

MOSCOW, RUSSIA
МОСКВА, РОССИЯ

9-13.12.2024

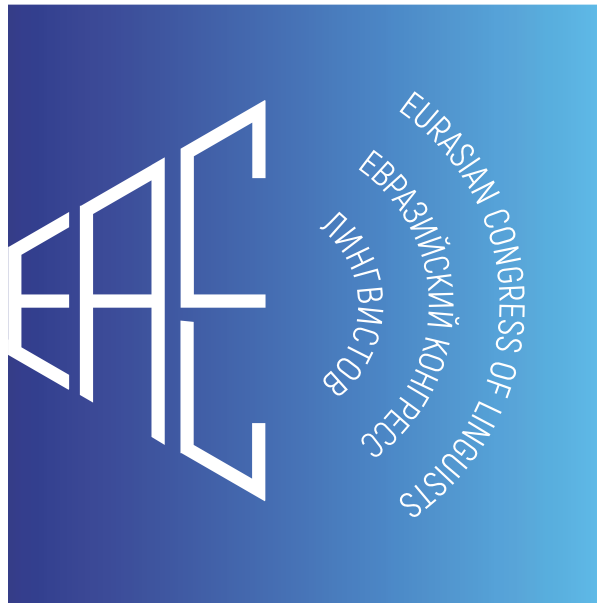

1st EURASIAN CONGRESS OF LINGUISTS
1-й ЕВРАЗИЙСКИЙ КОНГРЕСС ЛИНГВИСТОВ

**СБОРНИК ТЕЗИСОВ
BOOK OF ABSTRACTS**

Первый Евразийский конгресс лингвистов
Москва, 9-13 декабря 2024:
Тезисы докладов

1st Eurasian Congress of Linguists
Moscow, December 9-13, 2024:
Book of Abstracts



МИНИСТЕРСТВО НАУКИ
И ВЫСШЕГО ОБРАЗОВАНИЯ
РОССИЙСКОЙ ФЕДЕРАЦИИ



ИНСТИТУТ
ЯЗЫКОЗНАНИЯ
РОССИЙСКОЙ АКАДЕМИИ НАУК
1950



МГЛУ
Московский государственный
лингвистический университет



Ассоциация преподавателей
и исследователей в области
фундаментальной и прикладной
лингвистики



АВТОНОМНАЯ НЕКОММЕРЧЕСКАЯ ОРГАНИЗАЦИЯ
ДОПОЛНИТЕЛЬНОГО ПРОФЕССИОНАЛЬНОГО
ОБРАЗОВАНИЯ «ЦЕНТР СОВРЕМЕННЫХ
ОБРАЗОВАТЕЛЬНЫХ ТЕХНОЛОГИЙ»

Институт языкознания РАН
Москва
2025

УДК 81
ББК Ш1
П 26

Первый Евразийский конгресс лингвистов. Москва, 9–13 декабря 2024: Тезисы докладов / Под общ. ред. А.А.Кибрика, Ю.В. Мазуровой, М.К. Раскладкиной. Москва: Институт языкознания РАН, 2025. — 1318 с. — ISBN

1st Eurasian Congress of Linguists. Moscow, December 9–13, 2024: Book of Abstracts / Ed. by Andrej A. Kibrik, Julia V. Mazurova, Marina K. Raskladkina. Moscow: Institute of linguistics RAS, 2025. — 1318 p. — ISBN

Настоящий сборник включает тезисы докладов, представленных на Первом Евразийском конгрессе лингвистов, прошедшем в Москве 9–13 декабря 2024 года при поддержке Министерства науки и высшего образования Российской Федерации. В рамках конгресса было представлено 8 пленарных докладов, организованы устные и стендовые секции по 18 научным направлениям, а также проведено 22 круглых стола. Тезисы публикуются в авторской редакции.

This collection contains abstracts of papers presented at the First Eurasian Congress of Linguists, held in Moscow on December 9-13, 2024 with the support of the Ministry of Science and Higher Education of the Russian Federation. The program included 8 plenary talks, 18 oral and poster sections on different scientific areas and 22 round tables. The abstracts are published in the authors' version.

ISBN

© Коллектив авторов, 2025
© Институт языкознания РАН, 2025

© Authors, 2025
© Institute of linguistics RAS, 2025

ВРЕМЯ И МЕСТО ПРОВЕДЕНИЯ КОНГРЕССА

9–13 декабря 2024

Основная площадка:

Президент-отель –
Москва, ул. Большая Якиманка, 24

Дополнительные площадки:

Институт языкознания РАН (ИЯз РАН),
Москва, Большой Кисловский пер., 1
Московский государственный
лингвистический университет (МГЛУ),
Москва, ул. Остоженка, 38
Национальный исследовательский
университет «Высшая школа экономики»
(НИУ ВШЭ)
Москва, Покровский бульвар, 11

РАБОЧИЕ ЯЗЫКИ

Рабочие языки конгресса — **русский** и **английский**. На конгрессе будет организован синхронный перевод большинства устных докладов (русский-английский-русский). Два пленарных доклада будут также переводиться на русский жестовый язык и международные жесты.

ОРГАНИЗАТОРЫ

Организатор:

Институт языкознания
Российской академии наук

Соорганизаторы:

Московский государственный
лингвистический университет
Ассоциация преподавателей и исследователей
в области фундаментальной и прикладной
лингвистики (АПИФИПЛ)
Оператор проекта по организации и
проведению Конгресса:
Центр современных образовательных
технологий (АНО «ЦСОТ»)

**При поддержке Министерства
науки и высшего образования
Российской Федерации**

EVENT DATES AND VENUE

December 9–13, 2024

The main site:

President Hotel –
24, Bolshaya Yakimanka Street, Moscow

Other sites:

Institute of Linguistics RAS
(IL RAS, 1 Bolshoy Kislovsky Lane), Moscow
Moscow State Linguistic University
(MSLU),
38 Ostozhenka St., Moscow
National Research University Higher School
of Economics
(HSE University)
11 Pokrovsky Bulvar

CONGRESS WORKING LANGUAGES

Working languages of the Congress are **English** and **Russian**. Simultaneous interpretation (Russian – English – Russian) will be provided for most oral presentations. Two plenary lectures will be also accompanied by Russian Sign Language and International Sign interpretation.

ORGANIZERS

Organizer:

Institute of Linguistics,
Russian Academy of Sciences

Co-organizers:

Moscow State Linguistic University
The Association of Teachers & Researchers
in Fundamental and Applied Linguistics
(APIFIPL)

Project Operator for Congress Management:
ANCO “The Center
for Modern Educational
Technologies”

**With the support of the Ministry
of Science and Higher Education
of the Russian Federation**

ОРГКОМИТЕТ

- Г. Я. Красников** (сопредседатель
Организационного комитета) — президент
Российской академии наук
- В. Н. Фальков** (сопредседатель
Организационного комитета) — министр науки и
высшего образования
Российской Федерации
- А. С. Алимов** — директор Департамента по
многостороннему гуманитарному сотрудничеству
и культурным связям
МИДа России
- С. Ю. Дмитренко** — директор Института
лингвистических исследований
Российской академии наук
- Р. Р. Замалетдинов** — директор Института
филологии и межкультурной коммуникации
Казанского (Приволжского) федерального
университета
- О. К. Ирисханова** — проректор по науке
Московского государственного лингвистического
университета
- А. А. Кибрик** — директор Института
языкознания Российской академии наук
- С. Ю. Рубцова** — декан факультета иностранных
языков Санкт-Петербургского государственного
университета
- Д. С. Секиринский** — заместитель министра
науки и высшего образования
Российской Федерации
- С. М. Толстая** — заведующая отделом
этнолингвистики и фольклора Института
славяноведения Российской академии наук
- Ф. Б. Успенский** — директор Института
русского языка имени В. В. Виноградова
Российской академии наук
- Т. Г. Цыбиков** — начальник Управления
государственной политики в сфере
межнациональных отношений
ФАДН России
- И. А. Шаронов** — заведующий кафедрой
русского языка Института филологии и истории
Российского государственного гуманитарного
университета
- К. А. Швед** — директор Департамента
координации деятельности научных организаций
Министерства науки и высшего образования
Российской Федерации

ORGANIZING COMMITTEE

- Gennady Ya. Krasnikov** (Co-Chairman of the
Organizing Committee) — President of the Russian
Academy of Sciences
- Valery N. Falkov** (Co-Chairman
of the Organizing Committee) — Minister
of Science and Higher Education
of the Russian Federation
- Alexander S. Alimov** — Director of the Department
for Multilateral Humanitarian Cooperation and
Cultural Relations,
Russian Ministry of Foreign Affairs
- Sergey Yu. Dmitrenko** — Director,
Institute for Linguistic Studies,
Russian Academy of Sciences
- Radif R. Zamaletdinov** — Director
of the Institute of Philology and Intercultural
Communication,
Kazan Federal University
- Olga K. Iriskhanova** — Vice-Rector
for Research at Moscow State
Linguistic University
- Andrej A. Kibrik** — Director, Institute
of Linguistics, Russian Academy of Sciences
- Svetlana Yu. Rubtsova** — Dean,
the Faculty of Foreign Languages,
St Petersburg University
- Denis S. Sekirinsky** — Deputy Minister
of Science and Higher Education
of the Russian Federation
- Svetlana M. Tolstaya** — Head of the Department
of Ethnolinguistics and Folklore, Institute of Slavic
Studies of the Russian Academy of Sciences
- Fjodor B. Uspenskij** — Director, Vinogradov
Russian Language Institute, Russian Academy
of Sciences
- Timur Tsybikov** — Head of the Department of State
Policy in the Sphere of Interethnic Relations, Federal
Agency for Ethnic Affairs
of the Russian Federation
- Igor A. Sharonov** — Head of the Department of
Russian Language, Faculty of History and Philology,
Russian State University
for the Humanities
- Kira A. Shved** — Director, Department for
Coordination of Scientific Organizations,
Ministry of Science and Higher Education
of the Russian Federation

ПРОГРАММНЫЙ КОМИТЕТ

- А. А. Кибрик**, председатель
(Институт языкознания РАН,
Московский государственный университет имени
М. В. Ломоносова)
- О. И. Беляев**
(Московский государственный университет имени
М.В. Ломоносова, Институт языкознания РАН)
- Е. В. Буденная**
(НИУ «Высшая школа экономики»,
Институт языкознания РАН)
- Н. Б. Вахтин**
(Европейский университет в Санкт-Петербурге,
Институт лингвистических исследований РАН)
- Е. В. Галактионова**
(Министерство иностранных дел РФ) (в части
международных контактов)
- А. А. Гиппиус**
(НИУ «Высшая школа экономики»,
Институт славяноведения РАН)
- Е. В. Головки**
(Институт лингвистических исследований РАН)
- А. В. Дыбо**
(Институт языкознания РАН)
- Р. Р. Замалетдинов**
(Казанский (Приволжский) федеральный
университет)
- О. К. Ирисханова**
(Московский государственный лингвистический
университет, Институт языкознания РАН)
- М. А. Кронгауз**
(НИУ «Высшая школа экономики»,
Российский государственный
гуманитарный университет)
- В. А. Плунгян**
(Институт русского языка имени В.В.Виноградова
РАН, Институт языкознания РАН,
Московский государственный университет имени
М. В. Ломоносова)
- Е. В. Рахилина**
(НИУ «Высшая школа экономики»,
Институт русского языка
имени В.В.Виноградова РАН)
- А. В. Сидельцев**
(Институт языкознания РАН)
- В. Д. Соловьев**
(Казанский (Приволжский) федеральный
университет)
- С. Г. Татевосов**
(Московский государственный университет
имени М. В. Ломоносова)
- Я. Г. Тестелец** (Российский государственный
гуманитарный университет, Институт
языкознания РАН)
- Т. В. Черниговская**
(Санкт-Петербургский государственный
университет, Институт мозга человека
имени Н. П. Бехтерева РАН)

PROGRAM COMMITTEE

- Andrej A. Kibrik**, Chairman
(Institute of Linguistics RAS,
Lomonosov Moscow
State University)
- Oleg I. Belyaev**
(Lomonosov Moscow State University,
Institute of Linguistics RAS)
- Evgeniya V. Budennaya**
(National Research University Higher School
of Economics, Institute of Linguistics RAS)
- Nikolay B. Vakhtin**
(European University St. Petersburg,
Institute for Linguistic Studies RAS)
- Elena V. Galaktionova**
(Russian Ministry of Foreign Affairs)
(international contacts)
- Alexey A. Gippius**
(National Research University Higher School
of Economics, Institute of Slavic Studies RAS)
- Evgeniy V. Golovko**
(Institute for Linguistic Studies RAS)
- Anna V. Dybo**
(Institute of Linguistics RAS)
- Radif Zamaletdinov**
(Kazan
Federal University)
- Olga K. Iriskhanova**
(Moscow State Linguistic University,
Institute of Linguistics RAS)
- Maxim A. Krongauz**
(National Research University Higher School
of Economics, Russian State University
for the Humanities)
- Vladimir A. Plungian**
(Vinogradov Russian Language Institute RAS,
Institute of Linguistics RAS,
Lomonosov Moscow
State University)
- Ekaterina V. Rakhilina**
(National Research University Higher School
of Economics, Vinogradov Russian Language
Institute RAS)
- Andrey V. Sideltsev**
(Institute of Linguistics RAS)
- Valery D. Solovyev**
(Kazan
Federal University)
- Sergei Tatevosov**
(Lomonosov Moscow
State University)
- Yakov G. Testelecs**
(Russian State University for the Humanities,
Institute of Linguistics RAS)
- Tatyana V. Chernigovskaya**
(St Petersburg University,
Bechtereva Institute of the Human Brain
RAS)

**ОРГАНИЗАТОРЫ НАУЧНЫХ
НАПРАВЛЕНИЙ**

1. ЯЗЫКОВОЕ РАЗНООБРАЗИЕ И
ВАРИАТИВНОСТЬ: ДИАХРОНИЧЕСКИЕ,
ТИПОЛОГИЧЕСКИЕ И АРЕАЛЬНЫЕ
АСПЕКТЫ

Андрей Владимирович Сидельцев
(Институт языкознания РАН)

Андрей Николаевич Соболев
(Институт лингвистических исследований РАН,
Philipps-Universität Marburg)

2. ТЕОРИЯ ЯЗЫКА ОТ ФОНЕТИКИ
ДО ПРАГМАТИКИ

Александр Владимирович Подобряев
(НИУ «Высшая школа экономики»)

Сергей Георгиевич Татевосов
(Московский государственный университет имени
М. В. Ломоносова)

3. УСТНАЯ РЕЧЬ И МУЛЬТИКАНАЛЬНАЯ
КОММУНИКАЦИЯ

Ольга Камалудиновна Ирисханова
(Московский государственный лингвистический
университет,
Институт языкознания РАН)

Алан Ченки
(Амстердам, Нидерланды)

4. ПСИХО- И НЕЙРОЛИНГВИСТИКА

Андрей Викторович Мячиков
(НИУ «Высшая школа экономики», Университет
Макао)

Татьяна Владимировна Черниговская
(Санкт-Петербургский государственный
университет, Институт мозга человека имени
Н. П. Бехтерева РАН)

5. КОМПЬЮТЕРНАЯ ЛИНГВИСТИКА И
ИСКУССТВЕННЫЙ ИНТЕЛЛЕКТ

Наталья Валентиновна Лукашевич
(Московский государственный университет
имени М. В. Ломоносова)

Валерий Дмитриевич Соловьев
(Казанский (Приволжский) федеральный
университет)

6. СОЦИОЛИНГВИСТИКА

Мира Борисовна Бергельсон
(НИУ «Высшая школа экономики»)

Ленора Гренобль
(Чикагский университет,
Северо-Восточный федеральный университет
имени М. К. Аммосова)

**TOPIC AREA
ORGANIZERS**

1. LANGUAGE DIVERSITY
AND VARIATION: DIACHRONIC,
TYPOLOGICAL AND AREAL
ASPECTS

Andrei V. Sideltsev
(Institute of Linguistics RAS)

Andrei N. Sobolev
(Institute for Linguistic Studies RAS, Philipps-
Universität Marburg)

2. LANGUAGE THEORY FROM PHONETICS
TO PRAGMATICS

Alexandr V. Podobryaev
(Higher School of Economics)

Sergei G. Tatevosov
(Lomonosov Moscow
State University)

3. SPOKEN LANGUAGE AND
MULTICHANNEL COMMUNICATION

Olga K. Iriskhanova
(Moscow State
Linguistic University,
Institute of Linguistics RAS)

Alan Cienki
(Amsterdam, The Netherlands)

4. PSYCHO- AND NEUROLINGUISTICS

Andriy V. Myachykov
(HSE University,
University of Macau)

Tatiana V. Chernigovskaya
(St Petersburg University,
Bechtereva Institute
of the Human Brain RAS)

5. COMPUTATIONAL LINGUISTICS
AND ARTIFICIAL INTELLIGENCE

Natalia V. Loukachevitch
(Lomonosov Moscow
State University)

Valery D. Solovyev
(Kazan
Federal University)

6. SOCIOLINGUISTICS

Mira B. Bergelson
(HSE University)

Lenore Grenoble
(University of Chicago, the M. K. Ammosov
North-Eastern Federal
University)

**ОРГАНИЗАТОРЫ НАУЧНЫХ
НАПРАВЛЕНИЙ**

**7. ИНДОЕВРОПЕЙСКИЕ ЯЗЫКИ
ЕВРОПЫ**

Дмитрий Олегович Добровольский
(Институт русского языка имени
В. В. Виноградова РАН,
Институт языкознания РАН)
Людмила Пёппель
(Стокгольм, Швеция)
Ирина Игоревна Челышева
(Институт языкознания РАН)

8. РУССКИЙ ЯЗЫК

Галина Ивановна Кустова
(Институт русского языка
имени В. В. Виноградова РАН)
Анна Абрамовна Пичхадзе
(Институт русского языка
имени В. В. Виноградова РАН)

9. ТЮРКСКИЕ ЯЗЫКИ

Анна Владимировна Дыбо
(Институт языкознания РАН)
Радиф Рифкатович Замалетдинов
(Казанский федеральный университет)
Ирина Анатольевна Невская
(Институт филологии
Сибирского отделения РАН)

10. ЯЗЫКИ КАВКАЗА

Тимур Анатольевич Майсак
(Институт языкознания РАН,
НИУ «Высшая школа экономики»)
Яков Георгиевич Тестелец
(Институт языкознания РАН, Российский
государственный гуманитарный университет)

11. ИРАНСКИЕ ЯЗЫКИ

Олег Игоревич Беляев
(Московский государственный университет имени
М. В. Ломоносова, Институт языкознания РАН)
Арсений Павлович Выдрин
(Институт лингвистических
исследований РАН)

12. СЕМИТСКИЕ ЯЗЫКИ

Мария Степановна Булах
(НИУ «Высшая школа экономики»,
Институт востоковедения РАН)
Александр Борисович Летучий
(НИУ «Высшая школа экономики»)

**TOPIC AREA
ORGANIZERS**

**7. INDO-EUROPEAN LANGUAGES
OF EUROPE**

Dmitrij O. Dobvol'skij
(Vinogradov Institute
of Russian Language RAS, Institute of Linguistics
RAS)
Ludmila Pöppel
(Stockholm, Sweden)
Irina I. Chelysheva
(Institute of Linguistics RAS)

8. RUSSIAN LANGUAGE

Galina I. Kustova
(Vinogradov Institute
of Russian Language RAS)
Anna A. Pichkhadze
(Vinogradov Institute
of Russian Language RAS)

9. TURKIC LANGUAGES

Anna V. Dybo
(Institute of Linguistics RAS)
Radif R. Zamaletdinov
(Kazan Federal University)
Irina A. Nevskaya
(Institute of Philology, Siberian Branch
of RAS)

10. LANGUAGES OF THE CAUCASUS

Timur A. Maisak
(Institute of Linguistics RAS,
HSE University)
Yakov G. Testelets
(Russian State University for the Humanities, Institute
of Linguistics RAS)

11. IRANIAN LANGUAGES

Oleg I. Belyaev
(Lomonosov Moscow State University,
Institute of Linguistics RAS)
Arseniy P. Vydrin
(Institute for Linguistic Studies
RAS)

12. SEMITIC LANGUAGES

Maria S. Bulakh
(HSE University,
Institute of Oriental Studies RAS)
Alexander B. Letuchiy
(HSE University)

**ОРГАНИЗАТОРЫ НАУЧНЫХ
НАПРАВЛЕНИЙ**

13. ЯЗЫКИ ЮЖНОЙ АЗИИ

Юлия Викторовна Мазурова

(Институт языкознания РАН,
Институт востоковедения РАН)

Евгения Алексеевна Ренковская

(Институт языкознания РАН,
Институт востоковедения РАН)

14. УРАЛЬСКИЕ ЯЗЫКИ

Татьяна Борисовна Агранат

(Институт языкознания РАН)

Наталья Борисовна Кошкарёва

(Институт филологии
Сибирского отделения РАН)

15. ЯЗЫКИ СИБИРИ, СЕВЕРА,
ДАЛЬНЕГО ВОСТОКА РОССИИ
И СМЕЖНЫХ АРЕАЛОВ

Николай Борисович Вахтин

(Европейский университет
в Санкт-Петербурге, Институт
лингвистических исследований РАН)

Василий Сергеевич Харитонов

(Институт языкознания РАН)

16. ЯЗЫКИ КИТАЯ
И ЮГО-ВОСТОЧНОЙ АЗИИ

Сергей Юрьевич Дмитренко

(Институт лингвистических исследований РАН)

Елена Николаевна Емельченкова

(Санкт-Петербургский государственный
университет)

17. ЯЗЫКИ АФРИКИ

Александр Юрьевич Желтов

(Санкт-Петербургский государственный
университет)

Надежда Владимировна Макеева

(Институт языкознания РАН)

18. ОБЩЕЕ НАПРАВЛЕНИЕ

Андрей Александрович Кибрик

(Институт языкознания РАН,
Московский государственный университет имени
М. В. Ломоносова)

Евгения Владимировна Буденная

(НИУ Высшая «Школа экономики»,
Институт языкознания РАН)

Татьяна Игоревна Давидюк

(Институт языкознания РАН, Московский
государственный университет
имени М. В. Ломоносова)

**TOPIC AREA
ORGANIZERS**

13. LANGUAGES OF SOUTH ASIA

Julia V. Mazurova

(Institute of Linguistics RAS,
Institute of Oriental Studies RAS)

Evgeniya A. Renkovskaya

(Institute of Linguistics RAS,
Institute of Oriental Studies RAS)

14. URALIC LANGUAGES

Tatiana B. Agranat

(Institute of Linguistics RAS)

Natalia B. Koshkareva

(Institute of Philology,
Siberian Branch of RAS)

15. LANGUAGES OF SIBERIA, THE NORTH,
THE FAR EAST OF RUSSIA AND
ADJACENT AREAS

Nikolay B. Vakhtin

(European University St. Petersburg,
Institute for Linguistic Studies
RAS)

Vasily S. Kharitonov

(Institute of Linguistics RAS)

16. LANGUAGES OF CHINA AND
SOUTHEAST ASIA

Sergey Yu. Dmitrenko

(Institute for Linguistic Studies RAS)

Elena N. Emelchenkova

(St Petersburg
University)

17. LANGUAGES OF AFRICA

Alexander Yu. Zheltov

(St Petersburg
University)

Nadezhda V. Makeeva

(Institute of Linguistics RAS)

18. GENERAL AREA

Andrej A. Kibrik

(Institute of Linguistics RAS,
Lomonosov Moscow
State University)

Evgeniya V. Budennaya

(HSE University,
Institute of Linguistics RAS)

Tatyana I. Davidyuk

(Institute of Linguistics RAS,
Lomonosov Moscow
State University)

СЕКРЕТАРИАТ

Ю. В. Мазурова

(Институт языкознания РАН)

— секретарь Конгресса

М. К. Амелина

(Институт языкознания РАН)

— помощник секретаря

Т. И. Давидюк

(Институт языкознания РАН, Московский

государственный университет

имени М. В. Ломоносова)

— помощник секретаря

Ю. М. Дёмина

(Институт языкознания РАН)

— помощник секретаря

М. Н. Сорокина

(Институт языкознания РАН)

— помощник секретаря

НАУЧНАЯ ПРОГРАММА КОНГРЕССА

В рамках Конгресса запланировано

проведение 8 пленарных докладов,

18 устных секций,

22 круглых стола, двух очных
и одной дистанционной стендовых сессий.

Тематика секций и круглых
столов покрывает всю основную
проблематику лингвистики, включая все
группы языков Евразии
и других регионов мира, а также общие
проблемы языкознания.

ПУБЛИЧНАЯ ПРОГРАММА КОНГРЕССА

Помимо научной составляющей программа
конгресса включает также мероприятия,
направленные на привлечение молодежи к
научным исследованиям и популяризацию
лингвистических знаний: публичные
дискуссии на лингвистические темы,
предназначенные для широкой аудитории.

SECRETARIAT

Julia V. Mazurova

(Institute of Linguistics RAS)

— Secretary of the Congress

Maria K. Amelina

(Institute of Linguistics RAS)

— Assistant Secretary

Tatyana I. Davidyuk

(Institute of Linguistics RAS,

Lomonosov Moscow

State University)

— Assistant Secretary

Julia M. Demina

(Institute of Linguistics RAS)

— Assistant Secretary

Maria N. Sorokina

(Institute of Linguistics RAS)

— Assistant Secretary

SCIENTIFIC PROGRAM OF THE CONGRESS

The Congress will feature 8 plenary lectures,

18 oral sessions, 22 round tables, and two

in-person and one remote poster sessions.

The sessions and round tables cover the main
subject matter of linguistics,

including all language groups
of Eurasia

and other regions

as well as general

problems of

linguistics.

GENERAL-AUDIENCE PROGRAM OF THE CONGRESS

In addition to the scientific component,

the Congress program also includes events

aimed at attracting young people to scientific

research and popularizing

linguistic knowledge:

public discussions on linguistic topics

intended for general audience.

ОГЛАВЛЕНИЕ

TABLE OF CONTENTS

ПЛЕНАРНЫЕ СЕССИИ

PLENARY LECTURES 73

ДРЕВНЕРУССКИЕ БЕРЕСТЯНЫЕ ГРАМОТЫ КАК ЛИНГВИСТИЧЕСКИЙ
ИСТОЧНИК: ВЧЕРА, СЕГОДНЯ, ЗАВТРА.....74

A.A. Gippius (НИУ «Высшая школа экономики», Институт славяноведения РАН)

OLD RUSSIAN BIRCHBARK DOCUMENTS AS A LINGUISTIC SOURCE: CURRENT
STATE OF THE ART AND PERSPECTIVES 76

Alexey A. Gippius (HSE University, Institute of Slavic Studies RAS, Russia)

ЯЗЫКОВОЕ РАЗНООБРАЗИЕ И ЯЗЫКОВАЯ ПОЛИТИКА: АКАДЕМИЧЕСКАЯ И
ПРАКТИЧЕСКАЯ ПЕРСПЕКТИВЫ.....77

Е.В. Головки (Институт лингвистических исследований РАН)

LINGUISTIC DIVERSITY AND LANGUAGE POLICY: ACADEMIC AND PRACTICAL
PERSPECTIVES 79

Evgeniy V. Golovko (Institute for Linguistic Studies RAS, Russia)

ОТ ПОДСЧЕТА ЯЗЫКОВ ИНДИИ - К ПРИНЯТИЮ ЯЗЫКОВ В РАСЧЕТ80

Айеша Кидвай (Университет Джавахарлала Неру, Индия)

FROM COUNTING LANGUAGES TO COUNTING ON LANGUAGE IN INDIA.....81

Aysha Kidwai (Jawaharlal Nehru University, India)

РЕКОНСТРУКЦИЯ РАННЕЙ АРЕАЛЬНОЙ ТИПОЛОГИИ СИБИРИ НА ОСНОВЕ
ДАННЫХ ИЗ СЕВЕРНОЙ АМЕРИКИ.....82

*Джоханна Николс (Университет Калифорнии в Беркли, США,
НИУ «Высшая школа экономики»)*

RECONSTRUCTING EARLY SIBERIAN AREAL TYPOLOGY FROM NORTH
AMERICAN EVIDENCE83

Johanna Nichols (University of California, Berkeley, USA, HSE University, Russia)

ПОЧЕМУ УНИВЕРСАЛИИ ГРАММАТИКИ ОБЪЯСНИТЬ ПРОЩЕ, ЧЕМ
ГЕОГРАФИЧЕСКИЕ ЗАКОНОМЕРНОСТИ?84

Мартин Хаспельмат (Лейпцигский университет, Германия)

WHY ARE UNIVERSALS OF GRAMMAR EASIER TO EXPLAIN THAN
GEOGRAPHICAL PATTERNS?85

Martin Haspelmath (Leipzig University, Germany)

КАК СОВЕРШАТЬ ДЕЙСТВИЯ ПРИ ПОМОЩИ ЖЕСТОВ: РЕКУРРЕНТНЫЕ ЖЕСТЫ И ИХ СВЯЗЬ С ЯЗЫКОМ	86
<i>Алан Ченки (Амстердам, Нидерланды)</i>	
HOW TO DO THINGS WITH GESTURES: RECURRENT GESTURES AND THEIR RELATION TO LANGUAGE.....	88
<i>Alan Cienki (Amsterdam, The Netherlands)</i>	
МЕТОД РАНЖИРОВАНИЯ ДЛЯ ОПРЕДЕЛЕНИЯ СХОДСТВА В РЕЗУЛЬТАТЕ КОНТАКТА: СИНО-ТИБЕТСКИЕ И АВСТРО-ТАЙСКИЕ ЯЗЫКИ.....	89
<i>Баоя Чэнь (Пекинский университет, Китай)</i>	
A RANK METHOD TO TELL HOMOLOGY FROM CONTACT: SINO-TIBETAN AND AUSTRO-TAI	90
<i>Baoya Chen (Peking University, China)</i>	
РАСПРОСТРАНЕНИЕ ЯЗЫКОВ В ЕВРАЗИИ: ПОИСК ЗАКОНОМЕРНОСТЕЙ.....	91
<i>Юха А. Янхунен (Хельсинки, Финляндия, Институт лингвистических исследований РАН)</i>	
LANGUAGE SPREADS IN EURASIA: SEARCHING FOR REGULARITIES	92
<i>Juha A. Janhunen (Helsinki, Finland, Institute for Linguistic Studies RAS, Russia)</i>	
ТЕМАТИЧЕСКОЕ НАПРАВЛЕНИЕ 1:	
Языковое разнообразие и вариативность:	
диахронические, типологические и ареальные аспекты	
TOPIC AREA 1: Language diversity and variation:	
diachronic, typological and areal aspects	93
СЕМАНТИЧЕСКИЕ ИЗМЕНЕНИЯ В НАИМЕНОВАНИЯХ ЖИЛЫХ ПОСТРОЕК И ИХ ЧАСТЕЙ КАК ПОКАЗАТЕЛЬ ВАРИАТИВНОСТИ В ПРОСТРАНСТВЕ ВОРОНЕЖСКИХ ГОВОРОВ	94
<i>Д.Н.Гальцова (Воронежский государственный университет)</i>	
СУБСТРАТНЫЙ СЛЕД В ЛЕКСИКЕ И ГРАММАТИКЕ РУССКИХ ГОВОРОВ КАМЧАТКИ КАК СЛЕДСТВИЕ ЯЗЫКОВОЙ КОНВЕРГЕНЦИИ	96
<i>Н.А. Григоренко (Камчатский государственный университет имени Витуса Беринга)</i>	
ИНИЦИАЛЬНАЯ ПОЗИЦИЯ КЛИТИК В ПРИГРАНИЧНЫХ БОЛГАРСКИХ ГОВОРАХ В АСПЕКТЕ ЯЗЫКОВЫХ КОНТАКТОВ	98
<i>Е.Ю. Иванова (Санкт-Петербургский государственный университет)</i>	
ЯЗЫКОВАЯ И КУЛЬТУРНАЯ ИНТЕРФЕРЕНЦИЯ У ПОНТИЙСКИХ ГРЕКОВ РОССИИ (ПО ПОЛЕВЫМ ДАННЫМ 2022 – 2024 гг)	100
<i>К.А. Климова (Московский государственный университет имени М. В. Ломоносова, Институт славяноведения РАН)</i>	
ИЗМЕНЕНИЕ ЦЕННОСТНОЙ КАРТИНЫ МИРА В ОПТИКЕ ИСТОРИЧЕСКОЙ СЕМАНТИКИ: ВНУТРИЯЗЫКОВЫЕ СДВИГИ И МЕЖЪЯЗЫКОВОЕ ВЛИЯНИЕ	102
<i>М.Н. Коннова (Балтийский федеральный университет имени И. Канта)</i>	

УЗУАЛЬНЫЙ СТАНДАРТ В СЕРБСКИХ ГОРОДСКИХ ЦЕНТРАХ В КОСОВСКО-РЕСАВСКОМ И ПРИЗРЕНСКО-ТИМОКСКОМ РЕЧЕВОМ АРЕАЛЕ.....	104
<i>С. Милорадович (Институт сербского языка Сербской академии наук и искусств, Сербия)</i>	
МЕТОДИКА ПСИХОЛИНГВИСТИЧЕСКОГО ОПИСАНИЯ ГРУППОВОЙ СПЕЦИФИКИ СЕМАНТИКИ СЛОВА.....	105
<i>А.В.Рудакова (Воронежский государственный университет)</i>	
ЯЗЫКОВОЙ СОЮЗ: НОВОЕ ОПРЕДЕЛЕНИЕ	107
<i>А.Н. Соболев (Институт лингвистических исследований РАН, Philipps-Universität Marburg)</i>	
ОТРАЖЕНИЕ ВНУТРИЯЗЫКОВЫХ ТЕНДЕНЦИЙ И ЯЗЫКОВЫХ КОНТАКТОВ В ИЗМЕНЕНИИ ФОРМЫ СУБСТРАТНЫХ ТОПОНИМОВ ЮГО-ВОСТОЧНОГО ОБОНЕЖЬЯ	109
<i>А.И.Соболев (Институт языка, литературы и истории Карельского научного центра РАН)</i>	
СТРУКТУРНЫЕ СОВПАДЕНИЯ И ПАРАЛЛЕЛИ В РОМАНСКИХ ЯЗЫКАХ: СИНХРОНИЯ И ДИАХРОНИЯ	112
<i>И.И. Чельшева (Институт языкознания РАН)</i>	
ON MECHANISMS OF CONSTRUCTIONAL VARIATION: THE CASE OF RUSSIAN....	114
<i>Evgeniya V. Budennaya (HSE University, Institute of Linguistics RAS, Russia), Tatiana I. Резникова (HSE University, Russia), Kristina V. Litvintseva (HSE University, Russia), Anastasia V. Yakovleva (HSE University, Russia)</i>	
ADDRESSING UNIVERSITY TEACHER IN NIGERIAN ENGLISH.....	117
<i>Felicia Bulus (Peoples' Friendship University of Russia (RUDN)), Tatiana V. Larina (Peoples' Friendship University of Russia (RUDN))</i>	
CASES OF MORPHOSYNTACTIC AFFINITY IN NORTH-EASTERN SIBERIA: BORROWING, SUBSTRATA, SOCIAL SETTINGS' INFLUENCE... OR CHANCE?	120
<i>Tatyana B. Kazakova (HSE University, Russia), Alexey I. Vinyar (HSE University, Russia), Daria I. Ignatenko (HSE University, Russia)</i>	
WHY RARE PHENOMENA ARE SO TYPICAL OF SMALL INDIGENOUS LANGUAGES: CASE STUDIES FROM THE FINNIC VARIETIES OF INGRIA	123
<i>Natalia V. Kuznetsova (Università Cattolica del Sacro Cuore, Italy)</i>	
NOUN PHRASE IN TWO CONTACT VARIETIES OF ALBANIAN: SEARCHING FOR EXPLANATIONS OF STRUCTURAL CHANGE.....	126
<i>Maria S. Morozova (Institute for Linguistic Studies RAS, Russia)</i>	
VARIATION IN POST-SYNTACTIC OPERATIONS IN HITTITE: NOT ONLY SECOND POSITION.....	129
<i>Andrei V. Sideltsev (Institute of Linguistics RAS, Russia)</i>	

ТЕМАТИЧЕСКОЕ НАПРАВЛЕНИЕ 2:

Теория языка от фонетики до прагматики

TOPIC AREA 2: Language theory

from phonetics to pragmatics..... 131

СИНКРЕТИЧНОСТЬ ДИСКУРСИВНЫХ СЛОВ И УСЛОВИЯ ЕЕ ПРОЯВЛЕНИЯ
В РАЗЛИЧНЫХ ТИПАХ ВЫСКАЗЫВАНИЙ
(НА МАТЕРИАЛЕ НЕМЕЦКОГО ЯЗЫКА).....132

А.В.Аверина (Московский государственный лингвистический университет)

СУБЪЕКТНЫЕ ИМПЕРСОНАЛЬНЫЕ КОНСТРУКЦИИ С UNO И ONE
КАК СРЕДСТВО ПЕРЕДАЧИ ЭВИДЕНЦИАЛЬНЫХ ЗНАЧЕНИЙ В ИСПАНСКОМ
И АНГЛИЙСКОМ ЯЗЫКАХ134

Е.Л.Вилинбахова (Институт лингвистических исследований РАН,

Санкт-Петербургский государственный университет),

*О.Ю. Чуйкова (Российский государственный педагогический университет
имени А.И. Герцена)*

МЕТАКОММУНИКАТИВНЫЕ УПОТРЕБЛЕНИЯ НЕМЕЦКИХ ВОПРОСИТЕЛЬНЫХ
СЛОВ (СЛУЧАЙ WARUM И WIESO).....137

*Д.О.Добровольский (Институт русского языка имени В. В. Виноградова РАН,
Институт языкознания РАН),*

И.Б.Левонтина (Институт русского языка имени В. В. Виноградова РАН)

ТЕОРИЯ ВЫДВИЖЕНИЯ КАК МЕТОДОЛОГИЧЕСКИЙ ИНСТРУМЕНТ АНАЛИЗА
ТЕКСТА (НА МАТЕРИАЛЕ АНГЛИЙСКОГО, РУССКОГО
И ТЮРКСКИХ ЯЗЫКОВ).....139

*Н.Джусупов (Узбекский государственный университет мировых языков,
Узбекистан)*

СТРУКТУРНО-СЕМАНТИЧЕСКОЕ СВЕРТЫВАНИЕ МЕДИЙНОГО ТЕКСТА141

*Н.А. Каталкина (Санкт-Петербургский политехнический университет
Петра Великого)*

ИСПОЛЬЗОВАНИЕ ЭКСПЕРТНОГО АНАЛИЗА И ГЛУБОКОГО ОБУЧЕНИЯ ПРИ
ИССЛЕДОВАНИИ ФОНЕТИЧЕСКИХ И ПАРАЛИНГВИСТИЧЕСКИХ
ХАРАКТЕРИСТИК ИРОНИИ-ОТРИЦАНИЯ143

У.Е. Кочеткова (Санкт-Петербургский государственный университет),

П.А. Скрелин (Санкт-Петербургский государственный университет),

В.В. Евдокимова (Санкт-Петербургский государственный университет)

ТРУДНОСТИ ПРИ ОБУЧЕНИИ ЗВУКА [ч'] В КУБИНСКОЙ АУДИТОРИИ.
ПРИЧИНЫ. ВОЗМОЖНЫЕ РЕШЕНИЯ.145

С. Крус-Касерес (Университет Гаваны, Куба),

Д. Мотола-Роффе (Университет Гаваны, Куба)

ОТ ДЕЙСТВИТЕЛЬНОСТИ К ЯЗЫКУ: СИТУАЦИЯ КАК ЕДИНИЦА
ОНОМАСИОЛОГИЧЕСКОГО АНАЛИЗА147

Е.А. Козан (Анкарский Университет имени Хаджи Байрама Вели, Турция)

РАСПРОСТРАНТЕЛЬНЫЕ КОНСТРУКЦИИ: СЕМАНТИКА, КОММУНИКАТИВНАЯ ОРГАНИЗАЦИЯ, СИСТЕМНЫЕ СВЯЗИ	149
<i>Г.И. Кустова (Институт русского языка имени В. В. Виноградова РАН)</i>	
МАКРО- И МИКРОСТРУКТУРНЫЕ ЗАКОНОМЕРНОСТИ В ГИПЕРО-ГИПОНИМИЧЕСКОЙ ИЕРАРХИИ (НА МАТЕРИАЛЕ НАЗВАНИЙ ЖИВОТНЫХ В СОВРЕМЕННОМ АНГЛИЙСКОМ ЯЗЫКЕ).....	151
<i>А.А. Мяховский (Минский государственный лингвистический университет, Беларусь)</i>	
ИНТОЛЕРАНТНЫЙ ДИСКУРС, ОБУСЛОВЛЕННЫЙ МАТЕРИАЛЬНЫМ ДОСТАТКОМ (КОММУНИКАТИВНО-ПРАГМАТИЧЕСКИЙ АСПЕКТ)	153
<i>А.Н. Палагина (Белорусский государственный университет, Беларусь)</i>	
ЭПИСТЕМИЧЕСКИЙ СТАТУС КАК ПАРАМЕТР ДЛЯ ОЦЕНКИ СУБЪЕКТИВНОЙ ДОСТОВЕРНОСТИ	155
<i>Е.А. Сулейманова (Институт программных систем имени А.К. Айламазяна РАН), С.Р. Момот (Институт программных систем имени А.К. Айламазяна РАН)</i>	
О РОЛИ КОММУНИКАТИВНОЙ СТРУКТУРЫ ВЫСКАЗЫВАНИЯ В ФОРМИРОВАНИИ СУБЪЕКТИВНО-МОДАЛЬНЫХ ЗНАЧЕНИЙ В РАЗГОВОРНОМ АРАБСКОМ ЯЗЫКЕ ЕГИПТА	158
<i>Т.С. Савватеева (Московский государственный университет имени М.В. Ломоносова)</i>	
СУБЪЕКТ РЕЧИ В НОВОСТНЫХ ЗАГОЛОВКАХ «ЯНДЕКС.ДЗЕН».....	161
<i>И.С. Святобаченко (Донецкий государственный педагогический университет имени В.Шаталова)</i>	
РАЗВИТИЕ ПРАГМАТИЧЕСКОГО КОМПОНЕНТА ЯЗЫКА У КУБИНСКИХ ШКОЛЬНИКОВ С ЗАДЕРЖКОЙ ПСИХИЧЕСКОГО РАЗВИТИЯ	163
<i>Милагрос де ла Карidad Санчес Эррера (Университет Съего де Авили Максимо Гомеса Баэса, Куба)</i>	
МЕТАДИСКУРСИВНОЕ МАРКИРОВАНИЕ УЗУАЛЬНОСТИ / НЕТРИВИАЛЬНОСТИ СПОСОБА НОМИНАЦИИ	165
<i>К.М. Шилихина (Воронежский государственный университет)</i>	
«ДОРОГАЯ ЛЮСЯ!»: АВТОРСКИЕ ИНТЕНЦИИ В ЧАСТНОЙ ПЕРЕПИСКЕ 930-Х ГОДОВ	167
<i>П.М. Эйсмонт (Санкт-Петербургский государственный университет)</i>	
МИР В АНГЛИЙСКИХ, НЕМЕЦКИХ, РУССКИХ И ЧЕЧЕНСКИХ ИДИОМАХ	169
<i>С.М. Юсупова (Чеченский государственный университет имени А. А. Кадырова)</i>	
GRAMMATICAL AND SEMANTIC LINKS BETWEEN CONSTITUENTS IN RELATION OF SYNTACTIC CO-REFERENCE IN SERBIAN	170
<i>Milivoj Alanovic (University of Novi Sad, Serbia)</i>	
PAST IMPERATIVES IN BRAZILIAN PORTUGUESE	171
<i>Rerisson Cavalcante de Araujo (Federal University of Bahia, Brazil), Higor M. Paiva (Federal University of Bahia, Brazil)</i>	

THE ROLE OF PROSODY FOR THE EXPRESSION OF ILLOCUTIONARY FORCE. VARIATION OF SPEECH ACT TYPES WITHIN THE ASSERTIVE CLASS IN SPOKEN ITALIAN	174
<i>Emanuela Cresti (University of Florence, Italy), Massimo Moneglia (University of Florence, Italy)</i>	
POST-GLIDE VOWEL DELETION OVERAPPLICATION IN KALHORI KURDISH VERBAL ENDINGS: ACOMPARATIVE OPTIMALITY-THEORETIC ACCOUNT OF PARALLEL OT, HS, AND OT-CC	177
<i>Mehdi Fattahi (Razi University, Iran), Yassaman Choubsaz (Razi University, Iran)</i>	
MODELING SPECTRAL PEAKS OF AMHARIC SIBILANTS	179
<i>Feda Negesse (Addis Ababa University, Ethiopia)</i>	
PRONOUN CHOICE IN RUSSIAN, ENGLISH, AND FRENCH: THE EFFECT OF THE ANTECEDENT DEFINITENESS.....	181
<i>Irina S. Politova (HSE University, Russia)</i>	
A RELEVANCE-THEORETIC ANALYSIS OF EXPLICIT MEANING SPECIFICATION IN SPOKEN INTERACTIONS	183
<i>Milica Radulović (University of Niš, Serbia)</i>	
POLITENESS IN TEACHER-STUDENT INTERACTION: SPEECH ACTS OF GRATITUDE AND APOLOGY IN CHINESE AND RUSSIAN ACADEMIC DISCOURSE.....	186
<i>Qing Zhou (Peoples' Friendship University of Russia)</i>	
INDIRECTNESS AND POLITENESS IN ALGERIA AND RUSSIAN STUDENTS REQUESTS: SAME OR DIFFERENT?	188
<i>Sarra Saadna (Peoples' Friendship University of Russia)</i>	
STRUCTURAL ABLATIVE IN TURKISH AND SAKHA PARTITIVE CONSTRUCTIONS	190
<i>Nadezhda I. Vinokurova (Institute for Humanitarian Research and Problems of Indigenous Peoples of the North, SB RAS, Russia), Jaklin Kornfilt (Syracuse University, USA)</i>	
ТЕМАТИЧЕСКОЕ НАПРАВЛЕНИЕ 3:	
Устная речь и мультимедийная коммуникация	
TOPIC AREA 3: Spoken language	
and multichannel communication 193	
ФОРМА ХОРОШ В РАМКАХ РЕЧЕВОГО АКТА ДИРЕКТИВА.....	194
<i>Н.В. Богданова-Бегларян (Санкт-Петербургский государственный университет)</i>	
МУЛЬТИМОДАЛЬНОСТЬ УСТНОГО НАУЧНО-ПОПУЛЯРНОГО ДИСКУРСА И ЕГО ПОНИМАНИЕ	196
<i>И.И. Валуйцева (Государственный университет просвещения)</i>	

ВЫРАЖЕНИЕ КОМИЧЕСКОГО СРЕДСТВАМИ ПОЛИМОДАЛЬНОГО КОМПЛЕКСА (НА МАТЕРИАЛЕ НЕМЕЦКОГО ТЕЛЕШОУ)	198
<i>Е.О. Глебова (Московский государственный лингвистический университет), Е.И. Карпенко (Московский государственный лингвистический университет)</i>	
ИМЯ СОБСТВЕННОЕ В КИНЕМАТОГРАФЕ: ПРЕДСТАВЛЕНИЕ ГЕРОЕВ КАК ОБЯЗАТЕЛЬНЫЙ ЭЛЕМЕНТ МУЛЬТИМОДАЛЬНОГО ОБЩЕНИЯ	200
<i>Ю.Ю. Гордова (Институт языкознания РАН)</i>	
МЕЖКОДОВЫЕ СООТВЕТСТВИЯ: ЯЗЫКОВЫЕ И ПАРАЯЗЫКОВЫЕ ЗНАКИ	202
<i>А.В. Занадворова (Институт русского языка имени В. В. Виноградова РАН), Г.Е. Крейдлин (Российский государственный гуманитарный университет), Е.Я. Шмелева (Институт русского языка имени В. В. Виноградова РАН)</i>	
ВОСПРИЯТИЕ СЛОЖНОГО НЕВЕРБАЛЬНОГО ПОВЕДЕНИЯ АНТРОПОМОРФНОГО РОБОТА ЧЕЛОВЕКОМ.....	203
<i>А.А. Зинина (НИЦ «Курчатовский институт», Московский государственный лингвистический университет, Российский государственный гуманитарный университет), А.А. Котов (НИЦ «Курчатовский институт», Московский государственный лингвистический университет, Российский государственный гуманитарный университет), Н.А. Аринкин (НИЦ «Курчатовский институт», Московский государственный лингвистический университет)</i>	
КОНТАКТОУСТАНАВЛИВАЮЩИЕ ЖЕСТЫ И ИХ КОГНИТИВНО- ПРАГМАТИЧЕСКИЙ ПОТЕНЦИАЛ В ЭКСПОЗИТОРНОМ ДИАЛОГЕ	206
<i>М.И. Киосе (Московский государственный лингвистический университет, Институт языкознания РАН), А.В. Леонтьева (Московский государственный лингвистический университет, Институт языкознания РАН), О.В. Агафонова (Московский государственный лингвистический университет, Институт языкознания РАН), А.А. Петров (Московский государственный лингвистический университет, Институт языкознания РАН)</i>	
NEGATIVITY SELLS: ТОНАЛЬНОСТЬ И ЭМОЦИИ В МАРКЕТИНГОВОЙ КОММУНИКАЦИИ (НА МАТЕРИАЛЕ КОРПУСА ДИАЛОГОВ ТОРГОВЫХ ПРЕДСТАВИТЕЛЕЙ С КЛИЕНТАМИ)	208
<i>А.В. Колмогорова (НИУ «Высшая школа экономики» СПб), П.А. Колмогорова (НИУ «Высшая школа экономики» СПб)</i>	
КОНСТРУКЦИЯ <Q – Р ДЕЛАТЬ НЕЧЕГО> В РУССКОЙ ПОВСЕДНЕВНОЙ РЕЧИ ...	210
<i>Т.Л. Колосовская (Санкт-Петербургский государственный университет)</i>	

КОГНИТИВНАЯ АРХИТЕКТУРА ДЛЯ УПРАВЛЕНИЯ ЕСТЕСТВЕННО-ЯЗЫКОВЫМ ВЫВОДОМ И КОММУНИКАТИВНЫМ ПОВЕДЕНИЕМ РОБОТА-КОМПАЬОНА ..	212
<i>А.А. Котов (НИЦ «Курчатовский институт», Московский государственный лингвистический университет, Российский государственный гуманитарный университет),</i>	
<i>Н.А. Аринкин (НИЦ «Курчатовский институт», Московский государственный лингвистический университет),</i>	
<i>З.А. Носовец (НИЦ «Курчатовский институт», Московский государственный лингвистический университет),</i>	
<i>А.А. Филатов (ООО «Яндекс.Технологии»)</i>	
ЛИНГВИСТИЧЕСКИЙ ИНСТРУМЕНТАРИЙ РЕЧЕВОЙ АГРЕССИИ В ДИСКУРСЕ ТЕАТРАЛЬНОЙ ПОСТАНОВКИ: РЕЧЬ И ЖЕСТЫ	216
<i>Е.Г. Логинова (Рязанский государственный университет имени С.А. Есенина)</i>	
МУЛЬТИМОДАЛЬНАЯ КОММУНИКАЦИЯ КАК СТРАТЕГИЯ РАСПОЗНАВАНИЯ ОМОФОНОВ В ЯПОНСКОМ ЯЗЫКЕ	218
<i>М.Н. Мизгулина (Московский городской педагогический университет)</i>	
ЖЕСТЫ ГОЛОВЫ И РУК В ПЕРЕСКАЗАХ «ФИЛЬМА О ГРУШАХ» ЛЮДЬМИ С АФАЗИЕЙ	220
<i>Ю.В. Николаева (Московский государственный университет имени М.В. Ломоносова, НИУ «Высшая школа экономики»)</i>	
АНИМАЦИОННЫЕ ФИЛЬМЫ КАК СХЕМАТИЗИРОВАННЫЙ МУЛЬТИМОДАЛЬНЫЙ КОРПУС	222
<i>Красимира Петрова (Софийский университет имени Климента Охридского, Болгария)</i>	
ОТ ПОЛНОЗНАЧНОЙ ЛЕКСЕМЫ К МАРКЕРУ РЕЧЕВОГО СБОЯ: ГРАММАТИЧЕСКИЕ И ПРОСОДИЧЕСКИЕ СИМПТОМЫ ОДНОГО ПРЕВРАЩЕНИЯ	224
<i>В.И. Подлесская (Институт языкознания РАН)</i>	
ПОЛИМОДАЛЬНЫЙ АНАЛИЗ РЕЧИ И ЖЕСТОВ ЭКСПЛАНАТОРНОГО ДИСКУРСА ДЛЯ ОЦЕНКИ ОТНОШЕНИЯ К ЗАИМСТВОВАНИЯМ В РУССКОМ ЯЗЫКЕ.....	226
<i>О.Н. Прокофьева (Московский государственный лингвистический университет)</i>	
САМОИСПРАВЛЕНИЯ В РЕЧИ ШКОЛЬНЫХ УЧИТЕЛЕЙ: КОРПУСНОЕ ИССЛЕДОВАНИЕ	228
<i>Е.И. Риехакайнен (Санкт-Петербургский государственный университет),</i>	
<i>У.А. Судакова (Санкт-Петербургский государственный университет)</i>	
ПОЛИМОДАЛЬНЫЕ СРЕДСТВА КОНСТРУИРОВАНИЯ СУБЪЕКТА-НАРРАТОРА В УСТНОМ ДИСКУРСЕ ДРАМЫ	230
<i>А.А. Ржешевская (Московский государственный лингвистический университет)</i>	
СЛОВА-ИНТЕНСИФИКАТОРЫ В РАЗНЫХ ТИПАХ ДИСКУРСА: МУЛЬТИМОДАЛЬНЫЙ АСПЕКТ	232
<i>С.О. Савчук (Институт русского языка имени В.В. Виноградова РАН)</i>	

В НЕКОТОРОМ РОДЕ КАК ПОТЕНЦИАЛЬНЫЙ ПРАГМАТИЧЕСКИЙ МАРКЕР-АППРОКСИМАТОР В РУССКОЙ ПОВСЕДНЕВНОЙ РЕЧИ.....	234
<i>Янань Сян (Санкт-Петербургский государственный университет)</i>	
ВЕРБАЛЬНО-ЖЕСТОВОЕ ПРОЯВЛЕНИЕ ЮМОРА В УСТНОМ НАРРАТИВЕ: ГЕНДЕРНЫЙ АСПЕКТ	236
<i>М.В. Томская (Московский государственный лингвистический университет)</i>	
ЖЕСТИКУЛЯЦИЯ ПОДРОСТКОВ С ЗАДЕРЖКОЙ ПСИХИЧЕСКОГО РАЗВИТИЯ....	238
<i>К.Е. Чупрова (Санкт-Петербургский государственный университет)</i>	
ВЛИЯНИЕ СИБЛИНГОВОСТИ НА УСТНУЮ РЕЧЬ.....	240
<i>А.А. Шаляпина (Новосибирский государственный университет, АНО «Институт экспертных исследований»)</i>	
ПРОСОДИЯ И ЖЕСТИКУЛЯЦИЯ РУССКОГО ПЕРЕСПРОСА.....	242
<i>Т.Е. Янко (Институт языкознания РАН)</i>	
GESTURE USES AND THE CO-EXPRESSIVENESS BETWEEN GESTURE-SPEECH IN COGNITIVE PROCESSES OF CHILDREN WITH TRISOMY 21	245
<i>Maira Avelar (Universidade Estadual do Sudoeste da Bahia, Brazil), Anderson Alves Chaves (Universidade Estadual do Sudoeste da Bahia, Brazil)</i>	
DIGITAL MULTIMODALITY AND INTERACTIVITY.....	246
<i>Adriana Fernandes Barbosa (Universidade de Brasília, Brazil), Beatriz Fabiane Graça Santos (Universidade de Brasília, Brazil)</i>	
THE USE OF COLOURATIVES IN ENGLISH-LANGUAGE AUDIO DESCRIPTIONS	248
<i>Ivan S. Borshchevsky (Pyatigorsk State University, Russia), Oleg A. Alimuradov (Pyatigorsk State University, Russia)</i>	
AESOP IN THE CONTEXT OF COMPARATIVE GRAMMAR: INSIGHTS FROM COMPUTATIONAL ANALYSIS OF LINGUISTIC STRUCTURE	250
<i>André Coneglian (Universidade Federal de Minas Gerais, Brazil), Adriana Silvina Pagano (Universidade Federal de Minas Gerais, Brazil)</i>	
PEOPLE’S UNDERSTANDING OF METAPHORICAL STATEMENTS WITH TRISOMY OF CHROMOSOME 21: CONTRIBUTIONS OF CULTURAL HISTORY THEORY	252
<i>Carla Salati Almeida Ghirello-Pires (Universidade Estadual do Sudoeste da Bahia, Brazil), Simone Nery da Silva (Universidade Estadual do Sudoeste da Bahia, Brazil)</i>	
REFERENTIAL VS. NON-REFERENTIAL POINTING AT THE ADDRESSEE IN HEBREW FACE-TO-FACE INTERACTION	254
<i>Anna Inbar (Levinsky-Wingate Academic College, University of Haifa, Israel)</i>	
RUSSIAN PEAR CHATS AND STORIES: PERSPECTIVES OF A MULTICHANNEL RESOURCE	256
<i>Andrej A. Kibrik (Institute of Linguistics RAS, Lomonosov MSU, Russia)</i>	

THE ROLE OF GESTURES IN VIDEO CLASSES OF BRAZILIAN PORTUGUESE LANGUAGE TEACHING: AN INTEGRATED APPROACH BETWEEN MENTAL SPACES THEORY AND GESTURE STUDIES	259
<i>Ane Pires (Universidade Estadual do Sudoeste da Bahia, Brazil),</i>	
<i>André Lisboa (Universidade Estadual do Sudoeste da Bahia, Brazil),</i>	
<i>Maira Avelar (Universidade Estadual do Sudoeste da Bahia, Brazil)</i>	
ANALYSIS OF TWO CYCLIC GESTURES IN DIFFERENT COMMUNICATIVE CONTEXTS OF BRAZILIAN PORTUGUESE.....	261
<i>Victor Lima dos Santos (State University of Southwest Bahia, Brazil),</i>	
<i>Tereza Cristina Rego Brito (State University of Southwest Bahia, Brazil)</i>	
TRANSFERRING GESTURAL MELODIC REPRESENTATION INTO MELODIC PRODUCTION (TEACHING L2 INTONATION CASE STUDY)	263
<i>Natalya V. Sukhova (National University of Science and Technology "MISIS", Russia)</i>	

ТЕМАТИЧЕСКОЕ НАПРАВЛЕНИЕ 4:

Психо- и нейролингвистика

TOPIC AREA 4:

Psycho- and neurolinguistics..... 265

ФЕНОМЕН ДЕТСКОГО БИЛИНГВАЛЬНОГО СЛОВОТВОРЧЕСТВА В ПРОИЗВЕДЕНИЯХ КАЗАХСТАНСКИХ ПИСАТЕЛЕЙ	266
<i>М.К. Абаева (Институт языкознания имени А. Байтурсынова Академии наук Республики Казахстан),</i>	
<i>С.А. Молдабекова (Казахский национальный педагогический университет имени Абая, Казахстан)</i>	
НАРУШЕНИЯ ЛЕКСИЧЕСКОГО ДОСТУПА И ФОНОЛОГИЧЕСКОГО ДЕКОДИРОВАНИЯ ПРИ ЧТЕНИИ У РУССКОЯЗЫЧНЫХ ПОДРОСТКОВ.....	268
<i>С.В. Алексеева (Санкт-Петербургский государственный университет),</i>	
<i>А.В. Бурдына (Санкт-Петербургский государственный университет)</i>	
ЭМОЦИОНАЛЬНАЯ РЕАКЦИЯ НА ОБРАБОТКУ ОТРИЦАНИЯ.....	271
<i>Г.А. Андреева (Российская академия народного хозяйства и государственной службы при Президенте РФ (РАНХиГС),</i>	
<i>Е.В. Улыбина (Российская академия народного хозяйства и государственной службы при Президенте РФ (РАНХиГС))</i>	
СИНТАКСИС НАПРАВЛЯЕТ ПОИСК В РЕШЕНИИ РУССКОЯЗЫЧНЫХ ЗАДАЧ CРА?	274
<i>В.М. Афанасьева (Российская академия народного хозяйства и государственной службы при Президенте РФ (РАНХиГС),</i>	
<i>В.Ф. Спиридонов (Российская академия народного хозяйства и государственной службы при Президенте РФ (РАНХиГС))</i>	

КЛАСТЕРИЗАЦИЯ ЛЕКСИКИ ДЛЯ РЕШЕНИЯ ЗАДАЧИ ДИАГНОСТИКИ АФАЗИИ	276
<i>Д.П. Бальба (НИУ «Высшая школа экономики» – Нижний Новгород),</i>	
<i>Д.А. Исаков (НИУ «Высшая школа экономики» – Нижний Новгород),</i>	
<i>А.Ю. Хоменко (НИУ «Высшая школа экономики» – Нижний Новгород)</i>	
КАК ДЕТИ ДОШКОЛЬНОГО ВОЗРАСТА РАСПОЗНАЮТ РЕДУЦИРОВАННЫЕ СЛОВОФОРМЫ?	278
<i>А.Р. Белова (Санкт-Петербургский государственный университет),</i>	
<i>Е.И. Риехакайнен (Санкт-Петербургский государственный университет)</i>	
СУБЪЕКТИВНЫЙ ТЕЗАУРУС ХУДОЖЕСТВЕННОГО ТЕКСТА КАК ОКОШКО В МИР ГЛУБИННЫХ УБЕЖДЕНИЙ ЯЗЫКОВОЙ ЛИЧНОСТИ	280
<i>В.П. Белянин (независимый исследователь)</i>	
АНАЛИЗ ТИФЛОКОММЕНТАРИЕВ СТАТИЧНЫХ ИЗОБРАЖЕНИЙ С ПОЗИЦИИ ПСИХОЛОГИЧЕСКОГО СИНТАКСИСА	282
<i>И.С. Борщевский (Пятигорский государственный университет)</i>	
КОГНИТИВНЫЕ ЭФФЕКТЫ КОНЦЕПТУАЛИЗАЦИИ КАТЕГОРИИ ЧИСЛА ПРИ ИЗУЧЕНИИ ИНОСТРАННОГО ЯЗЫКА	284
<i>О.В. Глухова (Ростовский государственный экономический университет (РИНХ))</i>	
ВЛИЯНИЕ СЕМАНТИЧЕСКИХ ФАКТОРОВ НА ДВИЖЕНИЕ ГЛАЗ ПРИ ОСВОЕНИИ ИНТОНАЦИИ В АНГЛИЙСКОМ ЯЗЫКЕ	287
<i>В.М. Глушак (Московский государственный институт международных отношений (МГИМО) МИД России),</i>	
<i>Н.А. Чес (Московский государственный институт международных отношений (МГИМО) МИД России)</i>	
АНТРОПОГЕНЕЗ КАК КОЭВОЛЮЦИЯ ЯЗЫКА, МОЗГА И ИНТЕЛЛЕКТА	289
<i>С.Э. Давтян (Санкт-Петербургский государственный университет, «Династия»)</i>	
СВЯЗЬ ОБЪЕМА СЕРОГО ВЕЩЕСТВА И РЕЧЕВЫХ НАВЫКОВ В ГРУППЕ ДЕТЕЙ ДОШКОЛЬНОГО ВОЗРАСТА С РАЗЛИЧНЫМИ ПРОФИЛЯМИ РЕЧЕВОГО РАЗВИТИЯ	291
<i>Е.П. Дмитрова (НИУ «Высшая школа экономики» – Нижний Новгород),</i>	
<i>Т.А. Большина (НИУ «Высшая школа экономики»),</i>	
<i>М.А. Гомозова (НИУ «Высшая школа экономики»),</i>	
<i>Т.В. Жилыева (Приволжский исследовательский медицинский университет, НМИЦ ПН имени Бехтерева),</i>	
<i>У.А. Насонова (Приволжский исследовательский медицинский университет),</i>	
<i>О.С. Клеочко (Приволжский исследовательский медицинский университет),</i>	
<i>Е.А. Клюев (Приволжский исследовательский медицинский университет)</i>	
УРОВЕНЬ ЛЕКСИЧЕСКОГО ДОСТУПА КАК ПОКАЗАТЕЛЬ КАЧЕСТВА ЖИЗНИ ПАЦИЕНТОВ ПОСЛЕ РЕЗЕКЦИИ ГОЛОВНОГО МОЗГА	294
<i>О.В. Драгой (НИУ «Высшая школа экономики»),</i>	
<i>М.В. Худякова (НИУ «Высшая школа экономики» – Нижний Новгород),</i>	
<i>Н.Э. Гронская (НИУ «Высшая школа экономики» – Нижний Новгород),</i>	
<i>Е.П. Дмитрова (НИУ «Высшая школа экономики», Нижний Новгород),</i>	
<i>А.Ш. Миннигулова (НИУ «Высшая школа экономики»),</i>	
<i>Е.С. Красилова (НИУ «Высшая школа экономики» – Нижний Новгород)</i>	

ЭКСПЕРИМЕНТАЛЬНОЕ ИССЛЕДОВАНИЕ ВОСПРИЯТИЯ СЛОЖНЫХ СУЩЕСТВИТЕЛЬНЫХ НА РОДНОМ (БЕЛОРУССКОМ) И ИНОСТРАННОМ (НЕМЕЦКОМ) ЯЗЫКЕ	299
<i>А.В. Дубасова (Санкт-Петербургский государственный университет), А.Н. Янковец (независимый исследователь)</i>	
КАТЕГОРИЗАЦИЯ ГЛАГОЛОВ ДВИЖЕНИЯ: КОГНИТИВНЫЙ АНАЛИЗ.....	301
<i>Е.В. Ерофеева (Пермский государственный научно-исследовательский университет), Е.С. Руденко (независимый исследователь)</i>	
ВОСПРИЯТИЕ РУССКИХ ГЛАГОЛОВ С ВАРИАТИВНЫМ УДАРЕНИЕМ	303
<i>В.И. Зубов (Санкт-Петербургский государственный университет)</i>	
РОЛЬ ГЕНДЕРА В ПОРОЖДЕНИИ АФФЕКТИВНЫХ ОЦЕНОК РУССКИХ И АНГЛИЙСКИХ СУЩЕСТВИТЕЛЬНЫХ.....	305
<i>А.А. Иваненко (НИУ «Высшая школа экономики»), Н.А. Слюсарь (НИУ «Высшая школа экономики»), А.С. Выренкова (НИУ «Высшая школа экономики»), К. Имбо (Макмастерский университет, Канада), В. Куперман (Макмастерский университет, Канада)</i>	
КОГНИТИВНЫЕ СТРАТЕГИИ РАСПОЗНАВАНИЯ ИНОЯЗЫЧНЫХ ЛЕКСИЧЕСКИХ ЕДИНИЦ ИЗ КОНТЕКСТА.....	307
<i>А.И. Измалкова (НИУ «Высшая школа экономики», Московский государственный лингвистический университет), И.В. Блиникова (Московский государственный университет имени М.В. Ломоносова, Московский государственный лингвистический университет)</i>	
ЛИНГВИСТИЧЕСКИЕ ГЕШТАЛТЫ КОНЦЕПТА «КИРПИЧ» В РУССКОЯЗЫЧНОЙ И АНГЛОЯЗЫЧНОЙ КАРТИНАХ МИРА.....	309
<i>А.И. Исмаилова (независимый исследователь)</i>	
ПРИМЕНЕНИЕ ИНСТРУМЕНТАЛЬНЫХ МЕТОДОВ В ИССЛЕДОВАНИИ ПЕРЕВОДА С ЛИСТА.....	311
<i>Е.С. Коканова (Северный (Арктический) федеральный университет имени М.В. Ломоносова), М.М. Лютянская (Северный (Арктический) федеральный университет имени М.В. Ломоносова), А.С. Черкасова (Северный (Арктический) федеральный университет имени М.В. Ломоносова)</i>	
КАК МЫ ЧИТАЕМ БИНОМИАЛЫ: ПСИХОЛИНГВИСТИЧЕСКОЕ ИССЛЕДОВАНИЕ С ПОМОЩЬЮ МЕТОДИКИ РЕГИСТРАЦИИ ДВИЖЕНИЙ ГЛАЗ.....	313
<i>М.М. Кочнева (Санкт-Петербургский государственный университет)</i>	
РОЛЬ ИНПУТА В УСВОЕНИИ ЦЕНТРАЛЬНЫХ ЭЛЕМЕНТОВ ПОЛЯ ПЕРСОНАЛЬНОСТИ (ПО ДАННЫМ РУССКОГО ЯЗЫКА).....	315
<i>В.В. Казаковская (Институт лингвистических исследований РАН), С.В. Краснощекова (Институт лингвистических исследований РАН)</i>	

КОММУНИКАТИВНЫЕ СТРАТЕГИИ ВЗРОСЛЫХ В ОБЩЕНИИ С НЕТИПИЧНО РАЗВИВАЮЩИМИСЯ ДЕТЬМИ: ОПЫТ АНАЛИЗА.....	317
<i>В.В. Казаковская (Институт лингвистических исследований РАН),</i>	
<i>О.Б. Сизова (ППЦ по социальной адаптации детей с ТНР)</i>	
ПАТТЕРНЫ ДВИЖЕНИЙ ГЛАЗ МОНОЛИНГВОВ И ТЮРКСКО-РУССКИХ БИЛИНГВОВ ПРИ ЭМОЦИОНАЛЬНОЙ ОЦЕНКЕ ТЕКСТОВ: АЙТРЕКИНГОВОЕ ИССЛЕДОВАНИЕ.....	319
<i>Е.Р. Куликова (НИУ «Высшая школа экономики»)</i>	
МЕЖКАТЕГОРИАЛЬНОЕ ВЗАИМОДЕЙСТВИЕ МЕЖДУ КОНЦЕПТАМИ ЧИСЛОВОЙ ВЕЛИЧИНЫ И ВРЕМЕНИ.....	321
<i>Н.П. Купцов (НИУ «Высшая школа экономики»),</i>	
<i>А.С. Малышевская (НИУ «Высшая школа экономики», Потсдамский университет),</i>	
<i>А.В. Мячиков (НИУ «Высшая школа экономики», Университет Макао),</i>	
<i>Ю.Ю. Штыров (НИУ «Высшая школа экономики», Университет Орхуса)</i>	
ИСПОЛЬЗОВАНИЕ МЕТОДИКИ ВЫДЕЛЕНИЯ КЛЮЧЕВЫХ СЛОВ ДЛЯ ИЗУЧЕНИЯ ПОНИМАНИЯ ТЕКСТА.....	323
<i>А.А. Ладнова (Санкт-Петербургский государственный университет)</i>	
БАЗА ДАННЫХ ENRUN С ОЦЕНКАМИ ЭМОЦИОНАЛЬНОЙ ОКРАСКИ РУССКИХ СУЩЕСТВИТЕЛЬНЫХ.....	325
<i>Д.В. Люсин (НИУ «Высшая школа экономики», Институт психологии РАН),</i>	
<i>Т.А. Сысоева (НИУ «Высшая школа экономики»)</i>	
ОРФОГРАФИЧЕСКАЯ ЭНТРОПИЯ И ЧИТАТЕЛЬСКИЙ ОПЫТ В СВЕТЕ ГИПОТЕЗЫ ЛЕКСИЧЕСКОГО КАЧЕСТВА: ЭКСПЕРИМЕНТАЛЬНОЕ ИССЛЕДОВАНИЕ.	328
<i>П.Д. Максимова (Санкт-Петербургский государственный университет),</i>	
<i>Д.А. Чернова (Санкт-Петербургский государственный университет)</i>	
ИСПОЛЬЗОВАНИЕ НАЗВАНИЯ ЦЕЛЕВОГО ОБЪЕКТА ЗАМЕДЛЯЕТ ЗРИТЕЛЬНЫЙ ПОИСК.....	330
<i>М.И. Морозов (Российская академия народного хозяйства и государственной службы при Президенте РФ (РАНХиГС))</i>	
НОВЫЙ ПОДХОД К ФМРТ-ВИЗУАЛИЗАЦИИ МОЗГОВОЙ СИСТЕМЫ ОБЕСПЕЧЕНИЯ РЕЧИ, ПОВЫШАЮЩИЙ ЭФФЕКТИВНОСТЬ ПРЕДХИРУРГИЧЕСКОЙ ДИАГНОСТИКИ.....	332
<i>А.Д. Мызников (Институт мозга человека имени Н. П. Бехтеревой РАН),</i>	
<i>А.Д. Коротков (Институт мозга человека имени Н. П. Бехтеревой РАН),</i>	
<i>Р.Ю. Селиверстов (Институт мозга человека имени Н. П. Бехтеревой РАН),</i>	
<i>М.Г. Храковская (Институт мозга человека имени Н. П. Бехтеревой РАН),</i>	
<i>М.В. Киреев (Санкт-Петербургский государственный университет, Институт мозга человека имени Н. П. Бехтеревой РАН),</i>	
<i>Т.В. Черниговская (Санкт-Петербургский государственный университет, Институт мозга человека имени Н. П. Бехтеревой РАН)</i>	
РЕЧЕВЫЕ СБОИ В СКОРОГОВОРКАХ У РАННИХ И ПОЗДНИХ БИЛИНГВОВ.....	334
<i>А.А. Расюкевич (Московский государственный университет имени М. В. Ломоносова)</i>	

EFFECTS OF DUBBED VS. ORIGINAL LANGUAGE MOVIES ON BRAIN AND EMOTIONS.....	336
<i>Jubin Abutalebi (University Vita Salute San Raffaele, Italy),</i> <i>Camilla Bellini (University Vita Salute San Raffaele, Italy)</i>	
PROCESSING OF GRAMMATICAL GENDER, NUMBER AND CASE: EVIDENCE FROM RUSSIAN.....	338
<i>Daria V. Antropova (HSE University, Russia),</i> <i>Natalia A. Slioussar (HSE University, Russia),</i> <i>Elizaveta I. Galperina (Institute of Evolutionary Physiology and Biochemistry RAS, Russia),</i> <i>Olga V. Kruchinina (Institute of Evolutionary Physiology and Biochemistry RAS, Russia)</i>	
EMBODIED EMOTIVE SEMANTICS IN L2.....	341
<i>Alina Karliukova (HSE University),</i> <i>Anastasiya Malyshevskaya (HSE University, University of Potsdam),</i> <i>Yury Shtyrov (HSE University, Aarhus University),</i> <i>Andriy Myachykov (HSE University, University of Macau, Northumbria University)</i>	
EMBODIED REPRESENTATIONS OF TIME-RELATED WORDS IN FIRST AND SECOND LANGUAGE	343
<i>Anastasia Malyshevskaya (HSE University, University of Potsdam),</i> <i>Martin Fischer (University of Potsdam),</i> <i>Yury Shtyrov (HSE University, Aarhus University),</i> <i>Andriy Myachykov (HSE University, University of Macau)</i>	
SYNCHRONIZATION OF TIME RELATED PHONOLOGICAL EVENTS	345
<i>Philippe Martin (Université Paris Cité, France)</i>	
RAPID CROSSLINGUISTIC LEXICAL INTERPLAY AND COGNITIVE CONTROL IN LATE BILINGUALS.....	347
<i>Andriy Myachykov (HSE University, Russia, University of Macau),</i> <i>Federico Gallo (HSE University, Russia),</i> <i>Yury Shtyrov (HSE University, Russia, Aarhus University, Denmark),</i> <i>Nikolay Novitskiy (The Chinese University of Hong Kong, China),</i> <i>Jubin Abutalebi (University Vita-Salute San Raffaele, Italy),</i> <i>The Arctic University of Tromsø, Norway)</i>	
STUDY OF INFERENCES ABOUT EVENTS IN OCULOGRAPHIC RESEARCH USING TEXTS AND IMAGES.....	349
<i>Elena M. Pozdnyakova (MGIMO University, Russia)</i>	
INTERLANGUAGE VARIABILITY: EVIDENCE FROM A LONGITUDINAL INVESTIGATION	351
<i>Aicha Rahal (Pázmány Péter Catholic University, Hungary)</i>	
PHONOLOGICAL PRIMING EFFECTS ARE NEGATIVELY CORRELATED WITH TONAL SIMILARITY: EVIDENCE FROM MANDARIN TONE CONTRASTS.....	352
<i>Xie Xinran (The Hong Kong Polytechnic University)</i>	

ТЕМАТИЧЕСКОЕ НАПРАВЛЕНИЕ 5:

Компьютерная лингвистика и искусственный интеллект

TOPIC AREA 5:

Computational linguistics and artificial intelligence 359

ЛИНГВИСТИЧЕСКОЕ ПРОФИЛИРОВАНИЕ И ИСКУССТВЕННЫЙ ИНТЕЛЛЕКТ:
КАК БОЛЬШИЕ ЯЗЫКОВЫЕ МОДЕЛИ РАЗЛИЧАЮТ ХАРАКТЕРИСТИКИ
ГОВОРЯЩИХ?360

М.А.Бакаев (Новосибирский государственный технический университет),

*С.П.Горова (НИУ «Высшая школа экономики», Санкт-Петербургский
государственный университет),*

О.А.Митрофанова (Санкт-Петербургский государственный университет)

О РАБОТЕ НАД СОСТАВЛЕНИЕМ «СЛОВАРЯ ЯЗЫКА ГЕРОИЧЕСКОГО ЭПОСА
ОСЕТИН «НАРТЫ КАДДЖЫТÆ» («СКАЗАНИЯ О НАРТАХ»).....363

*Е.Б. Бесолова (Северо-Осетинский институт гуманитарных и социальных
исследований Владикавказского научного центра РАН)*

ДЕТЕКЦИЯ АДЪЕКТИВНОЙ НЕОПРЕДЕЛЁННОСТИ В ПРАВОВОМ ТЕКСТЕ:
РУССКИЕ ОБУЧАЮЩИЕ ДАННЫЕ365

О.В. Блинова (Санкт-Петербургский государственный университет,

НИУ «Высшая школа экономики» - СПб)

БАЗОВАЯ СТРУКТУРА ПРОМПТОВ ДЛЯ ЭФФЕКТИВНОЙ РАБОТЫ
ПРЕПОДАВАТЕЛЕЙ РУССКОГО ЯЗЫКА В ЧАТЕ GPT368

А.С. Бурляй (Донецкий государственный университет),

А.О. Якель (Донецкий государственный университет)

СОПОСТАВИТЕЛЬНЫЙ АНАЛИЗ ОЦЕНОЧНЫХ КОНСТРУКЦИЙ РУССКОГО
И КИТАЙСКОГО ЯЗЫКОВ (ПО МАТЕРИАЛАМ СОБСТВЕННОГО
ПАРАЛЛЕЛЬНОГО КОРПУСА)369

Илин Ван (Университет МГУ-ППИ в Шэньчжэне)

АНАЛИЗ ЭФФЕКТИВНОСТИ АНСАМБЛИРОВАНИЯ БОЛЬШИХ ЯЗЫКОВЫХ
МОДЕЛЕЙ371

А.А. Голиков (Елабужский институт Казанского (Приволжского)

федерального университета)

РАЗРАБОТКА МОДЕЛИ РАСПОЗНАВАНИЯ БАЛКАРСКОГО АКЦЕНТА (НА
МАТЕРИАЛЕ РЕЧИ БАЛКАРСКИХ БИЛИНГВОВ)373

О.В. Гончарова (Пятигорский государственный университет)

КРУПНОМАСШТАБНАЯ СТРУКТУРА ЕСТЕСТВЕННОГО ЯЗЫКА,
ИЛИ ПОЙМАЙ БОТА375

В.А. Громов (НИУ «Высшая школа экономики»),

А.С. Коган (НИУ «Высшая школа экономики»),

Н.С. Бородин (НИУ «Высшая школа экономики»),

Данг Куинь Ньы (НИУ «Высшая школа экономики»)

АВТОМАТИЧЕСКОЕ РАЗРЕШЕНИЕ НЕОДНОЗНАЧНОСТИ АББРЕВИАТУР В РУССКОЯЗЫЧНЫХ БИМЕДИЦИНСКИХ ТЕКСТАХ.....	377
<i>П.А. Гусьяцкая (Московский государственный университет имени М.В.Ломоносова)</i>	
ПОДГОТОВКА БУДУЩИХ УЧИТЕЛЕЙ АНГЛИЙСКОГО ЯЗЫКА В ЭПОХУ ГЕНЕРАТИВНОГО ИСКУССТВЕННОГО ИНТЕЛЛЕКТА: В ЦЕНТРЕ ВНИМАНИЯ – ОЦЕНОЧНАЯ ГРАМОТНОСТЬ.....	380
<i>Л.В. Даржинова (Университет образования Гонконга), М. Гу (Университет образования Гонконга)</i>	
ПРИНЦИПЫ ПРЕДСТАВЛЕНИЯ НЕМЕЦКИХ ФРАЗЕМ В ЭЛЕКТРОННОМ СЛОВАРЕ, ИНТЕГРИРОВАННОМ С ПАРАЛЛЕЛЬНЫМ КОРПУСОМ	382
<i>Д.О. Добровольский (Институт русского языка имени В.В. Виноградова РАН, Институт языкознания РАН), А.А. Зализняк (Институт языкознания РАН)</i>	
ПЛАТФОРМА ДЛЯ ИССЛЕДОВАНИЯ АРГУМЕНТАЦИИ И СОЗДАНИЯ АННОТИРОВАННЫХ КОРПУСОВ.....	384
<i>Ю.А. Загоруйко (Институт систем информатики имени А.П. Ершова СО РАН), И.С. Кононенко (Институт систем информатики имени А.П. Ершова СО РАН), А.С. Серый (Институт систем информатики имени А.П. Ершова СО РАН), Е.А. Сидорова (Институт систем информатики имени А.П. Ершова СО РАН), В.К. Шестаков (Институт систем информатики имени А.П. Ершова СО РАН)</i>	
PROMT INJECTION – ПРОБЛЕМА ЛИНГВИСТИЧЕСКИХ УЯЗВИМОСТЕЙ БОЛЬШИХ ЯЗЫКОВЫХ МОДЕЛЕЙ НА СОВРЕМЕННОМ ЭТАПЕ.....	387
<i>И. Н. Зырянова (Байкальский государственный университет), А. С. Чернавский (Московский педагогический государственный университет)</i>	
VIDEO ERGO SUM: МОЖНО ЛИ УВИДЕТЬ НЕВИДИМОЕ? ИМПЛИЦИТНОСТЬ В ЯЗЫКЕ В ЭПОХУ ГЕНЕРАТИВНЫХ МОДЕЛЕЙ.....	389
<i>Е.А. Козан (Анкарский Университет имени Хаджи Байрама Вели, Турция)</i>	
ГРАФОВЫЙ ФОРМАТ ПРЕДСТАВЛЕНИЯ ПОШАГОВЫХ РУССКОЯЗЫЧНЫХ ИНСТРУКЦИЙ: ДЕЙСТВИЯ, СУЩНОСТИ, КОНТЕКСТ	391
<i>М. В. Кормановский (Московский государственный технический университет имени Н. Э. Баумана), Л. Л. Волкова (Московский государственный технический университет имени Н. Э. Баумана)</i>	
ЭЛЕКТРОННАЯ ИНФОРМАЦИОННО-АНАЛИТИЧЕСКАЯ СИСТЕМА ДЛЯ ИССЛЕДОВАНИЯ САНСКРИТСКИХ ТЕКСТОВ «SAUDĀMANĪ V5.1.».....	394
<i>В.В. Леонченко (независимый исследователь), В.Н. Кочергин (независимый исследователь)</i>	
СТРУКТУРИРОВАННЫЙ АНАЛИЗ ТОНАЛЬНОСТИ: ДАННЫЕ И МЕТОДЫ.....	396
<i>Н.В. Лукашевич (Московский государственный университет имени М.В. Ломоносова)</i>	

ИСПОЛЬЗОВАНИЕ БОЛЬШИХ ЯЗЫКОВЫХ МОДЕЛЕЙ В ЗАДАЧЕ ПОСТРОЕНИЯ МОРФЕМНЫХ РАЗБОРОВ НА МАТЕРИАЛЕ РУССКОГО ЯЗЫКА.....	398
<i>Д. А. Морозов (Новосибирский государственный университет), Т. А. Гарипов (Новосибирский государственный университет), А. В. Глазкова (Тюменский государственный университет)</i>	
ВАРИАТИВНОСТЬ В ЕДИНИЦАХ СИСТЕМЫ ЕСТЕСТВЕННО-ЯЗЫКОВОГО ВЫВОДА ДЛЯ РОБОТА-КОМПАЬОНА	401
<i>С. А. Ребриков (НИЦ КАИ), А. А. Котов (НИЦ КАИ)</i>	
НОМИНАТИВНАЯ ФУНКЦИЯ В РУКАХ ЧЕЛОВЕКА И НЕЙРОСЕТИ.....	403
<i>В.В. Робустова (Московский государственный университет имени М.В. Ломоносова), А.С. Коваленко (Московский государственный университет имени М.В. Ломоносова)</i>	
ИЗВЛЕЧЕНИЕ АРГУМЕНТАЦИИ ИЗ ТЕКСТОВ НАУЧНОЙ КОММУНИКАЦИИ НА РУССКОМ ЯЗЫКЕ.....	405
<i>Е.А. Сидорова (Институт систем информатики имени А. П. Ершова СО РАН), И.Р. Ахмадеева (Институт систем информатики имени А. П. Ершова СО РАН), Д.В. Ильина (Институт систем информатики имени А. П. Ершова СО РАН), А.С. Серый (Институт систем информатики имени А. П. Ершова СО РАН)</i>	
ПРОБЛЕМА ПОНИМАНИЯ МЕТАФОРИЧЕСКОГО ЯЗЫКА СИСТЕМАМИ ИСКУССТВЕННОГО ИНТЕЛЛЕКТА	408
<i>И.В. Скрынникова (Волгоградский государственный университет)</i>	
ПАРАМЕТРИЗАЦИЯ КАК ОСНОВА АВТОМАТИЗАЦИИ ЖАНРОВОЙ КЛАССИФИКАЦИИ	411
<i>М.И. Солнышкина (Казанский (Приволжский) федеральный университет), В.Д. Соловьев (Казанский (Приволжский) федеральный университет), Р.В. Куприянов (Казанский национальный исследовательский технологический университет)</i>	
ТЕЗАУРУС НОМИНАЦИЙ МИНЕРАЛОВ В СКАЗАХ П. П. БАЖОВА: ОСОБЕННОСТИ РАЗРАБОТКИ.....	413
<i>Л.Ю. Степанова (Санкт-Петербургский политехнический университет Петра Великого)</i>	
КВАС: КОРПУС ВАРИАТИВНОГО СОГЛАСОВАНИЯ ДЛЯ РУССКОГО ЯЗЫКА	415
<i>К. А. Студеникина (Московский государственный университет имени М. В. Ломоносова)</i>	
ОСОБЕННОСТИ СГЕНЕРИРОВАННЫХ ТЕКСТОВ НА ПРИМЕРЕ ПРЕДМЕТНОЙ ОБЛАСТИ «КОМПЬЮТЕРНАЯ ЛИНГВИСТИКА»: СРАВНЕНИЕ ЛИНГВИСТИЧЕСКИХ ХАРАКТЕРИСТИК И ФОРМАЛЬНЫХ ПОКАЗАТЕЛЕЙ	417
<i>М.В. Хохлова (Санкт-Петербургский государственный университет)</i>	

ВИЗУАЛЬНЫЙ АНАЛИЗ СОВРЕМЕННОГО СОСТОЯНИЯ ИССЛЕДОВАНИЙ И ГОРЯЧИХ ТОЧЕК ВОПЛОЩЁННОЙ КОГНИТИВНОЙ ЛИНГВИСТИКИ НА ОСНОВЕ SPACESPACE.....	419
<i>Дунцизин Хуан (Хэйлуницзянский университет, Китай), Чжэцзюнь Мао (Хэйлуницзянский университет, Китай)</i>	
ПРЕОДОЛЕНИЕ АНТРОПОЦЕНТРИЧНОЙ ЭПИСТЕМЫ В ЭПОХУ ИСКУССТВЕННОГО ИНТЕЛЛЕКТА И БОЛЬШИХ ЯЗЫКОВЫХ МОДЕЛЕЙ: ФИЛОСОФСКИЕ И ЛИНГВИСТИЧЕСКИЕ ПЕРСПЕКТИВЫ	421
<i>А.С. Чернавский (Московский педагогический государственный университет)</i>	
СРАВНЕНИЕ СТАТИСТИЧЕСКИХ ХАРАКТЕРИСТИК КОРПУСОВ ДЕРЕВЬЕВ ЗАВИСИМОСТЕЙ	423
<i>Е. Д. Шамаева (Московский государственный университет имени М.В.Ломоносова)</i>	
ГЕНЕРАЦИЯ ФРЕЙМОВОЙ ИНФОРМАЦИИ ДЛЯ АНГЛИЙСКОГО И ШВЕДСКОГО ЯЗЫКОВ.....	426
<i>Д.Р. Щербатов (Институт русского языка имени В. В. Виноградова РАН)</i>	
MULTI-LANGUAGE GRAMMAR CHECKER FRAMEWORK FOR UNDER-RESOURCED ETHIO-LANGUAGES.....	427
<i>Ayele Demeke (Addis Ababa University, Ethiopia), Ado Derib (Addis Ababa University, Ethiopia), Mazengia Shimelis (Addis Ababa University, Ethiopia), Mengistu Girma (Addis Ababa University, Ethiopia)</i>	
DEVELOPMENT OF LINGUISTICS RESOURCES FOR NLP APPLICATIONS FOR UNDER-RESOURCED LANGUAGES OF ETHIOPIA	429
<i>Ado Derib (Addis Ababa University, Ethiopia), Ayele Demeke (Addis Ababa University, Ethiopia), Mengistu Girma (Addis Ababa University, Ethiopia), Beyene Shimelis (Addis Ababa University, Ethiopia)</i>	
PROVE ME WRONG: AN LLM-BASED APPROACH TO LINGUISTIC THEORY VERIFICATION	431
<i>Victoria I. Firsanova (St Petersburg University, Russia)</i>	
ENHANCING SENTENCE SIMPLIFICATION: EMPLOYING FINE-TUNING AND PROMPT-TUNING STRATEGIES WITH POPULAR LLMS	434
<i>Roman A. Makarov (Innopolis University, Russia), Adela Krylova (Innopolis University, Russia), Vladimir V. Ivanov (Innopolis University, Russia)</i>	
A LINGUISTIC APPROACH TO SENTIMENT ANALYSIS: INSIGHTS FROM AN ANNOTATED CORPUS OF SOCIAL MEDIA COMMENTS.....	436
<i>Adriana Silvina Pagano (Universidade Federal de Minas Gerais, Brazil), Giovana Piorino (Universidade Federal de Minas Gerais, Brazil), Vitor Moreira (Universidade Federal de Minas Gerais, Brazil), Ana Paula Couto (Universidade Federal de Minas Gerais, Brazil)</i>	

ТЕМАТИЧЕСКОЕ НАПРАВЛЕНИЕ 6:

Социолингвистика

TOPIC AREA 6:

Sociolinguistics..... 439

ВЗАИМОДЕЙСТВИЕ ЯЗЫКА И ИДЕНТИЧНОСТИ: КЕЙС КОРЕЙСКОГО
СООБЩЕСТВА МОСКВЫ440

С. Айтжанов (НИУ «Высшая школа экономики»)

ИНГУШСКИЙ ЯЗЫК КАК КОМПОНЕНТ КУЛЬТУРНОГО НАСЛЕДИЯ РОССИЙСКОЙ
ФЕДЕРАЦИИ: СОВРЕМЕННОЕ СОСТОЯНИЕ И ВЫЗОВЫ.....442

*М.А. Арсельгова (Ингушский научно-исследовательский институт
гуманитарных наук)*

Н.М. Барахоева (Ингушский государственный университет)

УНИВЕРСАЛЬНОЕ И ОСОБЕННОЕ В ЯЗЫКОВЫХ СИТУАЦИЯХ:
СПОСОБЫ ОПИСАНИЯ.....445

М.Б. Бергельсон (НИУ «Высшая школа экономики»)

КИТАЙСКИЙ СУБСТРАТ В РЕЧИ МЕСТНОРУССКИХ МОНГОЛИИ:
ЧАСТНЫЙ СЛУЧАЙ ШУТОЧНОГО ТЕКСТА447

*А.Н. Биткеева (Институт языкознания РАН,
Институт мировой литературы РАН),*

В.Л. Кляус (Институт мировой литературы РАН)

МЕТОДИКА КОМПЛЕКСНОЙ ОЦЕНКИ ЯЗЫКОВОЙ СИТУАЦИИ И ЯЗЫКОВОГО
ПРОГНОЗИРОВАНИЯ В ГОРОДСКОМ ПРОСТРАНСТВЕ (НА ПРИМЕРЕ ГОРОДОВ
СЕВЕРА)449

А.Н. Биткеева (Институт языкознания РАН),

*И.С. Хохолова (Северо-Восточный федеральный университет
имени М.К. Аммосова),*

*В.В. Филиппова (Институт гуманитарных исследований
и проблем малочисленных народов Севера СО РАН)*

ТЕРМИНОЛОГИЧЕСКИЙ КЛАСТЕР «РОДНОЙ ЯЗЫК», «НОСИТЕЛЬ ЯЗЫКА»,
«НОВЫЙ ГОВОРЯЩИЙ» В ЗАРУБЕЖНОЙ ЛИНГВИСТИКЕ 19 –21 ВВ.:
ЦЕННОСТНАЯ ТРАНСФОРМАЦИЯ ПОНЯТИЙ.....450

Н.Н.Германова (Московский государственный лингвистический университет)

ШКОЛЫ ЛИНГВОТЕРАПИИ ДЛЯ ОБУЧАЮЩИХСЯ-ИНОФОНОВ И БИЛИНГВОВ
КАК НОВЫЙ МОДУС ЯЗЫКОВОЙ, КУЛЬТУРНО-ЦЕННОСТНОЙ АДАПТАЦИИ В
ПРОСТРАНСТВЕ ГОРОДА452

*О.В. Горских (Томский государственный университет систем управления
и радиоэлектроники ТУСУР),*

*Д.М. Токмашев (Томский государственный университет систем управления
и радиоэлектроники ТУСУР)*

ЯКУТОЯЗЫЧНЫЕ ЭВЕНКИ В ДИСКУРСЕ ЯЗЫКОВОЙ ЛОЯЛЬНОСТИ: МЕЖДУ
АССИМИЛЯЦИЕЙ И РЕВИТАЛИЗАЦИЕЙ454

*И.А. Данилов (Институт гуманитарных исследований и проблем малочисленных
народов Севера Сибирского отделения РАН)*

ЯЗЫКОВАЯ ИДЕНТИЧНОСТЬ МОЛОДЕЖИ САХА (ЯКУТОВ): СОХРАНЕНИЕ И РАЗВИТИЕ ЯКУТСКОГО ЯЗЫКА	456
<i>Р.А. Данилова (Институт языкознания РАН)</i>	
ГОД КИТАЙСКИХ СТУДЕНТОВ ПЕТЕРБУРГСКОГО ВУЗА В ЗЕРКАЛЕ WECHAT ..	458
<i>Д.Д. Дондоков (Российский государственный педагогический университет имени А. И. Герцена)</i>	
ПРОБЛЕМА ДВУЯЗЫЧИЯ В РЕЧЕВОМ ПОВЕДЕНИИ НОСИТЕЛЯ	460
<i>З.Х. Догузова (Юго-Осетинский научно-исследовательский институт имени З. Ванеева)</i>	
НЕДОМИНИРУЮЩИЕ ЯЗЫКИ В РОССИИ И МОНГОЛИИ: ТЕНДЕНЦИИ РАЗВИТИЯ (НА ПРИМЕРЕ БУРЯТСКОГО ЯЗЫКА)	462
<i>Г.А. Дырхеева (Институт монголоведения, буддологии и тибетологии Сибирского отделения РАН)</i>	
СОХРАНЕНИЕ ЯЗЫКОВ, РЕВИТАЛИЗАЦИЯ И ЯЗЫКОВАЯ ПОЛИТИКА: ТЕОРИЯ И ПРАКТИКА.....	463
<i>К.Ю. Замятин (Институт языкознания РАН)</i>	
БИЛИНГВАЛЬНЫЕ ПРАКТИКИ В РЕПЕРТУАРЕ РУССКОГО НАСЕЛЕНИЯ ЯКУТИИ: ЭТНОСОЦИОПСИХОЛИНГВИСТИЧЕСКОЕ ИЗМЕРЕНИЕ	465
<i>Н.И. Иванова (Институт гуманитарных исследований и проблем малочисленных народов Севера Сибирского отделения РАН)</i>	
ОКСБРИДЖ В ФОРМИРОВАНИИ СОЦИАЛЬНЫХ ЗНАКОВ ПРИВИЛЕГИРОВАННОСТИ	467
<i>Т.А. Ивушкина (Московский государственный институт международных отношений)</i>	
ЯЗЫКОВЫЕ УСТАНОВКИ РЕЧЕВОГО СООБЩЕСТВА КАК ОСНОВА СОЦИОЛИНГВИСТИЧЕСКОГО ПРОГНОЗИРОВАНИЯ	468
<i>С.В. Кириленко (Институт языкознания РАН)</i>	
СОЦИАЛЬНЫЕ ИЗМЕНЕНИЯ И ЯЗЫКОВЫЕ ПРАКТИКИ: ИССЛЕДОВАНИЕ КОММУНИКАТИВНОГО СЦЕНАРИЯ ПИСЬМЕННОЙ МЕДИЦИНСКОЙ ИНТЕРНЕТ-КОНСУЛЬТАЦИИ	470
<i>Л.Р. Комалова (Институт научной информации по общественным наукам РАН, Московский государственный лингвистический университет)</i>	
ЛИНГВИСТИЧЕСКОЕ ВЫРАЖЕНИЕ ФРЕЙМА «КОНЕЦ СВЕТА» КАК ЭЛЕМЕНТА РЕЛИГИОЗНОЙ МЕТАФОРЫ В ДИСКУРСЕ IT	472
<i>А.Д. Комышкова (НИУ «Высшая школа экономики»)</i>	
СОПОСТАВИТЕЛЬНЫЙ АНАЛИЗ ЯЗЫКОВОГО ЗАКОНОДАТЕЛЬСТВА В ОБЛАСТИ ЯЗЫКОВ МЕНЬШИНСТВ В КНР И РФ	474
<i>Ма Лина (Московский государственный университет имени М.В.Ломоносова)</i>	
ГАЛЛЬСКИЙ ЯЗЫК В ЭПОХУ ПОЗДНЕЙ ИМПЕРИИ: СОЦИОЛИНГВИСТИЧЕСКИЙ АСПЕКТ	476
<i>Т.А. Михайлова (Институт языкознания РАН)</i>	

СРЕДНЕОБСКОЙ (ШЕРКАЛЬСКИЙ) ДИАЛЕКТ ХАНТЫЙСКОГО ЯЗЫКА НА СОВРЕМЕННОМ ЭТАПЕ: ПОЛЕВЫЕ НАБЛЮДЕНИЯ.....	478
<i>И.М. Молданова (Обско-угорский институт прикладных исследований и разработок),</i>	
<i>Н.В. Ткачук (Обско-угорский институт прикладных исследований и разработок)</i>	
СФЕРЫ ФУНКЦИОНИРОВАНИЯ РУССКОГО И КИРГИЗСКОГО ЯЗЫКОВ В БИЛИНГВАЛЬНОМ ПРОСТРАНСТВЕ КЫРГЫЗСТАНА	480
<i>А. Молдомамбетова (Кыргызско-Российский Славянский университет)</i>	
ЯЗЫКОВАЯ ПОЛИТИКА В ЧЕЧЕНСКОЙ РЕСПУБЛИКЕ В «ДЕСЯТИЛЕТИЕ ЯЗЫКОВ КОРЕННЫХ НАРОДОВ МИРА»	482
<i>М.Р. Овхадов (Институт чеченского языка, Чеченский государственный университет имени А.А. Кадырова)</i>	
СОЦИОЛИНГВИСТИЧЕСКИЕ АСПЕКТЫ РУССКО-АНГЛИЙСКОГО БИЛИНГВИЗМА В БРИТАНСКОЙ КОЛУМБИИ (КАНАДА)	484
<i>И.А. Рабинович (Московский государственный университет имени М. В. Ломоносова)</i>	
РУССКИЙ ЯЗЫК НА КАДЪЯКСКОМ АРХИПЕЛАГЕ (АЛЯСКА): ДИНАМИКА ФУНКЦИОНИРОВАНИЯ ТРЕХЪЯЗЫЧНОЙ ЯЗЫКОВОЙ СРЕДЫ В XIX – XX ВВ. ...	487
<i>М.К. Раскладкина (ИТЦ «СКАНЭКС»)</i>	
МОДЕЛИРОВАНИЕ АССОЦИАТИВНО-ВЕРБАЛЬНОГО ПОЛЯ «МИГРАНТ» В ЯЗЫКОВОМ СОЗНАНИИ НОСИТЕЛЕЙ РУССКОГО ЯЗЫКА (НА МАТЕРИАЛЕ НАРОДНЫХ АССОЦИАТИВНЫХ СЛОВАРЕЙ).....	488
<i>М.А. Самкова (Челябинский государственный университет)</i>	
РОЛЬ СОЦИОСТЕРЕОТИПОВ В ЯЗЫКОВОМ КОНСТРУИРОВАНИИ ОБРАЗА КАВКАЗА В КОНТЕКСТЕ ПОЛИТИКИ «МЯГКОЙ СИЛЫ»	490
<i>С.К. Сапиева (Адыгейский государственный университет),</i>	
<i>З.Р. Хачмафова (Адыгейский государственный университет)</i>	
ОСОБЕННОСТИ РЕАЛИЗАЦИИ ИМЕН СОБСТВЕННЫХ В ДИСКУРСЕ СПЕЦИАЛЬНОЙ ВОЕННОЙ ОПЕРАЦИИ	492
<i>Л.В. Соснина (Донецкий национальный технический университет)</i>	
ЯЗЫК ТУРИЗМА: СОЦИОЛИНГВИСТИЧЕСКИЙ КОМПОНЕНТ ТУРИСТСКОГО ДИСКУРСА.....	494
<i>Л.И. Стрембицкая (Российский государственный социальный университет),</i>	
<i>Н.С. Стрембицкая (Крымский федеральный университет имени В.И. Вернадского)</i>	
РЕЧЬ РУССКИХ СТАРОЖИЛОВ МОНГОЛИИ В СВЕТЕ ЛИНГВИСТИЧЕСКОЙ АРХЕОЛОГИИ: КУЛЬТУРОЛОГИЧЕСКАЯ РЕКОНСТРУКЦИЯ	496
<i>Д.Б. Сундуева (независимый исследователь)</i>	
РУССКИЙ ЯЗЫК В КЫРГЫЗСТАНЕ: 30 ЛЕТ ПОСТСОВЕТСКОЙ ЭПОХИ	498
<i>М.Д. Тагаев (Институт русского языка Кыргызско-Российского Славянского университета)</i>	
КАТЕГОРИЯ СУБЪЕКТНОСТИ В (РОССИЙСКОЙ) СОЦИОЛИНГВИСТИКЕ: О МЕТОДАХ И ГРАНИЦАХ ДИСЦИПЛИНЫ.....	500
<i>Э.В. Хилханова (Институт языкознания РАН)</i>	

ЯЗЫКОВОЙ ЛАНДШАФТ УЛАН-БАТОРА: О ЧЕМ ГОВОРЯТ ЗНАКИ И ЛЮДИ.....	502
<i>Э.В. Хилханова (Институт языкознания РАН),</i> <i>В.В. Иванов (Институт языкознания РАН)</i>	
РУССКИЙ ЯЗЫК В МОНГОЛИИ: СОЦИОЛИНГВИСТИЧЕСКИЙ АСПЕКТ	504
<i>Саранцаирул Цэрэнчимэд (Монгольский государственный университет)</i>	
КОНЦЕПЦИИ, ПАРАДИГМЫ И ПРАКТИКА ИССЛЕДОВАНИЯ ЯЗЫКОВОЙ ЖИЗНИ.....	505
<i>Жуньхуэй Чжао (Шанхайский университет иностранных языков)</i>	
LANGUAGE IN THE DIGITAL AGE: SOCIOLINGUISTIC PERSPECTIVES ON SOCIAL MEDIA.....	506
<i>Taleha Ahmadova-Hasanova (independent researcher, Azerbaijan)</i>	
THE SITUATION OF USING TA OI LANGUAGE IN A LUOI DISTRICT, THUA THIEN HUE PROVINCE.....	509
<i>Bui Thi Ngoc Anh (Vietnam Institute of Lexicography and Encyclopedia, Vietnam Academy of Social Science),</i> <i>Ngo Thi Thu Huong (Vietnam Institute of Lexicography and Encyclopedia, Vietnam Academy of Social Science)</i>	
THE FAMILY PREPARATORY ROLE TO COPE WITH A NEW LINGUAL SITUATION	510
<i>Nesba Asma (University of El Oued, Algeria)</i>	
REVISITING SOCIOLINGUISTIC SUCCESS OF LANGUAGE-IN-EDUCATION POLICY IN CONSTRUCTING COMMUNITY OF PRACTICE IN MULTILINGUAL MEDICAL CONTEXT: CONNECTING GRIT, MOTHER TONGUE INFLUENCE AND LANGUAGE POLICY AID.....	511
<i>Hafiz Muhammad Awais (University of Sahiwal, Pakistan),</i> <i>Saeed Akhtar (Riphah International University, Pakistan)</i>	
LINGUISTIC ‘PRODUCTSCAPE’ AND ETHNOLINGUISTIC VITALITY: ARABIC AND HEBREW ON MILK PRODUCTS IN ISRAEL	513
<i>Deia Ganayim (Sakhnin College for Teacher Education, Israel),</i> <i>Maria Mazzoli (University of Groningen, Norway)</i>	
DIVERSITY AND THE QUESTION OF IDENTITY IN THE ALGERIA CONTEXT.....	514
<i>Mohammed Ghedeir Brahim (University of El Oued, Algeria)</i>	
NATIONALISM AS A FACTOR IN THE STRUGGLE FOR MINORITY LANGUAGES ...	515
<i>Camiel Hamans (Comie International Permanent des Linguistes, CIPL, The Netherlands)</i>	
CHILDREN’S READING SKILLS ASSESSMENT IN MAJORITY AND MINORITY LANGUAGES.....	517
<i>Aigul F. Khanova (Kazan Federal University, Russia),</i> <i>Nafiset D. Gumova (HSE University, Adyghe State University, Russia),</i> <i>Ilgiz I. Khalikov (G. Ibragimov Institute of Language, Literature and Art, Tatarstan Academy of Sciences, Russia),</i> <i>Nina S. Zdorova (HSE University, Russia),</i> <i>Susanna R. Makerova (Adyghe State University, Russia),</i> <i>Olga V. Dragoy (HSE University, Russia)</i>	

TAMAZIGHT LANGUAGE POLICY IN ALGERIA: WHAT VARIETY TO BE STANDARDIZED AND WHAT WRITING SCRIPTS ARE TO BE ADOPTED?.....	520
<i>Mohammed Naoua (University of El Oued, Algeria)</i>	
A VARIATIONIST STUDY OF HUMAN REFERENT CLASSIFIERS IN ASSAMESE	522
<i>Kaushika Nath (University of Delhi, India)</i>	
ENDANGERED BELARUSIAN: CAN AI OFFER A SOLUTION?.....	524
<i>Tatsiana Nazaranka (University of Salzburg, Austria)</i>	
LANGUAGE POLICIES AND LEGISLATIONS IN CHINA AND RUSSIA: NORMATIVE JUSTIFICATIONS.....	526
<i>Qu Yue (Shanghai International Studies University, China)</i>	

ТЕМАТИЧЕСКОЕ НАПРАВЛЕНИЕ 7:

Индоевропейские языки Европы

TOPIC AREA 7:

Indo-European languages of Europe..... 527

МОРФОСИНТАКСИЧЕСКИЕ ОСОБЕННОСТИ АППОЗИТИВНОЙ ПРЕДЛОЖНОЙ КОНСТРУКЦИИ ВО ФРАНЦУЗСКОМ ЯЗЫКЕ.....	528
<i>В.М. Амеличева (Московский государственный университет имени М.В. Ломоносова)</i>	
АБСОЛЮТИВНОЕ УПОТРЕБЛЕНИЕ ГЛАГОЛОВ В ДИАХРОНИЧЕСКОМ АСПЕКТЕ (НА МАТЕРИАЛЕ ФРАНЦУЗСКОГО ЯЗЫКА)	530
<i>Е.Э. Бабаева (Институт русского языка имени В. В. Виноградова РАН, Московский государственный университет имени М.В. Ломоносова)</i>	
ПРОБЛЕМЫ ГРАММАТИЧЕСКОГО ОПИСАНИЯ ЯЗЫКА (НА ПРИМЕРЕ СОВРЕМЕННЫХ ИТАЛЬЯНСКИХ ГРАММАТИК)	532
<i>Р.А. Говорухо (Российский государственный гуманитарный университет)</i>	
СОПОСТАВЛЕНИЕ СПОСОБОВ СКРЫТОЙ КАТЕГОРИЗАЦИИ АБСТРАКТНЫХ ИМЕН В РУССКОМ И АНГЛИЙСКОМ ЯЗЫКАХ (НА МАТЕРИАЛЕ ПАРАЛЛЕЛЬНЫХ ТЕКСТОВ).....	534
<i>О.В. Доница (Воронежский государственный университет), Е.В. Куренкова (Воронежский государственный университет)</i>	
СИСТЕМЫ АКЦЕНТУАЦИИ И ФОНЕТИЧЕСКИЕ ПРОЦЕССЫ В ВИЗАНТИЙСКОМ ГРЕЧЕСКОМ ЯЗЫКЕ	536
<i>А.А. Евдокимова (Институт языкознания РАН)</i>	
ВАРИАТИВНОСТЬ ПАДЕЖНОЙ ФОРМЫ ИМЕННОЙ ЧАСТИ СОСТАВНОГО СКАЗУЕМОГО В ЛИТОВСКОМ ЯЗЫКЕ: КОРПУСНОЕ ИССЛЕДОВАНИЕ	538
<i>В. А. Ермаченко (Санкт-Петербургский государственный университет), А. А. Ладнова (Санкт-Петербургский государственный университет)</i>	

МЕТОДОЛОГИЯ КОРПУСНО-ОРИЕНТИРОВАННОГО КОНТРАСТИВНОГО ИССЛЕДОВАНИЯ ПУНКТУАЦИИ: МНОГОТОЧИЕ В РУССКОМ, НЕМЕЦКОМ, ФРАНЦУЗСКОМ ЯЗЫКАХ.....	540
<i>В.И. Карпов (Институт языкознания РАН, ФИЦ «Информатика и управление» РАН), В.А. Нуриев (ФИЦ «Информатика и управление» РАН)</i>	
ГЕРМАНСКИЕ СЛОГОВЫЕ АКЦЕНТЫ НА ИНДОЕВРОПЕЙСКОМ ФОНЕ.....	541
<i>А.С.Либерман (Университет штата Миннесота, США)</i>	
СЕМАНТИЧЕСКАЯ ОРГАНИЗАЦИЯ ЛЕКСИКИ В ГЕРМАНСКИХ ЯЗЫКАХ (НА ПРИМЕРЕ ФОНЕСТЕМНОЙ ГРУППЫ FL-)	542
<i>В.Н. Малышева (Санкт-Петербургский государственный электротехнический университет ЛЭТИ)</i>	
ФОРМУЛЬНЫЕ ПРАГМАТЕМЫ PROST MAHLZEIT! И WOHL BEKOMMS! В НЕМЕЦКОМ ЯЗЫКЕ (НА ФОНЕ РУССКОГО ЯЗЫКА).....	545
<i>К.В. Манёрова (Санкт-Петербургский государственный университет)</i>	
СООТНОШЕНИЕ ДАННЫХ ПОЛЕВОЙ РАБОТЫ И АРХИВНЫХ ИСТОЧНИКОВ ПРИ ОПИСАНИИ МАЛОИЗУЧЕННОГО ЯЗЫКА: ПРИМЕР ШВЕДСКИХ ДИАЛЕКТОВ ЭСТОНИИ.....	547
<i>А.Е. Маньков (Институт языкознания РАН)</i>	
ФЕНОМЕН CODE-SWITCHING В ЗОНЕ ВЗАИМОДЕЙСТВИЯ ДИАЛЕКТА И ЯЗЫКА-СТАНДАРТА (НА ПРИМЕРЕ ШВЕЙЦАРСКОГО МНОГОЯЗЫЧИЯ).....	549
<i>Д.И. Мысяков (независимый исследователь)</i>	
КОМПАРАТИВНЫЙ ПОДХОД В ИТАЛЬЯНСКИХ ИССЛЕДОВАНИЯХ О РУССКОМ ГЛАГОЛЬНОМ ВИДЕ	551
<i>Луиза Руволетто (Венецианский университет Ка Фоскари, Италия)</i>	
ГОТ. RUNA, ДР.-ИСЛ. RÚN ‘ТАЙНА; РУНА’: СОПОСТАВИТЕЛЬНЫЙ АНАЛИЗ	555
<i>Т.В. Топорова (Институт языкознания РАН)</i>	
ПРЕЦЕДЕНТНОСТЬ КРЫЛАТЫХ ФРАЗ В НОВОГРЕЧЕСКОМ ЯЗЫКЕ: ‘НΛΘΑ, ΕΙΔΑ ΚΑΙ... (‘ПРИШЕЛ, УВИДЕЛ И...’).....	556
<i>И.В. Тресорукова (Московский государственный университет имени М.В. Ломоносова)</i>	
СТИЛИСТИЧЕСКАЯ АФФИЛИАЦИЯ ЗВУКОИЗОБРАЗИТЕЛЬНОЙ ЛЕКСИКИ ДРЕВНЕАНГЛИЙСКОГО ЯЗЫКА: ПРЕДВАРИТЕЛЬНЫЕ ЗАМЕЧАНИЯ	557
<i>Мария Флакман (Мюнхенский университет, Санкт-Петербургский государственный электротехнический университет ЛЭТИ)</i>	
ОБ ИССЛЕДОВАНИИ ИСТОРИЧЕСКОГО СЛОВООБРАЗОВАНИЯ НЕМЕЦКОГО ЯЗЫКА ПО-НОВОМУ	560
<i>Л.Н. Ягупова (Донецкий государственный университет)</i>	
BINOMINAL CONSTRUCTIONS OF SMALL QUANTITY IN ITALIAN AND RUSSIAN	562
<i>Paola Maria Cotta Ramusino (University of Milan, Italy)</i>	

UNTRANSLATABLE WORDS IN SWEDISH: SEMANTIC AND PRAGMATIC FEATURES	564
<i>Ludmila Pöppel (Stockholm, Sweden)</i>	
OСТОРОЖНО: SPINDEL! THE CASE OF HERITAGE RUSSIAN IN CONTACT WITH SWEDISH	566
<i>Natalia Ringblom (Stockholm, Sweden)</i>	
LANGUAGE CONTACT IN A GREEK VARIETY AFFECTED BY GENETICALLY AND TYPOLOGICALLY DIFFERENT LANGUAGES	567
<i>Angela Ralli (University of Patras, Greece)</i>	
CONTACT-INDUCED PRAGMATICISATION? THE CASE OF HONORIFIC PRONOUNS IN MIDDLE ENGLISH	568
<i>Olga Timofeeva (University of Zurich, Switzerland)</i>	
ТЕМАТИЧЕСКОЕ НАПРАВЛЕНИЕ 8:	
Русский язык	
TOPIC AREA 8:	
Russian language	571
МОРФОСИНТАКСИЧЕСКИЕ ХАРАКТЕРИСТИКИ ГЛАГОЛОВ С КАРИТИВНЫМ ЗНАЧЕНИЕМ В РУССКОМ И СЕРБСКОМ ЯЗЫКАХ	572
<i>Тияна Балек (Университет в Нови-Саде, Сербия)</i>	
НАСТОЯЩЕЕ-БУДУЩЕЕ СОВЕРШЕННОГО ВИДА КАК ОСОБАЯ ФОРМА ВЫРАЖЕНИЯ ИТЕРАТИВНОСТИ В РУССКОМ ЯЗЫКЕ	574
<i>Н.В. Берницкая (Национальный институт восточных языков и культур, Франция)</i>	
ОПЦИОНАЛЬНЫЕ СЛОВООБРАЗОВАТЕЛЬНЫЕ ДЕРИВАТЫ И ИХ МОДЕЛИ В РАЗГОВОРНОМ РУССКОМ ЯЗЫКЕ	576
<i>М.Д. Воейкова (Институт лингвистических исследований РАН)</i>	
ЦВЕТОВОСВЕТОВОЙ ИМПЛИЦИОНАЛ ЯЗЫКОВОГО ЗНАКА (НА МАТЕРИАЛЕ ПОЭЗИИ А. БЛОКА)	578
<i>И.А.Герасименко (Донецкий государственный педагогический университет имени В.Шаталова)</i>	
ИШЬ И ВИШЬ: ГРАНИЦЫ ДВУХ ЧАСТИЦ	580
<i>А.С. Глаголева (Институт русского языка имени В.В. Виноградова РАН)</i>	
КАУЗАТИВНОСТЬ И ГРАММАТИЧЕСКИЙ СТАТУС ЗАВИСИМОЙ ИНФИНИТИВНОЙ ГРУППЫ	582
<i>М. Я. Дымарский (Российский государственный педагогический университет имени А.И. Герцена, Институт лингвистических исследований РАН)</i>	
ФУНКЦИОНАЛЬНО-СЕМАНТИЧЕСКОЕ ПОЛЕ ПЕРСОНАЛЬНОСТИ В РУССКОМ И В ИСПАНСКОМ ЯЗЫКАХ: ОПЫТ ФУНКЦИОНАЛЬНОЙ ГРАММАТИКИ	584
<i>Рафаэль Гусман Тирадо (Гранадаский университет, Испания)</i>	

ПРЕДУДАРНЫЙ ВОКАЛИЗМ ГОВОРОВ БАРЯТИНСКОГО РАЙОНА.....	585
<i>А. Б. Колесникова (Московский государственный университет имени М.В. Ломоносова)</i>	
НАЗВАНИЯ РАСТЕНИЙ В ИСТОРИИ РУССКОГО ЯЗЫКА (НА МАТЕРИАЛЕ БАЗЫ ДАННЫХ RHYTOLEX).....	588
<i>В.Б. Колосова (Институт лингвистических исследований РАН, Европейский университет в Санкт-Петербурге), К.И. Коваленко (Институт лингвистических исследований РАН, Европейский университет в Санкт-Петербурге)</i>	
К ИСТОРИИ УПОТРЕБЛЕНИЯ ФРАЗЕОЛОГИЗМА "КЛАСТЬ РУКУ" В РУССКОМ ЯЗЫКЕ XVII ВЕКА.....	590
<i>Д.С. Кулмаматов (Узбекский государственный университет мировых языков, Узбекистан)</i>	
ПАРАМЕТРЫ ВАРИАТИВНОГО СОГЛАСОВАНИЯ В СИНТАКСИЧЕСКОМ ЭКСПЕРИМЕНТЕ.....	592
<i>Е.А. Лютикова (Московский государственный университет имени М.В. Ломоносова), А.А. Герасимова (Московский государственный университет имени М.В. Ломоносова), Ф.В. Байков (Московский государственный университет имени М.В. Ломоносова), Д.Д. Белова (Московский государственный университет имени М.В. Ломоносова), Т.И. Давидюк (Московский государственный университет имени М.В. Ломоносова), Л.И. Паско (Московский государственный университет имени М.В. Ломоносова), К.А. Студеникина (Московский государственный университет имени М.В. Ломоносова)</i>	
ДИНАМИКА СОЧЕТАЕМОСТИ ПРИЛАГАТЕЛЬНОГО "ИНФОРМАЦИОННЫЙ" В ЛИНГВОАКСИОЛОГИЧЕСКОЙ ИНТЕРПРЕТАЦИИ.....	595
<i>Е.В. Маринова (Нижегородский государственный лингвистический университет)</i>	
АКТУАЛЬНАЯ ВЕРСИЯ ЛЕКСИЧЕСКОГО МИНИМУМА ПО РУССКОМУ ЯЗЫКУ КАК ИНОСТРАННОМУ ДЛЯ ДЕТЕЙ И ПОДРОСТКОВ.....	597
<i>Т.Е. Петрова (Алексеева-Нилова) (Санкт-Петербургский государственный университет), А.Ю. Шишовец (Санкт-Петербургский государственный университет)</i>	
СЕМАНТИЧЕСКАЯ СТРУКТУРА ГЛАГОЛОВ РЕЧЕВОГО ВЗАИМОДЕЙСТВИЯ И ИХ КЛАССИФИКАЦИЯ.....	599
<i>У. Рабхи (Санкт-Петербургский государственный университет), П.М. Эйсмонт (Санкт-Петербургский государственный университет)</i>	
О НОВОМ ОНЛАЙН-РЕСУРСЕ ЛИНГВИСТИЧЕСКОГО КОММЕНТИРОВАНИЯ: В ПРЕДДВЕРИИ ПУБЛИКАЦИИ.....	601
<i>Е.В. Рахилина (НИУ «Высшая школа экономики», Институт русского языка имени В. В. Виноградова РАН), О.Е. Пекелис (Российский государственный гуманитарный университет, НИУ «Высшая школа экономики»)</i>	

АНТОНИМИЗИРУЮЩИЕ ТРАНСФОРМАЦИИ ФРАЗЕОЛОГИЗМОВ РУССКОГО ЯЗЫКА	603
<i>А.А. Сахоненко (Санкт-Петербургский государственный университет)</i>	
КОНЦЕПТУАЛЬНЫЕ ОРИЕНТИРЫ ДЕМОСТРАЦИОННОГО ВАРИАНТА СЛОВАРЯ ЦВЕТА ПОЭЗИИ АНДРЕЯ БЕЛОГО	604
<i>Н.Т. Тарумова (НИВЦ МГУ имени М.В. Ломоносова)</i>	
РЕАЛИЗАЦИЯ ОТТОПОНИМИЧЕСКОЙ МОДЕЛИ В НАИМЕНОВАНИЯХ МИНЕРАЛОВ УРАЛА	606
<i>А.В. Тихомирова (ЕДС), Ю.С. Костылев (Уральский федеральный университет)</i>	
МНОГОАКТНЫЕ ГЛАГОЛЫ: ПРОБЛЕМА ОПРЕДЕЛЕНИЯ	608
<i>Е.В. Урысон (Институт русского языка имени В.В. Виноградова РАН)</i>	
ПРОБЛЕМЫ ВОССОЗДАНИЯ ЭТНОНАЦИОНАЛЬНЫХ ОСОБЕННОСТЕЙ В ХУДОЖЕСТВЕННОМ ПЕРЕВОДЕ (НА МАТЕРИАЛЕ РОМАНА А. КАДЫРИ «МИНУВШИЕ ДНИ»)	610
<i>Ф.К. Хабибуллаева (Андижанский филиал Кокандского университета, Узбекистан)</i>	
ДИНАМИЧЕСКИЕ ПРОЦЕССЫ ВНУТРИ СЛОВООБРАЗОВАТЕЛЬНЫХ КАТЕГОРИЙ. ПОЛЕВАЯ МОДЕЛЬ	614
<i>И.В. Фуфаева (Российский государственный гуманитарный университет)</i>	
PAKISTAN'S LINGUISTIC LANDSCAPE: CAN RUSSIAN LANGUAGE GAIN TRACTION IN A COUNTRY DOMINATED BY ENGLISH LANGUAGE.....	616
<i>Sanjay Kumar (Federal Urdu University of Arts, Science Technology, Pakistan)</i>	
EXTR-ÝM REDUPLICATIVE MODIFICATION OF THE RUSSIAN SHORT-FORM ADJECTIVES	617
<i>Kyongjoon Kwon (Sungkyunkwan University, Republic of Korea)</i>	
ТЕМАТИЧЕСКОЕ НАПРАВЛЕНИЕ 9:	
Тюркские языки	
TOPIC AREA 9:	
Turkic languages	619
«ЖИВЫЕ» ФАКТЫ ВЫМЕРШЕГО ЯЗЫКА: ХОТОНСКИЕ ТЕКСТЫ».....	620
<i>Нурзия Абдикарим (Национальный научно-практический центр "Til-Qazyna" имени Ш.Шаяхметова, Казахстан),</i>	
<i>Нямдаваа Гомбосурен (Западный региональный филиал Монгольского государственного университета, Монголия),</i>	
<i>Гулназ Токенкызы (Национальный научно-практический центр "Til-Qazyna" имени Ш.Шаяхметова, Казахстан)</i>	
БИНАРНАЯ ОППОЗИЦИЯ СЫТОСТЬ / ГОЛОД ВО ФРАЗЕОЛОГИИ И ПАРЕМИОЛОГИИ ХАКАССКОГО ЯЗЫКА.....	622
<i>Р. П. Абдина (Хакасский НИИ языка, литературы и истории)</i>	
SYNTAXEMA AS A UNIT OF SYNTACTIC LEVEL OF TURKIC LANGUAGES.....	624
<i>С.Н. Абдуллаев (Иссык-Кульский государственный университет имени К. Тыныстановы, Кыргызстан)</i>	

ЦВЕТООБОЗНАЧЕНИЯ В КАЗАХСКОМ ЯЗЫКЕ В СОПОСТАВИТЕЛЬНОМ АСПЕКТЕ С ТЮРКСКИМИ ЯЗЫКАМИ НАРОДОВ СИБИРИ	626
<i>М.Д. Абжанарова (Astana IT University, Казахстан)</i>	
НАЗВАНИЯ КОННЫХ ПОВОЗОК В ТЮРКСКИХ И МОНГОЛЬСКИХ ЯЗЫКАХ	627
<i>Х.Ч. Алишина (Тюменский государственный университет), С.М. Трофимова (Калмыцкий государственный университет)</i>	
НАРУШЕНИЕ ГАРМОНИИ ГЛАСНЫХ ПО ОГУБЛЕННОСТИ В ТЕРСКОМ ДИАЛЕКТЕ КУМЫКСКОГО ЯЗЫКА.....	629
<i>А.В. Алхазова (Московский государственный университет имени М.В. Ломоносова), А.С. Бушина (Московский государственный университет имени М.В. Ломоносова), А.В. Ваняян (Московский государственный университет имени М.В. Ломоносова), Е.П. Дорофеева (Московский государственный университет имени М.В. Ломоносова), Д.А. Парамонова (Московский государственный университет имени М.В. Ломоносова), В.А. Яровая (Московский государственный университет имени М.В. Ломоносова)</i>	
РОЛЬ ТЮРКСКИХ ЯЗЫКОВ В ГЛОБАЛЬНОЙ КОММУНИКАЦИИ	632
<i>Имрен Арбач (Университет Едитепе, Турция)</i>	
БАЗОВЫЕ СТРАТЕГИИ ХАКАССКОЙ ФРАЗЕОЛОГИЧЕСКОЙ НОМИНАЦИИ.....	633
<i>Т. Г. Боргоякова (Хакассский государственный университет имени Н.Ф. Катанова)</i>	
РУССКИЙ ЯЗЫК В ТЮРКОЯЗЫЧНОЙ СРЕДЕ В УСЛОВИЯХ ПЕРЕХОДА С КИРИЛЛИЦЫ НА ЛАТИНИЦУ	634
<i>М. Джусупов (Узбекский государственный университет мировых языков, Узбекистан)</i>	
СИНЕРГЕТИЧЕСКИЕ АСПЕКТЫ ПАРЕМИОЛОГИЧЕСКОГО ФОНДА КАЗАХСКО-ТУРЕЦКИХ ЯЗЫКОВ	636
<i>Б.Б. Динаева (IT Университет Астаны, Казахстан)</i>	
МЕТАФОРЫ В ПАРЕМИЯХ О РОДСТВЕННЫХ ОТНОШЕНИЯХ	638
<i>М.Б. Ибраева (Университет Назарбаева, Туркменистан)</i>	
РУССКИЕ ЛИЧНЫЕ ИМЕНА В ГОВОРАХ КРЕЩЕННЫХ ТАТАР	640
<i>З.Н. Кириллова (Казанский (Приволжский) федеральный университет)</i>	
НАИМЕНОВАНИЯ БОГА В ЯЗЫКЕ ПРОИЗВЕДЕНИЯ XIII ВЕКА «КЫССА-И ЙУСУФ» КУЛ ГАЛИ	641
<i>Х.Х. Кузьмина (Казанский (Приволжский) федеральный университет)</i>	
ДОКУМЕНТАЦИЯ ИСЧЕЗАЮЩЕГО ЧУЛЫМСКОГО ЯЗЫКА В УСЛОВИЯХ ДИАЛЕКТНОГО ВАРЬИРОВАНИЯ: СОСТАВЛЕНИЕ ЭЛЕКТРОННОГО КОРПУСА ДАННЫХ ПРИ МОРФОНОЛОГИЧЕСКОМ РАЗНООБРАЗИИ ГОВОРОВ.....	642
<i>В. М. Лемская (Томский государственный педагогический университет)</i>	
ИЗ ОПЫТА СОСТАВЛЕНИЯ ПЕРВОГО ТОЛКОВОГО СЛОВАРЯ АЛТАЙСКОГО ЯЗЫКА	644
<i>А.Н. Майзина (НИИ алтаистики имени С.С.Суразакова)</i>	

УЙГУРСКИЕ ЛИНГВИСТИЧЕСКИЕ МАТЕРИАЛЫ В НЕОПУБЛИКОВАННЫХ ДНЕВНИКАХ ЭКСПЕДИЦИИ Н.Ф. КАТАНОВА (1889-1892)	646
<i>Д.Е. Мартынов (Казанский (Приволжский) федеральный университет),</i>	
<i>Ю.А. Мартынова (Казанский (Приволжский) федеральный университет),</i>	
<i>Р.М. Валеев (Казанский (Приволжский) федеральный университет)</i>	
СИНТАКСИС ТУРЕЦКОГО СЛОЖНОГО ПРЕДЛОЖЕНИЯ КАК СТИЛЕОБРАЗУЮЩИЙ ФАКТОР	648
<i>Е.М. Напольнова (Московский государственный университет имени М. В. Ломоносова),</i>	
<i>К.А. Верхова (Московский государственный университет имени М. В. Ломоносова)</i>	
ЛЕКСИЧЕСКИЕ СРЕДСТВА СТРУКТУРИЗАЦИИ ПРОСТРАНСТВА В СОВРЕМЕННОМ ТУРЕЦКОМ ЯЗЫКЕ	650
<i>Е.М. Напольнова (Московский государственный университет имени М. В. Ломоносова)</i>	
НОВОЕ СЛОВО В ТАТАРСКОЙ ЛЕКСИКОГРАФИИ.....	652
<i>Р.С. Нурмухаметова (Казанский (Приволжский) федеральный университет),</i>	
<i>Р.Р. Замалетдинов (Казанский (Приволжский) федеральный университет)</i>	
АКТУАЛЬНОЕ ЧЛЕНЕНИЕ ТУВИНСКИХ ПОСЛОВИЦ В ПРОСТОМ ПРЕДЛОЖЕНИИ.....	654
<i>Ч.Г. Ондар (Тувинский институт гуманитарных и прикладных социально-экономических исследований)</i>	
КОРПУСНЫЕ ИССЛЕДОВАНИЯ В ВЫЯВЛЕНИИ ЛЕКСИЧЕСКОЙ ИНТЕРФЕРЕНЦИИ В СОВРЕМЕННОМ КАЗАХСКОМ ЯЗЫКЕ	656
<i>А.Б. Орманова (IT Университет Астаны, Казахстан),</i>	
<i>М.Л. Анафинова (Международный университет Астаны, Казахстан)</i>	
ВОКАЛИЗМ ЯЗЫКА БАРАБИНСКИХ ТАТАР В ТИПОЛОГИИ ТЮРКСКИХ ЯЗЫКОВ РОССИИ.....	659
<i>Т.Р. Рыжикова (Институт филологии Сибирского отделения РАН)</i>	
СТРАТИФИКАЦИЯ БУЛГАРО-ПЕРМСКОЙ КОНТАКТНОЙ ЛЕКСИКИ	661
<i>А.В. Савельев (Институт языкознания РАН,</i>	
<i>Институт истории и археологии УРО РАН)</i>	
ОБ ЭВИДЕНЦИАЛЬНОСТИ В ПРОСТРАНСТВЕ ПОЭТИЧЕСКОГО ТЕКСТА НА ПРИМЕРЕ ТУРКМЕНСКОЙ КЛАССИЧЕСКОЙ ПОЭЗИИ 18. ВЕКА	663
<i>Г. Сахатова (Кипрский университет, Кипр)</i>	
ОТРИЦАТЕЛЬНЫЕ ПОЛИВЕРБАЛЬНЫЕ КОНСТРУКЦИИ АЛТАЙСКОГО ЯЗЫКА	665
<i>А. Р. Тазранова (Институт филологии РАН)</i>	
АРТИКУЛЯЦИОННО-АКУСТИЧЕСКИЕ ПАРАМЕТРЫ ВОКАЛИЧЕСКИХ СИСТЕМ В ТЮРКСКИХ ЯЗЫКАХ ЮЖНОЙ СИБИРИ ЙОТ-ГРУППЫ ПО УЛЬТРАЗВУКОВЫМ ДАННЫМ.....	666
<i>Д.М. Токмашев (Томский государственный университет)</i>	

СРАВНИТЕЛЬНЫЕ КОНСТРУКЦИИ С РАЗНЫМИ ПОКАЗАТЕЛЯМИ СРАВНЕНИЯ В ЧАЛКАНСКОМ ЯЗЫКЕ	669
<i>Н. Н. Федина (Институт филологии РАН)</i>	
АЛЬТЕРНАТИВНЫЕ ВАРИАНТЫ РАЗВИТИЯ ЧУВАШСКОГО ЛИТЕРАТУРНОГО ЯЗЫКА	670
<i>Э. В. Фомин (Чувашский государственный институт культуры и искусств)</i>	
ФУНКЦИОНИРОВАНИЕ ТАТАРСКОГО ЯЗЫКА В СОВРЕМЕННОМ ТАТАРСТАНЕ (ПО ДАННЫМ СТАТИСТИКИ ПОИСКОВЫХ ЗАПРОСОВ В ИНТЕРНЕТЕ).....	672
<i>Б.Э.Хакимов (Казанский (Приволжский) федеральный университет)</i>	
СЕМАНТИКА И ФУНКЦИИ НЕОПРЕДЕЛЕННЫХ МЕСТОИМЕНИЙ В ТУВИНСКИХ ТЕКСТАХ РАЗНЫХ ЖАНРОВ И СТИЛЕЙ	673
<i>А.Б. Хертек (Тувинский государственный университет)</i>	
КОМПЛЕКСНЫЙ АНАЛИЗ ЛЕКСЕМЫ ХЕРЭЭЖЕН ‘ЖЕНЩИНА’ В ТУВИНСКОМ ЯЗЫКЕ.....	675
<i>М.Р. Хомушку (Тувинский институт гуманитарных и прикладных социально-экономических исследований при Правительстве РТ)</i>	
ТЕКСТ КАК СРЕДА ФУНКЦИОНИРОВАНИЯ МОДАЛЬНО-КОМПАРАТИВНЫХ АНАЛИТИЧЕСКИХ КОНСТРУКЦИЙ В ТУВИНСКОМ ЯЗЫКЕ	677
<i>Л.А. Шамина (Институт филологии Сибирского отделения РАН)</i>	
СИМВОЛИКА БУКВ И ПРИЕМЫ ФОНЕТИЧЕСКОЙ ОРГАНИЗАЦИИ ТЕКСТА В ТАТАРСКОЙ СУФИЙСКОЙ ПОЭЗИИ XIX ВЕКА	679
<i>А.Ф. Юсупов (Казанский (Приволжский) федеральный университет), Н.М. Юсупова (Казанский (Приволжский) федеральный университет)</i>	
РОЛЬ РОДНОГО ЯЗЫКА В УСЛОВИЯХ ДИАСПОРЫ	681
<i>А.Ш.Юсупова (Казанский (Приволжский) федеральный университет)</i>	
A DISCUSSION OF LINGUISTIC ISSUES IN THE ORAL TRANSLATION OF PSALM 132 FROM HEBREW TO ALTAI IN SOUTHERN SIBERIA.....	683
<i>Bronwen Cleaver (University of the Free State, South Africa)</i>	
MULTICORSKL: PRESENTATION OF THE FIRST MULTIMODAL CORPUS OF SPOKEN KAZAKH LANGUAGE	684
<i>Andrey Filchenko (Nazarbayev University, Kazakhstan), Giorgia Troiani (Nazarbayev University, Kazakhstan), Gulnar Sarseke (Eurasian National University, Kazakhstan), Nikolay Mikhailov (Nazarbayev University, Kazakhstan)</i>	
ANCIENT WRITTEN SOURCES AND UZBEK LEGAL TERMINOLOGY (IN THE EXAMPLE OF THE WORK DĪWĀN LUGHĀT AL-TURK – COMPENDIUM OF TURKIC WORDS)	686
<i>Ezoza Qurbonova (Gulistan State University, Uzbekistan)</i>	

ТЕМАТИЧЕСКОЕ НАПРАВЛЕНИЕ 10:

Языки Кавказа

TOPIC AREA 10:

Languages of the Caucasus 689

МОРФОЛОГИЧЕСКОЕ ВЫРАЖЕНИЕ КАТЕГОРИИ ЧЕЛОВЕКА / НЕ ЧЕЛОВЕКА
ИМЕНИ СУЩЕСТВИТЕЛЬНОГО ЧЕЧЕНСКОГО ЯЗЫКА690

А.Т. Абдулкадыров (Чеченский государственный педагогический университет)

ФОРМАНТЫ АДДИТИВНОЙ МНОЖЕСТВЕННОСТИ
В КАДАРСКОМ ДАРГИНСКОМ.....692

*Н.А. Вагизиева (Институт языка, литературы и искусства имени Гамзата Цадасы
Дагестанского федерального исследовательского центра РАН)*

«ТЕМПОРАЛЬНОЕ ЗНАЧЕНИЕ НАРЕЧИЯ ζ IN «ПЕРЕД; ВПЕРЕД» В НЕКОТОРЫХ
КОНСТРУКЦИЯХ СОВРЕМЕННОГО ГРУЗИНСКОГО ЯЗЫКА»694

*К. Гадилая (Институт перевода Библии, Российский государственный
гуманитарный университет)*

ПРОБЛЕМЫ ИССЛЕДОВАНИЯ МЕЖДИАЛЕКТНОЙ ФРАЗЕОЛОГИЧЕСКОЙ
ЛАКУНАРНОСТИ (НА МАТЕРИАЛЕ РУТУЛЬСКОГО ЯЗЫКА).....696

*М.О. Ибрагимова (Институт языка, литературы и искусства имени Гамзата
Цадасы Дагестанского федерального исследовательского центра РАН)*

ГЕНЕЗИС ДИФТОНГА IE В ЧЕЧЕНСКОМ ЯЗЫКЕ698

С.-Х. С.Э. Ирезиев (Чеченский государственный университет имени А.А. Кадырова)

АНТИПАССИВНАЯ КОНСТРУКЦИЯ В МУИРИНСКОМ ДАРГИНСКОМ.....700

*И. В. Калякин (Институт языкознания РАН, Российский государственный
гуманитарный университет)*

СУБСТАНТИВАЦИЯ ИЛИ ДЕТЕРМИНАЦИЯ?703

К.Р. Керимов (Дагестанский государственный университет)

СПЕЦИФИКА РЕПРЕЗЕНТАЦИИ ПРОСТРАНСТВА В КАБАРДИНО-ЧЕРКЕССКОМ
ЯЗЫКЕ: КОНТЕЙНЕРЫ.....705

*Р.С. Кимов (Кабардино-Балкарский государственный университет),
Л.В. Хатухова (Кабардино-Балкарский государственный университет)*

ДИСТАНТНОЕ СОГЛАСОВАНИЕ: МЕХАНИЗМЫ И ТРИГГЕРЫ707

*Е.А. Лютикова (Московский государственный университет
имени М.В. Ломоносова, Институт языкознания РАН)*

ОСОБЕННОСТИ ШАНГОДИНСКОГО ГОВОРА АНДАЛАЛЬСКОГО ДИАЛЕКТА
АВАРСКОГО ЯЗЫКА710

*З.М. Маллаева (Институт языка, литературы и искусств имени Гамзата Цадасы
Дагестанского федерального исследовательского центра РАН)*

РАСПРОСТРАНЕНИЕ ПРОЦЕССА ПАЛАТАЛИЗАЦИИ В ДАРГИНСКИХ ЯЗЫКАХ 712

Р.О. Муталов (Институт языкознания РАН)

К ИСТОРИИ СВАНСКОГО ИМЕННОГО ВОКАЛИЗМА714

Р. А. Павлов (независимый исследователь)

ИНДЕКСИКАЛЬНЫЙ СДВИГ В ГУНЗИБСКОМ ЯЗЫКЕ	716
<i>Л.И. Паско (Московский государственный университет имени М.В. Ломоносова, Институт языкознания РАН)</i>	
ГРАММАТИКАЛИЗАЦИЯ ЛАБИЛЬНОГО ГЛАГОЛА 'СТАВИТЬ/СТАНОВИТЬСЯ' ДЛЯ ОБОЗНАЧЕНИЯ ФАЗОВОЙ МОДАЛЬНОСТИ ИНХОАТИВА В ЦУГНИНСКОМ ДАРГИНСКОМ ЯЗЫКЕ	719
<i>Г. Р. Сулайбанов (Практическая школа высших исследований – Университет PSL)</i>	
ИНФИНИТИВНЫЕ КОНСТРУКЦИИ В БЕЖТИНСКОМ.....	721
<i>З. М. Халилова (Институт языкознания РАН)</i>	
КАТЕГОРИИ РОДА И КЛАССА В ЗАПАДНОКАВКАЗСКИХ ЯЗЫКАХ В ТИПОЛОГИЧЕСКОЙ И АРЕАЛЬНОЙ ПЕРСПЕКТИВЕ	722
<i>В.А. Чурикба (Институт языкознания РАН)</i>	
PHONETIC AND SOCIOLINGUISTIC VARIATION IN SANZHI DARGWA	724
<i>Diana Forker (Jena University, Germany), Lilia Kurnosova (Jena University, Germany), Melanie Weirich (Jena University, Germany)</i>	
CASE-MARKING ALIGNMENT IN KARTVELIAN: AN INSIGHT FROM THE BIVALTYP DATABASE.....	726
<i>Alexander A. Rostovtsev-Popiel (Mainz University, Germany)</i>	

ТЕМАТИЧЕСКОЕ НАПРАВЛЕНИЕ 11:

Иранские языки

TOPIC AREA 11:

Iranian languages 729

ОБ ОТРАСЛЕВОЙ ЛЕКСИКЕ ОСЕТИНСКОГО ЯЗЫКА КАК ИСТОРИКО- ЭТНОЛИНГВИСТИЧЕСКОМ ИСТОЧНИКЕ.....	730
<i>Ф.О. Абаева (Северо-Осетинский институт гуманитарных и социальных исследований имени В. И. Абаева)</i>	

МНОЖЕСТВЕННЫЕ ВОПРОСЫ И ОТВЕТЫ В ОСЕТИНСКОМ ЯЗЫКЕ: СИНТАКТИКО-ПРОСОДИЧЕСКИЙ ИНТЕРФЕЙС	733
--	-----

*Д.А. Алексеев (Московский государственный университет имени М.В. Ломоносова ,
Институт языкознания РАН),
В.А. Борисова (Московский государственный университет имени М.В. Ломоносова),
А.В. Прокопьева (Московский государственный университет имени
М.В. Ломоносова)*

ВАРИАТИВНОСТЬ В СОВРЕМЕННОМ ОСЕТИНСКОМ ЯЗЫКЕ	736
<i>З.А. Битарти (Юго-Осетинский научно-исследовательский институт имени З.Н. Ванеева), Г.Р. Козаева (Юго-Осетинский научно-исследовательский институт имени З.Н. Ванеева)</i>	

НЕАДДИТИВНАЯ МНОЖЕСТВЕННОСТЬ В МИТАГИ-ДЖАЛГАНСКОМ И АЗЕРБАЙДЖАНСКОМ ЯЗЫКАХ	738
<i>М.-Э. А. Винклер (Институт языкознания РАН)</i>	
ФУНКЦИОНИРОВАНИЕ КОЛЛОКАЦИЙ В ОСЕТИНСКОМ ЯЗЫКЕ	741
<i>М.В. Дарчиева (Северо-Осетинский институт гуманитарных и социальных исследований имени В. И. Абаева), Ф.О. Абаева (Северо-Осетинский институт гуманитарных и социальных исследований имени В. И. Абаева)</i>	
КОНЪЮНКТИВ, ОПТАТИВ ИЛИ КОНТРАФАКТИВ? ОДНО ИЗ САМЫХ НЕОДНОЗНАЧНЫХ НАКЛОНЕНИЙ ОСЕТИНСКОГО ГЛАГОЛА	743
<i>Ж.М. Джатиева (Северо-Осетинский государственный университет имени К.Л.Хетагурова)</i>	
ФОНЕМЫ СОВРЕМЕННОГО ОСЕТИНСКОГО ЛИТЕРАТУРНОГО ЯЗЫКА И ИХ ТРАНСКРИПЦИОННОЕ ОБОЗНАЧЕНИЕ	745
<i>В.Т. Дзахова (Институт истории и археологии РСО-Алания; Северо-Осетинский государственный университет имени К.Л.Хетагурова)</i>	
К ВОПРОСУ О ДИАЛЕКТНОМ ЧЛЕНЕНИИ СКИФСКОГО ЯЗЫКА	747
<i>Ю.А. Дзиццойты (Владикавказский научный центр Российской академии наук)</i>	
ПЕРСПЕКТИВЫ СОЗДАНИЯ КОРПУСНОЙ ГРАММАТИКИ ТАДЖИКСКОГО ЯЗЫКА	748
<i>Д. Искандарова (Российско-Таджикский Славянский университет)</i>	
ОППОЗИЦИЯ ПО ОСНОВАНИЮ КРАТНОСТИ ДЕЙСТВИЯ КАК ГРАММАТИЧЕСКАЯ КАТЕГОРИЯ В СОВРЕМЕННОМ ОСЕТИНСКОМ ЯЗЫКЕ (В СОПОСТАВЛЕНИИ С РУССКИМ).....	750
<i>А.А.Левитская (Институт истории и археологии Республики Северная Осетия-Алания)</i>	
СЛОЖНЫЙ ГЛАГОЛ ИЛИ ФРАЗЕОЛОГИЗМ: ТРУДНОСТИ РАЗГРАНИЧЕНИЯ ФОРМАЛЬНО ГРАММАТИЧЕСКИХ И КАТЕГОРИАЛЬНЫХ ПРИЗНАКОВ В ОСЕТИНСКОМ ЯЗЫКЕ.....	753
<i>Л.Б. Моргоева (Центр развития осетинского языка Института истории и археологии Республики Северная Осетия-Алания)</i>	
КУЛЬТ ПРЕДКОВ ЧЕРЕЗ ПРИЗМУ ЯЗЫКОВЫХ ЕДИНИЦ (НА МАТЕРИАЛЕ ШУГНАНО-РУШАНСКОЙ ГРУППЫ ПАМИРСКИХ ЯЗЫКОВ)	755
<i>Ш.С. Некушоева (Институт гуманитарных наук Национальной академии наук Таджикистана)</i>	
ТЕМПОРАЛЬНЫЕ КОНСТРУКЦИИ С СОЮЗОМ ЦАЛЫНМÆ ‘ПОКА’ В ОСЕТИНСКОМ ЯЗЫКЕ	757
<i>А.А. Осипова (Московский государственный университет имени М. В. Ломоносова, Институт языкознания РАН)</i>	
К ОПИСАНИЮ СЕМАНТИКИ КЛАУЗАЛЬНЫХ СОЧИНИТЕЛЬНЫХ СОЮЗОВ В ШУГНАНСКОМ ЯЗЫКЕ	760
<i>П. В. Падалка (НИУ «Высшая школа экономики»), М. Г. Меленченко (НИУ «Высшая школа экономики»)</i>	

РАСЩЕПЛЁННОЕ МАРКИРОВАНИЕ РЕЦИПИЕНТА В ИРОНСКОМ ДИАЛЕКТЕ ОСЕТИНСКОГО ЯЗЫКА	763
<i>А. В. Прокопьева (Московский государственный университет имени М. В. Ломоносова)</i>	
ПРЕДВАРИТЕЛЬНЫЕ НАБЛЮДЕНИЯ НАД ФРАЗОВОЙ ПРОСОДИЕЙ В ШУГНАНСКОМ ЯЗЫКЕ.....	766
<i>С. В. Седунова (НИУ «Высшая школа экономики»)</i>	
ВЛИЯНИЕ ОДУШЕВЛЁННОСТИ СУБЪЕКТА НА ДИФФЕРЕНЦИРОВАННОЕ МАРКИРОВАНИЕ ОБЪЕКТА В ИРОНСКОМ ДИАЛЕКТЕ СОВРЕМЕННОГО ОСЕТИНСКОГО ЯЗЫКА	768
<i>О.В. Тужик (Институт языкознания РАН, НИУ «Высшая школа экономики»)</i>	
«ОТДЕЛЯЕМЫЕ» ПРЕВЕРБЫ В ДИГОРСКОМ ДИАЛЕКТЕ ОСЕТИНСКОГО ЯЗЫКА	770
<i>И.Н. Цаллагова (Северо-Осетинский институт гуманитарных и социальных исследований имени В.И. Абаева)</i>	
КЛАССИФИКАЦИЯ СЛОЖНОПОДЧИНЕННЫХ ПРЕДЛОЖЕНИЙ В ОСЕТИНСКОМ ЯЗЫКЕ	771
<i>Ф.А. Царикаева (Северо-Осетинский государственный университет имени К.Л. Хетагурова)</i>	
STRUCTURAL DOM IN BARTANGI.....	773
<i>Oleg Belyaev (Lomonosov Moscow State University, Institute of Linguistics RAS, Russia)</i>	
DYNAMICS AND EVOLUTION OF PREVERBS: THE CASE OF EASTERN IRAN LANGUAGES.....	776
<i>Matteo De Chiara (Inalco – Institut National de Langues et Civilisations Orientales, CNRS, France)</i>	
PATHWAYS OF DEVELOPMENT FOR DERIVATIONAL AFFIXES IN NEW PERSIAN	778
<i>Mehrdad Naghzhuy-Kohan (Bu-Ali Sina University, Iran)</i>	
A STUDY ABOUT VERBAL INFLECTIONAL MORPHEMES IN THE SENDAI' KURDISH DIALECT ACCORDING TO THE SPECTRAL APPROACH.....	780
<i>Sara Sohrabi (Islamic Azad university, Kermanshah branch, Iran)</i>	
DEPENDENT FORMS IN YAGHNOBI	781
<i>Arseniy Vydrin (Institute for Linguistic Studies RAS, Russia)</i>	

ТЕМАТИЧЕСКОЕ НАПРАВЛЕНИЕ 12:

Семитские языки

TOPIC AREA 12:

Semitic languages 783

АФРАЗИЙСКАЯ ЯЗЫКОВАЯ МАКРОСЕМЬЯ – ВЗГЛЯД НА ПРАРОДИНУ И ЭВОЛЮЦИЮ	784
---	-----

*В.Р. Байрашева (Казанский (Приволжский) федеральный университет),
А.Е. Зельдин (Управление Государственной Службы Израиля)*

ОПЫТ ИСПОЛЬЗОВАНИЯ БОЛЬШИХ ЯЗЫКОВЫХ МОДЕЛЕЙ ДЛЯ ИССЛЕДОВАНИЯ АРАБСКОГО ЯЗЫКА.....	787
<i>О. А. Берникова (Санкт-Петербургский государственный университет)</i>	
КОРНЕОБРАЗОВАНИЕ: САМАЯ ФУНДАМЕНТАЛЬНАЯ И САМАЯ ИГНОРИРУЕМАЯ ЛИНГВИСТАМИ ПРОБЛЕМА	788
<i>Е.А. Гаврилова (Институт языкознания РАН), А.Ю. Милитарёв (Институт языкознания РАН)</i>	
«ЗАКОННОЕ» КОРНЕВОЕ РОДСТВО И «НЕЗАКОННАЯ» КОРНЕВАЯ ВАРИАНТНОСТЬ В АФРАЗИЙСКИХ (И ДРУГИХ?) ЯЗЫКАХ.....	791
<i>Е.А. Гаврилова (Институт языкознания РАН), А.Ю. Милитарёв (Институт языкознания РАН)</i>	
САМЫЕ РАННИЕ СОЧИНЕНИЯ АРАБСКИХ ЯЗЫКОВЕДОВ О ВЛИЯНИИ ДОИСЛАМСКИХ ПЛЕМЕННЫХ ДИАЛЕКТОВ НА ЯЗЫК КОРАНА	793
<i>Ф.А. Исаева (Таджикский национальный университет, Таджикистан)</i>	
СТРАТЕГИИ УПРАВЛЕНИЯ СЕНТЕНЦИАЛЬНЫМИ АКТАНТАМИ В ЛИТЕРАТУРНОМ АРАБСКОМ И ВРЕМЕННОЕ СООТНОШЕНИЕ СОБЫТИЙ	795
<i>А.Б. Летучий (НИУ «Высшая школа экономики»)</i>	
О ДЕТЕРМИНАЦИИ ТАБУИРОВАННОЙ ЛЕКСИКИ В АРАБСКОМ ЯЗЫКЕ: ЮРИДИЧЕСКИЙ И ПЕРЦЕПТИВНЫЙ АСПЕКТЫ.....	797
<i>В.В. Палладес (Санкт-Петербургский государственный университет)</i>	
ГРАФИКА И МОРФОЛОГИЯ ТЕКСТА КОРАНА	799
<i>О.И. Редькин (Санкт-Петербургский государственный университет)</i>	
СУБЪЕКТНЫЙ ИМПЕРСОНАЛ В АМХАРСКОМ ЯЗЫКЕ И ЯЗЫКЕ СОДДО	801
<i>И.А. Фридман (НИУ «Высшая школа экономики»)</i>	
CASE SYNCRETISM IN GURAGE LANGUAGES: ETHIOPIA SEMITIC.....	803
<i>Endalew Temesgen Assefa (Addis Ababa University, Ethiopia)</i>	
TOWARDS AN ETYMOLOGICAL DICTIONARY OF AKSUMITE EPIGRAPHIC GEEZ	804
<i>Maria Bulakh (HSE University, Institute of Oriental Studies RAS, Russia)</i>	
THE USE OF THE ADVERB ҺАҮТ᠘ AS A DISCOURSE MARKER IN MODERN STANDARD ARABIC	806
<i>Yehudit Dror (University of Haifa, Israel)</i>	
SOME NEW INSIGHTS ON THE DESCRIPTION OF THE TIGRE BASIC VERB FORMS	807
<i>Saleh Mahmud Idris (Asmara College of Education, Eritrea)</i>	
MORPHOLOGICAL DIVERGENCE AMONG GURAGE LANGUAGES.....	808
<i>Fekede Menuta Gewta (Hawassa University, Ethiopia)</i>	
DIALECT DEATH IN PROGRESS: THE CASE OF THE GOJJAM DIALECT OF AMHARIC, AN ETHIO-SEMITIC LANGUAGE.....	809
<i>Zelealem Leyew (Addis Ababa University, Ethiopia)</i>	
BILITERAL VERBS IN TIGRINYA	812
<i>Tesfay Tewolde Yohannes (Università degli Studi di Firenze, Italy)</i>	

ТЕМАТИЧЕСКОЕ НАПРАВЛЕНИЕ 13:

Языки Южной Азии

TOPIC AREA 13:

Languages of South Asia 813

ДОКУМЕНТАЦИЯ КУЛЛУИ: ТИПОЛОГИЧЕСКИ ВАЖНЫЕ РЕЗУЛЬТАТЫ.....814

А.С. Крылова (Институт востоковедения РАН),

Ю.В. Мазурова (Институт языкознания РАН, Институт востоковедения РАН),

Е.А. Ренковская (Институт языкознания РАН, Институт востоковедения РАН)

ИССЛЕДОВАНИЕ СООТНОШЕНИЯ ГРАФИКИ И ФОНЕТИКИ ХИНДИ В ОБЛАСТИ
БЕЗУДАРНЫХ ГЛАСНЫХ, ГРАФИЧЕСКИ ОТОБРАЖАЕМЫХ КАК ДОЛГИЕ815

А.С. Крылова (Институт востоковедения РАН),

В.М. Потапова (независимый исследователь)

ЕЩЁ О ТИПОЛОГИИ ПАДЕЖНЫХ СИСТЕМ ЯЗЫКОВ ГИНДУКУШСКОГО
АРЕАЛА817

В. А. Плузгян (Институт языкознания РАН)

ON THE SEMANTICS AND CLASSIFICATION OF COORDINATE
COMPOUNDS IN KUMAONI818

Anshikha Adhikari (Indian Institute of Information Technology Pune, India)

CONTACT-INDUCED CHANGES OF GRAMMATICAL CASE SYSTEMS IN THE
LANGUAGES OF WEST BENGAL: A CROSS-GENETIC ANALYSIS.....820

Shuvam Dutta (Indian Institute of Technology Kharagpur, India)

LANGUAGE CONTACT IN AZAMGARH.....822

Zoya Fatma (Centre for Linguistics, Jawaharlal Nehru University, India)

COMPLEX PREDICATES IN BHOJPURI, MAGAHI, AND MAITHILI:
A COMPARATIVE ANALYSIS.....823

Satyam (Jawaharlal Nehru University, India),

Zoya Fatma (Jawaharlal Nehru University, India)

LIGHT VERBS AND VERBAL MODIFICATION IN MALAYALAM.....825

Ophira Gamliel (University of Glasgow, Scotland)

A TYPOLOGY OF THE COMPLEMENTS OF EXPRESSIONS OF FEAR IN SOUTH ASIAN
LANGUAGES: A CROSS-LINGUISTIC, CROSS-CONSTRUCTIONAL STUDY
OF APPREHENSIVES827

Peter Edwin Hook (Universities of Michigan and Virginia, USA)

NEGATION IN MARATHI COMPOUND VERBS829

Chandan Kumar (Jawaharlal Nehru University, India),

Shelar Prajwal (Jawaharlal Nehru University, India)

UNI- AND MULTIDIRECTIONAL WAYS OF THE TYPOLOGICAL EVOLUTION
OF WESTERN INDO-ARYAN LANGUAGES831

*Ludmila V. Khokhlova (Institute of Asian and African Studies
of Lomonosov Moscow State University, Russia)*

PROCESSING OF CORRELATIVE CLAUSES IN HINDI: AN EXPERIMENTAL STUDY	833
<i>Alexandra Yu. Korzhenevskaya (Institute of Linguistics RAS, HSE University, Lomonosov Moscow State University, Russia)</i>	
LINGUISTIC DIVERSITY IN SOUTH ASIA AND MULTILINGUAL EDUCATION: EXPERIENCE FROM ODISHA MLE PROGRAMME	835
<i>Mahendra Kumar Mishra (Language and Learning Foundation, India)</i>	
TRANSLATION, LITERARY CULTURE AND THE QUESTION OF LINGUISTIC EMPOWERMENT: A STUDY OF TOTO TRIBAL COMMUNITY	836
<i>Mrinmoy Pramanick (University of Calcutta, India)</i>	
WORKING WITH BANRAJI COMMUNITY: RECLAMATION OF LINGUISTIC AND CULTURAL HERITAGE	837
<i>Kavita Rastogi (University of Lucknow, India)</i>	

ТЕМАТИЧЕСКОЕ НАПРАВЛЕНИЕ 14:

Уральские языки

TOPIC AREA 14:

Uralic languages 839

КОНЦЕПТ <i>ШУЛЫК</i> ‘ЗДОРОВЬЕ / ЖИЗНЕННАЯ СИЛА / БЛАГОПОЛУЧИЕ / СЧАСТЬЕ’ В ДИСКУРСЕ МАРИЙСКОЙ ЭТНИЧЕСКОЙ РЕЛИГИИ	840
<i>Л.А. Абукаева (Марийский научно-исследовательский институт языка, литературы и истории имени В.М. Васильева)</i>	
УРАЛЬСКИЕ ЯЗЫКИ: ОТ ПРЕВЕРБОВ К СЕРИАЛЬНЫМ КОНСТРУКЦИЯМ.....	842
<i>Т.Б. Агранат (Институт языкознания РАН)</i>	
К ВОПРОСУ О «СИНГАРМОНИЗМЕ» В ТУНДРОВОМ НЕНЕЦКОМ ЯЗЫКЕ: УЛЬТРАЗВУКОВОЕ ИССЛЕДОВАНИЕ АРТИКУЛЯЦИИ СОГЛАСНОГО [X]	844
<i>М. К. Амелина (Институт языкознания РАН, Институт системного программирования РАН имени В.П.Иванникова), Н. В. Макеева (Институт языкознания РАН)</i>	
ПАДЕЖ КАК ОСНОВНОЙ ГРАММАТИЧЕСКИЙ СПОСОБ ВЫРАЖЕНИЯ КАТЕГОРИИ ОПРЕДЕЛЕННОСТИ – НЕОПРЕДЕЛЕННОСТИ В ФИНСКОМ ЯЗЫКЕ.	846
<i>А. М. Дементьева (Московский государственный лингвистический университет)</i>	
К ВОПРОСУ ОБ ОБОЗНАЧЕНИИ МЕДВЕДЯ В НЕКОТОРЫХ УРАЛЬСКИХ ЯЗЫКАХ.....	848
<i>Л.Р. Додыхудоева (Институт языкознания РАН), М.В. Куцаева (Институт языкознания РАН)</i>	
«И ВСЕ ТАКОЕ» В СЕВЕРНОСЕЛЬКУПСКИХ ТЕКСТАХ	850
<i>О.А. Казакевич (Институт языкознания РАН)</i>	
ПАРАДИГМА ИМЕННОГО СКАЗУЕМОГО В НЕНЕЦКОМ ЯЗЫКЕ	853
<i>Н. Б. Кошкарева (Институт филологии Сибирского отделения РАН)</i>	

КОНСТРУКЦИИ С ПРИЧИННЫМ ЗНАЧЕНИЕМ В СВЕТЕ УРОВНЕВОГО ПОДХОДА: ДАННЫЕ ТАТЫШЛИНСКОГО ГОВОРА УДМУРТСКОГО ЯЗЫКА	856
<i>А.И. Крюкова (Институт языкознания РАН, Московский государственный университет имени М. В. Ломоносова)</i>	
"ВСПОМОГАТЕЛЬНОЕ НАРЕЧИЕ" И ЛИНЕЙНАЯ СТРУКТУРА ГЛАГОЛЬНОГО КОМПЛЕКСА В ЭСТОНСКОМ ЯЗЫКЕ.....	859
<i>Л.Ю. Муковская (Санкт-Петербургский государственный университет, Российский государственный педагогический университет имени А.И. Герцена)</i>	
НОМИНАЦИИ ТРУДЯГИ И ЛЕНТЯЯ В ПРИБАЛТИЙСКО-ФИНСКИХ ЯЗЫКАХ: РЕКОНСТРУКЦИЯ ПРОТОТИПИЧЕСКОЙ СЕМАНТИКИ ДВИЖЕНИЯ	861
<i>И. И. Муллонен (Институт языка, литературы и истории Карельского научного центра РАН)</i>	
ВАРЬИРОВАНИЕ ПОРЯДКА СОСТАВЛЯЮЩИХ БЫТИЙНО-ПРОСТРАНСТВЕННЫХ ТИПОВЫХ СИНТАКСИЧЕСКИХ СТРУКТУР В СУРГУТСКОМ ДИАЛЕКТЕ ХАНТЫЙСКОГО ЯЗЫКА.....	862
<i>И.М. Плотников (Институт филологии Сибирского отделения РАН)</i>	
СИНТАКСИЧЕСКИЕ СВОЙСТВА ГЕНИТИВА С «ЯКОРНЫМИ» И «НЕЯКОРНЫМИ» ЗНАЧЕНИЯМИ В БЕСЕРМЯНСКОМ УДМУРТСКОМ	865
<i>Н.В. Сердобольская (Институт языкознания РАН)</i>	
КОНСТРУКЦИЯ СО ЗНАЧЕНИЕМ 'КАЗАТЬСЯ' В ТАТЫШЛИНСКОМ ГОВОРЕ УДМУРТСКОГО ЯЗЫКА	868
<i>Ю. В. Сеницына (Московский государственный университет имени М. В. Ломоносова)</i>	
ПРЕВЕРБЫ ОБСКО-УГОРСКИХ ЯЗЫКОВ	871
<i>В.Н. Соловар (Обско-угорский институт прикладных исследований и разработок)</i>	
THE SEMANTICS OF COMPLEX PREDICATES IN FINNO-UGRIC AND BEYOND: HOW DO ASPECTUAL AND SCALAR PROPERTIES INTERACT?.....	873
<i>Egor V. Kashkin (Vinogradov Russian Language Institute of the RAS, Lomonosov Moscow State University)</i>	
WINTER IS COMING: THE DEVELOPMENT AND DISTRIBUTION OF PROSPECTIVE CONSTRUCTIONS IN TATYSHLY UDMURT	875
<i>Daria D. Mordashova (Lomonosov Moscow State University, Institute of Linguistics RAS)</i>	

ТЕМАТИЧЕСКОЕ НАПРАВЛЕНИЕ 15:

Языки Сибири, Севера, Дальнего Востока России и смежных ареалов

TOPIC AREA 15: Languages of Siberia, the North,

the Far East of Russia and adjacent areas..... 877

СРАВНЕНИЯ С ПАРАМЕТРОМ “РАЗМЕР” В ГЕРОИЧЕСКОМ ЭПОСЕ ТЮРКОВ

ЮЖНОЙ СИБИРИ.....878

А.В. Байыр-оол (Институт филологии Сибирского отделения РАН),

Е.В. Тюттешева (Институт филологии Сибирского отделения РАН),

О.Ю. Шагдурова (Институт филологии Сибирского отделения РАН)

ВОПРОСНО-ОТВЕТНЫЙ КОМПОНЕНТ ДИАЛОГА В ЮЖНО-СИБИРСКИХ

ТЮРКСКИХ ЯЗЫКАХ: УНИВЕРСАЛЬНОЕ И СПЕЦИФИЧНОЕ.....879

А.А. Добрынина (Институт филологии Сибирского отделения РАН),

Т.Р. Рыжикова (Институт филологии Сибирского отделения РАН),

К.В. Шиндрова (Институт филологии Сибирского отделения РАН),

А.С. Григорьева (Институт филологии Сибирского отделения РАН)

К ИСТОРИИ НЕНЕЦКО-РУССКОЙ И РУССКО-НЕНЕЦКОЙ ЛЕКСИКОГРАФИИ.....881

А.С. Епимахова (Северный (Арктический) федеральный университет

имени М.В. Ломоносова)

К ФОНЕТИКЕ ИТЕЛЬМЕНСКОГО ЯЗЫКА.....883

М.М. Зимин (Томский государственный педагогический университет,

Томский национальный исследовательский медицинский центр РАН)

КЕТСКИЕ СКАЗКИ С ЗАИМСТВОВАННЫМИ СЮЖЕТАМИ ИЗ РУССКОГО

ФОЛЬКЛОРА: ЛИНГВИСТИЧЕСКИЙ АНАЛИЗ.....885

Е.А. Крюкова (Томский государственный педагогический университет)

ЛЕКСИЧЕСКИЙ ПАРАЛЛЕЛИЗМ В ПАЛЕОСИБИРСКИХ ЯЗЫКАХ.....887

С.Н. Курилова (Северо-Восточный федеральный университет

имени М.К. Аммосова)

ДВА ТИПА АДАПТАЦИИ ЗВУКОВОГО СТРОЯ ЯЗЫКОВ ТУНГУСО-

МАНЬЧЖУРСКОЙ ГРУППЫ К ФОНЕТИКЕ КОНТАКТИРУЮЩИХ С НИМИ

ЯЗЫКОВ.....889

О.Н. Морозова (Амурский государственный университет)

МОРФОЛОГИЧЕСКИЙ КАУЗАТИВ В ЧУКОТСКОМ ЯЗЫКЕ.....891

И. А. Стенин (НИУ «Высшая школа экономики»)

ЗВУКИ МЯГКОГО РЯДА ШОРСКОГО ЯЗЫКА894

Н.С. Уртегешев (Институт филологии Сибирского отделения РАН, Институт

гуманитарных исследований и проблем малочисленных народов Севера Сибирского
отделения РАН, Амурский государственный университет)

БУДДИЙСКАЯ ЛЕКСИКА БУРЯТСКОГО ЯЗЫКА (НА МАТЕРИАЛЕ НАИМЕНОВАНИЙ ОБРЯДОВОЙ И РИТУАЛЬНОЙ ПИЩИ)	896
<i>Д.Ш. Харанутова (Бурятский государственный университет имени Доржи Банзарова),</i>	
<i>Л.Б. Будажапова (Бурятский государственный университет имени Доржи Банзарова)</i>	
НЕКОТОРЫЕ ФОНЕТИЧЕСКИЕ ОСОБЕННОСТИ ГОВОРА СЕЛА ДАДА: ЗАКОНОМЕРНОСТИ И ОТНОШЕНИЕ НОСИТЕЛЕЙ	898
<i>В.С. Харитонов (Институт языкознания РАН)</i>	
TYPOLOGICAL FEATURES OF SOUTH SIBERIAN TURKIC EQUATIVE AND SIMILATIVE COMPARATIVE CONSTRUCTIONS.....	900
<i>Irina A. Nevskaya (Institute of Philology, SB of RAS),</i>	
<i>Ayana N. Ozonova (Institute of Philology, SB of RAS)</i>	
LINGUISTIC EVIDENCE OF PROTO-NIVKH–JURCHEN CONTACT	902
<i>Marc Zimin (Institute of Linguistics RAS, Tomsk State Pedagogical University,</i>	
<i>Tomsk Research Center of Medical Genetics),</i>	
<i>Mikhail Zhivlov (Russian State University of the Humanities, Higher School of Economics)</i>	
ТЕМАТИЧЕСКОЕ НАПРАВЛЕНИЕ 16:	
Языки Китая и Юго-Восточной Азии	
TOPIC AREA 16:	
Languages of China and Southeast Asia.....	905
ДЯНЬГУ КАК ПЕРВООСНОВА КИТАЙСКОЙ ИДИОМАТИКИ.....	906
<i>Н.Н. Воропаев (Институт языкознания РАН)</i>	
ТИПОЛОГИЧЕСКИЕ ОСОБЕННОСТИ МОРФОСИНТАКСИЧЕСКИХ СТРАТЕГИЙ ИНТЕНСИФИКАЦИИ ПРИЛАГАТЕЛЬНЫХ В СИНТИТИЧЕСКИХ ЯЗЫКАХ.....	909
<i>Ю.М. Дёмина (Институт языкознания РАН),</i>	
<i>Е.П. Дорофеева (Московский государственный университет</i>	
<i>имени М.В. Ломоносова)</i>	
ГРАММАТИКАЛИЗАЦИЯ ГЛАГОЛА 对 DUÌ В КИТАЙСКОМ ЯЗЫКЕ.....	911
<i>Е.Н. Емельченкова (Санкт-Петербургский государственный университет)</i>	
РАЗВИТИЕ ЗНАЧЕНИЙ ЛЕКСИЧЕСКИХ ЕДИНИЦ КИТАЙСКОГО ЯЗЫКА (НА МАТЕРИАЛЕ СЛОВАРЯ «СЮЙЦЗЫ ШО»)	913
<i>Л. В. Кирюхина (Иркутский государственный университет)</i>	
ОСОБЕННОСТИ ГРАММАТИКАЛИЗАЦИИ ПРЯМОЙ ЭВИДЕНЦИАЛЬНОСТИ В ТИБЕТСКОМ ЯЗЫКЕ	915
<i>А. С. Крамскова (Институт лингвистических исследований РАН)</i>	
ТАЙВАНЬСКИЙ ЭКСПЕРИЕНТИВ: АНТИ-ПЕРФЕКТ?.....	917
<i>Ю.Н. Кузнецова (Московский государственный университет</i>	
<i>имени М.В. Ломоносова)</i>	

ИСПОЛЬЗОВАНИЕ ВКУСОВЫХ И ОБОНЯТЕЛЬНЫХ ОЩУЩЕНИЙ В ЦВЕТОВЫХ НОМИНАЦИЯХ ГУБНОЙ ПОМАДЫ В КИТАЙСКОЙ РЕКЛАМЕ.....	919
<i>А. А. Миронова (Южно-Уральский государственный университет), Цуй Сяоцин (Южно-Уральский государственный гуманитарно-педагогический университет)</i>	
ВАРИАТИВНОСТЬ СМЫСЛОВЫХ КОМПОНЕНТОВ КИТАЙСКИХ ИЕРОГЛИФОВ (НА МАТЕРИАЛЕ ДЕТЕРМИНАТИВА 木 ‘ДЕРЕВО’).....	921
<i>Н.В. Михалькова (Минский государственный лингвистический университет)</i>	
НЕОДУШЕВЛЕННЫЙ КАУЗАТОР В ЯПОНСКОМ ЯЗЫКЕ: ОПЫТ КОРПУСНОГО ИССЛЕДОВАНИЯ	923
<i>У.П. Стрижак (НИУ «Высшая школа экономики»)</i>	
КОНЦЕПТУАЛЬНЫЕ ХАРАКТЕРИСТИКИ ДРЕВНЕКИТАЙСКОГО ИДЕОГРАФИЧЕСКОГО СЛОВАРЯ В КОНТЕКСТЕ ТЕОРИИ ЛЕКСИКОГРАФИИ (НА ПРИМЕРЕ «ШО ВЭНЬ ЦЗЕ ЦЗЫ»)	925
<i>Н.В. Терехова (Иркутский государственный университет)</i>	
ГЛАГОЛЫ С РАЗНЫМ ПОРЯДКОМ СЛЕДОВАНИЯ МОРФЕМ В СОВРЕМЕННОМ КИТАЙСКОМ ЯЗЫКЕ (НА ПРИМЕРЕ ГЛАГОЛОВ КУПЛИ-ПРОДАЖИ)	927
<i>Е.А. Тимчишена (Российский энергетический университет имени Г.В. Плеханова)</i>	
ЯПОНСКИЕ ЗАИМСТВОВАНИЯ В «СЛОВАРЕ ИНОСТРАННЫХ СЛОВ СИНЬХУА» (2019)	929
<i>М.Б-О. Хайдапова (Бурятский государственный университет имени Доржи Банзарова)</i>	
КИТАЙСКИЙ ПСЕВДОНИМ КАК ОСОБЫЙ ВИД НОМИНАТИВНОЙ ЛЕКСИКИ: ФОРМАЛЬНЫЙ И СОДЕРЖАТЕЛЬНЫЙ АСПЕКТЫ	931
<i>Е.А. Харламова (Московский государственный институт международных отношений - МГИМО)</i>	
СЕМАНТИЧЕСКИЙ АСПЕКТ ТРАДИЦИОННОЙ МУЗЫКАЛЬНОЙ ТЕРМИНОЛОГИИ В ЛЕКСИЧЕСКОЙ СИСТЕМЕ КИТАЙСКОГО ЯЗЫКА.....	932
<i>Сяоминь Цзян (Санкт-Петербургский государственный университет)</i>	
СОПОСТАВИТЕЛЬНЫЙ АНАЛИЗ ЯВЛЕНИЯ ПРОНОМИНАЛИЗАЦИИ ИМЁН СУЩЕСТВИТЕЛЬНЫХ В РУССКОМ И КИТАЙСКОМ ЯЗЫКАХ	933
<i>Хайянь Чжоу (Пекинский университет, Китай)</i>	
EVALUATIVE LANDGUGE INDICATING GRADUATION IN VIETNAMESE LANGUAGE	935
<i>Le Thi Lan Anh (Hanoi National University of Education, Vietnam), Nguyễn Thi Hương Lan (Hanoi National University of Education, Vietnam)</i>	
“BECAUSE OF” IN TAGALOG: CHARACTERISTICS OF THE ATTESTED NOMINAL CAUSAL INVENTORY	936
<i>Ekaterina A. Baklanova (IAAS of Lomonosov Moscow State University)</i>	
SERIAL VERB CONSTRUCTIONS DO EXIT IN STANDARD MALAY.....	939
<i>Wenjiu Du (Goethe-Universität Frankfurt, Germany)</i>	

HOMOPHONY BETWEEN INCREMENTALITY, COMPARISON, CONTINUATION, AND REPETITION AREAL TYPOLOGICAL EVIDENCE FROM CANTONESE AND VIETNAMESE.....	941
<i>My Thi Ha (Stanford University, USA)</i>	
KRI PHOONG TONAL SYSTEM IN VIETNAM.....	943
<i>Nguyễn Hữu Hoàn (School of Languages and Tourism), Vũ Thị Hải Hà (School of Languages and Tourism)</i>	
THE POTENTIAL OF ULTRASOUND VISUALIZATION METHODS TO IDENTIFY PHONETIC INTERFERENCE AMONG CHINA SPEAKERS LEARNING RUSSIAN	945
<i>Maria Kaplunova (Institute of Linguistics RAS)</i>	
PROSODY AND INFORMATION STRUCTURE IN SPONTANEOUS CHINA SPEECH: AN APPLICATION OF THE LANGUAGE INTO ACT THEORY	948
<i>Shuai Luo (University of Florence, Italy), Xin Luan (Nanjing Normal University, China)</i>	
A STUDY ON CHINA REFUSAL STRATEGIES USED BY WEST ASIA AND MIDDLE EAST STUDENTS.....	951
<i>Xu Miaohua (Guangdong University of Foreign Studieds, China)</i>	
STRATEGIES OF PLURALIZATION IN TEOCHEW, SOUTHERN MIN	952
<i>Anna S. Shvarts (Institute of Oriental Studies RAS, Russia), Q. Zhang (Higher School of Economics, Russia)</i>	
THE AUSTRASIATIC LANGUAGE PHYLUM: RECONSTRUCTING THE PROTO-LANGUAGE, AND THE CHALLENGES WITH HOMELAND, PHYLOGENY AND SUPRASEGMENTALS.....	954
<i>Paul Sidwell (University of Sydney, Australia)</i>	
NOTIONS OF SKY AND EARTH IN EARLY CONFUCIAN CLASSICS	956
<i>Antonia Tsankova (Sofia University, Bulgaria)</i>	
WRITING IN THE SOCIAL LIFE OF ETHNIC GROUPS IN VIETNAM.....	958
<i>Tạ Quang Tùng (Vietnam Academy of Social Sciences), Tạ Văn Thông (Vietnam Academy of Social Sciences)</i>	
THE HISTORICAL SOURCE AND BORROWING PERIOD OF THE CHINESE LOANWORD 茶 ‘TEA’ IN MONGOLIAN.....	959
<i>Lin Yuan (Peking University, China)</i>	

ТЕМАТИЧЕСКОЕ НАПРАВЛЕНИЕ 17:

Языки Африки

TOPIC AREA 17:

Languages of Africa 961

ИСПОЛЬЗОВАНИЕ АФРИКАНСКИХ ЯЗЫКОВ В ПРЕПОДАВАНИИ РКИ: ОПЫТ МАЛИ И ЦАР.....	962
<i>А.В. Давыдов (Санкт-Петербургский государственный университет)</i>	

О НЕКОТОРЫХ ОСОБЕННОСТЯХ ЯЗЫКА СУАХИЛИ В ДРК (ПРОВИНЦИЯ СЕВЕРНЫЙ КИВУ, РАЙОН ГОРОДА ГОМА).....	963
<i>А.Ю. Желтов (Санкт-Петербургский государственный университет)</i>	
ТРАНСФОРМАЦИЯ СОЦИОЛИНГВИСТИЧЕСКОЙ СИТУАЦИИ В НИГЕРИИ В ЭПОХУ COVID-19	964
<i>А.В. Ляхович (Санкт-Петербургский государственный университет)</i>	
ЛЕКСИКА ЧАДСКИХ ЯЗЫКОВ В АФРАЗИЙСКОМ КОНТЕКСТЕ.....	965
<i>О.В. Столбова (Институт востоковедения РАН)</i>	
LANGUAGE BORROWING IN TAZNATIT-N-GURARA: RADIO ADRAR AS A CASE STUDY.....	967
<i>Tahar Abbou (University Ahmed Draia, Adrar, Algeria)</i>	
NEGATION IN SHUPAMEM AND NGOMBA	968
<i>Ngoungouo Yiagnigni Abass (University of Yaounde, Cameroon), Wokwenmendam Nkouo Ninon (University of Douala, Cameroon)</i>	
THE INTRICACIES OF TENSE IN SHUPAMEM: A SYSTEM BEYOND SIMPLE PAST, PRESENT, AND FUTURE.....	969
<i>Ngoungouo Yiagnigni Abass (University of Yaounde, Cameroon)</i>	
METAPHORICAL CONCEPTUALIZATION OF EMOTIVE CONCEPTS IN AMHARIC ..	970
<i>Gashaw Arutie Asaye (Bahir Dar University, Ethiopia)</i>	
LANGUAGE VITALITY AS THE OUTCOME OF LANGUAGE CONTACT: A CASE OF CIGOGO (CENTRAL TANZANIA).....	971
<i>Stanislav Beletskiy (Institute of Linguistics RAS)</i>	
VERB MORPHOLOGY IN GWAMA, A NILO-SAHARAN LANGUAGE IN ETHIOPIA ...	972
<i>Andargachew Gebeyehu (University of Gondar, Ethiopia)</i>	
WEST AFRICAN PROGRESSIVES AND THE JOURNEY FROM SVO TO SOVX AND BEYOND.....	973
<i>Jeffrey Heath (University of Michigan)</i>	
THE DIFFICULTIES OF ESTABLISHING A DICTIONARY: THE CASE OF KUPTO, A WEST-CHADIC LANGUAGE	974
<i>Rudolf Leger (Goethe-University Frankfurt)</i>	
[ATR] VOWEL HARMONY IN KONABÉRE (MANDE).....	975
<i>Nadezhda V. Makeeva (Institute of Linguistics RAS)</i>	
PHONIC INSTABILITY OF THE AUXILIAIRES "TO BE" AND "TO HAVE" IN SHUPAMEM AND NDA?NDA?	977
<i>Wokwenmendam Nkouo Ninon (University of Douala, Cameroon)</i>	
MARKED ANIMATE SINGULAR IN NORTHWESTERN DOGON LANGUAGES	978
<i>Kirill N. Prokhorov (Institute of linguistics RAS)</i>	
FROM COLONIAL IDEOLOGY TO LINGUISTIC RESEARCH: LANGUAGES AND ETHNICITIES.....	980
<i>Mamadou Lamine Sanogo (Centre National de la Recherche Scientifique et technologique, Burkina Faso)</i>	

FROM IPA TO WILDCARDS: NEW TENDENCIES IN AFRICAN ORTHOGRAPHIES	981
<i>Mauro Tosco (University of Turin, Italy)</i>	

ТЕМАТИЧЕСКОЕ НАПРАВЛЕНИЕ 18:

Общее

TOPIC AREA 18:

General 983

АРМЯНСКИЙ ТЕКСТ РУССКОЙ ПОЭЗИИ – КОМПЛЕКСНАЯ ЛЕКСИКОГРАФИЧЕСКАЯ ЦИФРОВАЯ МОДЕЛЬ: РЕПРЕЗЕНТАЦИИ ЛОКАЛЬНОГО ТЕКСТА	984
--	-----

*С.Н. Андреев (Смоленский государственный университет),
О.Ю. Гавенко (Федеральный исследовательский центр информационных и
вычислительных технологий),
Л.В. Павлова (Смоленский государственный университет),
И.В. Романова (Смоленский государственный университет),
Н.А. Шашок (Федеральный исследовательский центр информационных и
вычислительных технологий)*

ПЕЧАТНЫЕ ИЗДАНИЯ 1920–30-Х ГОДОВ НА ЯЗЫКАХ РОССИИ И БЛИЖНЕГО ЗАРУБЕЖЬЯ КАК МАТЕРИАЛ ДЛЯ КОРПУСНОЙ ЛИНГВИСТИКИ.....	986
---	-----

А.В. Андронов (Российская национальная библиотека)

ИНТЕРАКТИВНЫЙ СЕРВИС ГЕОИНФОРМАЦИОННОГО АНАЛИЗА ЯЗЫКОВ РОССИИ.....	988
---	-----

*О. И. Бабина (Южно-Уральский государственный университет),
А. В. Полев (Южно-Уральский государственный университет),
Д. А. Белканов (Южно-Уральский государственный университет)*

ИСПОЛЬЗОВАНИЕ МЕНТАЛЬНОГО ЛЕКСИКОНА В ИДЕОЛОГИЧЕСКОМ ВОСПИТАНИИ ВОЕННОСЛУЖАЩИХ ВООРУЖЁННЫХ СИЛ УКРАИНЫ КАК СРЕДСТВО ВОЗБУЖДЕНИЯ ВРАЖДЫ И НЕНАВИСТИ	990
--	-----

*О.Ф. Боговая (Донецкий государственный университет),
Е.Л. Косяк (Донецкий государственный университет)*

ЭВРИСТИКА ПЕРЕВОДЧЕСКОГО КОММЕНТАРИЯ	993
--	-----

Л.Б. Бойко (Балтийский федеральный университет имени И. Канта)

ЛИНГВИСТИЧЕСКИЕ СТРАТЕГИИ ПЕРЕВОДА МЕТАФОР: ИССЛЕДОВАНИЕ НА ПРИМЕРЕ ПОЭЗИИ МАРИНЫ ЦВЕТАЕВОЙ.....	995
---	-----

Гаутам Кашияп (Южно-Уральский государственный университет)

ПЕРЕВОД ЛЕКСИЧЕСКИХ ЕДИНИЦ, ВЫДЕЛЕННЫХ КУРСИВОМ, В НАУЧНО- ПОПУЛЯРНОЙ ЛИТЕРАТУРЕ ПСИХОЛОГИЧЕСКОЙ НАПРАВЛЕННОСТИ	997
--	-----

*В.Ю. Панкова (Санкт-Петербургский государственный экономический
университет),
Е.А. Нильсен (Санкт-Петербургский государственный экономический университет)*

СТРАТЕГИИ ИНКЛЮЗИВНОГО ЯЗЫКА В ДИСКУРСЕ ВЫСТУПЛЕНИЙ И ИНТЕРВЬЮ ЛИДЕРОВ СТРАН ЛАТИНСКОЙ АМЕРИКИ	999
<i>И. Ю. Парулина (Южно-Уральский государственный университет)</i>	
ЛИНГВИСТИЧЕСКИЕ ПРИЗНАКИ ОЦЕНОЧНОГО ВЫСКАЗЫВАНИЯ В СВЕТЕ АКТУАЛЬНЫХ ЗАДАЧ ЛИНГВИСТИЧЕСКОЙ ЭКСПЕРТИЗЫ	1001
<i>В. В. Салькова (Воронежский государственный университет)</i>	
«ПЕРВАЯ ПЕТРУШКА» ИЛИ РЕАЛИИ В ЯЗЫКЕ И РЕЧИ: ПРОБЛЕМЫ ВЫЯВЛЕНИЯ И ОПИСАНИЯ	1003
<i>Н.К. Санто (Анкарский университет имени Хаджи Байрама Вели, Турция)</i>	
СЛОВА АРАВАКСКОГО – ТАИНО ПРОИСХОЖДЕНИЯ, ИСПОЛЬЗУЕМЫЕ НА КУБЕ И В ВЕНЕСУЭЛЕ	1004
<i>Йэлитса Лилиана Мурия Сохо (Боливарианский университет Венесуэлы, Венесуэла), Эдгар Димитрий Акоста Акоста (Университет Лас-Тунас, Куба)</i>	
ОПЫТ СТРАТИФИКАЦИИ В ИССЛЕДОВАНИИ ОНИМНОЙ ЛЕКСИКИ	1006
<i>Н.В. Усова (Донецкий государственный университет)</i>	
РЕАЛИЗАЦИЯ ЦВЕТО-СВЕТОВОЙ СОСТАВЛЯЮЩЕЙ ТРАДИЦИОННОЙ КАРТИНЫ МИРА БЕЛОРУСОВ В СОВРЕМЕННЫХ УСТНЫХ ВОСПОМИНАНИЯХ О КАЛЕНДАРНЫХ ПРАЗДНИКАХ	1008
<i>И.А. Швед (Аньхойский университет, Китай)</i>	
APPROACHING THE DIDACTIC TREATMENT OF SIGHT TRANSLATION SKILLS AS AN INTERPRETING SUBSKILL IN THE ENGLISH LANGUAGE MAJOR AT THE UNIVERSITY OF CIENFUEGOS	1010
<i>Daniel Cima Mesa (University of Cienfuegos, Cuba)</i>	
PITCH ALTERATION IN VOICE DISGUISE: STUDY ON VOICE DISCRIMINATION CHALLENGES FACED BY LISTENERS	1011
<i>Hao Cui (University of Zurich, Switzerland)</i>	
JIM TYONE'S 1912 АНТНА TRAVEL NARRATIVE FROM TYONE VILLAGE TO KNIK VILLAGE	1012
<i>James Kari (University of Alaska Fairbanks, USA), Gerrit Verbeek (The Choss Lore Project, USA)</i>	
WHEN LINGUISTICS AND LITERARY STUDIES MEET: COMPARATIVE SLAVIC VERSE STUDIES	1014
<i>Neza Kocnik (University of Ljubljana, Slovenia)</i>	
LANGUAGE IN THE BLIND ZONE OF LINGUISTICS	1016
<i>Alexander Kravchenko (Baikal State University, Russia)</i>	
CONTRIBUTIONS OF THE BAKHTIN CIRCLE TO BRAZILN LINGUISTICS: AN OVERVIEW OF RESEARCH DEVELOPED BY THE GROUP CÍRCULO DO TEXTO EM DIÁLOGO	1019
<i>Marina Martins Pinchemel-Amorim (PPGLin/UESB, Brazil), Filipe Santos Guerra (CAPES/PPGLin/UESB, Brazil), Ana Claudia Oliveira Azevedo (FAPESB/PPGLin/UESB, Brazil), Márcia Helena de Melo Pereira (DELL/PPGLin/UESB, Brazil)</i>	

SYNTACTIC DERIVATION AND COMPOUNDING IN TWO AMAZONIAN LANGUAGES.....	1021
<i>Dennis Moore (Museu Paraense Emilio Goeldi, Brazil)</i>	
THE NORTHWESTERN ARCTIC BEFORE AND AFTER KOTZEBUE'S 1816 TRIP TO KOTZEBUE SOUND.....	1023
<i>Adeline Peter Raboff (independent researcher, Alaska, USA)</i>	
EXPLORING DOMINANT METAPHOR TYPES IN WILLIAM SHAKESPEARE'S SONNETS THROUGH CONCEPTUAL METAPHOR THEORY.....	1025
<i>Anja Petrović (University of Niš, Serbia), Milena Kaličanin (University of Niš, Serbia)</i>	
CROSS-LINGUISTIC INFLUENCE IN THE ACQUISITION OF SPANISH AS A THIRD LANGUAGE: AN EXPLORATION INTO THE MINDS OF INDIAN MULTILINGUALS	1026
<i>Deepak Singh (Maynooth University, Ireland)</i>	
TEACHING KOREAN TO FOREIGN LEARNERS THROUGH CHILDREN'S SONGS ...	1028
<i>Priya Sinha (Jawaharlal Nehru University, India)</i>	
GEOSPATIAL MAPPING OF ALASKA DENE LANGUAGES.....	1029
<i>Gerad M. Smith (University of Alaska Anchorage, USA)</i>	
REGIONAL CONNECTIVITY BETWEEN SOUTH ASIA AND EURASIA THROUGH LANGUAGES: AN ULTIMATE LINGUISTIC INSTRUMENT TO GALVANIZE THE PROXIMITY	1030
<i>Nuzhat Tariq (National Research Tomsk State University, Russia), Faisal Javaid (Federal Urdu University of Arts, Sciences and Technology, Karachi, Pakistan)</i>	
КРУГЛЫЕ СТОЛЫ	
ROUND TABLES	1031
1. ДИСКУССИЯ О ДЕНЕ-ЕНИСЕЙСКОЙ ГИПОТЕЗЕ В 2024 /	
DISCUSSIONS ON THE DENE-YENISEIAN HYPOTHESIS IN 2024.....	1032
TIME PERSPECTIVE ARGUMENTATION AND THE DENE-YENISEIAN HYPOTHESIS.....	1033
<i>James Kari (University of Alaska Fairbanks, Alaska Native Language Center Fairbanks, AK, USA)</i>	
INTEGRATED MODEL OF ANCIENT BERINGIAN AND DENE PREHISTORY	1034
<i>Ben Potter (University of Alaska Fairbanks, AK, USA)</i>	
LEXICAL-BASED EVIDENCE FOR PREHISTORIC CONTACT BETWEEN UNANGAM TUNUU (ALEUT) AND DENE-EYAK.....	1035
<i>Anna Berge (University of Alaska Fairbanks, AK, USA)</i>	
GLACIAL LAKE ATNA: SPILLWAYS, HIGH STANDS, AND ARCHAEOLOGICAL IMPLICATIONS	1036
<i>Richard VanderHoek (Alaska State Archaeologist, Office of History & Archaeology, Anchorage AK USA)</i>	

EURASIAN-NORTH AMERICAN MYTHOLOGICAL LINKS: REGIONS COMPARED.....	1037
<i>Yuri Berezkin (Peter the Great Museum of Anthropology & Ethnography, Russia)</i>	
MARGINALIA ON JAMES KARI'S LOWER TANANA DENE DICTIONARY: IMPLICATIONS FOR A CLOSELY RELATED LANGUAGE.....	1038
<i>Andrej A. Kibrik (Institute of Linguistics, RAS, Lomonosov Moscow State University, Russia)</i>	
TOWARDS A POETICS OF LANGUAGE CHANGE: CULTURAL FACTORS IN DENA'INA LEXICAL INNOVATION.....	1039
<i>Will D. Norton (University of Texas Austin, USA)</i>	
A PROJECT OF A DICTIONARY OF KET VERBS WITH A FULL ARRANGEMENT OF MORPHOLOGICAL SLOTS.....	1040
<i>Nikolai Zhuravlev (Institute of Philology, Siberian Branch of RAS, Novosibirsk State University, Russia)</i>	
2. МЕХАНИЗМЫ СОВРЕМЕННОГО РЕЧЕВОГО ВЗАИМОДЕЙСТВИЯ: ВЕЖЛИВОСТЬ И АГРЕССИЯ /	
MECHANISMS OF MODERN SPEECH INTERACTION: POLITENESS AND AGGRESSION.....	1042
РЕЧЕВОЙ ЭТИКЕТ И АНТИВЕЖЛИВОСТЬ.....	1043
<i>М.А. Кронгауз (НИУ «Высшая школа экономики»)</i>	
ТАКТ И БЕСТАКТНОСТЬ В ОБЩЕНИИ ВРАЧЕЙ С ПАЦИЕНТАМИ.....	1044
<i>О.С. Иссерс (Омский государственный университет имени Ф.М. Достоевского, Институт русского языка имени А.С. Пушкина)</i>	
ТИПОЛОГИЯ ЭКСПРЕССИВНЫХ ОТКАЗОВ: ИРОНИЧЕСКИЕ РЕЧЕВЫЕ КЛИШЕ В РУССКОМ ЯЗЫКЕ.....	1045
<i>Н.Г. Брагина (Институт русского языка имени А.С. Пушкина)</i>	
РУССКОЕ МОЛЧАНИЕ: ФУНКЦИОНАЛЬНЫЙ ДИАПАЗОН ОТ ВОСХИЩЕНИЯ ДО НЕГОДОВАНИЯ.....	1047
<i>Б.Ю. Норман (Минск, Беларусь)</i>	
ПРОЕКТ УЧЕБНОГО СЛОВАРЯ СОВРЕМЕННОГО РУССКОГО РЕЧЕВОГО ЭТИКЕТА.....	1048
<i>И.А. Шаронов (Институт русского языка имени А. С. Пушкина, Российский государственный гуманитарный университет)</i>	
3. ЛАТИНСКИЕ И ГРЕЧЕСКИЕ ТЕКСТЫ В ФОРМИРОВАНИИ ЕВРАЗИЙСКОГО КУЛЬТУРНОГО ПРОСТРАНСТВА /	
LATIN AND GREEK TEXTS IN THE FORMATION OF THE EURASIAN CULTURAL SPACE.....	1049
РОЛЬ ТЕКСТА В ФОРМИРОВАНИИ АРЕАЛОВ ЕВРАЗИЙСКОГО ПРОСТРАНСТВА.....	1051
<i>Н.Н. Казанский (Институт лингвистических исследований РАН)</i>	

ПРЕДСТАВЛЕНИЯ О ГРАНИЦЕ МЕЖДУ ЕВРОПОЙ И АЗИЕЙ ОТ АНТИЧНОСТИ ДО НАШИХ ДНЕЙ (К ВОПРОСУ О ЧЛЕНЕНИИ ЕВРАЗИЙСКОГО ПРОСТРАНСТВА).....	1052
<i>А.В. Подосинов (Институт всеобщей истории РАН, Московский государственный университет имени М. В. Ломоносова, Петрозаводский государственный университет)</i>	
ХРИСТИАНСКОЕ И ЯЗЫЧЕСКОЕ В СЛАВЯНСКОЙ НАРОДНОЙ КУЛЬТУРЕ	1053
<i>С.М. Толстая (Институт славяноведения РАН)</i>	
ДРЕВНЕРУССКАЯ КНИЖНОСТЬ НА МЕЖДУНАРОДНЫХ ПУТЯХ	1054
<i>М.В. Рождественская (Санкт-Петербургский государственный университет)</i>	
О ВЛИЯНИИ ГРЕЧЕСКОГО ЯЗЫКА НА ДРЕВНЕРУССКИЙ	1055
<i>А.А. Пичхадзе (Институт русского языка имени В. В. Виноградова РАН)</i>	
ОБ ОДНОМ ИЗ САМЫХ РАННИХ ПЕРЕВОДОВ ТЕКСТА ДРЕВНЕГРЕЧЕСКОЙ ЛИТЕРАТУРЫ НА ЦЕРКОВНОСЛАВЯНСКИЙ ЯЗЫК	1056
<i>Д.А. Яламас (Посольство Греции в Москве, советник по культуре)</i>	
ГРЕКИ РОССИИ И СССР	1057
<i>М. Л. Кисилиер (Санкт-Петербургский государственный университет, Институт лингвистических исследований РАН)</i>	
4. РЕГИОНАЛЬНАЯ И КОНТАКТНАЯ ВАРИАТИВНОСТЬ КРУПНЫХ ЯЗЫКОВ / REGIONAL AND CONTACT-RELATED VARIABILITY OF MAJOR LANGUAGES.....	1058
ПРАГМАТИЧЕСКИЙ ВЫЗОВ БИНАРНЫМ ОППОЗИЦИЯМ: ФУНКЦИОНИРОВАНИЕ ФОРМ ОБРАЩЕНИЯ В ВАРИАНТАХ АНГЛИЙСКОГО ЯЗЫКА	1060
<i>Т.В. Ларина (Российский университет дружбы народов имени Патриса Лумумбы)</i>	
ЛЕКСИКОГРАФИЧЕСКОЕ ОПИСАНИЕ ДИАЛЕКТА: ИЗ ОПЫТА СОСТАВЛЕНИЯ СЛОВАРЯ ГОВОРОВ КАМЧАДАЛОВ	1062
<i>А.П. Каргина (Камчатский государственный университет имени Витуса Беринга), Н.А. Григоренко (Камчатский государственный университет имени Витуса Беринга), О.В. Малоземлина (Камчатский государственный университет имени Витуса Беринга)</i>	
ОПЫТ ИССЛЕДОВАНИЯ РЕГИОНАЛЬНОЙ РАЗНОВИДНОСТИ АНГЛИЙСКОГО ЯЗЫКА НА АЛЯСКЕ.....	1064
<i>А.А. Григорьева (НИУ «Высшая школа экономики»), М.Б. Бергельсон (НИУ «Высшая школа экономики»)</i>	
АНГЛИЙСКИЙ ЯЗЫК КАК РЕСУРС ВНУТРИГРУППОВОГО ОБЩЕНИЯ В РОССИИ	1066
<i>Е.С. Грищенко (МГИМО МИД России, НИУ «Высшая школа экономики» - Нижний Новгород), А.О. Лалетина (НИУ «Высшая школа экономики» - Нижний Новгород)</i>	

ENGLISH AS A RESOURCE OF INTRAGROUP COMMUNICATION IN RUSSIA.....	1067
<i>Elena S. Gritsenko (MGIMO University, Russia), Alexandra O. Laletina (HSE - Nizhny Novgorod, Russia)</i>	
TRANSNATIONAL RUSSIAN LINGUISTIC LANDSCAPE: “LITTLE RUSSIA” IN BRIGHTON BEACH, BROOKLYN, NYC AS A HETEROTOPIAN EMPLACEMENT.....	1068
<i>Yulia S. Fayzrakhmanova (Kamchatka State University named after Vitus Bering)</i>	
5. СУБЪЕКТИВНЫЕ СМЫСЛЫ В ЯЗЫКЕ / SUBJECTIVE MEANINGS IN LANGUAGE	1070
АНТРОПОЦЕНТРИЧЕСКИЙ ПОДХОД К ОПИСАНИЮ ГРАММАТИЧЕСКОЙ СИСТЕМЫ ДАТСКОГО ЯЗЫКА.....	1071
<i>Д.Б. Никуличева (Институт языкознания РАН)</i>	
“ОН БЫЛ ЗАОДНО С ХОЗЯИНОМ И РАЗБОЙНИКАМИ”, ИЛИ ОБ ОДНОЙ МИРАТИВНОЙ СТРАТЕГИИ В ЛАТИНСКОМ ЯЗЫКЕ	1074
<i>Е.В. Желтова (Санкт-Петербургский государственный университет)</i>	
РОЛЬ ЯЗЫКОВОЙ ПОЛИТИКИ В ФОРМИРОВАНИИ ИНВАРИАНТНОЙ МОДЕЛИ ПРЕДЛОЖЕНИЯ И СОПРОТИВЛЕНИЕ СИСТЕМЫ ЯЗЫКА ЯЗЫКОВОМУ РАЦИОНАЛИЗМУ (НА ПРИМЕРЕ ИСТОРИИ ОФОРМЛЕНИЯ МОДЕЛЕЙ ФРАНЦУЗСКОГО ПРЕДЛОЖЕНИЯ)	1076
<i>О.А. Турбина (Южно-Уральский государственный университет)</i>	
РЕАЛЬНОЕ И ВИРТУАЛЬНОЕ В ЯЗЫКЕ И МИРЕ	1078
<i>А.Э.Левецкий (Московский государственный университет имени М. В. Ломоносова)</i>	
THE CONCEPT OF MEANING FROM A “POSTCLASSICAL” PERSPECTIVE.....	1080
<i>Vladimir Glebkin (RANEPА)</i>	
6. ОПИСАНИЕ ЯЗЫКА – НОРМИРОВАНИЕ ЯЗЫКА – СОХРАНЕНИЕ ЯЗЫКОВ: ЭВОЛЮЦИЯ ВЗГЛЯДОВ НА ЗАДАЧИ ЛИНГВИСТИКИ И ПОЗИЦИЮ УЧЁНОГО В ИСТОРИИ РОССИЙСКОЙ АКАДЕМИИ НАУК / LANGUAGE DESCRIPTION – LANGUAGE STANDARDIZATION – LANGUAGE PRESERVATION: EVOLUTION OF VIEWS UPON THE GOALS OF LINGUISTICS AND UPON THE RESEARCHER’S ATTITUDE IN THE HISTORY OF THE RUSSIAN ACADEMY OF SCIENCES.....	1082
НОРМАТИВНОЕ, ОПИСАТЕЛЬНОЕ И ОБЪЯСНИТЕЛЬНОЕ ЯЗЫКОЗНАНИЕ В РОССИИ	1084
<i>В.М. Алпатов (Институт языкознания РАН, Московский государственный университет имени М.В. Ломоносова)</i>	
ТРАДИЦИИ ПРЕСКРИПТИВИЗМА И ДЕСКРИПТИВИЗМА В ИСТОРИИ РУССКОЙ АКАДЕМИЧЕСКОЙ ТОЛКОВОЙ ЛЕКСИКОГРАФИИ.....	1085
<i>М.Н. Приёмывшева (Институт лингвистических исследований РАН)</i>	
РУССКАЯ АКАДЕМИЧЕСКАЯ АВТОРСКАЯ ЛЕКСИКОГРАФИЯ: ИСТОКИ И ПУТИ РАЗВИТИЯ	1087
<i>Л.Л. Шестакова (Институт русского языка имени В.В.Виноградова РАН)</i>	

РАЗВИТИЕ РУССКОЙ ЛИНГВИСТИЧЕСКОЙ ТЕРМИНОЛОГИИ В XVIII-XX ВЕКАХ	1089
<i>Е.А. Шерстянникова (Сибирский государственный университет имени М.Ф. Решетнева)</i>	
КОДИФИКАЦИЯ ЯЗЫКОВ СИБИРИ КАК ЭЛЕМЕНТ ЯЗЫКОВОЙ ПОЛИТИКИ РОССИИ: ОПЫТ СИБИРСКОГО ОТДЕЛЕНИЯ РАН.....	1091
<i>Н.Б. Кошкарева (Институт филологии Сибирского отделения РАН)</i>	
СОХРАНЕНИЕ ТРАДИЦИЙ И СМЕНА ПАРАДИГМ: ИССЛЕДОВАНИЯ ГОТСКОГО ЯЗЫКА В РОССИЙСКОЙ АКАДЕМИИ НАУК	1093
<i>Е.Б. Яковенко (Институт языкознания РАН, Православный Свято-Тихоновский гуманитарный университет, Государственный академический университет гуманитарных наук)</i>	
7. НАУЧНО-ПРАКТИЧЕСКИЕ ВОПРОСЫ СОХРАНЕНИЯ И РАЗВИТИЯ ЯЗЫКОВ /	
SCIENTIFIC AND PRACTICAL ISSUES IN THE PRESERVATION AND DEVELOPMENT OF LANGUAGES	1096
МОДЕЛИРОВАНИЕ ЯЗЫКОВОГО СДВИГА И РЕВИТАЛИЗАЦИЯ: ЯЗЫКОВАЯ ЭНТРОПИЯ И СЕТЕВАЯ МОДЕЛЬ ЯЗЫКОВОЙ ЖИЗНЕСПОСОБНОСТИ.....	1097
<i>Ленор Гренобль (Чикагский университет, Северо-Восточный федеральный США, университет имени М. К. Аммосова, Россия), Линдсей Вэйли (Дартмутский колледж, США)</i>	
СОВРЕМЕННЫЙ СТАТУС И ПЕРСПЕКТИВЫ РЕВИТАЛИЗАЦИИ ЯЗЫКОВ ДАГЕСТАНА	1099
<i>М.А. Гасанова (Дагестанский государственный университет)</i>	
ЦИФРОВИЗАЦИЯ ЯЗЫКОВ: ЗАЧЕМ, ДЛЯ КОГО И КТО ДОЛЖЕН ЭТО ДЕЛАТЬ...1101	
<i>М.С. Федина (Коми Республиканская академия государственной службы и управления)</i>	
АНАЛИЗ ВОЗМОЖНОСТЕЙ РЕГИОНАЛЬНЫХ ЦЕНТРОВ РЕВИТАЛИЗАЦИИ ЯЗЫКОВ.....	1103
<i>В.С. Харитонов (Институт языкознания РАН)</i>	
ОПЫТ ВНЕДРЕНИЯ ПОЛИЛИНГВАЛЬНОЙ МОДЕЛИ ПОЛИКУЛЬТУРНОГО ОБРАЗОВАНИЯ В РЕСПУБЛИКЕ СЕВЕРНАЯ ОСЕТИЯ-АЛАНИЯ	1105
<i>Т.Т. Камболов (Институт истории и археологии Республики Северная Осетия- Алания)</i>	
8. ТЕРМИНОЛОГИЯ И ИДИОМАТИКА В СОВРЕМЕННОМ ЯЗЫКОВОМ ПРОСТРАНСТВЕ /	
TERMINOLOGY AND IDIOMATICS IN THE MODERN LINGUISTIC SPACE	1106
СЕМАНТИКА И ПРАГМАТИКА ИДИОМАТИКИ АВАНГАРДА: НОВЫЕ ЭМПИРИЧЕСКИЕ ДАННЫЕ (КОРПУСНЫЙ ПОДХОД).....	1107
<i>И.В. Зыкова (Институт языкознания РАН)</i>	
МЕТАЯЗЫК ЛИНГВИСТИКИ: ГИЗАУРУС, КЛАССИФИКАЦИЯ, СИНОПСИС	1109
<i>С.В. Лесников (Редакция альманаха «ГОВОР»)</i>	

ГОРОД КАК СЛОВАРНАЯ СУЩНОСТЬ: О ЗАДАЧАХ РЕГИОНАЛЬНОЙ ЛЕКСИКОГРАФИИ.....	1111
<i>В.И. Теркулов (Донецкий государственный университет)</i>	
ДИНАМИЧЕСКИЕ КОГНИТИВНЫЕ МЕХАНИЗМЫ ТЕРМИНООБРАЗОВАНИЯ.....	1112
<i>В.И. Заботкина (Российский государственный гуманитарный университет)</i>	
ОСОБЕННОСТИ ЗАИМСТВОВАНИЯ ЛЕКСЕМ, ОБОЗНАЧАЮЩИХ АРТЕФАКТЫ, В УСЛОВИЯХ АСИММЕТРИИ ИНТЕРФЕРЕНЦИИ: ЯЗЫКОВАЯ ПАРА «АНГЛИЙСКИЙ И КОРЕЙСКИЙ ЯЗЫКИ».....	1113
<i>Т.С. Мозоль (Московский государственный лингвистический университет)</i>	
9. НАПРАВЛЕНИЕ «ФУНДАМЕНТАЛЬНАЯ И ПРИКЛАДНАЯ ЛИНГВИСТИКА»: НОВЫЕ ПЕРСПЕКТИВЫ НАУКИ О ЯЗЫКЕ / SPECIALIZATION 'FUNDAMENTAL AND APPLIED LINGUISTICS': NEW PERSPECTIVES IN THE SCIENCE OF LANGUAGE	1116
О РОЛИ ФИПЛ В ФОРМИРОВАНИИ АКТУАЛЬНОЙ ТЕОРЕТИЧЕСКОЙ И ЭМПИРИЧЕСКОЙ ПОВЕСТКИ ЛИНГВИСТИЧЕСКИХ ИССЛЕДОВАНИЙ.....	1118
<i>Е.В. Рахилина (НИУ «Высшая школа экономики»)</i>	
АКАДЕМИЧЕСКАЯ И ПРИКЛАДНАЯ ФИЛОЛОГИЯ: АНАЛИЗ ДИССЕРТАЦИОННОЙ АКТИВНОСТИ	1119
<i>О.И. Максименко (Государственный университет просвещения)</i>	
ЯЗЫКОВЫЕ ТЕХНОЛОГИИ И ДИГИТАЛИЗАЦИЯ МУЗЕЙНЫХ ПРАКТИК: СОЗДАНИЕ ЧАТ-БОТА ДЛЯ ПОИСКА КАРТИН В ЦИФРОВОЙ КОЛЛЕКЦИИ ГОСУДАРСТВЕННОГО ЭРМИТАЖА	1120
<i>А.В. Колмогорова (НИУ «Высшая школа экономики»), П.А. Налобина (НИУ «Высшая школа экономики»), В.В. Погожельская (НИУ «Высшая школа экономики»), М.О. Сергеева (НИУ «Высшая школа экономики»)</i>	
ОСОБЕННОСТИ ФУНДАМЕНТАЛЬНОЙ И ПРИКЛАДНОЙ СОСТАВЛЯЮЩИХ В МАГИСТЕРСКОЙ ПРОГРАММЕ КАФЕДРЫ ЛИНГВИСТИКИ И ПЕРЕВОДА ЮУРГУ «ИСКУССТВЕННЫЙ ИНТЕЛЛЕКТ В ОБРАБОТКЕ ЕСТЕСТВЕННОГО ЯЗЫКА».....	1121
<i>О.А. Турбина (Южно-Уральский государственный университет), О.И. Бабина (Южно-Уральский государственный университет)</i>	
ПРОЕКТНАЯ ДЕЯТЕЛЬНОСТЬ КАК АСПЕКТ ПРЕПОДАВАНИЯ ДИСЦИПЛИН, СВЯЗАННЫХ С КОМПЬЮТЕРНОЙ ЛИНГВИСТИКОЙ	1123
<i>М.В. Хохлова (Санкт-Петербургский государственный университет)</i>	
10. ДОКУМЕНТАЦИЯ ЯЗЫКОВ С УЧЕТОМ ИНТЕРЕСОВ ЯЗЫКОВОГО СООБЩЕСТВА / LANGUAGE DOCUMENTATION, WITH DUE CONSIDERATION OF THE INTERESTS OF LINGUISTIC COMMUNITIES	1124
ВРЕМЯ ОТДАВАТЬ ДОЛГИ: ОПЫТ РЕАЛИЗАЦИИ ПРОЕКТОВ ДОКУМЕНТАЦИИ В ПОЛЬЗУ ЯЗЫКОВЫХ СООБЩЕСТВ НА КАФЕДРЕ ЯЗЫКОВ НАРОДОВ СИБИРИ ИМ. А.П. ДУЛЬЗОНА	1125
<i>Е.А. Крюкова (Томский государственный педагогический университет)</i>	

УЧАСТИЕ В ПРОЕКТЕ ПО ДОКУМЕНТАЦИИ НАУКАНСКОГО ЯЗЫКА: ОПЫТ РАБОТЫ С АУДИОМАТЕРИАЛАМИ.....	1127
<i>В.Г. Леонова (Чукотский институт развития образования и повышения квалификации)</i>	
ДОКУМЕНТАЦИЯ КАК СОВМЕСТНЫЙ ПРОЕКТ С СООБЩЕСТВОМ — ОПЫТ ФИКСАЦИИ ЧУЛЫМСКО-ТЮРКСКИХ ГОВОРОВ (2006-2023 ГГ.).....	1128
<i>В.М. Лемская (Томский государственный педагогический университет)</i>	
ОПЫТ ВЗАИМОДЕЙСТВИЯ С СООБЩЕСТВОМ В ПРОЕКТЕ ПО ДОКУМЕНТАЦИИ МИТАГИ-ДЖАЛГАНСКОГО ЯЗЫКА.....	1130
<i>М.-Э.А. Винклер (Институт языкознания РАН), А.П. Евстигнеева (Институт языкознания РАН)</i>	
11. ЯЗЫКИ АРКТИКИ: ИСТОРИЯ И СОВРЕМЕННОСТЬ /	
LANGUAGES OF THE ARCTIC: HISTORY AND MODERNITY.....	1132
EVIDENCE FOR ANCIENT COMPOUNDING IN UNANGAM TUNUU (ALEUT).....	1133
<i>Anna Berge (University of Alaska Fairbanks, AK, USA)</i>	
ДИАДНЫЕ ФОРМЫ ИМЕН В ТУНДРЕННОМ ЮКАГИРСКОМ ЯЗЫКЕ	1135
<i>Л.Г. Курилова (Институт гуманитарных исследований и проблем малочисленных народов Севера СО РАН)</i>	
НЕКОТОРЫЕ МОМЕНТЫ РЕКОНСТРУКЦИИ ИСТОРИИ ЯЗЫКОВОЙ ГРУППЫ (НА ПРИМЕРЕ САМОДИЙСКИХ ЯЗЫКОВ)	1136
<i>А. Ю. Урманчиева (Институт лингвистических исследований РАН)</i>	
ЮРАКИ, ТАЙМЫРСКИЕ НЕНЦЫ И ЮРАЦКИЙ ЯЗЫК	1138
<i>Ю.Б. Коряков (Институт языкознания РАН)</i>	
СРАВНИТЕЛЬНАЯ СТЕПЕНЬ ПРИЛАГАТЕЛЬНЫХ В ДИАЛЕКТАХ СЕВЕРНОТУНГУССКИХ ЯЗЫКОВ	1139
<i>В.Ю. Гусев (Институт языкознания РАН), Н.Б. Аралова (Университет Киля, Германия)</i>	
12. ВОЗМОЖНОСТИ ПЛАТФОРМЫ ЛИНГВОДОК ДЛЯ УТОЧНЕНИЯ	
КЛАССИФИКАЦИИ ДИАЛЕКТОВ И ЯЗЫКОВ /	
SARAVILITIES OF THE LINGVODOC PLATFORM FOR CLARIFYING	
THE DIALECTS AND LANGUAGES CLASSIFICATION.....	1140
ВОЗМОЖНОСТИ ПЛАТФОРМЫ ЛИНГВОДОК ДЛЯ УТОЧНЕНИЯ	
КЛАССИФИКАЦИИ ДИАЛЕКТОВ И ЯЗЫКОВ.....	1143
<i>Ю.В. Норманская (Институт языкознания РАН, Институт системного программирования РАН имени В.П.Иванникова)</i>	
РАСПОЗНАВАНИЕ ЭМОЦИЙ В РЕЧИ БИЛИНГВОВ: КОМПЛЕКСНЫЙ МЕТОД НА	
ОСНОВЕ ГЛУБОКОГО ОБУЧЕНИЯ	1144
<i>О.В. Гончарова (Пятигорский государственный университет)</i>	

- СЛОВАРНЫЕ МАТЕРИАЛЫ ТАТАРСКОГО ЯЗЫКА XVIII ВЕКА КАК ИСТОЧНИКИ
ДЛЯ ИЗУЧЕНИЯ ИСТОРИИ ДИАЛЕКТОВ..... 1145
*Г.Р. Галиуллина (Казанский (Приволжский) федеральный университет),
Ф.Ш. Нуриева (Казанский (Приволжский) федеральный университет),
А.Ф. Юсупов (Казанский (Приволжский) федеральный университет)*
- ВЫЧИСЛЕНИЕ СТЕПЕНИ МОРФОЛОГИЧЕСКОЙ БЛИЗОСТИ МЕЖДУ ВОСТОЧНО-
ВАХОВСКИМ И ЗАПАДНО-ОБДОРСКИМ ДИАЛЕКТАМИ ХАНТЫЙСКОГО ЯЗЫКА
В ОНЛАЙН ФОРМАТЕ НА ПЛАТФОРМЕ ЛИНГВОДОК 1147
*В.В. Воробьева (Томский политехнический университет,
Институт системного программирования РАН имени В.П.Иванникова)*
- О СТЕПЕНИ СХОДСТВА И РАЗЛИЧИЯ ГЛАГОЛЬНОЙ ПАРАДИГМЫ ЭРЗЯНСКОГО
И МОКШАНСКОГО ЯЗЫКОВ..... 1149
*О.Г.Борисова (НИИ гуманитарных наук при Правительстве Республики Мордовия),
А.Ю. Ивлева (НИИ гуманитарных наук при Правительстве Республики Мордовия),
О. Ю. Цыплякова (НИИ гуманитарных наук при Правительстве Республики
Мордовия)*
- СТЕПЕНЬ МОРФОЛОГИЧЕСКОЙ БЛИЗОСТИ КОМИ ЯЗЫКОВ В СРАВНИТЕЛЬНО-
ИСТОРИЧЕСКОМ АСПЕКТЕ 1151
*О.Н. Баженова (Институт системного программирования РАН имени
В.П.Иванникова, Институт языка и литературы федерального исследовательского
центра Коми Уральского отделения РАН)*
- О СТЕПЕНИ СХОДСТВА УДМУРТСКИХ ДИАЛЕКТОВ И ЯЗЫКА БЕСЕРМЯН С
ТОЧКИ ЗРЕНИЯ ВОЗМОЖНОСТИ АНАЛИЗА НА ПЛАТФОРМЕ ЛИНГВОДОК 1152
*М.П. Безенова (Удмуртский федеральный исследовательский центр Уральского
отделения РАН, Институт системного программирования РАН имени В.П.
Иванникова)*
- МАНСИЙСКИЕ ЯЗЫКИ ИЛИ ДИАЛЕКТЫ? 1154
*Н. А. Кошелюк (Институт системного программирования РАН имени
В.П.Иванникова),
Ю.В. Норманская (Институт системного программирования РАН имени
В.П.Иванникова, Институт языкознания РАН)*
- ДИАЛЕКТНОЕ ЧЛЕНЕНИЕ КАРЕЛЬСКОГО ЯЗЫКА НА ОСНОВЕ ПРИМЕНЕНИЯ
ИНСТРУМЕНТОВ «АНАЛИЗ КОГНАТОВ» И «ГЛОТТОХРОНОЛОГИЯ»
ЛИНГВИСТИЧЕСКОЙ ПЛАТФОРМЫ ЛИНГВОДОК..... 1156
*И. П. Новак (Институт языка, литературы и истории Карельского научного
центра РАН, Институт системного программирования РАН
имени В.П.Иванникова)*
- ЭМОТИВНОЕ СРАВНЕНИЕ В СОВРЕМЕННОМ УДМУРТСКОМ ЯЗЫКЕ
(НА МАТЕРИАЛЕ ЛИНГВИСТИЧЕСКОГО КОРПУСА ЛИНГВОДОК)..... 1158
*Н.В.Кондратьева (Удмуртский федеральный исследовательский центр Уральского
отделения РАН, Институт системного программирования РАН имени
В.П.Иванникова)*

РАЗВИТИЕ ПОКАЗАТЕЛЯ ИМПЕРФЕКТИВНОСТИ В ЮЖНЫХ И ЦЕНТРАЛЬНЫХ ДИАЛЕКТАХ СЕЛЬКУПСКОГО ЯЗЫКА	1160
<i>С.В. Ковылин (Томский государственный педагогический университет, Институт социального программирования РАН имени В.П.Иванникова)</i>	
13. ЛИНГВИСТИКА ЦВЕТА В ПАРАДИГМАХ СОВРЕМЕННОСТИ / LINGUISTICS OF COLOR IN THE MODERN PARADIGMS	1162
ЛИНГВИСТИКА ЦВЕТА В РУССКОЯЗЫЧНОМ ПРОСТРАНСТВЕ В НОВЫХ ПАРАДИГМАХ	1163
<i>В.Г. Кульпина (Институт научной информации об общественных науках РАН)</i>	
ENGLISH, RUSSIAN, AND HEBREW GRAY EXPRESSIONS CONTRASTIVE ANALYSIS.....	1165
<i>Tali Kigel (independent researcher, Israel)</i>	
К ВОПРОСУ ОБ ИЗУЧЕНИИ СЕМАНТИЧЕСКОГО ПОЛЯ ЦВЕТА В ДЕТСКОЙ РЕЧИ.....	1166
<i>М.Н. Перфилова (Пензенский государственный университет)</i>	
КАТЕГОРИИ ЦВЕТОВЫХ НАИМЕНОВАНИЙ АВТОМОБИЛЕЙ.....	1168
<i>А.И. Ускова (Воронежский государственный педагогический университет)</i>	
ЦВЕТ ЭПОХИ – ЭПОХА ЦВЕТА: К ПРОБЛЕМЕ ПРЕДПОЧТЕНИЙ И ОБОЗНАЧЕНИЙ В РУССКОМ ЯЗЫКЕ.....	1170
<i>Е.А. Косых (Алтайский государственный педагогический университет)</i>	
14. ОТ ДОКУМЕНТИРОВАНИЯ К РЕВИТАЛИЗАЦИИ / FROM DOCUMENTATION TO REVITALIZATION	1172
HISTORICAL DATA ON THE LANGUAGES OF EURASIA AND THE WORK OF THE MERCATOR CENTRE OF THE FRYSKE AKADEMY	1174
<i>Tjeerd de Graaf (Mercator European Research Centre on Multilingualism and Language Learning)</i>	
СЕЛЬКУПСКИЕ АРХИВЫ XX – XXI ВВ. И ИХ ВОЗМОЖНАЯ РОЛЬ В ПОДДЕРЖКЕ И РЕВИТАЛИЗАЦИИ ЯЗЫКА.....	1177
<i>О.А. Казакевич (Институт языкознания РАН)</i>	
ДОКУМЕНТИРОВАНИЕ ИСТОРИИ И КУЛЬТУРЫ ПРИКАСПИЙСКОГО РЕГИОНА КАК ВКЛАД В СОХРАНЕНИЕ И ПЕРЕДАЧУ ПРИКАСПИЙСКИХ ЯЗЫКОВ (ГИЛАКИ, МАЗАНДАРНИ, ШАХМИРЗАДИ)	1179
<i>В.Б.Иванов (Институт стран Азии и Африки Московского государственного университета имени М.В. Ломоносова), Тайяр Йазданпанах Ламуки (независимый исследователь, языковой активист), Саййед Хоссейн Мусавиан (Министерство образования Ирана), Моханна Сейедагаи Резаи (Мазандеранский университет, Бабольсар), Мехди Мехрара (независимый исследователь, языковой активист)</i>	

ФОНДЫ ЭТНОЛИНГВИСТИЧЕСКИХ МАТЕРИАЛОВ И РУКОПИСНЫЕ СОБРАНИЯ КАК КЛЮЧЕВОЙ КОМПОНЕНТ РЕВИТАЛИЗАЦИИ ПАМИРСКИХ ЯЗЫКОВ И КУЛЬТУРЫ.....	1182
<i>Л.Р.Додыхудоева (Институт языкознания РАН), Курбониддин Аламиоев (Институт гуманитарных наук имени академика Б. Искандарова Национальной академии наук Таджикистана), Шахбоз Миралибеков (Культурно-просветительская организация НУР, языковой активист)</i>	
О МЕРАХ ПО РЕВИТАЛИЗАЦИИ ОСЕТИНСКОГО ЯЗЫКА И УГЛУБЛЕНИЮ ЕГО ЗНАНИЯ В РЕСПУБЛИКЕ ЮЖНАЯ ОСЕТИЯ (НА ОСНОВЕ КУЛЬТУРНО- ОБРАЗОВАТЕЛЬНЫХ МАТЕРИАЛОВ)	1185
<i>З.А. Битарти (Юго-Осетинский НИИ имени З.Н. Ванеева, Республика Южная Осетия), Г.Р. Козаева (Юго-Осетинский НИИ имени З.Н. Ванеева, Республика Южная Осетия)</i>	
PROMOTION OF MINORITY LANGUAGES OF THE HINDUKUSH-HIMALAYA REGION THROUGH THE ANTHROPOLOGICAL AND CULTURAL RESOURCES AND MOTHER- TONGUE EDUCATION: THE CASE OF KATI AND TORWALI	1187
<i>Svyatoslav Kaverin (Russian-Armenian University), Abdul Nasir Mansur (Anjumane tahafeze katevari), Zubair Torwali (Idara Baraye Taleem wa Taraqi)</i>	
ЯЗЫКОВОЕ РАЗНООБРАЗИЕ В АРЕАЛЕ ИРАНСКОЙ ПРОВИНЦИИ ХОРМОЗГАН.....	1189
<i>Е.К. Молчанова (Институт языкознания РАН)</i>	
MUSICAL TRADITIONS OF MAZANDARAN AS CONTRIBUTION TO THE REVIVAL OF CASPIAN LANGUAGES.....	1191
<i>Mehdi Nikkhah (Institute of Cultural Heritage of Iran), Seyed Hossein Mosavian (Ministry of Foreign Affairs)</i>	
15. НЕТРАНСФОРМАЦИОННЫЕ ПОДХОДЫ К СИНТАКСИСУ / NON-TRANSFORMATIONAL APPROACHES TO SYNTAX.....	1193
MINIMAL PHRASE STRUCTURE AND DISCOURSE CONFIGURATIONALITY	1194
<i>Danil Alekseev (Lomonosov MSU, Institute of Linguistics RAS)</i>	
DISTRIBUTED MORPHOLOGY WITHOUT MOVEMENT, FUSIONAL MORPHOLOGY WITHOUT PARADIGMS	1197
<i>Ash Asudeh (University of Rochester, USA)</i>	
CAPTURING BARTANGI CLAUSE STRUCTURE IN LFG	1198
<i>Oleg Belyaev (Lomonosov Moscow State University, Institute of Linguistics RAS, Russia)</i>	
RECIPROCALLS IN ABAZA	1200
<i>Timofei G. Dedov (Higher School of Economics)</i>	
GENITIVE MODIFIERS IN BESERMAN UDMURT: THE INTRIGUE OF THE POSITION AND RELATED PUZZLES	1202
<i>Natalia V. Serdobolskaya (Institute of Linguistics RAS), Anna A. Osipova (Institute of Linguistics RAS, Lomonosov MSU)</i>	

16. ДИСКУРСИВНОЕ МОДЕЛИРОВАНИЕ В СОВРЕМЕННОЙ МЕДИАЛИНГВИСТИКЕ: ЕСТЕСТВЕННЫЙ – ЭМОЦИОНАЛЬНЫЙ – ИСКУССТВЕННЫЙ ИНТЕЛЛЕКТ / DISCOURSE MODELING IN MODERN MEDIA LINGUISTICS: NATURAL – EMOTIONAL – ARTIFICIAL INTELLIGENCE	1205
ИСКУССТВЕННЫЙ ИНТЕЛЛЕКТ И ЭМОЦИИ.....	1207
<i>Бранко Тошович (Институт славистики, Университет Карла и Франца в Граце, Австрия)</i>	
АВТОМАТИЧЕСКОЕ РАСПОЗНАВАНИЕ ЭМОЦИЙ: ВЫЗОВЫ И ВОЗМОЖНОСТИ.....	1210
<i>А.И. Аветисян (Институт системного программирования имени В.П. Иванникова РАН)</i>	
ИСКУССТВЕННЫЙ ИНТЕЛЛЕКТ И НОВЫЕ КОММУНИКАТИВНЫЕ МОДЕЛИ ЦИФРОВОЙ ЭПОХИ	1211
<i>Н.И. Клушина (Московский государственный университет имени М. В. Ломоносова)</i>	
МОДЕЛИРОВАНИЕ МЕДИАДИСКУРСИВНОГО ВОЗДЕЙСТВИЯ: ЕСТЕСТВЕННЫЙ – ЭМОЦИОНАЛЬНЫЙ – ИСКУССТВЕННЫЙ ИНТЕЛЛЕКТ	1212
<i>М.Р. Желтухина (Пятигорский государственный университет, Московский международный университет, Международный институт коммуникативного этнопсихоанализа)</i>	
ЖАНР МОЛИТВЫ И ИСКУССТВЕННЫЙ ИНТЕЛЛЕКТ	1214
<i>Т.В. Ицкович (Уральский федеральный университет имени первого Президента России Б. Н. Ельцина)</i>	
ЛИНГВИСТИЧЕСКИЕ ЗАКОНОМЕРНОСТИ ПРОМТИРОВАНИЯ В ГЕНЕРИРУЕМОМ ИИ ДИСКУРСЕ ПАМЯТИ.....	1216
<i>И.В. Метлушко (Минский государственный лингвистический университет)</i>	
ЦИФРОВАЯ ЭТИКА В ИНФОРМАЦИОННОМ ПРОСТРАНСТВЕ	1218
<i>А.В. Николаева (Московский государственный университет имени М. В. Ломоносова)</i>	
ИИ В СРЕДСТВАХ МАССОВОЙ ИНФОРМАЦИИ: ПОМОЩНИК ИЛИ ВРЕДИТЕЛЬ?	1219
<i>О.И. Северская (Институт русского языка имени В. В. Виноградова РАН)</i>	
17. ЖЕСТОВЫЕ ЯЗЫКИ КАК ВТОРОЙ ТИП ЕСТЕСТВЕННЫХ ЧЕЛОВЕЧЕСКИХ ЯЗЫКОВ / SIGN LANGUAGES AS THE SECOND TYPE OF NATURAL HUMAN LANGUAGES	1221
MODALITY AGNOSTIC AND HOLISTIC APPROACH TO MULTIMODAL FEEDBACK IN SPOKEN AND SIGNED INTERACTION: EVIDENCE FOR A SHARED INFRASTRUCTURE OF CONVERSATION.....	1223
<i>Anastasia Bauer (University of Cologne, Germany), Sonja Gipper (University of Cologne, Germany), Jana Hosemann (University of Cologne, Germany), Tobias-Alexander Herrmann (University of Cologne, Germany)</i>	

КВАНТИТАТИВНЫЙ ПОДХОД К ИССЛЕДОВАНИЮ НЕМАНУАЛЬНЫХ МАРКЕРОВ В ЖЕСТОВЫХ ЯЗЫКАХ.....	1226
<i>В.Киммельман (Университет Бергена, Норвегия)</i>	
СПОСОБЫ ВЫРАЖЕНИЯ ИНТЕНСИВНОСТИ В РУССКОМ ЖЕСТОВОМ ЯЗЫКЕ.....	1229
<i>Е.В. Филимонова (Институт языкознания РАН)</i>	
ФУНКЦИИ ЖЕСТА «ЛАДОНИ ВВЕРХ» В РУССКОМ ЖЕСТОВОМ ЯЗЫКЕ	1231
<i>С.И. Буркова (Институт языкознания РАН)</i>	
CATEGORICAL VERSUS GRADIENT IN LANGUAGE: A CASE STUDY OF RUSSIAN SIGN LANGUAGE SIZE AND SHAPE SPECIFIERS	1233
<i>Masha Kyuseva (University of Surrey, Scholl of Literature and Languages, England, UK)</i>	
SIGN LANGUAGES AND NATURAL LANGUAGE UNIVERSALS: A COMPARATIVE STUDY ON ARTICULATORY EASE IN THREE UNRELATED SIGN LANGUAGES	1235
<i>Lourenço Guilherme (Federal University of Minas Gerais, Brazil)</i>	
ИНТЕРФЕРЕНЦИЯ В ПИСЬМЕННОЙ РЕЧИ ГЛУХИХ И СЛАБОСЛЫШАЩИХ НОСИТЕЛЕЙ РУССКОГО ЖЕСТОВОГО ЯЗЫКА: МОРФОСИНТАКСИЧЕСКИЙ УРОВЕНЬ.....	1238
<i>К.А. Кутович (Институт языкознания РАН)</i>	
СТРАТЕГИИ ПЕРЕДАЧИ ИКОНИЧНОСТИ ЖЕСТОВ, ОБОЗНАЧАЮЩИХ ИНСТРУМЕНТЫ	1240
<i>С.А. Шатохина (Сибирский федеральный университет)</i>	
ТАКТИЛЬНАЯ МЕТАФОРА В РУССКОМ ЖЕСТОВОМ ЯЗЫКЕ	1242
<i>К.В. Голубина (Московский государственный лингвистический университет имени Мориса Тореза), Э.В. Кумуржи (Московский государственный лингвистический университет имени Мориса Тореза)</i>	
18. ЯЗЫКОВЫЕ ПРИОРИТЕТЫ СОВРЕМЕННОЙ СФЕРЫ ПЕРЕВОДА И ИХ ОТРАЖЕНИЕ В СТРАТЕГИИ СОЮЗА ПЕРЕВОДЧИКОВ РОССИИ / LINGUISTIC PRIORITIES OF THE MODERN FIELD OF TRANSLATION AND THEIR REFLECTION IN THE STRATEGY OF THE UNION OF TRANSLATORS OF RUSSIA	1244
ПЕРЕВОДЧЕСКОЕ СТРАТЕГИРОВАНИЕ И СТРАТЕГИЯ СОХРАНЕНИЯ КУЛЬТУРНОЙ ИДЕНТИЧНОСТИ В ПЕРЕВОДЕ С РОДНЫХ ЯЗЫКОВ	1247
<i>А.М. Поликарпов (Северный (Арктический) федеральный университет имени М.В. Ломоносова)</i>	
ЯЗЫКИ НАРОДОВ РФ: ЭКОЛОГИЯ ПЕРЕВОДЧЕСКОГО МЫШЛЕНИЯ КАК МЕТОДОЛОГИЧЕСКИЙ ОРИЕНТИР ЧАСТНОЙ ТЕОРИИ ПЕРЕВОДА.....	1249
<i>П.П. Дашинимаева (Бурятский государственный университет имени Доржи Банзарова)</i>	
ЯЗЫКИ И ЛИТЕРАТУРЫ НАРОДОВ УРАЛО-ПОВОЛЖЬЯ В ЗЕРКАЛЕ ХУДОЖЕСТВЕННОГО ПЕРЕВОДА.....	1251
<i>А.А. Арзамазов (Российский университет дружбы народов имени Патриса Лумумбы)</i>	

ЦЕЛИ И ЗАДАЧИ СОЗДАНИЯ МЕЖДУНАРОДНОЙ АССОЦИАЦИИ ПЕРЕВОДЧИКОВ СТРАН СНГ (НОВЫЕ ВЫЗОВЫ, НОВЫЕ СТРАТЕГИИ, НОВЫЕ ЯЗЫКОВЫЕ ОРИЕНТИРЫ).....	1252
<i>О.Ю. Иванова (Московский педагогический государственный университет)</i>	
РАЗРАБОТКА И РЕАЛИЗАЦИЯ ОНЛАЙН-ПЛАТФОРМЫ УЗБЕКСКО-РУССКИХ И РУССКО-УЗБЕКСКИХ ПАРАЛЛЕЛЬНЫХ КОРПУСОВ: ЛИНГВИСТИЧЕСКИЕ ВЫЗОВЫ И ПЕРСПЕКТИВЫ НА ПРИМЕРЕ РОМАНА А.КАДЫРИ «МИНУВШИЕ ДНИ»	1253
<i>О.Т. Носиров (Бухарский государственный университет, Узбекистан), С.С. Аvezов (Бухарский государственный университет, Узбекистан)</i>	
ХУДОЖЕСТВЕННЫЙ ПЕРЕВОД КАК АКТУАЛИЗАЦИЯ ОРИГИНАЛЬНОГО ТЕКСТА.....	1254
<i>В.В. Мадоян (Ереванский университет международных отношений имени Ан. Ширакаци, Армения)</i>	
НОВЫЕ ПОДХОДЫ В СФЕРЕ ПЕРЕВОДА В КОНТЕКСТЕ ДЕЯТЕЛЬНОСТИ БРИКС И ШОС	1256
<i>Сону Саини (Университет имени Джавахарлала Неру, Индия)</i>	
ЗНАЧЕНИЕ И ЗНАЧИМОСТЬ ЯЗЫКОВОЙ ПАРЫ РУССКИЙ-АНГЛИЙСКИЙ В РАБОТЕ ПЕРЕВОДЧИКОВ СТРАН СНГ, ШОС И БРИКС	1257
<i>Л.А. Девель (Санкт-Петербургский гуманитарный университет профсоюзов)</i>	
ТЕМА ВОЙНЫ И МИРА В ОДАХ ЛОМОНОСОВА И ВОПРОСЫ ПЕРЕВОДА НА КИТАЙСКИЙ ЯЗЫК.....	1260
<i>Ван Цзиньлин (Чанчуньский университет, Китай)</i>	
ОБУЧЕНИЕ ПЕРЕВОДУ В КИТАЕ И РОССИИ: ОБЗОР ОСНОВНЫХ ТЕНДЕНЦИЙ	1261
<i>Т.А. Волкова (Нижегородский государственный лингвистический университет имени Н. А. Добролюбова, Московский педагогический государственный университет)</i>	
19. СОВРЕМЕННЫЕ ПРОБЛЕМЫ И МЕТОДЫ ПРАГМАТИКИ РЕЧИ И ТЕКСТА / MODERN PROBLEMS AND METHODS IN THE PRAGMATICS OF SPEECH AND TEXT	1262
ЛИНГВИСТИЧЕСКАЯ АНТРОПОЛОГИЯ СОВРЕМЕННОГО ЧЕЛОВЕКА	1264
<i>С.В. Ионова (Институт русского языка имени А. С. Пушкина)</i>	
ОБЪЕКТИВНАЯ ИДЕНТИФИКАЦИЯ ЛИЧНОСТИ МЕТОДАМИ СКРЫТОЙ ПРАГМАЛИНГВИСТИКИ: ОПЫТ НАУЧНОЙ ШКОЛЫ.....	1265
<i>Г.Г. Матвеева (Донской государственной технической университет)</i>	
ПРОЯВЛЕНИЕ ДОМИНИРОВАНИЯ В РЕЧЕВОМ ПОВЕДЕНИИ И КОММУНИКАТИВНОЙ ДЕЯТЕЛЬНОСТИ ПОЛИТИКА	1267
<i>И.А. Зюбина (Южный федеральный университет)</i>	
ДИАГНОСТИРОВАНИЕ ЧЕРТ ИСТОРИЧЕСКОЙ ЛИЧНОСТИ ПО ТЕКСТАМ.....	1268
<i>М.А. Мясичева (Донской государственной технической университет)</i>	

ПОЛИКОДОВАЯ СТРУКТУРА СЕНДАП-КОМЕДИИ В РАМКАХ ПРАГМАТИКИ ПОЛИМОДАЛЬНОСТИ.....	1269
<i>Е.В. Муругова (Донской государственный технический университет), Ю.В. Вербоватая (Донской государственный технический университет)</i>	
ХАРАКТЕРИСТИКА РЕЧЕВОГО ПОВЕДЕНИЯ ЭКОЛОГИЧЕСКИХ АКТИВИСТОВ.....	1271
<i>А.И. Ходыка (Донской государственный технический университет)</i>	
ГОРОДСКОЙ ТЕКСТ КАК СЕМИОЗИС ЯЗЫКА И КУЛЬТУРЫ.....	1273
<i>Н.П. Ревякина (Донской государственный технический университет)</i>	
20. БИЗНЕС-ЛИНГВИСТИКА КАК НАПРАВЛЕНИЕ ИССЛЕДОВАНИЯ ЯЗЫКА И ДИСКУРСА: БИЗНЕС В ЯЗЫКЕ И ЯЗЫК В БИЗНЕСЕ / BUSINESS LINGUISTICS AS A FIELD OF RESEARCH IN LANGUAGE AND DISCOURSE: BUSINESS IN LANGUAGE AND LANGUAGE IN BUSINESS.....	1275
ЛИНГВОКУЛЬТУРНЫЙ ТИПАЖ «РОССИЙСКИЙ ПРЕДПРИНИМАТЕЛЬ»	1276
<i>В.И. Карасик (Государственный институт русского языка имени А.С. Пушкина)</i>	
PR-ДИСКУРС КАК ОБЪЕКТ БИЗНЕС-ЛИНГВИСТИКИ.....	1278
<i>Л.В. Селезнева (Государственный институт русского языка имени А. С. Пушкина)</i>	
БИЗНЕС-ЛИНГВИСТИКА И БОЛЬШИЕ ЯЗЫКОВЫЕ МОДЕЛИ.....	1279
<i>Е.П. Буторина (Российский государственный гуманитарный университет)</i>	
БИЗНЕС-КОММУНИКАЦИЯ В СТРУКТУРЕ МЕДИЙНОГО ДИСКУРСА.....	1281
<i>В.И. Коньков (Санкт-Петербургский государственный университет)</i>	
ТИПАЖИ УЧАСТНИКОВ БИЗНЕС-КОММУНИКАЦИИ КАК ОБЪЕКТ БИЗНЕС-ЛИНГВИСТИКИ.....	1283
<i>П.А. Катышев (Государственный институт русского языка имени А. С. Пушкина)</i>	
ЭМЕРДЖЕНТНОСТЬ КАК РЕСУРС ИННОВАЦИОННЫХ ПРОЦЕССОВ В БИЗНЕС- КОММУНИКАЦИИ.....	1285
<i>Л.Н. Синельникова (Луганский государственный педагогический университет)</i>	
21. УПРАВЛЕНИЕ ПОНИМАНИЕМ СООБЩЕНИЯ: ЧАСТИЦЫ, СОЮЗЫ, ВВОДНЫЕ СЛОВА, МЕЖДОМЕТИЯ / MANAGEMENT OF MESSAGE COMPREHENSION: PARTICLES, CONJUNCTIONS, PARENTHETIC WORDS, INTERJECTIONS	1286
СЛУЖЕБНЫЕ СЛОВА И ИХ РОЛЬ В УПРАВЛЕНИИ ПОНИМАНИЕМ СООБЩЕНИЯ.....	1288
<i>Е.Г. Борисова (Государственный академический университет гуманитарных наук, Московский государственный педагогический университет), И.М. Кобозева (Московский государственный университет имени М.В. Ломоносова)</i>	
ПОНИМАНИЕ И УПОТРЕБЛЕНИЕ КОННЕКТОРОВ В ИНОСТРАННОМ ЯЗЫКЕ	1290
<i>О.Ю. Инькова (Женевский университет, Федеральный исследовательский центр «Информатика и управление» РАН)</i>	

ЧАСТИЦЫ И НАРЕЧИЯ: К ВОПРОСУ О ГРАНИЦАХ МЕЖДУ ГРАММАТИЧЕСКИМИ КЛАССАМИ.....	1292
<i>И.Н. Токарчук (Дальневосточный федеральный университет)</i>	
СОЮЗЫ ЕСТЕСТВЕННОГО ЯЗЫКА И ЛОГИЧЕСКИЕ СВЯЗКИ	1293
<i>Е.В. Урысон (Институт русского языка имени В.В. Виноградова РАН)</i>	
ИМПЛИЦИТНЫЕ ЛОГИКО-СЕМАНТИЧЕСКИЕ ОТНОШЕНИЯ И ПРИНЦИПЫ ИХ АННОТИРОВАНИЯ	1294
<i>А.А. Гончаров (Федеральный исследовательский центр «Информатика и управление» РАН),</i> <i>П.В. Ярошенко (Московский государственный университет имени М. В. Ломоносова, Федеральный исследовательский центр «Информатика и управление» РАН)</i>	
СЕМАНТИКА АДДИТИВНЫХ СВЯЗУЮЩИХ ЕДИНИЦ: CASE STUDY	1296
<i>Ю.В. Овсейчик (Минский государственный лингвистический университет, Беларусь)</i>	
ПРАГМАТИЧЕСКИЕ МАРКЕРЫ-КСЕНОПОКАЗАТЕЛИ ИЛИ ЧАСТИЦЫ? О СООТНОШЕНИИ ПОНЯТИЙ.....	1298
<i>Н.В. Богданова-Бегларян (Санкт-Петербургский государственный университет),</i> <i>Е.Я. Шклярчук (Санкт-Петербургский государственный университет)</i>	
СТРАТЕГИИ ОБРАЗОВАНИЯ ПАРЕНТЕТИЧЕСКИХ КОНСТРУКЦИЙ	1300
<i>Г.И. Кустова (Институт русского языка имени В.В. Виноградова РАН)</i>	
22. МНОГОЯЗЫЧИЕ В ГОРОДСКОМ ПРОСТРАНСТВЕ: ЯЗЫКОВАЯ ПОЛИТИКА И РАЗНООБРАЗИЕ / MULTILINGUALISM IN THE URBAN SPACE: LANGUAGE POLICY AND DIVERSITY.....	1302
DISCUSSION OF THE NEWLY PUBLISHED BOOK: SPEECH AND THE CITY: MULTILINGUALISM, DECOLONIALITY AND THE CIVIC UNIVERSITY	1304
<i>Yaron Matras (Aston Institute for Forensic Linguistics, England, UK,</i> <i>University of Haifa, Israel),</i> <i>Denis Zubalov (HSE University, Russia)</i>	
MARI IDIOMS IN URBAN SETTINGS: LINGUISTIC PRACTICES, LANGUAGE IDEOLOGIES AND NEW CHALLENGES	1305
<i>Marina V. Kutsaeva (Institute of Linguistics RAS, Russia)</i>	
EMANCIPATORY DISCOURSES IN POPULAR CULTURE: POST-MILLENNIAL MALAYALAM FILMS AND LANGUAGE ATTITUDES TOWARDS NON-STANDARD VARIETIES OF MALAYALAM.....	1307
<i>Arjunan Abhijith (Indian Institute of Technology Kharagpur, India)</i>	
SPEAK KAZAKH: LANGUAGE IDEOLOGIES IN KAZAKHSTAN'S SOCIAL MEDIA IN TIMES OF GEOPOLITICAL CRISIS	1308
<i>Alina Kamalova (Suleyman Demirel University, Kazakhstan)</i>	
A MULTIMODAL ANALYSIS OF THE LANGUAGE PRACTICES IN POLITICAL SLOGANS: A CASE OF 2016 ELECTIONS IN KUWAIT	1309
<i>Munirah A. AlAjlan (Kuwait University)</i>	

STRATEGIC USE AND EFFECTIVENESS OF METAPHORS AND METONYMIES IN NON-COMMERCIAL CLIMATE CHANGE ADVERTISEMENTS.....	1310
<i>Jessica Le Thi Thach Thao (National Taiwan University)</i>	
CHINESE SIGNS IN THE LINGUISTICS LANDSCAPE OF MOSCOW: CASE OF SHEREMETYEVO AIRPORT	1311
<i>Maria Yu. Kaplunova (Institute of Linguistics RAS, Russia), Jia Li (Wuhan University, China)</i>	
ИНТЕРФЕРЕНЦИЯ МЕЖДУ УКРАИНСКИМ И РУССКИМ ЯЗЫКАМИ В РЕЧИ ЖИТЕЛЕЙ СЕВАСТОПОЛЯ	1314
<i>М.Ю. Некрасова (Севастопольский государственный университет), В.А. Байко (Севастопольский государственный университет)</i>	
СИМВОЛИЧЕСКИЕ РЕСУРСЫ ЛИНГВИСТИЧЕСКИХ ЛАНДШАФТОВ.....	1316
<i>О.В. Щербаков (Московский государственный университет имени М. В. Ломоносова)</i>	

ПЛЕНАРНЫЕ СЕССИИ

PLENARY LECTURES

Алексей Алексеевич Гиппиус
(НИУ «Высшая школа экономики»,
Институт славяноведения РАН)

Евгений Васильевич Головкин
(Институт лингвистических исследований
РАН)

Айеша Кидвай
(Университет Джавахарлала Неру,
Индия)

Джоханна Николс
(Университет Калифорнии в Беркли,
США,
НИУ «Высшая школа экономики»)

Мартин Хаспельмат
(Лейпцигский университет, Германия)

Алан Ченки
(Амстердам, Нидерланды)

Баоя Чэнь
(Пекинский университет, Китай)

Юха А. Янхунен
(Хельсинки, Финляндия,
Институт лингвистических исследований
РАН)

Alexey A. Gippius
(HSE University,
Institute of Slavic Studies RAS, Russia)

Evgeniy V. Golovko
(Institute for Linguistic Studies RAS,
Russia)

Ayesha Kidwai
(Jawaharlal Nehru University,
India)

Johanna Nichols
(University of California,
Berkeley, USA,
HSE University, Russia)

Martin Haspelmath
(Leipzig University, Germany)

Alan Cienki
(Amsterdam, The Netherlands)

Baoya Chen
(Peking University, China)

Juha A. Janhunen
(Helsinki, Finland,
Institute for Linguistic Studies RAS,
Russia)

ДРЕВНЕРУССКИЕ БЕРЕСТЯНЫЕ ГРАМОТЫ КАК ЛИНГВИСТИЧЕСКИЙ ИСТОЧНИК: ВЧЕРА, СЕГОДНЯ, ЗАВТРА...

А.А. Гиппиус

(НИУ «Высшая школа экономики», Институт славяноведения РАН)

agippius@mail.ru

Древнерусские (в основном новгородские) грамоты на бересте составляют уникальный корпус нелитературных текстов на локальной восточнославянской разновидности позднего общеславянского языка, претерпевшей на протяжении существования этой письменной традиции (XI – XV вв.) масштабную эволюцию. Лингвистический потенциал этого источника и его значение для славистики были раскрыты А. А. Зализняком, капитально продвинувшим изучение берестяных грамот в нескольких аспектах. Открытие «бытовых» графических систем, использовавшихся при написании берестяных текстов, расчистило путь для фронтальной ревизии их чтений, которая, в свою очередь, позволила выявить целый ряд ранее неизвестных фонетических и морфологических черт древненовгородского диалекта. Грамматическое (в широком смысле) описание этого диалекта сыграло фундаментальную роль в формировании актуальной картины восточно-славянского глоттогенеза и остается в центре научных дискуссий по данной проблематике.

Современный этап изучения берестяных грамот определяется следующими чертами. В филологическом отношении (изучение конкретных текстов) его характеризуют:

- высокие темпы пополнения фонда берестяных документов новыми находками, постепенное расширение географии находок;
- продолжающийся процесс уточнения чтений и интерпретаций грамот из раскопок прошлых лет (за счет новых находок и не только);
- новые возможности интерпретации и реконструкции текстов, открываемые корпусными технологиями (подкорпус берестяных грамот в составе Национального корпуса русского языка);
- значительно возросший уровень лексикографической обеспеченности исследований;
- использование цифровых технологий для прочтения текстов плохой сохранности.

В лингвистическом отношении имеют место:

- углубленная разработка проблематики графических систем берестяных грамот, опирающаяся, в частности, на типологические данные о формировании и усвоении слоговых систем письма;
- внимание к прагматике и коммуникативным стратегиям берестяной переписки и документации, обуславливающим специфическое соотношение в ней устного и письменного начал; привлечение в этом аспекте сопоставительного материала из других традиций «практического» письма Древности и Средневековья;
- максимально дифференцированное рассмотрение материала, позволяющее уточнить хронологию и последовательность языковых изменений;

- интеграция «берестологических» штудий с другими областями лингвистического источниковедения и исторической русистики в целом;
- применение аппарата современной формальной лингвистики к данным берестяных грамот и использование этих данных в работах теоретического характера.

Дальнейшие перспективы лингвистического изучения берестяных грамот связаны как с развитием указанных тенденций, так и, не в последнюю очередь, с возможностями, которые постоянно расширяющийся корпус текстов на бересте предоставляет для верификации гипотез и прогнозов, формулируемых на его основе.

OLD RUSSIAN BIRCHBARK DOCUMENTS AS A LINGUISTIC SOURCE: CURRENT STATE OF THE ART AND PERSPECTIVES

*Alexey A. Gippius (HSE University,
Institute of Slavic Studies RAS, Russia)
agippius@mail.ru*

The Old Russian (primarily Novgorodian) birchbark documents form a unique corpus of non-literary texts written in a local East Slavic variety of the late Common Slavic language, which underwent significant evolution throughout the life span of this writing tradition (11th–15th centuries). The linguistic potential of this source and its importance for Slavic studies were revealed by A. A. Zaliznyak, who made significant advancements in the study of birch bark documents in several respects. The discovery of the so-called vernacular graphic systems used in birch bark texts paved the way for a comprehensive revision of their readings, which, in turn, allowed for the identification of a number of previously unknown phonetic and morphological features of the Old Novgorod dialect. The grammatical (in a broad sense) description of this dialect played a fundamental role in shaping the current understanding of East Slavic glottogenesis and remains at the center of discussions on this topic.

The current phase of studying the birchbark documents is characterized by the following features. In terms of philology (the study of specific texts), it is marked by:

- a rapid increase in the number of birch bark documents due to new discoveries, with a gradual expansion of the geographical area where they are found;
- an ongoing process of refining the readings and interpretations of documents from past excavations (through new finds and other means);
- new possibilities for interpreting and reconstructing texts opened up by corpus technologies (the subcorpus of birchbark documents in the National Corpus of the Russian Language);
- a significantly improved level of lexicographical support for research;
- the use of digital technologies to read texts that are poorly preserved.

From a linguistic perspective, the current stage involves:

- in-depth exploration of the graphic systems used in birch bark manuscripts, drawing on typological data on the formation and adoption of syllabic writing systems;
- a focus on the pragmatics and communicative strategies of birchbark correspondence and documentation, which shape the specific interplay between oral and written elements; the use of comparable material from other traditions of "practical" writing in Antiquity and the Middle Ages;
- a highly differentiated examination of the material, enabling clarification of the chronology and sequence of linguistic changes;
- the integration of "berestology" (the study of birchbark documents) with other areas of linguistic source studies and historical Russian studies as a whole;
- the application of modern formal linguistic frameworks to the data from birch bark manuscripts and the use of this data in theoretical works.

The future prospects for linguistic study of birchbark documents are tied both to the further development of these trends and, importantly, to the opportunities provided by the ever-expanding corpus of birch bark texts, which allows for the verification of hypotheses and predictions formulated based on this material.

ЯЗЫКОВОЕ РАЗНООБРАЗИЕ И ЯЗЫКОВАЯ ПОЛИТИКА: АКАДЕМИЧЕСКАЯ И ПРАКТИЧЕСКАЯ ПЕРСПЕКТИВЫ

Е.В. Головки (Институт лингвистических исследований РАН)
evggolovko@yandex.ru

Язык — когнитивный механизм, задающий рамку мировосприятия. Такая точка зрения восходит к трудам Ф. Боаса, Э. Сепира, Б. Уорфа. В языке находят свое отражение знания о мире, сохраняются культурные смыслы. Исчезновение любого языка обедняет наши представления о мире, сокращает возможности человеческого познания. Работы нескольких последних десятилетий с полной определенностью указывают на сокращение языкового разнообразия. На Земле сохраняется приблизительно семь тысяч языков. Прогнозы лингвистов самые пессимистичные: к концу века может исчезнуть половина из ныне существующих языков. В этом отношении ситуация в России не отличается от общемировой. По данным Института языкознания РАН, из числа чуть более полутора сотен языков России не менее 15% языков находятся на грани исчезновения, а 75% языков — под угрозой исчезновения. В докладе будет указано на некоторые естественные компенсаторные механизмы, тормозящие процесс сокращения языкового разнообразия, однако их недостаточно, чтобы его полностью остановить.

В такой прискорбной ситуации особая роль отводится языковой политике. Языковая политика — часть общей политики государства. Государство формулирует принципы политики в отношении языков, распространенных на его территории, и реализует эту политику в виде языкового планирования. Важнейшие задачи языковой политики: а) поддержание языкового разнообразия; б) поддержание баланса языковых идентичностей.

Реализация обеих задач самым тесным образом связана с важнейшим свойством языка: он выступает как средство самоидентификации. В докладе уделяется особое внимание сложности понятия языковой идентичности, в частности принципиальной невозможности применения «объективных» методов для ее определения. Поддержание баланса идентичностей (в том числе языковых идентичностей) через языковую политику — гарантия национальной безопасности и устойчивого развития. Однако любая политика (в том числе языковая!) имеет свои ограничения. Нельзя произвольным образом навязать правила использования языка (языков). Необходимо учитывать конкретную социолингвистическую ситуацию, историю, ранее предпринятые меры в рамках языкового строительства. В докладе будут приведены примеры как удачных, так и провальных попыток реализации языковой политики в разных странах.

В последнее десятилетие в РФ стало уделяться больше внимания вопросам языковой политике. По заказу правительства академические институты участвуют в разработке конкретных программ, выработке концепции языковой политики, реализации различных проектов. Однако еще более важным оказывается проявление совершенно новой тенденции, а именно активизма — движения «снизу», направленного на поддержку языков (местные элиты, общественные движения, ассоциации, кружки т.д.). Это проявляется в различных формах: олимпиады и конкурсы на знание родных языков, КВНы на родных языках, рок-группы, поющие на родных языках, и т.д.

PLENARY LECTURES

Сегодня для проведения успешной языковой политики, для поддержания языкового разнообразия в РФ существуют оба необходимых условия: активная государственная языковая политика (движение «сверху») и активизм (движение «снизу»). Только при наличии обоих этих условий возможно достижение реального результата. Опасности, которых надо избегать: бюрократизация преподавания языков (не обязательно преподавать только в рамках школьной программы), стремление командовать (навязывание учебников и методов преподавания без учета реальной социолингвистической ситуации в конкретном регионе и конкретном сообществе), произвольный запрет учебных пособий и методов преподавания, ограничения на преподавание (кто и с каким образованием может преподавать, какие методы выбирать, какие пособия использовать и т.д.)

LINGUISTIC DIVERSITY AND LANGUAGE POLICY: ACADEMIC AND PRACTICAL PERSPECTIVES

Evgeniy V. Golovko (Institute for Linguistic Studies RAS, Russia)
evggolovko@yandex.ru

Language is a cognitive mechanism that shapes our perception of the world. This viewpoint can be traced back to the works of F. Boas, E. Sapir, and B. Whorf. Language reflects our knowledge of the world and preserves cultural meanings. The disappearance of any language diminishes our understanding of the world and reduces the potential for human knowledge. Research from the past few decades clearly indicates a decline in linguistic diversity. There are approximately seven thousand languages remaining on Earth. Linguists predict that by the end of the century, half of the existing languages may disappear. In this regard, the situation in Russia is no different from the global trend. According to the Institute of Linguistics of the Russian Academy of Sciences, of the slightly more than 150 languages in Russia, at least 15% are on the verge of extinction, and 75% are endangered. My talk will highlight some natural compensatory mechanisms that are slowing down the decline in linguistic diversity, but these mechanisms are insufficient to fully halt the process.

In such a regrettable situation, language policy plays a crucial role. Language policy is part of the overall policy of a state. The state formulates principles for the policy concerning languages spoken within its territory and implements this policy through language planning. The primary objectives of language policy are: a) maintaining linguistic diversity, and b) sustaining a balance of linguistic identities.

The implementation of both objectives is closely tied to an essential property of language: it serves as a means of self-identification. This talk pays special attention to the complexity of the concept of linguistic identity, particularly the fundamental impossibility of applying "objective" methods to define it. Maintaining a balance of identities (including linguistic identities) through language policy is a guarantee of national security and sustainable development. However, every policy (including language policy) has its limitations. It is impossible to arbitrarily impose rules on the use of a language (or languages). It is necessary to consider the specific sociolinguistic situation, history, and previous language planning measures. The talk will provide examples of both successful and failed attempts at implementing language policy in different countries.

In the last decade, more attention has been given to language policy issues in Russia. At the government's request, academic institutions are involved in developing specific programs, formulating language policy concepts, and implementing various projects. However, even more significant is the emergence of a new trend: activism—a grassroots movement aimed at supporting languages (local elites, public movements, associations, clubs, etc.). This activism takes various forms: competitions concerning one's knowledge of native languages, KVN (humorous competitions) in native languages, rock bands performing in native languages, and more.

Today, both of the necessary conditions for successful language policy and maintaining linguistic diversity in Russia are present: an active state language policy (a top-down approach) and activism (a bottom-up approach). Only with both of these conditions in place can real results be achieved. Dangers to avoid include: bureaucratization of language teaching (it is not necessary to teach only within the school curriculum), a tendency to dictate (imposing textbooks and teaching methods without considering the actual sociolinguistic situation in a specific region and community), arbitrary bans on educational materials and teaching methods, and restrictions on who can teach, what methods to choose, and what materials to use.

ОТ ПОДСЧЕТА ЯЗЫКОВ ИНДИИ - К ПРИНЯТИЮ ЯЗЫКОВ В РАСЧЕТ

Айеша Кидвай (Университет Джавахарлала Неру, Индия)

ayesha.kidwai@gmail.com

В своём докладе я предложу исторический обзор того, как индийское государство управляло порой ошеломляющим языковым многообразием Индии. Доклад охватит ключевые инициативы, начиная с колониального периода, включая перепись населения (1881-1901) и «Обзор языков Индии» (Linguistic Survey of India) (1896-1928), с целью показать, как колониальная картографическая и учётная логика пыталась измерить и зафиксировать языковое разнообразие страны. Я утверждаю, что это колониальное представление по-прежнему оказывает влияние на то, как современное индийское государство взаимодействует с языковым разнообразием населения, хотя Конституция Индии и перепись 1961 года представляют собой значительный шаг в противоположном направлении. Однако эти конституционные положения, особенно в рамках их реализации в государственной политике, не смогли создать достаточно мощный механизм, способный защитить миноритарные языки от исчезновения. Заключительная часть доклада будет посвящена размышлениям о том, какие шаги необходимо предпринять для сохранения языкового разнообразия Индии.

FROM COUNTING LANGUAGES TO COUNTING ON LANGUAGE IN INDIA

Ayesha Kidwai (Jawaharlal Nehru University, India)

ayesha.kidwai@gmail.com

In this talk, I present a historical perspective of the manner in which the Indian state has dealt with the sometimes-bewildering diversity of languages in (undivided) India. Starting from the colonial period, the talk will begin with outlining the major initiatives – the Census (1881-1901) and the Linguistic Survey of India (1896-1928) – to describe the colonial cartographic and enumerative imagination of how Indian linguistic diversity may be measured and depicted. I will argue that this vision that still in-forms the manner in which the current Indian state deals with the linguistic diversity of its citizens, even though the Indian Constitution, and the 1961 Census, do represent a significant counterpoint to a continuation of the colonial influence. However, these Constitutional provisions, specifically when implemented through state policy, have failed to introduce an interruption that is powerful enough to protect minority languages from attrition and endangerment. The talk will close with some speculations as to what is to be done to ensure the maintenance of India's linguistic diversity.

РЕКОНСТРУКЦИЯ РАННЕЙ АРЕАЛЬНОЙ ТИПОЛОГИИ СИБИРИ НА ОСНОВЕ ДАННЫХ ИЗ СЕВЕРНОЙ АМЕРИКИ

*Джоханна Николс (Университет Калифорнии в Беркли, США,
НИУ «Высшая школа экономики»)
johanna@berkeley.edu*

В своём докладе я использую лингвистические, палеоокеанографические и генетические данные, чтобы предложить последовательность из четырёх миграционных волн из Сибири в Северную Америку, типологически различающихся между собой и начавшихся около 25 000 лет назад. Я попытаюсь проследить их истоки до Сибири и определить, какие евразийские языковые сообщества могли быть их предшественниками. Две самые ранние волны, принесённые в Америку морскими охотничьими и рыболовными обществами, сейчас сохранились в Азии только на далёкой периферии, в Меланезии. Третья волна, проходившая по внутриконтинентальному коридору, свободному от ледников, трудна для отслеживания из-за социолингвистических эффектов разреженных и высокоомобильных внутренних сообществ. Четвёртая волна сохранилась вокруг северной части Тихоокеанского побережья Сибири и Северной Америки (позднейшие миграции эскимосско-алеутских и дене-енисейских групп произошли позже всех этих волн). В докладе я ставлю три вопроса, касающиеся типологической эволюции крупных популяций, которые необходимо учитывать для дальнейших исследований:

1) Исследования только начинают определять ожидаемые скорости изменения тех или иных типологических характеристик в языках и языковых семьях. Как на них влияют частотность поддерживаемых признаков в большей популяции? Моя гипотеза: признаки, которые статистически преобладают в более крупных популяциях, имеют высокие шансы стабилизироваться и сохраняться во всех или большинстве семей популяции.

2) Эти же вопросы относятся и к типологическим характеристикам (типы порядка слов, типы выравнивания, типы локализации маркирования и т.д.). Есть ли доказательства соответствующих частотностей в Евразии?

3) Ожидается, что в разреженных популяциях с высокой мобильностью будет происходить упрощение, выражающееся в морфосинтаксическом самоподобии на нескольких уровнях. Встречаются ли подобные предшественники в языках Азии?

RECONSTRUCTING EARLY SIBERIAN AREAL TYPOLOGY FROM NORTH AMERICAN EVIDENCE

*Johanna Nichols (University of California, Berkeley, USA,
HSE University, Russia)
johanna@berkeley.edu*

In my talk, I use linguistic, paleoceanographic, and genetic findings to propose a sequence of four entries from Siberia to North America, typologically differentiated, beginning ~25,000 years ago. I attempt to trace those back to Siberia and posit founding Eurasian linguistic populations with approximate origins. The earliest two, brought to the Americas by maritime hunting and fishing societies, now survive in Asia only at the far periphery, in Melanesia; the third, an inland entry via the ice-free inter-montane corridor, is hard to trace because it shows the sociolinguistic effects of sparse and highly mobile inland societies; the fourth survives around the north Pacific Rim of Siberia and North America. (The genealogically traceable Eskimo-Aleut and Dene-Yeniseian entries came later than any of these.) My talk raises three questions about linguistic typological evolution of large populations that are re-quired for further progress:

- 1) Research is just beginning on expected rates of change of this or that typological feature in languages and families; how are these affected by frequencies of supporting features in the larger population? Hypothesis: Features that happen to predominate statistically in the larger population are likely to stabilize with high survival rates in most or all families of the population.
- 2) The same questions for type features (word-order types, alignment types, marking locus types, etc. For both 1) and 2), is there evidence of the relevant frequencies in Eurasia?
- 3) The expected effect of sparse populations and high mobility is decomplexification, chiefly morphosyntactic self-similarity at several levels; are these precursors found in the languages of Asia?

ПОЧЕМУ УНИВЕРСАЛИИ ГРАММАТИКИ ОБЪЯСНИТЬ ПРОЩЕ, ЧЕМ ГЕОГРАФИЧЕСКИЕ ЗАКОНОМЕРНОСТИ?

Мартин Хаспельмат (Лейпцигский университет, Германия)
martin_haspelmath@eva.mpg.de

С 1920-х годов географические закономерности грамматических свойств периодически становились предметом обсуждения, а с 1990-х годов обсуждение крупномасштабных ареалов стало важной частью сравнительного языкознания («ареальная типология»). Этот интерес возник спустя несколько десятилетий после того, как исследования универсалий набрали обороты (Greenberg 1963). В настоящее время создаётся впечатление, что географическим закономерностям уделяется даже больше внимания, чем универсальным. Однако лингвистам до сих пор не хватает надёжной объяснительной модели, что порождает множество вопросов. Например, почему одни признаки демонстрируют выраженную зависимость от ареала (например, тон, порядок слов), тогда как другие проявляют слабую «ареальность» (например, род, будущее время)? Географические закономерности обычно объясняются ранними контактами, но история большинства ареальных явлений остается неясной. Напротив, грамматические универсалии часто поддаются объяснению через функциональные факторы, особенно в случае универсалий асимметричного кодирования и порядка слов. Хотя универсалии языка часто связывают с диахроническими изменениями и историей (см., например, Bybee 1988; Anderson 2016), в этом докладе я выдвину предположение, что универсалии проще объяснить благодаря их внеисторической природе.

Литература

- Anderson S. R. Synchronic versus diachronic explanation and the nature of the Language Faculty. *Annual Review of Linguistics*. 2016. 2(1). 11–31.
- Bybee J. L. The diachronic dimension in explanation. Hawkins J. A. (ed.). *Explaining language universals*. Oxford: Blackwell, 1988. 350–379.
- Greenberg J. H. Some universals of grammar with particular reference to the order of meaningful elements. Greenberg J. H. (ed.). *Universals of language*. London: MIT Press, 1963. 73–113.

WHY ARE UNIVERSALS OF GRAMMAR EASIER TO EXPLAIN THAN GEOGRAPHICAL PATTERNS?

Martin Haspelmath (Leipzig University, Germany)
martin_haspelmath@eva.mpg.de

Since the 1920s, geographical patterns of grammatical properties have been discussed occasion-ally, and since the 1990s, the discussion of large-scale areality has become an important part of comparative linguistics (“areal typology”). This development came a few decades after universals research took off (Greenberg 1963), and nowadays one gets the impression that geographical patterns are studied even more widely than universal patterns. However, linguists seem to lack a good explanatory framework, and there are many puzzles. For example, why are some features strongly areal (e.g. tone, word order), while others show little areality (e.g. gender, future tense)? Geographical patterns are explained by earlier contacts, but the histories of most areal patterns seem obscure. By contrast, grammatical universals are often explainable by functional factors, especially universals of asymmetric coding and universals of word order. Language universals have often been said to be due to diachronic change and thus history as well (e.g. Bybee 1988; Anderson 2016), but in this talk, I will suggest that universals are easier to explain because of their ahistoricity.

References

- Anderson S. R. Synchronic versus diachronic explanation and the nature of the Language Faculty. *Annual Review of Linguistics*. 2016. 2(1). 11–31.
- Bybee J. L. The diachronic dimension in explanation. Hawkins J. A. (ed.). *Explaining language universals*. Oxford: Blackwell, 1988. 350–379.
- Greenberg J. H. Some universals of grammar with particular reference to the order of meaningful elements. Greenberg J. H. (ed.). *Universals of language*. London: MIT Press, 1963. 73–113.

КАК СОВЕРШАТЬ ДЕЙСТВИЯ ПРИ ПОМОЩИ ЖЕСТОВ: РЕКУРРЕНТНЫЕ ЖЕСТЫ И ИХ СВЯЗЬ С ЯЗЫКОМ

Алан Ченки (Амстердам, Нидерланды)
alan@cienki.ru

Хотя изучение жестов, которые люди используют во время разговора, имеет давнюю историю, значительный толчок этому направлению был дан в 1992 году с публикацией книги Дэвида Макнилла *Hand and Mind*. Эта влиятельная работа не только задала новый метод исследования, но и определила сам объект изучения, которому многие исследователи следуют до сих пор. Метод заключается в том, что участники пересказывают увиденный мультфильм или фильм, а затем анализируется, как они выражают идеи с помощью жестов. В то же время продолжалась, хоть и в более ограниченной форме, долгая традиция исследования других (интерактивных и прагматических) функций жестов, развиваемая такими учеными, как Дж. Бавелас (1992), Е. Гришина (2017) и А. Кендон (1980; 2004). Однако К. Мюллер и её коллеги (2014; 2017) изменили вектор исследований, сосредоточившись на так называемых рекуррентных жестах. Они обнаружили, что в естественных разговорах на немецком языке значительная часть жестов говорящих представляет собой набор определённых форм, выполняющих прагматические и дискурсивные функции. Примеры включают жест с открытой ладонью, направленной вверх, для представления идеи или вопроса, дрожащую руку, обозначающую неуверенность, и боковое движение рукой при отклонении идеи.

В докладе будет рассмотрено значение данного направления исследований. Особое внимание будет уделено рекуррентным жестам, используемым носителями русского языка, на основе данных текущего исследовательского проекта. Примечательно, что такие жесты составляют значительную часть повседневного жестового поведения, представляя собой набор «универ-сальных» форм, используемых для выполнения часто встречающихся в разговоре функций. Их можно сравнить с речевыми актами, на которые указал Дж. Остин в книге «Как совершать действия при помощи слов» (*How to Do Things with Words*): аналогично им, говорящие применяют различные «жестовые акты», выражая своё отношение к темам с помощью определённых рекуррентных жестов. Однако, как и в случае с речевыми актами, наивные носители языка, как правило, не осознают, что используют большинство рекуррентных жестов и какие функции они выполняют. В заключение будут рассмотрены потенциальные возможности применения исследований рекуррентных жестов в таких областях, как обучение и изучение иностранных языков, а также разработка более естественных, человекоподобных коммуникативных моделей для виртуальных агентов и роботов.

Литература

- Гришина Е. А. Русская жестикация с лингвистической точки зрения: корпусные исследования. Москва: Языки славянской культуры, 2017.
- Austin J. L. *How to do things with words*. Oxford: Clarendon Press, 1962.
- Bavelas J. B., Chovil N., Lawrie D. A., Wade A. *Interactive gestures*. *Discourse Processes*. 1992. 15(4). 469–489.
- Bressemer J., Müller C. A repertoire of German recurrent gestures with pragmatic functions. Müller C., Cienki A., Fricke E., Ladewig S. H., McNeill D., Bressemer J. (eds.). *Body – language – communication*. Berlin: De Gruyter Mouton, 2014. 1575–1592.

- Kendon A. Gesticulation and speech: Two aspects of the process of utterance. Key M. R. (ed.). The re-relationship of verbal and nonverbal communication. The Hague: Mouton and Co., 1980. 207–227.
- Kendon A. Gesture: Visual action as utterance. Cambridge: Cambridge University Press, 2004.
- Ladewig S. H. Recurrent gestures. Cienki A. (ed.). The Cambridge handbook of gesture studies. Cambridge: Cambridge University Press, 2024. 32–55.
- McNeill D. Hand and mind: What gestures reveal about thought. Chicago: University of Chicago Press, 1992.
- Müller C. How recurrent gestures mean. *Gesture*. 2017. 16(2). 276–303.

HOW TO DO THINGS WITH GESTURES: RECURRENT GESTURES AND THEIR RELATION TO LANGUAGE

Alan Cienki (Amsterdam, The Netherlands)

alan@cienki.ru

Though the study of the gestures people make while talking has a long history, it received a boost in 1992 with the publication of D. McNeill's book *Hand and mind*. One effect of this influential volume was that it set up a research method and even an object of research that has been followed by many ever since. This entails having participants retell a cartoon or film that they viewed and then studying how they represent ideas during their narration by depicting them with manual gestures. Meanwhile, a long tradition of researching other (interactive and pragmatic) functions of gestures—developed by scholars like J. Bavelas (1992), E. Grishina (2017), and A. Kendon (1980; 2004)—has continued in a more limited way. However, C. Müller and her colleagues (2014; 2017) turned the tide by focusing on what they called recurrent gestures. They found that, in natural conversations in German, a large portion of speakers' gestures involve a set of specific forms that serve certain pragmatic and discourse-related functions. Examples include an open hand turned palm up to present an idea or a question, a wavering hand to indicate uncertainty, and making a lateral sweeping motion with the hand when dismissing an idea.

The present talk will consider the importance of this burgeoning area of research. Special attention will be paid to recurrent gestures used by speakers of Russian, based on findings from an ongoing research project. Significantly, it appears that such recurrent gestures constitute the bulk of speakers' everyday gestural behavior, providing a set of “go to” forms to accomplish functions commonly involved in conversation. One might compare them to the speech acts that J. Austin pointed out in *How to do things with words*: in a similar way, speakers employ various “gesture acts” and show their stance towards topics via certain recurrent gestures. But just as everyday language users are not normally consciously aware of using speech acts, they are also not consciously aware of most of the recurrent gestures that they use and of the functions that they serve. In closing, we will consider how re-search on recurrent gestures has potential for application in several domains, including foreign language teaching and learning, as well as the development of more natural, human-like communicative behaviors in virtual agents and robots.

References

- Austin J. L. *How to do things with words*. Oxford: Clarendon Press, 1962.
- Bavelas J. B., Chovil N., Lawrie D. A., Wade A. *Interactive gestures*. *Discourse Processes*. 1992. 15(4). 469–489.
- Bressem J., Müller C. A repertoire of German recurrent gestures with pragmatic functions. Müller C., Cienki A., Fricke E., Ladewig S. H., McNeill D., Bressem J. (eds.). *Body – language – communication*. Berlin: De Gruyter Mouton, 2014. 1575–1592.
- Grishina E. A. *Russkaja zhestikuljacija s lingvisticheskoj točki zrenija: Korpusnye issledovania [Russian gesticulation from a linguistic point of view: Corpus studies]*. Moscow: Languages of Slavic Cul-ture, 2017.
- Kendon A. *Gesticulation and speech: Two aspects of the process of utterance*. Key M. R. (ed.). *The relationship of verbal and nonverbal communication*. The Hague: Mouton and Co., 1980. 207–227.
- Kendon A. *Gesture: Visual action as utterance*. Cambridge: Cambridge University Press, 2004.
- Ladewig S. H. *Recurrent gestures*. Cienki A. (ed.). *The Cambridge handbook of gesture studies*. Cambridge: Cambridge University Press, 2024. 32–55.
- McNeill D. *Hand and mind: What gestures reveal about thought*. Chicago: University of Chicago Press, 1992.
- Müller C. *How recurrent gestures mean*. *Gesture*. 2017. 16(2). 276–303.

МЕТОД РАНЖИРОВАНИЯ ДЛЯ ОПРЕДЕЛЕНИЯ СХОДСТВА В РЕЗУЛЬТАТЕ КОНТАКТА: СИНО-ТИБЕТСКИЕ И АВСТРО-ТАЙСКИЕ ЯЗЫКИ

Баоя Чэнь (Пекинский университет, Китай)
cbyhf@pku.edu.cn

Согласно нашим полевым исследованиям, чем более ядерными являются слова, тем выше доля общего лексикона между родственными языками и тем ниже эта доля между контактирующими языками. На основе различий в иерархическом распределении ядерных слов можно проследить родственную связь между китайскими и тибето-бирманскими языками, а также между камтайскими и австронезийскими языками, наряду с глубокой контактной связью между китайскими и камтайскими языками. В связи с этим в лексиконе, связанном с инструментами и домашним скотом, китайские и камтайские языки не имели общих по происхождению слов в эпоху каменного века, но в бронзовом веке появилось множество родственных лексем. На основе различий в иерархическом распределении в лексиконе языковых памятников можно дополнительно подтвердить наличие глубокой контактной связи между китайскими и камтайскими языками, что привело к формированию языкового союза. Требуются дальнейшие исследования, чтобы определить, существовала ли родственная связь между китайскими и камтайскими языками в более ранние периоды.

Литература

- Benedict, P. K. *Sino-Tibetan: A Conspectus*. Cambridge University Press, Berkeley, 1972.
- Chen B., He F. Relativistic rank analysis of kernel consistent corresponding works between Chinese and Kam-Tai. *Linguistics of the Tibeto-Burman Area*. 2002. 25(1). 195–223.
- Chen B., Yu D. On the genetic relationship of Sino-Tibetan languages—Based on rank analysis of clusters of cultural words and core words. *Journal of Chinese linguistics*. 2019. 29. 145–223.
- Chen B., Li Z. *Austroic Languages*. Wang S. Y., Sun Ch. (eds.). *The Oxford Handbook of Chinese Linguistics*. New York: Oxford University Press, 2015. 107–120.
- Chen B., Li Z., Yu D. Adjustment of the Ranking of Kernel Words in Light of Cases of Language Contact. Peng G., Kong J., Shen Zh., Wang F. (eds.). *Festschrift in Honor of Professor William S-Y Wang on his 90th Birthday*. Hong Kong: City University of Hong Press, 2023.
- Li F. *Languages and dialects*. Shanghai: The Chinese Year Book, 1937.
- Matisoff J. A. *Austro-Thai and Sino-Tibetan: an examination of body-part contact relationships*. Hashimoto M. J. (ed.). *Genetic Relationship, Diffusion, and Typological Similarities of East and South-east Asian Languages*. Japan Society for the Promotion of Science, 1976. 256–289.
- Sagart L. Chinese and Austronesian: evidence for a genetic relationship. *Journal of Chinese Linguistics*. 1993. 21(1). 1–63.
- Starostin S. A. On the hypothesis of a genetic connection between the Sino-Tibetan languages and Yeniseian and North-Caucasian languages. Shevoroshkin V. (ed.). *Dene-Sino-Caucasian languages: materials from the First International Interdisciplinary Symposium on Language and Prehistory*. Bochum: Universitätsverlag Brockmeyer, 1991.

A RANK METHOD TO TELL HOMOLOGY FROM CONTACT: SINO-TIBETAN AND AUSTRO-TAI

Baoya Chen (Peking University, China)

cbyhf@pku.edu.cn

According to our field research, the more core the words, the higher the proportion of vocabulary between cognate languages, and the lower the proportion of vocabulary between contact languages. Based on the hierarchical distribution differences of these core words, there is a homologous relationship between Chinese and Tibeto-Burmese languages, a homologous relationship between Kam-Tai languages and Austronesian languages, and a deep contact relationship between Chinese and Kam-Tai languages. Related to this, the instrumental vocabulary and livestock vocabulary between Chinese and Kam-Tai languages lacked corresponding words during the Stone Age, while a large number of corresponding words appeared during the Bronze Age. Based on the hierarchical distribution differences of these language archaeological vocabulary, it can further prove that there was a pro-found contact relationship between Chinese and Kam-Tai languages, forming a language alliance. Further research is needed to determine whether there had been a homologous relationship between Chinese and Kam-Tai languages in earlier periods.

References

- Benedict, P. K. *Sino-Tibetan: A Conspectus*. Cambridge University Press, Berkeley, 1972.
- Chen B., He. F. Relativistic rank analysis of kernel consistent corresponding works between Chinese and Kam-Tai. *Linguistics of the Tibeto-Burman Area*. 2002. 25(1). 195–223.
- Chen B., Yu D. On the genetic relationship of Sino-Tibetan languages-Based on rank analysys of clusters of cultural words and core words. *Journal of Chinese linguistics*. 2019. 29. 145–223.
- Chen B., Li Z. *Austic Languages*. Wang S. Y., Sun Ch. (eds.). *The Oxford Handbook of Chinese Linguistics*. New York: Oxford University Press, 2015. 107–120.
- Chen B., Li Z., Yu D. Adjustment of the Ranking of Kernel Words in Light of Cases of Language Contact. Peng G., Kong J., Shen Zh., Wang F. (eds.). *Festschrift in Honor of Professor William S-Y Wang on his 90th Birthday*. Hong Kong: City University of Hong Press, 2023.
- Li F. *Languages and dialects*. Shanghai: The Chinese Year Book, 1937.
- Matisoff J. A. *Austro-Thai and Sino-Tibetan: an examination of body-part contact relationships*. Hashimoto M. J. (ed.). *Genetic Relationship, Diffusion, and Typological Similarities of East and South-east Asian Languages*. Japan Society for the Promotion of Science, 1976. 256–289.
- Sagart L. Chinese and Austronesian: evidence for a genetic relationship. *Journal of Chinese Linguistics*. 1993. 21(1). 1–63.
- Starostin S. A. On The Hypothesis of A Genetic Connection Between The Sino-Tibetan Languages and Yeniseian And North-Caucasian Languages. Shevoroshkin V. (Ed.). *Dene-Sino-Caucasian Languages: Materials from The First International Interdisciplinary Symposium on Language and Prehistory*. Bochum: Universtitatsverlag Brockmeyer, 1991.

РАСПРОСТРАНЕНИЕ ЯЗЫКОВ В ЕВРАЗИИ: ПОИСК ЗАКОНОМЕРНОСТЕЙ

*Юха А. Янхунен (Хельсинки, Финляндия,
Институт лингвистических исследований РАН, Санкт-Петербург)
asiemajeure@yahoo.com*

После Африки Евразия стала вторым континентом, на котором расселились люди, что для *Homo sapiens*, вероятно, началось 80-50 тысяч лет назад. Расширение ареала обитания людей сопровождалось распространением языков, механизмы которого всегда определялись постоянно изменяющейся природной средой и соответствующими культурными адаптациями, которые, в свою очередь, регулировали численность населения и его миграционные модели. Хотя о лингвистической карте Евразии в плейстоцене известно крайне мало, вероятно, палеолитические языковые сообщества были слишком малы, а рост численности слишком медленным, чтобы инициировать значительные языковые экспансии, оставившие следы, которые можно было бы выявить с помощью сравнительного метода. Лишь в голоцене с появлением таких новшеств, как земледелие и кочевое скотоводство, сопровождавшихся социальной стратификацией, население стало достаточно многочисленным и динамичным, чтобы вызвать значительное распространение языков.

Известно, что в Евразии в целом относительно немного языковых семей по сравнению с другими континентами, особенно с такими редкими регионами, как Новая Гвинея, которые, возможно, сохранили языковое разнообразие в его более первоначальной форме, когда-то распространённой по всему миру. Относительно низкая плотность языковых семей в Евразии объясняется формированием и расширением нескольких очень крупных и внутренне разнообразных языковых семей, которые поглотили исходное разнообразие, остатки которого сохранились лишь в периферийных областях — на части атлантического и тихоокеанского побережий, а также в горных районах центральных частей континента. Наиболее ранние языковые экспансии, выявляемые сегодня, по-видимому, начались в нескольких неолитических обществах среднего голоцена, которые занимали регионы, благоприятные для земледелия, обычно расположенные на плодородных равнинах и в речных бассейнах. Позднейшие экспансии использовали широтный коридор Центральной Азии, сочетая его с движением на север и юг. Основными механизмами распространения языков всегда были диффузия и абсорбция.

В докладе будут рассмотрены географические и хронологические факторы, повлиявшие на типологию распространения языков в различных регионах Евразии и на разных этапах её истории. Основное внимание будет уделено анализу нескольких примеров с целью выявления закономерностей в сложной лингвистической карте доисторической Евразии.

LANGUAGE SPREADS IN EURASIA: SEARCHING FOR REGULARITIES

*Juha A. Janhunen (Helsinki, Finland,
Institute for Linguistic Studies RAS, Russia)
asiemajeure@yahoo.com*

After Africa, Eurasia was the second continent of human expansion, starting, for *Homo sapiens*, perhaps 80-50 kya. Human expansion was accompanied by linguistic expansions, whose mechanisms have always been determined by the constantly changing natural environment and the correspondingly changing cultural adaptations, which, in turn, have regulated population size and mobility patterns. While we know very little of the linguistic map of Pleistocene Eurasia, it is likely that Palaeolithic speech communities were generally too small and population growth too slow to initiate any major linguistic expansion that could have left traces detectable by the comparative method today. It was only the Holocene, with innovations like agriculture and nomadic pastoralism, accompanied by social stratification, that resulted in populations large and dynamic enough to trigger major language spreads.

It is well known that Eurasia, as a whole, has relatively few language families, as compared with the other continents and, in particular, with those rare parts of the world which, like New Guinea, may be assumed to preserve linguistic diversity of a more original scale, once probably common all over the world. The relatively low language-family density of Eurasia is due to the formation and expansion of a few very large and internally diversified language families that have covered the original diversity, remnants of which remain only in marginal areas, including parts of the Atlantic and Pacific coasts, as well as mountain regions in the inner parts of the continent. The earliest linguistic expansions detectable today seem to have started in a few mid-Holocene Neolithic societies occupying regions favourable for agriculture, and typically located in fertile plains and river basins. Later expansions exploited the Central Asian latitudinal corridor, combined with longitudinal movements to the north and south. The principal mechanisms of language spread were always diffusion and absorption.

This presentation will take up issues concerning the geographical and chronological parameters that have affected the typology of language spreads in different parts of Eurasia and at different time levels. Several case studies will be discussed with the aim of establishing regularities in the complex prehistory of the linguistic map.

ТЕМАТИЧЕСКОЕ
НАПРАВЛЕНИЕ 1:
Языковое
разнообразие
и вариативность:
диахронические,
типологические
и ареальные аспекты

TOPIC AREA 1:
Language diversity
and variation:
diachronic, typological
and areal aspects

СЕМАНТИЧЕСКИЕ ИЗМЕНЕНИЯ В НАИМЕНОВАНИЯХ ЖИЛЫХ ПОСТРОЕК И ИХ ЧАСТЕЙ КАК ПОКАЗАТЕЛЬ ВАРИАТИВНОСТИ В ПРОСТРАНСТВЕ ВОРОНЕЖСКИХ ГОВОРОВ

Д.Н.Гальцова (Воронежский государственный университет)
darij98@yandex.ru

Состояние современных говоров свидетельствует о важности детального исследования диалектного материала. Особый интерес представляют наименования сельских жилых построек, которые являются значимой частью материальной культуры русского народа. В нашем исследовании мы рассматриваем семантические изменения в названиях жилых построек, выявленных в русских говорах Воронежской области и извлеченных из памятников воронежской деловой письменности XVII-XVIII вв., а также этнографических работ XIX – начала XX в. Проанализируем изменения в семантике и их влияние на диалектную вариативность на примере слова изба.

Лексема изба на воронежской территории в XVII-XVIII вв. имела значение 'деревянная жилая постройка' (Хитрова-2 2022: 129), в XIX в. также отмечалось значение 'часть дома, отдельное помещение жилой половины, комната' (Котков 1970). В современных воронежских говорах присутствуют указанные значения, однако выделяются новые: 1) 'любая жилая постройка (в том числе кирпичная)':

//ш̄'ас ужо' к'ирп'и'шны̄'ь и'збы стро'ют'// КРСЛП. Реп. [КСВГ];

2) 'добротная деревянная жилая постройка (в отличие от разваливающихся построек, часто противопоставляется слову хата)':

(2) //изба' – эт изба', кр'епкы̄'ь, а э'нт'и вон фс'а'к'ӣ'ь ха'ты-рзвал'у'шк'и'// СТ. КРЛ. Аннин. [КСВГ];

3) 'старая, разваливающаяся жилая постройка «деревенского» вида (в отличие от «городского» дома)':

(3) //разва'л'ьны̄'ь изба', хать, а дом – этъ хр'истав'и'к, но'вь̄'ь, к'ирп'и'шны̄'ь// ТРСРК. Лискин. [КСВГ].

Таким образом, отмечаем расширение значения слова изба: помимо двух значений, известных на воронежской территории с XVII в., фиксируются три новых значения в современных воронежских говорах (середина XX – XXI в.).

Учитывая развивающиеся значения, мы делаем вывод о существенной вариативности лексемы, проявляющийся в синонимии и полисемии в пространстве диалекта. Например, лексема изба входит в разные ряды синонимических соответствий воронежских говоров: 1) ряд с общим значением 'названия жилых построек' (изба – дом – хата – мазанка); 2) ряд со значением 'названия ветхих, разваленных жилых построек' (изба – бильдюга – гнилушка – завалёнка – курушка – кильдим – лачуга – халуца – хата – хибара); 3) ряд со значением 'часть жилого помещения, комната' (изба – комлатка – комлишка – комна'тка – хата).

Слово изба функционирует в говорах в тесной связи со словом дом. Стоит отметить всевозможные варианты противопоставления слов изба – дом в воронежских говорах. Существует три оппозиции: 1) по количеству комнат: изба (одна комната) – дом (несколько комнат); 2) по материалу: изба (деревянная) – дом (кирпичный); 3) по внешнему виду: изба (старая, разваливающаяся) – дом (новый, добротный).

Интересны взаимодействия лексем изба и хата. Слово хата распространилось на воронежской территории в XVI-XVII вв. под влиянием украинских переселенцев. Детальный анализ показал, что они могут быть полными синонимическими соответствиями в тех случаях, если обозначают: 1) деревянные жилые постройки; 2) любые жилые постройки (и деревянные, и кирпичные); 3) старые разваливающиеся постройки (тогда противопоставляются дому). Не являются синонимическими соответствиями данные лексемы, если 1) сохраняют традиционные значения (изба – деревянная постройка, хата – глинобитная, мазаная, беленая постройка); 2) когда изба обозначает добротную жилую постройку (но не кирпичную), а хата – разваленное, неухоженное жилище.

Таким образом, анализ изменений в семантике лексем в синхроническом и диахроническом аспектах дает представление о расширении и сужении значений на протяжении четырех веков, что отражается в разноуровневой вариативности лексем и фиксирует функционирование исследуемых слов в определенном тематическом окружении.

В результате исследования было проанализировано 585 лексем, структурирующих тематическую группу «Наименования жилых построек и их частей» в воронежских говорах, комплексно описаны изменения в семантике указанных слов, составлен электронный каталог семантических изменений, создан проект тематического словаря, разработаны лексические, семантические и словообразовательные лингвогеографические карты. Перспективой исследования является разработка электронной базы данных, включающей в себя семантические изменения основных тематических групп лексики воронежских говоров.

Источники

1. Государственный архив Воронежской области.
2. Картотека «Словаря воронежских говоров». – 1946-2023. – Местонахождение: кафедра славянской филологии филологического факультета ВГУ. – КСВГ.
3. Персональная картотека автора. – 2015-2024.
4. Словарь воронежских говоров / Под ред. Г.Ф. Ковалева. – Вып. 1-3. – Воронеж: Издательский дом ВГУ, 2004-2019-.
5. Хитрова В.И. Словарь воронежской деловой письменности XVII-XVIII веков / В.И. Хитрова; под общ. Ред. И.Г. Добродомова. – Т. I-V. – М.: Прометей, 2022-2024.

Литература

Котков С.И. Очерки по лексике южновеликорусской письменности XVI-XVIII веков. М.: Наука, 1970.

Список использованных сокращений

КРСЛП. Реп. – с. Краснолипье Репьевского района Воронежской област.
СТ. КРЛ. Аннин. – с. Старый Курлак Аннинского района Воронежской области.
ТРСРК. Лискин. – с. Тресоруково Лискинского района Воронежской области.

СУБСТРАТНЫЙ СЛЕД В ЛЕКСИКЕ И ГРАММАТИКЕ РУССКИХ ГОВОРОВ КАМЧАТКИ КАК СЛЕДСТВИЕ ЯЗЫКОВОЙ КОНВЕРГЕНЦИИ

*Н.А. Григоренко (Камчатский государственный университет
имени Витуса Беринга)
kamgulib@mail.ru*

Объект нашего исследования – говоры камчатского наречия, представляющие собой русские говоры метисированного населения Камчатки, сформировавшиеся вследствие межэтнической ассимиляции русских людей (носителей севернорусского наречия) и коренных народов Камчатки (ительменов, коряков, эвенов).

Говоры сложились в конце XVIII в. на основе севернорусского наречия, органически впитав в себя как севернорусские элементы, так и субстратные включения из местных языков (ительменского, корякского, эвенского).

Первоначально говоры были ограничены по функциям и использовались только для бытового общения или в сфере торговых отношений русских и коренного населения. Далее, ко времени выделения особого субэтноса русского народа – камчадалов-ительменов, камчатское наречие становится первым (материнским) языком для них. Динамика камчатского наречия характеризуется как общими для всех диалектных систем чертами, так и специфическими особенностями. Эти особенности во многом обусловлены иноязычным окружением на протяжении всей истории формирования говоров.

Лексическая основа камчатского наречия гибридная – из русского и местных языков; грамматика, в основе своей русская, также подверглась изменениям под влиянием особенностей говорения местных народностей.

Особенности языка камчадалов в полной мере реализуются в диалектном дискурсе, представляющем собой ситуации бытового общения деревенских жителей друг с другом или с собирателями диалектного материала. Отличает диалектный дискурс общность тем межличностного общения его носителей. Главным образом, это темы, связанные с семейными отношениями, бытом, традиционными видами хозяйствования, заимствованными у аборигенов, такими как: рыбалка, охота, оленеводство, собирательство. Лексика, обслуживающая данные сферы жизни, являясь в большей степени субстратной, составляет значительную часть их словаря.

(1) Энэи – эта шкура алёна зимнева, разделявали шкуры, использовали коче. У алиней-та шкура каждый сезон миняйэца, ани линияют, вот висной шкуру новуйу называли нелкиш, летняяа шкура – эта был дунш, осинью – баланит, а зимой – низвыш, ну эта ужэ точно имина пастухи знайт. Первотёлка, итэн – эта двухлётка, первый рас кагда отелилась, коро́ва и олень то́жэ. Другы капканы мысонки попали. Сорокау годах чапсы шыли, рукавицы. Часок идом дому. Прошлом году покупля́ крупу. Кэ́мтэ́к по-нашэму из ыкры делают. Икру истолщут на селнице деревяна така́ варут долго кипятица, потом йели. Шылкшылк. Сътебель (кипрея) разре́зайут содержи́мойе сътебля соскабливайт,сушат, коптят, икру то́жэ сушат ы толщют, добавляйт немно́го жиру, потом пышно́йе станови́ца, аж бе́лойе дела́йца. Толку́ша бе́лый-бе́лый бива́йет Дела́ца из оленьня мя́са и са́ла. О́чень фку́сно бива́йет. Толку́ша дэ́лат ыж жы́ра, добавля́т кипрэй, мя́со, икра́, орэ́хи, пучки добавля́т, кладу́т карто́ску, как сметана. Ф Со́болеве пнеман,

закрыва́йца карто́шка брюшко́м. По-ко́рjákски пне́ман. Ба́бушки пно́ман
называ́ли. Све́жу ры́бу пёрвуйу отва́рива́ют, па́хлан. Пахла́н, фку́сна́я
ри́ба пёрва́я. Кири́лка. Со́ль, варе́ная́ рыба́, жы́р медве́жий ы шы́кша, и
фсе́ переме́шано.

Представленные фрагменты (записаны в упрощенной фонетической транскрипции) наглядно иллюстрируют субстратные черты речи камчадалов как в области лексики (заимствованная лексика из местных языков), так и в области грамматики (неустойчивость категории рода, специфическое управление и др.).

Лексический фонд языка камчадалов – это история народов Камчатки, причем не только языковая, но также и бытовая, и культурная, представляющая интерес для исследователей вследствие эксклюзивности материала, записанного у живых свидетелей эпохи.

Финансирование исследования осуществляется за счет средств субсидии молодежной лаборатории лингвистической антропологии федерального государственного бюджетного образовательного учреждения высшего образования «Камчатский государственный университет имени Витуса Беринга»

ИНИЦИАЛЬНАЯ ПОЗИЦИЯ КЛИТИК В ПРИГРАНИЧНЫХ БОЛГАРСКИХ ГОВОРАХ В АСПЕКТЕ ЯЗЫКОВЫХ КОНТАКТОВ

Е.Ю. Иванова (Санкт-Петербургский государственный университет)
eli2403@yandex.ru

1. В докладе рассматриваются механизмы, определяющие вариативность линейно-синтаксических свойств сентенциальных клитик в ряде болгарских говоров, расположенных в зонах контактного взаимодействия (приграничья). В фокусе внимания – факторы, определяющие допустимость и условия выноса клитик в абсолютное начало предложения.

Болгарский диалектный континуум выбран как объект исследования потому, что в болгарском литературном языке и в большинстве болгарских говоров инициальная позиция сентенциальных клитик не допускается (the Tobler-Mussafla law), в то время как в части говоров по северной и южной (при всем различии их диалектного ландшафта) границам Болгарии этот запрет отсутствует, что очевидным образом предполагает контактологически обусловленный характер данного явления: как известно, в территориально сопредельных балканских языках (румынский, албанский, македонский, греческий) инициальная позиция сентенциальных клитик разрешена, см., напр., изоглоссы в (Соболев 2003: 94–96; Sobolev 2024). Данная языковая ситуация позволяет поставить вопрос о том, насколько различия в условиях реализации инициальной позиции в говорах с разными контактными языками-донорами определяются закономерностями расположения клитик в самих языках-донорах, а также выяснить, чем обусловлены случаи позиционной вариативности сентенциальных клитик в языке-реципиенте (в данном случае – в приграничных болгарских говорах).

2. Важной общей особенностью балканских языков является приглагольный характер сентенциальных клитик, хотя характер этой приглагольности различен, ср. определение болгарских и македонских клитик как Verb-adjacent clitics (Dimitrova-Vulchanova, Hellan 1999; Zimmerling 2022; Циммерлинг 2012; Димитрова 2023), а, напр., румынских – как VP-internal clitics (Zimmerling 2022: 9; см. также Gerstenberger 2022; Legendre 2000). В то же время заполненность/незаполненность начальной группы фонологически или синтаксически самостоятельным элементом оказывается параметром, проницаемым для воздействия и синтаксического заимствования, как это и демонстрируют языки приграничных болгарских говоров, контактные с разными языковыми сообществами. Будет показано, заимствуется ли при этом обусловленность выбора позиции клитик морфологическими свойствами глагольной вершины, а также (в рамках имеющегося диалектного материала, см. список источников) обнаруживаются ли признаки заимствования элементов коммуникативно-синтаксического интерфейса.

3. Существенным фактором, определяющим различия между изучаемыми говорами, становятся условия, при которых происходит/происходил языковой контакт. Эти условия влияют не только на частоту реализации инициальной позиции, но и на факультативность vs стабильную вариативность этой реализации. Так, в гребенском диалекте (на северо-восточной границе Болгарии и Румынии), который относится к архаизированным мизийским говорам и активные контакты которого с румынским языком датируются, в основном, XVIII-XIX вв., инициальные клитики характеризуются факультативностью, слабой включенностью в цепочки, дефектностью парадигмы. В то же время болгарские говоры Румынии,

находившиеся и находящиеся в контакте с окружающим румынским населением, используют инициальную позицию клитик не просто более активно, но в определенной дистрибуции с неинициальной.

Отдельное внимание в работе уделяется сопоставлению двух разных болгарских диалектных ареалов, допускающих инициальные клитики, – северных (северо-восточных) и южных. В частности, нас будет интересовать вопрос о том, как отражается в диалектах болгарско-македонского континуума различие болгарского и македонского языков в реализации местоименного повтора референциально определенного имени – особенность, грамматикализация которой (как в македонском литературном языке) сама по себе повышает частотность местоименных сентенциальных клитик, включая их инициальное употребление.

Предлагаемые наблюдения позволяют продвинуться в решении общего вопроса о том, какие свойства клитик на контактных территориях доступны для влияния контактного языка как языка-донора и чем это влияние может быть ограничено.

Источники диалектного материала

1. Alexander R.; Zhobov Vl. (ed.). Bulgarian Dialectology as Living Tradition. 2016. Introduction | Bulgarian Dialectology as Living Tradition Дата обращения 20.05.2024
2. Olga Mladenova Darina Mladenova Отвьддунавски електронен корпус. 2001-2018 <http://www.corpusbdr.info> Дата обращения 20.05.2024
3. Текстови од македонските дијалекти. Македонска академија на науките и уметностите, Истражувачки центар за ареална лингвистика «Бождар Видоески». <https://dijalekti.manu.edu.mk/tekstovi/> Дата обращения 20.05.2024.

Литература

- Димитрова Ц. Българските клитики: история и настояще. София: Институт за български език, 2023.
- Соболев А.Н. (ред.). Малый диалектологический атлас балканских языков. Пробный выпуск. München: Biblion Verlag, 2003.
- Циммерлинг А. В. Системы порядка слов с клитиками в типологическом аспекте // Вопросы языкознания. 2012. № 4. С. 3–38.
- Dimitrova-Vulchanova M., L. Hellan. Clitics and Bulgarian Clause Structure. – In: Clitics in the Languages of Europe (Eurotype 20-5). Berlin, New York: Mouton de Gruyter, 1999. Pp.469–514.
- Gerstenberger C.-V. How weak are Romanian clitic pronouns? – In: Nordlyd. 2022. Vol 46. No. 1. Pp. 37-57.
- Legendre G. Optimal Romanian Clitics: A Cross-Linguistic Perspective – In: Comparative Studies in Romanian Syntax 2000. Brill. Vol.58. Pp. 227–264.
- Sobolev A.N. Sentence initial clitic placement. Prepared for: Adamou E., Sobolev A. (Eds.) Atlas of the Balkan Linguistic Area. Boston; Berlin: Mouton de Gruyter, 2024.
- Zimmerling A. Clitics. // Jan Fellerer, N. Bermel (Eds.). The Oxford Guide to the Slavonic Languages. Oxford University Press 2022 (In print) (PDF) Clitics. Prepared for: Jan Fellerer, N. Bermel (Eds.), The Oxford Guide to the Slavonic Languages. Oxford University Press., 2022. (researchgate.net) Дата обращения 20.05.2024

Работа ведется в рамках международного проекта РФФ «Атлас балканского языкового ареала» (№22-48-09003).

ЯЗЫКОВАЯ И КУЛЬТУРНАЯ ИНТЕРФЕРЕНЦИЯ У ПОНТИЙСКИХ ГРЕКОВ РОССИИ (ПО ПОЛЕВЫМ ДАННЫМ 2022 – 2024 гг.)

К.А. Климова

*(Московский государственный университет имени М. В. Ломоносова,
Институт славяноведения РАН)*

kaklimova@gmail.com

Язык и традиционная культура греков, проживающих на территории России и стран бывшего СССР неоднократно становилась объектом научных исследований ((Елоева 1997), (Баранова 2010), (Иванова 2004), (Χασιώτης 1997) и пр.). Для фиксации современного состояния в период с 2022 по 2024 гг. нами были проведены шесть этнолингвистических экспедиций в южные регионы России, где присутствие греков в общем культурно-языковом ландшафте выражено наиболее ярко: Сочи и окрестности, населенные пункты региона Кавказских Минеральных Вод и Карачаево-Черкесской Республики, район Анапы, Геленджика и Новороссийска, Владикавказ и Беслан, Крымский район Краснодарского края.

В результате полевых исследований были собраны данные по традиционной культуре понтийских греков, календарной и семейной обрядности (рождение, свадьба, похороны) по этнолингвистическому вопроснику А.А. Плотниковой (Плотникова 2009), включающему более 400 вопросов по лексике и фразеологии, относящихся к различным сферам традиционной народной культуры: народному календарю, семейным обычаям, сельскохозяйственным обрядам, народной мифологии. Особое внимание уделялось сбору данных по греческим погребально-поминальным практикам, а также лексике понтийского диалекта греческого языка, обслуживающей похоронный обряд.

Несмотря на сложные исторические условия и общую тенденцию к нивелированию этнических различий, греческий язык (понтийский диалект) и элементы традиционной культуры на территории России сохраняются и по сей день. При этом основные носители языка – представители старшего поколения, в то время как молодежь имеет ограниченные знания. Многие владеют современным литературным новогреческим языком, поскольку часто путешествуют в Грецию, навещают живущих там родственников, общаются с ними по телефону. Понтийский греческий подвергается заметному влиянию русского языка, прежде всего на уровне фонетики (возникновение палатализованных согласных перед гласными переднего ряда и пр.) и лексики (заимствованные лексемы типа το χολοντίλνικον ‘холодильник’, το βελασιπέντ ‘велосипед’ и пр.). Помимо этого заметно влияние новогреческого стандартного языка на уровне лексики (лексемы типа το κινητόν ‘мобильный телефон’, εντάξει ‘хорошо’). Также фиксируется смешение разных языковых кодов (понтийского, новогреческого стандарта, русского) в спонтанной речи информантов.

Традиционная культура понтийских греков продолжает сохраняться во всех исследованных регионах и по сей день. Влияние других культур, в основном русской (например, использование ритуальных полотенец в похоронных обрядах), а также внешних факторов, таких как историко-культурная обстановка в регионе в XX веке, привели к появлению новых элементов в понтийской традиции на территории России.

Литература

- Баранова В.В. Язык и этническая идентичность. Урумы и румеи Приазовья. М.: Изд. Дом гос. Ун-та – Высшей школы экономики, 2010.
- Елоева Ф.А. Понтийский диалект: На материале греческих бесписьменных говоров Грузии и Краснодарского края: автореферат дис. ... доктора филологических наук: 10.02.19 / Санкт-Петербург. Гос. ун-т.- Санкт-Петербург, 1997.
- Иванова Ю.В. Греки России и Украины. 2004. СПб.: Алетейя.
- Плотникова А. А. Материалы для этнолингвистического изучения балканославянского ареала. М.: Институт славяноведения и балканистики РАН, 2009.
- Χασιώτης Ι. Κ. (επιμέλεια). Οι Έλληνες της Ρωσίας και της Σοβιετικής Ένωσης. Θεσσαλονίκη: University Studio Press, 1997.

Работа выполнена за счет гранта РФ #22-18-00484 «Славяно-неславянские пограничья: похоронно-поминальный обряд в этнолингвистическом освещении».

ИЗМЕНЕНИЕ ЦЕННОСТНОЙ КАРТИНЫ МИРА В ОПТИКЕ ИСТОРИЧЕСКОЙ СЕМАНТИКИ: ВНУТРИЯЗЫКОВЫЕ СДВИГИ И МЕЖЪЯЗЫКОВОЕ ВЛИЯНИЕ

М.Н. Коннова (Балтийский федеральный университет имени И. Канта)

mkonnova@kantiana.ru

Семантические сдвиги, затрагивающие лексемы англ. *Comfort*, рус. *Комфорт*, рассматриваются в докладе с точки зрения отражаемых ими мировоззренческих изменений в картинах мира носителей английского (XIII-XVIII вв.) и русского (XIX-XXI вв.) языков.

Первый отглагольный субстантив, развивающийся из позднелат. *Confortāre* («укреплять»), принимает форму ст.-фр. *Confort / confort* («утешение», 1100 г.). Входя спустя столетие в английский язык, существительное ср.-англ. *Comfort* (1225 г.) актуализирует метонимически связанные значения «укрепление» и «радость, утешение». Описывая явления почти исключительно духовно-психологической сферы, оно достигает предельно высокой ценностной отнесенности в субстантиве *Comforter* («Утешитель», греч. *Παράκλητος*). Общее направление семантической деривации лексем основы англ. *Comfort* в последующие века идет по линии сужения значения при одновременном ослаблении в нём нематериальных и аксиологических смыслов. Во второй половине XIV в. метонимическая конкретизация порождает значение «телесное подкрепление, пища» (напр., *kirnelle of conforte* – «питательное ядро», 1377 г.). В XV-XVII вв. усиление вещественных смыслов приводит к формированию у слова *comfort* обобщенного материально-бытового значения – «предметы / условия внешнего мира, способствующие телесному довольству» (ср. *the comforts of this life*, 1677 г.). В XVIII в. семантическая дифференциация фиксирует место существительного в синонимическом ряду собирательных вещных имен *necessaries* («предметы первой необходимости») – *comforts* («блага, удобства») – *luxuries* («предметы роскоши»).

Начало XIX в. отмечено вхождением слова *comfort*, как имени специфически английского феномена, в другие европейские языки – в виде обратного заимствования во французский язык (*comfort*), несколько позже – в немецкий (*Komfort, m.*) и итальянский (*conforto*). В русском языке слово *комфорт* (первоначально графически не ассимилированное – *comfort*) появляется на рубеже 1820-1830-х гг., заполняя понятийную и лингвистическую лакуны (ср. ранние сочетания *английский, лондонский* ~). К концу XIX в. слово *комфорт* прочно входит в русский литературный язык как однословный синоним сочетаний *жизненные/жизненные удобства/блага* (ср. словарь под ред. Ф.Ф. Павленкова, 1907 г.: «комфорт – жизненные блага, хорошая материальная обстановка со всеми её последствиями»). Широко используемое на рубеже XIX-XX вв., в период роста материального благосостояния городского населения России, слово *комфорт* оказывается мало востребованным в 1920-1980-е. В 1990-е гг. экспансия англо-американских культурных реалий превращает *комфорт* в настойчиво внедряемый в русскоязычную картину мира идеал, что приводит к лавинообразному росту употреблений субстантива *комфорт* и его производных (*комфортный, комфортно, дискомфорт*). Массовое тиражирование в русскоязычном медиапространстве образа «комфортной жизни» сопровождается экстраполяцией идеи комфорта, ранее ограниченной представлением о внешнем благополучии, на все сферы

жизнедеятельности, что проявляется в беспрецедентном расширении семантической валентности прилагательного комфортный. Свободное, в отличие от дублета комфортабельный, от устойчивых ассоциаций с предметной сферой, оно вступает в сочетания со словами потенциально любой семантической области, напр., комфортная обувь, еда, погода, время, музыка, пищеварение, законопроект. Идея удобства проецируется на межличностные отношения, позволяя характеризовать собеседников с точки зрения их «психологической совместимости» с говорящим, ср. комфортный человек, клиент, оппонент.

Анализ смысловых трансформаций слова англ. Comfort и особенностей функционирования его в виде заимствования в русском языке (комфорт) отражает постепенный процесс изменения ценностных приоритетов – от обращенности к миру идеальному, с его устремленностью к Абсолютной Ценности (Comforter), к фокусировке внимания на физическом или психологическом довольстве, когда сфера идеального ограничивается сферой материальных ценностей.

Исследование выполнено при финансовой поддержке Российского научного фонда (проект №22-18-00594).

УЗУАЛЬНЫЙ СТАНДАРТ В СЕРБСКИХ ГОРОДСКИХ ЦЕНТРАХ В КОСОВСКО-РЕСАВСКОМ И ПРИЗРЕНСКО-ТИМОКСКОМ РЕЧЕВОМ АРЕАЛЕ

*С. Милорадович (Институт сербского языка
Сербской академии наук и искусств, Сербия)*
nesoni2@mts.rs

В статье рассматривается узувальный стандарт в отдельных городских центрах в косовско-ресавском и призренско-тимокском ареалах, точнее – диалектная основа и мера ориентированности на норму стандартного языка. Особое внимание уделяется коммуникативной стратегии молодежи в данных центрах, на использование ею диалектизмов и англицизмов. Городские языковые разновидности в косовско-ресавском и призренско-тимокском диалектном ареалах характеризует прежде всего их диалектологическая удаленность, а потом и определенная реорганизация на всех языковых уровнях, конкретно – приближение в отдельных сегментах разговорной норме стандартного сербского языка. В рамках коммуникативной стратегии молодежи в данных ареалах литературный язык в качестве стандарта является соблюдаемым и желаемым регистром только в некоторых, четко определенных ситуациях публичного и официального употребления языка. Это значит, что языковые предпочтения молодого поколения относятся к субстандартной системе, в частности к локальным общеупотребительным словам и интернациональному лексикону, т.е. постоянно увеличивающемуся фонду англоамериканизмов/сербоанглицизмов. В самом общем смысле здесь речь идет о территориальной и социальной идентификации, а еще о чем-то значимом для местной идентичности молодежи, что подтверждает актуальный процесс глокализации – представления глобальных феноменов местными практиками.

МЕТОДИКА ПСИХОЛИНГВИСТИЧЕСКОГО ОПИСАНИЯ ГРУППОВОЙ СПЕЦИФИКИ СЕМАНТИКИ СЛОВА

А.В.Рудакова (Воронежский государственный университет)
a-rudakova@list.ru

Лексикографическое представление значения слова предполагает, что семантика слова является универсальной для всех носителей языка и обычно носит нормирующий характер. Однако обращение к языковому опыту говорящих (контекстуальные употребления, экспериментальные данные) показывает, что лексическое значение в языковом сознании носителей языка имеет групповую специфику (гендерную, возрастную, профессиональную, региональную, темпоральную и др.).

Для выявления и описания групповой специфики семантики слова могут быть использованы психолингвистические эксперименты, в частности свободный и направленный ассоциативные эксперименты, семантическая интерпретация результатов которых достаточно репрезентативно показывает, что психолингвистическое значение многих лексических единиц, описанное по данным, полученным от разных групп носителей языка, часто имеет существенные различия (Стернин 2011). Это связано, прежде всего, с особенностями личного и социального опыта отдельных групп испытуемых, спецификой их языкового сознания и др.

Общий алгоритм выявления групповой специфики психолингвистического описания семантики слова предполагает следующие этапы:

1. Выбор категории групп, описание психолингвистических различий семантики слов которых будет осуществляться (например, региональная специфика – семантика слова в языковом сознании жителей отдельных населенных пунктов, регионов и др.).

2. Определение списка слов, семантика которых подлежит описанию.

3. Выбор экспериментальных процедур и проведение экспериментов со списком слов (проведение ассоциативных экспериментов с репрезентативным количеством испытуемых; первичная обработка результатов экспериментов – формирование ассоциативных полей одноименных стимулов каждой группы испытуемых, структурный анализ ассоциатов одноименных полей разных групп носителей языка и дифференцированное описание ассоциативного значения исследуемого слова).

4. Семантическая интерпретация экспериментальных данных и формулирование психолингвистических значений слов-стимулов.

5. Установление группово-маркированных значений и семантических компонентов одного значения слова у представителей разных групп носителей.

6. Дифференцированное по групповому признаку психолингвистическое описание семантики исследуемого слова.

Выявленные групповые различия могут касаться лексико-семантических параметров сопоставляемых лексических единиц: общего количества значений, наличия совпадающих и эндемичных значений и семантических компонентов, различий в яркости совпадающих значений и семантических компонентов, различий в полевой организации семантемы слова, различий в наличии оппозиций, симилиаров, прецедентных текстов, актуализируемых стимулом, типовой сочетаемости,

например: 1) стимул ПАЛЕЦ – семы «место для ношения кольца» и «указательный» в 3 раза ярче в языковом сознании женщин, сема «на ноге» – в 2,5 раза ярче в языковом сознании мужчин; 2) стимул ПОЛУТОРКА – семема «постельное белье для полутораспальной кровати» была выявлена у испытуемых старше 45 лет (для молодежи не актуально); лексикографическое значение «грузовик с грузоподъемностью в 1,5 т» также не актуально для современных молодых людей; семема «двухкомнатная квартира с проходной комнатой» имеет региональную специфику и вербализовано только у жителей Уральского и Сибирского регионов. Групповая специфика может проявляться и в фиксации наиболее активно развивающихся значений в языковом сознании отдельных групп носителей языка, а также рецептивных значений.

При описании групповой специфики семантики слов активно используется сопоставительно-параметрический метод (Стернина 2021), который позволяет формализовать и непротиворечиво описать групповые особенности языковых единиц.

Исследование показывает, что наиболее ярко проявляется гендерная и региональная специфика семантики слов, возрастная и профессиональная – менее ярко.

Литература

- Стернин И.А., Рудакова А.В. Психолингвистическое значение слова и его описание. Теоретические проблемы. LAP Lambert Academic Publishing: Saarbrücken, 2011.
- Стернина М.А., Стернин И.А. Сопоставление как лингвистическая методология. Воронеж: РИТМ, 2021.

ЯЗЫКОВОЙ СОЮЗ: НОВОЕ ОПРЕДЕЛЕНИЕ

А.Н. Соболев

(Институт лингвистических исследований РАН, Philipps-Universität Marburg)

andrey.n.sobolev@mail.ru

Широко признано, что открытие языковых союзов принадлежит Н. С. Трубецкому (1928), который предложил отличать их от языковых семей. Согласно его определению, языковой союз – это группа языков, демонстрирующих значительные сходства в синтаксисе, морфологии, иногда внешнее фонетическое сходство и обладающих общим фондом культурных слов. Однако они не связаны системой регулярных фонетических соответствий и исконным элементарным лексиконом. Прототипическим примером является балканский языковой союз; его черты известны как лингвистические балканизмы.

Определение Трубецкого не предполагает существования регулярных соответствий между языками, составляющими языковой союз. Обзор проблем, связанных с концепциями конвергенции в целом и языковых союзов в частности, завершается суммированием апорий, возникающих из-за расплывчатого определения языковых союзов. Делаются отрицательные выводы о недостатках самого термина и отсутствии «метода установления языковых союзов как сущностей, отличных от случайного набора языков... Таким образом, в конечном итоге, союзы устанавливаются лингвистами» (Wiemer 2020: 182–183). В целом, специалисты по языковым контактам также пессимистичны: им «трудно выделить именно те процессы, которые привели к возникновению языковых союзов, так что вопрос остается нерешенным» (Muysken 2013: 726). Пессимизм в отношении эвристической ценности концепции языкового союза в контактной лингвистике можно частично объяснить широким некритическим принятием априорных постулатов, таких как «билингвы склонны формировать диасистему используемых ими языков». Наблюдения за речевым поведением и языковыми системами билингвов в балканских языковых ситуациях опровергают этот тезис (Sobolev (Ed.) 2021).

Одна из главных проблем в контактной лингвистике – вопрос о возможности установления корреляций и даже регулярных причинных связей между а) внешними, то есть социальными и антропологическими параметрами конкретной контактной ситуации, б) материальными и структурными особенностями контактирующих языков, в) процессами языкового изменения в контакте и, наконец, г) языковыми последствиями, результатами контакта, которые не всегда распознаются на фоне результатов внутренне обусловленного, независимого развития. Однако в ходе исследования черт балканского языкового союза не было найдено уникальных отличительных черт балканского билингвизма и языковых контактных ситуаций, а также оказалось невозможным установить обусловленность развития балканских языков наблюдаемыми характеристиками билингвизма и языковых ситуаций. Выяснилось, что сама языковая ситуация не обладает предсказательной силой для ожидаемых (возможных или обязательных) языковых изменений в её рамках, а разнообразие контактных ситуаций не имеет значения для определения языкового союза.

В связи с изложенным выше новое определение языкового союза и разработка новой методологии для определения его диагностических черт приобрели актуальность. Доклад направлен на решение теоретического вопроса о строгом доказательстве, методами гуманитарных наук, существования языковых союзов как отдельных, конвергентных языковых групп. Выдвигается гипотеза о регулярных функциональных соответствиях (неслучайных совпадений в правилах дистрибуции единиц и категорий в различных языках) между языками как диагностической черты языкового союза (как известно, в теории языкового родства наличие регулярных фонетических соответствий между языками обычно признается диагностической чертой). Таким образом, можно будет решить, являются ли языковые союзы спекулятивными конструкциями лингвистов или онтологической реальностью, то есть существующими группами языков, связанными регулярными отношениями.

Литература

- Muysken, Pieter. 2013. Language contact as the result of bilingual optimization strategies. In *Bilingualism: Language and Cognition* 16 (4). 709–730.
- Sobolev, Andrey N. (Ed.). 2021. *Between Separation and Symbiosis: Southeastern European Languages and Cultures in Contact*. Berlin ; New York : de Gruyter.
- Trubetzkoy, Nikolai S. 1928. Proposition 16. In *Actes du Premier Congrès International de Linguistes du 10–15 avril, 1928*, 17–18. Leiden: Sijthoff.
- Wiemer, Björn. 2020. Convergence. In Evangelia Adamou Yaron Matras (eds.), *The Routledge Handbook on Language Contact*, 276–299. London: Routledge.

This work has been carried out within the framework of the “Atlas of the Balkan Linguistic Area” project supported by the French National Research Agency (ANR-21-CE27-0020-ABLA) granted to Evangelia Adamou and the Russian Science Foundation (22-48-09003) granted to Andrey Sobolev

ОТРАЖЕНИЕ ВНУТРИЯЗЫКОВЫХ ТЕНДЕНЦИЙ И ЯЗЫКОВЫХ КОНТАКТОВ В ИЗМЕНЕНИИ ФОРМЫ СУБСТРАТНЫХ ТОПОНИМОВ ЮГО-ВОСТОЧНОГО ОБОНЕЖЬЯ

А.И.Соболев (Институт языка, литературы и истории
Карельского научного центра РАН)
kroikoi@yandex.ru

Анализ исторических письменных источников и их соотнесение с полевыми материалами по территории Юго-Восточного Обонежья (север Вытегорского района Вологодской области и юг Пудожского района Республики Карелия) (далее – ЮВО) позволяет выявить изменения форм топонимов, которые отражают внутриязыковые тенденции субстратных языков и языковые контакты, в том числе датируемые.

1. Изменение формы топонима в результате внутриязыковых тенденций субстратного языка:

1) известный в ряде говоров вепсского языка переход *ai* > *oi* (в данном случае *haud* > *houd* ‘яма’; озеро является карстовым): *Áвдозеро*, озеро, конец XVIII в. (ГП) > *Óвдозеро*;

2) утрата вепским языком прибалтийско-финской закономерности – перехода *-s* в конце слова в *-ks-* в основе, в позиции перед гласным в именах с чередованием *-s* / *-kse*:

Гаккукса, река, 1563 г. (ПК: 193) > *Гакуса*, конец XVIII в. (ГП), 1810 г. (Зябловский 1810: 417) – вепс., кар. Основа **Hakukse-* > вепс. **Hakuse-* / **Haguse-*. Топооснова, вероятно, связана с метафорическим обозначением развилки (кар. *Hako* ‘еловая или сосновая ветка’, вепс. *Hago* ‘коряга’, фин. *Hako* ‘ветка елового дерева’, ‘хвоя’), поскольку река образуется из двух составляющих – *Погреки* (кар., вепс. *Pohj(a)-* ‘северная’) и *Суи* (кар., вепс. *Suvi-* ‘южная’);

Илекса, река и группа деревень > *Иляса*, деревня, 1745 г. (Карта 1745) – вепс. Основа **P'ukse-* > **P'use-*.

2. Изменения формы топонима в результате взаимодействия языков, а также косвенно свидетельствующие о синхронном существовании иноязычных форм топонимов:

1) синхронное существование иноязычной формы топонима – одновременное бытование русских форм *Гаккукса* / *Вакукса* речка / *Акукса* речка, 1563 г. (ПК: 188, 193, 201) – отражение различных способов фонетической адаптации прибалтийско-финского [h] русским языком (см.: (Соболев 2021: 16–19);

2) вепская адаптация карельских топонимов: *Шаржуга*, деревня, 1563 г. (ПК: 194) > *Сяржега*, река – кар. **Šäргеги* ‘плотвяная река’ > вепс. **Sär'g'eg'* ‘то же’;

3) карельская адаптация вепских топонимов: *Липчезеро*, 1782 г. (РС 1782: 106) > *Лепотозеро*, озеро и деревня, конец XVIII в. (ГП) – карельская адаптация вепского суффикса *-ač* как *-at'*: вепс. **Lepač*, от *lep* ‘ольха’ > кар. **Lepat'*;

4) изменения в топонимах, обусловленные более ранним соответствием прибалтийско-финского [ä] – (древне)русскому [a], а позднее – русскому [я] (см.: (Муллонен 2002: 61):

На Вянгинской пристани, д., 1738 г. (ГАНО. Ф. 480. Оп. 1. Д. 400. Л. 827), позднее *Ванга*, руч. (в опубликованном тексте – *Ванча*, по причине неразличения

графем *г* и *ч*), 1785 г. (Державин 1785: 189), позднее *Вянг(и)ручей / Вянга*, где кар. **vängi* ‘изгиб, поворот реки или озера’;

Пандеская, д., 1738 г. (ГАНО. Ф. 480. Оп. 1. Д. 400. Л. 898), позднее *Пяндеская*, 1769 г. (НАРК. Ф. 25. Оп. 18. Д. 3/60. Л. 45), где вепс. **pändeg* ‘отмель, пережат’, ‘небольшой порог’.

Таким образом, изменения формы топонимов ЮВО, зафиксированные в письменных источниках, отражают внутриязыковые тенденции вепсского языка, а также вепско-русские, карельско-русские и вепско-карельские контакты. При этом изменение форм топонимов свидетельствует о хронологии использования субстратных для данной местности языков:

1) карельский язык – не позднее второй половины XVI в. в селе Макачёво (*Шаржуга*), конец XVIII в. в андоморецкой деревне Лепшезеро (Деньгино) (*Лепотозеро*);

2) вепсский язык – последняя четверть XIX в. в селе Сойдозеро (*Авдозеро / Овдозеро*);

3) вепсский или карельский язык – вторая половина XVIII в. в районе г. Вытегры (*Ванга / Вянга*) и в селе Самино (*Пандеская / Пяндеская*).

Литература

ГАНО – Государственный архив Новгородской области. Ф. 480. Оп. 1. Д. 400.

ГП – Генеральный план Вытегорского уезда Олонецкого наместничества. РГАДА. Ф. 1356. Оп. 1. Д. 3262–3271.

Державин 1785 – Поденная записка, учиненная во время обозрения губернии правителем Олонецкого наместничества Державиным. 1785 год июля 19 // Пименов В.В., Эпштейн Е.М. Русские исследователи Карелии (XVIII в.): Очерки. Петрозаводск: Госиздат КАССР, 1958. С.157–191.

Зябловский 1810 – Зябловский Е. Ф. Землеописание Российской империи: для всех состояний. СПб.: типография В. Плавильщикова, 1810.

Карта 1745 – Положение мест между городами: Архангельским, Санкт-Петербургом и Вологодой // Атлас Российский, состоящий из девятнадцати специальных карт, представляющих Всероссийскую империю с пограничными землями, сочиненной по правилам географическим и новейшим наблюдениям, с приложенною притом генеральною картою великия сея Империи. СПб.: типография Академии наук, 1745.

Муллонен 2002 – Муллонен И.И. Топонимия Присвирья: проблемы этноязыкового контактирования. Петрозаводск: ПетрГУ, 2002.

НАРК – Национальный архив Республики Карелия. Ф. 25. Оп. 18. Д. 3/60.

ПК – Писцовые книги Обонежской пятины 1496 и 1563 гг. // Материалы по истории народов СССР. Вып. 1: Материалы по истории Карельской АССР. Л.: АН СССР, 1930.

РС 1782 – Перечень (межфондовый указатель) ревизских сказок 4-й ревизии 1782 г. Петрозаводск: Национальный архив Республики Карелия, 2009. URL: http://www.rkna.ru/images/nsa/Revizskie_skazki/1782.pdf. Дата обращения 01.07.2024.

Соболев 2021 – Соболев А.И. О повышении достоверности ономастических этимологий (на материале Юго-Восточного Обонежья) // Вопросы ономастики. 2021. Т. 18. № 3. С. 9–40.

Условные обозначения

вепс. – вепсский язык

кар. – карельский язык

фин. – финский язык

Исследование проведено в рамках темы «Прибалтийско-финские языки Северо-Запада России в условиях цифровизации научных знаний» (номер госрегистрации 124022000089-4) Карельского научного центра Российской академии наук.

СТРУКТУРНЫЕ СОВПАДЕНИЯ И ПАРАЛЛЕЛИ В РОМАНСКИХ ЯЗЫКАХ: СИНХРОНИЯ И ДИАХРОНИЯ

И.И. Челышева (Институт языкознания РАН)
chelirin@gmail.com

На современном этапе богатый языковой материал, накопленный в романистике, позволяет установить параллели и совпадения на разных языковых уровнях в разных ареалах, на разных этапах развития языков, с различной степенью грамматикализации. Одной из ключевых проблем романского языкознания является объяснение причин этих совпадений, изучение их дистрибуции и их классификация. Доклад посвящен анализу подобных явлений как в синхронии, так и в диахронии.

В большинстве случаев совпадающие или похожие языковые факты разнесены как в пространстве, так и во времени. Например, «вещественный» род (маркирование специальными показателями: флексией и/или формой артикля наименований вещества или качества в отличие от имен мужского и женского рода) зафиксирован в астурийском (север Испании) и в диалектах Южной Италии; спрягаемый инфинитив – в современном португальском и в неаполитанском XV в.; отсутствие синтетической формы будущего времени – в румынском, сардинском, южных диалектах Италии; сдвиг в произношении велярных согласных в некоторых позициях – в корсиканском, тосканском XIV-XVI вв., ладинском Долмитовых Альп, французском Луизианы.

Объяснение некоторых структурных изменений языковыми контактами возможно, но не приложимо ко всем примерам. Так, в гасконском появление в абсолютном начале слова [ar] вместо [r] (*arroda* ‘колесо’) связывают с баскским влиянием, тем более, что этот переход встречается в соседнем арагонском. Однако фонема /r/ в начальной позиции выступает в виде аллофона и в других ареалах (в португальском увулярное [R], в испанском многоударное [r:]). В [ar] переходит /r/ в начале слова в некоторых ареалах южной Италии, где о баскском влиянии не может быть и речи.

Формирование определенных структурных характеристик отражает в некоторых случаях своего рода повтор на очередном витке спирали языковой динамики. Например, в пьемонтском в функции личных местоимений 3 л. Ед.ч. используется указательное: ‘он’ – *kiel*, ‘она’ – *kila* (ср. итал. *Quello, quella*). По существу повторяется, на ином хронологическом этапе, классический процесс образования личных местоимений 3 л. Из указательных, прошедший в народной латыни: *ille* ~~~ франц. *Il*, итал. *Egli*, исп. *El* и т.д.; *ipse* ~~~ итал. *Esso*.

Разная степень грамматикализации структур свидетельствует о том, что движение в направлении грамматикализации могло проходить через разные этапы. Так, в галло-итальянских диалектах севера Италии (Пьемонт, Ломбардия) обязательным является не только постановка субъектного местоимения при личной глагольной форме (как во французском), но и дублирование дополнительным местоимением как существительного, так и местоимения в роли субъекта: *te ti vedet* ‘ты видишь’. Во французском местоименная реприза не грамматикализована и проявляется в устной речи: *toi, tu vois*.

В целом, совпадающие языковые характеристики могут рассматриваться как реализация потенциальных тенденций, заложенных в системе и проявившихся независимо, а не в результате непосредственных контактов. При этом реализация может отражать разные этапы развития некоей общей тенденции.

ON MECHANISMS OF CONSTRUCTIONAL VARIATION: THE CASE OF RUSSIAN

Evgeniya V. Budennaya (HSE University, Institute of Linguistics RAS, Russia),

Tatiana I. Резникова (HSE University, Russia),

Kristina V. Litvintseva (HSE University, Russia),

Anastasia V. Yakovleva (HSE University, Russia)

jane.sdrv@gmail.com

The formation of the construction with a noncompositional meaning usually entails a gradual decrease in its variability [Sánchez López 2020; Baranov, Dobrovol'skij 2008]. In modern Russian, we can only say *vzjat'sja/brat'sja za um* 'to come to one's senses', lit. 'to take up one's mind', although in the 19th century we find variants with other verbs, such as *xvatit'sja* 'grip' and *prinjat'sja* 'get to'. However, Russian noncompositional constructions may combine fixed elements with variable slots, cf. *kak nel'zja + AdjCompar (lučše/bol'se/točnee...)* 'just as well/big/accurate as...'. The way such partly fixed constructions come into being is not comprehensively studied yet. In literature, such variable constructions are usually addressed at the synchronic level [Jackendoff 1997; Goldberg 2006; Rakhilina 2010; Iomdin 2018].

Using the "Diachronicon" database [AUTHOR et al. 2022], which includes about 100 constructions of the Russian language tagged semantically and syntactically in diachronic perspective, we traced how developed over time and how exactly the variation in once fixed parts of the construction became possible. The analysis revealed the following diachronic patterns:

- 1 **Contamination.** As time passes by, two or more independent constructions with semantically related lexemes serving as anchors (fixed parts) can be contaminated, which results in their syntactic and semantic alignment. For example, the construction *čas ot času* lit. 'hour from hour' with a meaning of gradual change (1) originated in the 18th century by accretion from the earlier construction *ot času* lit. 'from hour', by analogy with the construction *den' oto dnja* lit. 'day from day' which expressed permanence. Lately, both constructions were aligned semantically, with the development of the general schema *X ot X 'X from X'* with a meaning of gradual change (cf. The formation of linguistic schemas, or meso-constructions ([Traugott 2008; Traugott, Trousdale 2013; see also [Shmelev 1977] on "phraseoschemas") which develop as abstract patterns and serve as attractors for micro-construction types.

(1) Naš krug čas ot času redet
our circle hour from hour thin.PRS-3SG
'Our circle is thinning hour by hour'

- 2 **Taboo insertion.** Taboo, obscene words and euphemisms can gradually lose their original semantics, retaining only abstract negative connotations [Allan, Burridge 1991; Den Dikken, Giannakidou 2002]. As a result, in many constructions expressing negative assessment the anchor lexeme can be substituted by a set of taboo words and their synonyms. For example, the construction *Bog znaet* 'God

knows' which expresses uncertainty allows alternative variants *čert znaet* 'devil knows' and *xer/xren knows* 'xren/xer (the euphemisms for a penis) knows'

- 3 **Anchor splitting.** This pattern is the most intriguing as it assumes a process opposite to what is generally discussed in diachronic studies on idioms. A fixed or nearly fixed element of a construction may become subject to a broad lexical variation and thus no longer part of the anchor. For example, the construction that in 19th century texts mostly appears as a fixed expression *eš' (pej) — ne xoču* 'eat (drink) as much as you want to' turns then into a structure where the first constituent is a variable slot, which can be occupied by apparently any non-perfective verb in the imperative (*Vimp - ne xoču*), cf. *beri / guljaj / rabotaj ... - ne xoču* 'take / walk about / work ... as much (as long) as you want to'. Such extension of combinability constraints is akin to what is going on in the process of grammaticalization [Lehmann 1995, Bybee et al. 1994], but its starting point, viz. a lexically fixed expression, is rather unusual for the development of grammatical constructions.

Abbreviations

- (1) – 3rd person, Adj – Adjective, AdjCompar – Comparative adjective, PRS – present, Vimp – Imperative verb

References

- Allan, Burridge 1991 – K. Allan, K. Burridge. Euphemism and Dysphemism: Language Used as Shield and Weapon. Oxford: Oxford University Press, 1991.
- Baranov, Dobrovol'skij 2008 – A. N. Baranov, D. O. Dobrovol'skij. Aspekty teorii frazeologii [Aspects of Theory of Phraseology]. Moscow: Znak, 2008.
- Bybee et al. 1994 – J. Bybee, R. Perkins, W. Pagliuca. The evolution of grammar. Tense, aspect and modality in the languages of the world. Chicago London: The University of Chicago Press, 1994.
- Den Dikken, Giannakidou 2002 – M. Den Dikken, A. Giannakidou. From hell to polarity: "Aggressively non-D-linked" wh-phrases as polarity items. *Linguistic Inquiry* 33(1). P. 31–61
- Goldberg 2006 – A. Goldberg. Constructions at Work: The Nature of Generalization in Language. Oxford: Oxford University Press, 2006.
- Iomdin 2018 – L. L. Iomdin. Esche raz o mikrokonstruktsiyakh, cformirovannykh sluzhebnyimi slovami: to I delo. [Once again on microsyntactic constructions formed with functional words: To I delo 'every now and then'.] In V. P. Selegei (ed.). *Komp'yuternaya lingvistika I 115season115all15on'nye tekhnologii: Po materialam ezhegodnoi mezhdunarodnoi konferentsii «Dialog»* [Computational linguistics and intellectual technologies: on the materials of the international conference "Dialogue 2018"]. Vol. 17(24). Moscow: Russian State University for the Humanities, 2018. P. 267–283.
- Jackendoff 1997 – R. Jackendoff. Twistin' the Night Away. *Language* 73(3). P. 534–559.
- Lehmann 1995 – Ch. Lehmann. Thoughts on grammaticalization. München / Newcastle: Lincom Europa, 1995.
- Rakhilina 2010 – E.V. Rakhilina (ed.). *Lingvistika konstrukcij* [Linguistics of constructions]. Moscow: Nauka, 2010.

- Sánchez López 2020 – E. Sánchez López. On the importance of a diachronic approach to phraseology. In J. F. Jaén and H. P. Garrigós (eds.). *Changes in Meaning and Function: Studies in historical linguistics with a focus on Spanish* [IVITRA Research in Linguistics and Literature 25]. Amsterdam: John Benjamins, 2020. P. 299–330.
- Shmelev 1977 – D.N. Shmelev. *Sovremennyj russkij jazyk. Leksika*. [The modern Russian language. Lexis]. Moscow: Prosveščeniye, 1977.
- Traugott 2008 – E. C. Traugott. The Grammaticalization of NP of NP Patterns. In A. Bergs, G. Diewald (eds.) *Constructions and Language Change*. Berlin: Mouton de Gruyter. P. 23–45.
- Traugott, Trousdale 2013 – E. C. Traugott, G. Trousdale. *Constructionalization and constructional change*. Oxford: Oxford University Press, 2013.

Доклад подготовлен по результатам проекта «База данных по историческим изменениям русских конструкций “Diachronicon”» при поддержке Фонда академического развития Факультета гуманитарных наук Национального исследовательского университета «Высшая школа экономики» в 2022–2024 гг.

ADDRESSING UNIVERSITY TEACHER IN NIGERIAN ENGLISH

*Felicia Bulus (Peoples' Friendship University of Russia (RUDN)),
Tatiana V. Larina (Peoples' Friendship University of Russia (RUDN))
feliciabulus2000@gmail.com*

Address forms differ across languages and cultures, they embody socio-cultural norms, the cultural principles of interlocutors, their values and understanding of polite and impolite behavior, and serve as an important element of one's social and lingua-cultural identity. As a result, the use of address forms is difficult for second language speakers. Culture-specific differences in address forms and their functions pose challenges in understanding their pragmatic meaning and appropriate use in a multilingual context.

In this study, we aim to provide new confirmation to the fact that address forms vary not only across languages but also across the varieties of the same language (Formentelli 2009, Formentelli, Hajek 2016; Larina, Suryanarayan 2013, 2023; Soomro, Larina 2023; Wong 2006 and others). The study aims to specify the address form categories used in academic discourse in Nigerian English and to explore the socio-cultural values, identities and beliefs that they manifest.

Nigeria offers a fascinating setting for the study of address forms because of its great cultural and linguistic diversity and its complex historical past. In addition to English which is the official language of the country, Nigerians speak Hausa (northern Nigeria), Igbo (eastern Nigeria), Yoruba (southern Nigeria) and other languages. As a result, they are translingual as they unconsciously use the entire 117eason117al117on117n117 repertoire they possess. Consequently, English address patterns reflect historical legacies, regional and linguistic diversity, social hierarchies and the impact of 117eason117al117on117, all of which are intricately intertwined with the country's complex social structure.

In this paper we limit ourselves to teacher-student interaction and examine the forms of address used by university students to address their teacher in in-class and out-of-class contexts. Data were collected from 186 students from 6 Nigerian universities by means of a questionnaire and supplemented by telephone interviews, face-to-face interviews and ethnographic observation. The collected data were subjected to sociolinguistic, socio-cognitive, pragma-discursive and lingua-cultural analysis and explored both qualitatively and quantitatively.

The study identified three main categories of address forms that Nigerian students use to address their teacher irrespective of the context. These are honorifics, titles and religious terms. In addition to English terms of address (e.g. Sir, Professor, Doctor), indigenous terms are also used, e.g. Hajiya / Allaji (Hausa) 'a woman who has been on hajj / 'a man who has been on hajj', Malam (Hausa) 'Islamic male scholar / teacher who teaches the Qur'an'. The combination of an English address form with a non-English functional variety or with a native address form, resulting in hybrid forms, appeared to be a common addressing practice. We identified five models of hybrid terms: (1) academic title + first name (Professor John), (2) academic title + kinship term (Professor mummy, Professor daddy), (3) religious term + academic title (Malam Prof.), (4) religious term + honorific (Hajiya ma'am, Allaji Sir), (5) religious term + course title (Malamin / Malaman Phonology).

The analysis revealed some pragmatic and stylistic differences between the English address forms and their Nigerian variants as well as their preferences. For example,

Nigerian students rarely use madam to address a female teacher finding it too formal and authoritative. Instead, they prefer ma or ma'am in most contexts to show politeness, respect, power distance, and at the same time a degree of closeness. To show more respect and achievement in Islamic knowledge, they would prefer Malam to English academic titles such as Professor and Doctor.

The findings testify to the high status of the teacher in Nigerian culture, where it is believed that only God can fully compensate and reward teachers. As a result, the student-teacher interaction is characterized by high power distance and deference towards the teacher. At the same time, influenced by a strong we-culture and we-identity (Larina et al., 2017), Nigerian students view their relationship with the teacher as similar to a family relationship and emphasise closeness along with deference. To confirm and deepen our findings, in the next step of the study we will explore how teachers address their students and what cultural values and attitudes guide their choice of address forms. The findings may broaden the understanding of the impact of culture and cognition on language and its functioning in a translingual context.

References

- Bilá, M., Kačmárová, A., Vaňková, I. The encounter of two cultural identities: The case of social deixis. *Russian Journal of Linguistics*. 2020. 24(2). 344-365. <https://dx.doi.org/10.22363/2687-0088-2020-24-2-344-365>
- Clyne, M. Address in intercultural communication across languages. *Linguistik Online*. 2009. 6(3). 395-409. <https://dx.doi.org/10.1515/IPRG.2009.020>
- Formentelli, M. Address strategies in a British academic setting. *Pragmatics*. 2009. 19(2). 179-196.
- Formentelli, M., Hajek, J. Address practices in academic interactions in a pluricentric language: Australian English, American English, and British English. *Pragmatics*. 2016. 26(4). 631-652. <https://dx.doi.org/10.1075/prag.26.4.05for>
- Larina, T. V., Ozyumenko, V. I., Kurteš, S. I-identity vs we-identity in language and discourse: Anglo-Slavonic perspectives. *Lodz Papers in Pragmatics*. 2017. 13(1). 195-215. <https://doi.org/10.1515/lpp-2017-0006>
- Larina, T., Suryanarayan N. Madam or aunty ji: Address forms in British and Indian English as a reflection of culture and cognition. In Monika Reif, Justina A. Robinson Martin Putz (eds.), *Variation in Language and Language Use*. Frankfurt am Mein: Peter Lang, 2013. 190–217.
- Larina, T., Suryanarayan, N. Address forms in academic discourse in Indian English. In N. Baumgarten R. Vismans (Eds.), *It's different with you: Contrastive perspectives on address research* John Benjamins. 2023. 142-170. <https://doi.org/10.1075/tar.5.06lar>
- Raymond, C. W. Reconceptualizing identity and context in the deployment of forms of address. In M. I. Moyna S. RiveraMills (Eds.), *Forms of address in the Spanish of the Americas*. John Benjamins, 2016. 267-288.
- Soomro, M. A., Larina, T. Mister, bro, or ada? Styles of addressing among multilingual Pakistani students. *GEMA Online Journal of Language Studies*. 2023. 23(2). 241-257. <https://doi.org/10.17576/gema-2023-2302-13>
- Ton, T. N. A literature review of address studies from pragmatic and sociolinguistic perspectives. In B. Kluge M. I. Moyna (Eds.), *It's not all about you: New perspectives on address research* John Benjamins, 2019. 23-46.

- Wong, J. Contextualizing aunty in Singaporean English World Englishes. 25. 3-4. 315-529. 2006. <https://doi.org/10.1111/j.1467-971X.2006.00481.x>
- Zhou, Q., Larina, T.V. Power and solidarity in pronominal forms of address: A case study of Chinese and Russian teacher-student interactions. *Training, Language and Culture*. 2024. 8(1). 87–100. Doi 10.22363/2521-442X-2024-8-1-87-100

CASES OF MORPHOSYNTACTIC AFFINITY IN NORTH-EASTERN SIBERIA: BORROWING, SUBSTRATA, SOCIAL SETTINGS' INFLUENCE... OR CHANCE?

Tatyana B. Kazakova (HSE University, Russia),

Alexey I. Vinyar (HSE University, Russia),

Daria I. Ignatenko (HSE University, Russia)

tanusha.kazakova@gmail.com

Our study is devoted to patterns of morphosyntax which exhibit areal-like distribution in the languages of Siberia, a zone of low language density with recently discovered peculiar contact patterns (see e.g. Anderson 2006; Packendorf 2020; Matic' et al. 2024). The distribution of 5 morphosyntactic variables we study crosses established genealogical boundaries such as 'Transurasian/Altaic' (see Robbeets, Savelyev 2020) or Uralic-Yukaghir (see Nikolaeva 1988). This makes the contact-induced convergence a possible explanatory scenario for their presence. However, we discuss other possible causes which may have shaped the apparent affinity between the selected linguistic systems of the languages of Siberia¹.

We use a sample of 69 languages (see Figure 1), covering all 9 language families which at least partially enter Siberia and an additional 120-language variety sample covering the world (see Figure 2) to examine (using the methodology provided by Ranacher et al. (2021)) the significance of geography and genealogy for the distribution of the 5 linguistic variables we study (locative case marking Goal (1), prolative case, nominal TAM, verbal attenuative and affixal verbs (2)²). Firstly, we show that the distribution of each variable is unlikely to be attributed to chance resemblance, genealogical inheritance and/or general functional preference (see e.g. Bickel (2015) for a similar approach).

Secondly, we discuss possible development pathways of the discovered 'putatively areal' patterns in question.

The 'areal-like' distribution of several linguistic variables can be attributed to pattern-borrowing (see Gardani 2020) influenced by historically traceable contact evidence of patterns of small-scaled multilingualism similar to attested relatively modern-day ones (e.g. Pupynina, Aralova (2021) for Kolyma region). Namely, the distribution of a Goal-marking function of the locative case and an affinity of Nominal Tense systems of Tungusic and Samoyedic languages can be connected with the spread of reindeer-herding Northern Tungusic people (see Robbeets, Oskolskaya 2022) and contacts between (proto)Tungusic and Samoyedic (see Anikin, Helimsky 2007) respectively.

The prevalence of other categories in Siberia, however, can hardly be attributed to tempting 'pattern-borrowing' or 'Sprachbund' analyses. The presence and internal reconstruction of affixal verbs in Eskimo, Chukotian, Tungusic as well as in some Samoyedic languages cannot be well-aligned with plausible historical timing of contact events and points towards the explanations based on the heritage of a hypothetical Eskimo-like substrate (see Gusev 2021) and a contact-induced retention causes. The wide

¹ We define this area roughly in the following way: between Lena river in the West and Bering Strait in the East geographically, or between Even/Evenki people in the West and Yupik people in the East linguistically as well as Amur river, Sayan and Altay mountains in the South.

² Lexically-heavy bound denominal verbalizers (a subtype of Mithun's (1997) 'lexical affixes').

distribution of attenuative in Siberia is probably due to two different processes: the aforementioned substrate effects in the North-Easternmost area as well as genealogically-based retention-due-to-contact processes in the Westernmost area. Finally, for affixal verbs, attenuative and dedicated prolativ, scenarios of independent development due to specific kind of multilingualism (see Epps 2009: 587-590) and/or complexification-due-to-isolation (see e.g. Trudgill 2011: 30-42) cannot be excluded.

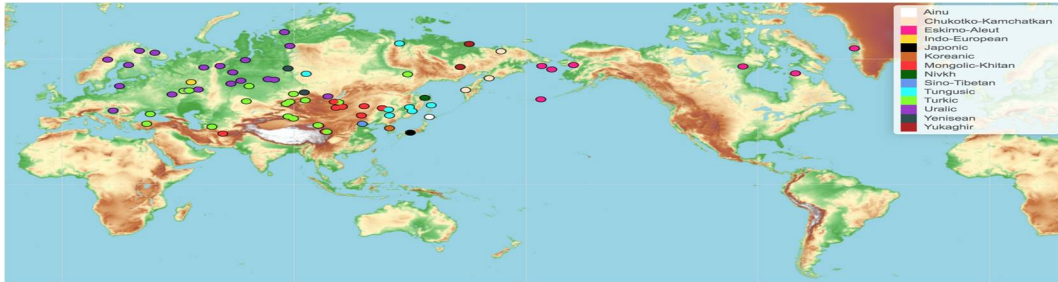

Figure 1. Language sample of Siberia and neighboring areas

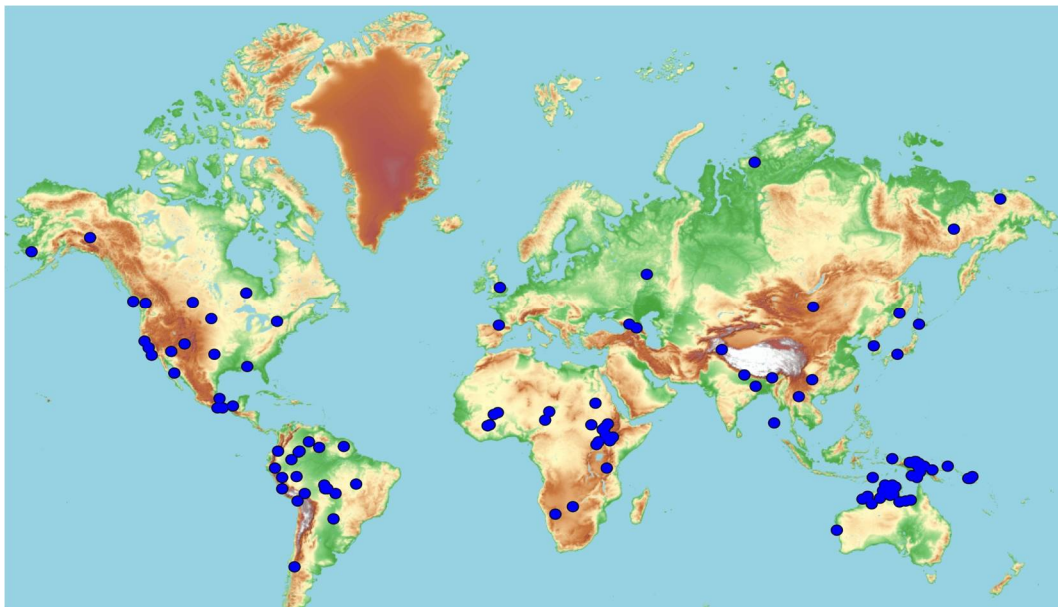

Figure 2. 120-language worldwide variety sample

(2) Locative marking Goal

sal'il ηodayane luku-n-sisayuu-ya tubegej-l'el-i
 mouse top.cntr earth-gen-crack-loc rush.in-nvis-intr.3sg
 'But the mouse whisked into a hole'. Northern Yukaghir (Schmalz 2013: 87-88, 90)

(3) Affixal verbs

mət-saj-o-mək=ʔəm I neme
 1pl.s/a-tea-eat-1pl.s/o+emph andR again
 mət-pʔu-γərki-mək
 1pl.s/a-polar.carrot-drag.out-1pl.s/o
 'We drank some tea and collected roots again' (personal fieldwork). Chukchi, Amguema variety

References

- Anderson G. D. (2006). Towards a typology of the Siberian linguistic area. *Linguistic Areas*. London: Palgrave Macmillan.
- Anikin, A. E., Helimsky, E. A. (2007). Samodijsko-tunguso-man'chzhurskie leksicheskie svyazi [Samoyedic-Tungusic lexical links]. Moscow: Languages of Slavic cultures.
- Bickel B. (2015). Distributional typology: Statistical inquiries into the dynamics of linguistic diversity. *The Oxford Handbook of Linguistic Analysis*, 2nd edition, 901–923. Oxford: Oxford University Press.
- Epps, P. (2009). Language classification, language contact, and Amazonian prehistory. *Language and linguistics compass*(3), 581-606.
- Gardani, F. (2020). Borrowing matter and pattern in morphology. An overview. *Morphology*, 30(4), 263-282.
- Gusev, V. Y. (2021). Towards a typological profile of the North Siberian substrate. *Voprosy Jazykoznanija*(5), 26-58.
- Matić, D., Nikolaeva, I., Pupynina, M. (2024). Language Contact in North-Eastern Siberia. *Journal of Language Contact*, 17(1).
- Mithun, M. (1997). Lexical affixes and morphological typology. *Essays on language function and language type*, 357-371.
- Nikolaeva, I. (1988). Problema uralo-yukagirskix geneticheskix svyazej [The question of Uralic-Yukaghir genetic links] (Unpublished doctoral dissertation). Institute of linguistics of the RAS, Moscow.
- Pakendorf, B. (2020). Contact and Siberian languages. *The handbook of language contact*, 669-688.
- Pupynina, M., Aralova, N. (2021). Lower Kolyma multilingualism: Historical setting and sociolinguistic trends. *International journal of bilingualism*, 25 (4), 1081-1101.
- Ranacher, P., Neureiter, N., van Gijn, R., Sonnenhauser, B., Escher, A., Weibel, R., Bickel, B. (2021). Contact-tracing in cultural evolution: A 122eason122a mixture model to detect geographic areas of language contact. *J R Soc Interface*.
- Robbeets, M., Savelyev, A. (2020). *The Oxford guide to the Transeurasian languages*. Oxford: Oxford University press.
- Robbeets, M., Oskolskaya, S. (2022). Proto-Tungusic in time and space. In *Tungusic languages: past and present*, 263-294. Language Science Press.
- Schmalz, M. (2013). *Aspects of the grammar of Tundra Yukaghir*. Amsterdam: Universiteit van Amsterdam.
- Trudgill, P. (2011). *Sociolinguistic typology: Social determinants of linguistic complexity*. Oxford: Oxford University press.

Исследование осуществлено в рамках Программы фундаментальных исследований НИУ ВШЭ в 2024 году.

WHY RARE PHENOMENA ARE SO TYPICAL OF SMALL INDIGENOUS LANGUAGES: CASE STUDIES FROM THE FINNIC VARIETIES OF INGRIA

Natalia V. Kuznetsova (Università Cattolica del Sacro Cuore, Italy)

nkuzn@yandex.ru

It has been noted that linguistic rarities are often concentrated in lesser-studied languages (Mithun, 2007; Whalen McDonough, 2019; Tucker Wright, 2020; Zellou et al., 2022). Suggested reasons include a sociolinguistic distance observed between those varieties and “big” languages (Mansfield Stanford, 2017), differences in input on performance (Lev-Ari, 2016), or an especially strong motivation on the part of speakers of smaller languages to be different (Bird Kell, 2017). Statistically, fewer contexts for language use might also increase the probability for preserving the quirks of random language drift (Bird, 2008; Jäger, forthcoming). Moreover, this situation might simply reflect the point of view on what seems typical or exotic from the perspective of L.O.L. (Literate, Official, with a Lots of users; Dahl, 2015) languages from W.E.I.R.D. (Western, Educated, Industrialised, Rich, Democratic; Henrich et al., 2010; Henrich, 2021) countries.

In this talk, I propose an additional reason of the concentration of rarities in small languages, especially typical of the varieties on the verge of extinction. I discuss several case studies of phonological rarities observed in the vanishing Finnic varieties of Ingria (the St. Petersburg region in Russia; cf. Kuznetsova, 2015, 2016; Kuznetsova Verkhodanova, 2019; Kuznetsova et al., 2023):

- ternary consonantal quantity contrast in Soikkola Ingrian;
- contrast of modal and voiceless vowels in Lower Luga Ingrian;
- contrast of plain, aspirated, palatalised, labialised, and labiopalatalised consonants in a mixed variety of Lower Luga Ingrian and Ingrian Finnish spoken in West Siberia but originating from Ingria.

Based on the phonetic production and phonological categorisation data, on similar developments in cognate languages, and on typological studies about phonological rarities, I argue that these particular rarities might be, at least partially, an artefact of the fact that the varieties in question happened to be documented in the middle of certain unfinished sound changes. These transitory stages may exist for just a brief period in the life of a big vital language. In moribund languages, however, one would not necessarily anticipate a normal pattern of variance across disparate speakers, who do not use the language regularly (Babel, 2009). Nor a normal pattern of intra- and intergenerational adjustment of production and perception within the community, needed for a language change to be completed (Harrington et al., 2019; Schertz Clare, 2020), is necessarily observed. Last speakers often do not talk in the language to each other and simply conserve the idiolects of their childhood. Consequently, ongoing language changes in the speech of the last generation of speakers can no longer follow their natural curves of development and remain “frozen”, i.e. uncompleted.

If a vanishing variety is documented at this stage, such “transitory” rarities have high chances to enter the cross-linguistic typology and be further compared with the features found in vital languages (Kuznetsova Markus, 2022). Therefore, the sociolinguistic factors related e.g. to the vitality or size of languages should probably be considered by general typology and language theory more often (Himmelman, 2000; Anderson et al., in press).

References

- Anderson, C., Kuznetsova, N., Easterday, S. (in press). Rarities in phonetics and phonology. In *Rarities in phonetics and phonology: Structural, typological, evolutionary, and social dimensions*. Language Science Press. <https://langsci-press.org/catalog/book/415>
- Babel, M. (2009). The phonetic and phonological effects of obsolescence in Northern Paiute. In J. N. Stanford D. R. Preston (Eds.), *Variation in indigenous minority languages* (pp. 23–45). John Benjamins Publishing Company.
- Bird, S. (2008). An exemplar dynamic approach to language shift. *The Canadian Journal of Linguistics / La Revue Canadienne de Linguistique*, 53(2–3), 387–398. <https://doi.org/10.1353/cjl.0.0019>
- Bird, S., Kell, S. (2017). The role of pronunciation in SENĆOŦEN language revitalization. *Canadian Modern Language Review*, 73(4), 538–569. <https://doi.org/10.3138/cmlr.4060>
- Dahl, Ö. (2015, May 1). How WEIRD are WALS languages? [Talk]. Diversity linguistics – retrospect and prospect, May 1-3, 2015, Leipzig: Max Planck Institute for Evolutionary Anthropology. https://www.eva.mpg.de/fileadmin/content_files/linguistics/conferences/2015-diversity-linguistics/Dahl_slides.pdf
- Harrington, J., Kleber, F., Reubold, U., Schiel, F., Stevens, M. (2019). The phonetic basis of the origin and spread of sound change. In W. F. Katz P. F. Assmann (Eds.), *The Routledge Handbook of Phonetics* (pp. 401–426). Routledge. <https://doi.org/10.4324/9780429056253-15>
- Henrich, J. P. (2021). *The WEIRDest people in the world: How the West became psychologically peculiar and particularly prosperous*. Picador: Farrar, Straus and Geroux.
- Henrich, J. P., Heine, S. J., Norenzayan, A. (2010). The weirdest people in the world? *Behavioral and Brain Sciences*, 33(2–3), 61–135. <https://doi.org/10.1017/S0140525X0999152X>
- Himmelman, N. P. (2000). Towards a typology of typologies. *Sprachtypologie Und Universalienforschung*, 53(1), 5–12.
- Jäger, G. (forthcoming). Can language evolution lead to change for the worse? In D. W. Enke, L. M. Hyman, J. Nichols, G. Seiler, T. Weber (Eds.), *Language change for the worse*. Language Science Press.
- Kuznetsova, N. (2015). Two phonological rarities in Ingrian dialects. In M. Hilpert, J.-O. Östman, C. Mertzlufft, M. Riessler, J. Duke (Eds.), *New trends in Nordic and general linguistics* (pp. 91–117). De Gruyter. <https://doi.org/10.1515/9783110346978.91>
- Kuznetsova, N. (2016). Evolution of the non-initial vocalic length contrast across the Finnic varieties of Ingria and adjacent areas. *Linguistica Uralica*, 52(1), 1–25. <https://doi.org/10.3176/lu.2016.1.01>
- Kuznetsova, N., Brodskaya, I., Markus, E. (2023). Compensatory effects of foot structure in segmental durations of Soikkola Ingrian disyllables and trisyllables. *Journal of Phonetics*, 100C, 101246. <https://doi.org/10.1016/j.wocn.2023.101246>
- Kuznetsova, N., Markus, E. (2022). Ongoing vowel shortening in vanishing Soikkola Ingrian: Challenges for description, codification, and typology. In S. Frota M. Vigário (Eds.), *Proceedings of the 11th International Conference on Speech Prosody*, 23-26 May, 2022 (pp. 327–331). Universidade de Lisboa. <https://doi.org/10.21437/SpeechProsody.2022-67>

- Kuznetsova, N., Verkhodanova, V. (2019). Phonetic and phonemic realization of the final reduced corner vowels in the Finnic languages of Ingria. *Phonetica*, 76(2–3), 201–233. <https://doi.org/10.1159/000494927>
- Lev-Ari, S. (2016). Studying individual differences in the social environment to better understand language learning and processing. *Linguistics Vanguard*, 2(s1), 20160015. <https://doi.org/10.1515/lingvan-2016-0015>
- Mansfield, J., Stanford, J. N. (2017). Documenting sociolinguistic variation in lesser-studied indigenous communities: Challenges and practical solutions. *Language Documentation and Conservation*, 13, 116–136.
- Mithun, M. (2007). Linguistics in the face of language endangerment. In L. W. Wetzels (Ed.), *Language endangerment and endangered languages: Linguistic and anthropological studies with special emphasis on the languages and cultures of the Andean-Amazonian border area* (Vol. 5, pp. 15–35). Research School CNWS, Leiden University.
- Schertz, J., Clare, E. J. (2020). Phonetic cue weighting in perception and production. *WIREs Cognitive Science*, 11(2). <https://doi.org/10.1002/wcs.1521>
- Tucker, B. V., Wright, R. (2020). Introduction to the special issue on the phonetics of under-documented languages. *The Journal of the Acoustical Society of America*, 147(4), 2741–2744. <https://doi.org/10.1121/10.0001107>
- Whalen, D. H., McDonough, J. (2019). Under-researched languages: Phonetic results from language archives. In W. F. Katz P. F. Assmann (Eds.), *The Routledge Handbook of Phonetics* (pp. 51–72). Routledge. <https://doi.org/10.4324/9780429056253-4>
- Zellou, G., DiCanio, C., Pycha, A., Yu, A. C. L. (2022). Introduction to sound change in endangered or small speech communities. *Linguistics Vanguard*, 8(s5), 491–497. <https://doi.org/10.1515/lingvan-2021-0095>

NOUN PHRASE IN TWO CONTACT VARIETIES OF ALBANIAN: SEARCHING FOR EXPLANATIONS OF STRUCTURAL CHANGE

Maria S. Morozova (Institute for Linguistic Studies RAS, Russia)
morozovamaria86@gmail.com

In modern contact linguistics, growing evidence indicates that multiple causation – a combination of (several) internal and external factors – is responsible for linguistic changes in many situations when two or more languages are concerned (Thomason 2020: 34). Word order has been shown to be easily affected by language contact. However, as argued e.g. by Heine (2008), multilingual speakers hardly create new word orders by adopting structures from one of their languages into another; rather, they choose an option that most closely corresponds to one of the structures of the other language. The mechanism that is responsible for replication of an external model, according to Matras Sakel (2007: 830), “involves identifying a structure that plays a pivotal role in the model construction, and matching it with a structure in the replica language”. An element or structure of one language that can be more easily identified with an equivalent in another language is more likely to replicate its distribution in the process of pivot-matching.

In our paper, we consider the noun phrase (NP) structure in two Albanian varieties spoken in the so-called old diaspora, in the villages of Mandritsa (Ivailovgrad region, Bulgaria) and Karakurt (Odessa region, Ukraine). For several centuries, the two village communities have been multiethnic and multilingual. The Albanian variety of Mandritsa has been in close contact with Bulgarian and, to a lesser extent, had contacts with Greek and (Ottoman) Turkish. In Karakurt, alongside contacts with socially dominant languages (Romanian, Russian, and Ukrainian at different times), an intimate contact and mutual influence of the local varieties of Albanian, Bulgarian, and Gagauz are suggested to have played a significant role in the contact-induced change (Morozova 2024).

The paper aims at searching for possible contact and/or internal explanations of structural changes in Albanian NPs with adjectival and genitival modifiers, with particular attention to constructions expressing possession. We take all discoverable factors of language change into account, both social and linguistic. Our approach is based on the assumption that language change results from innovations of multilingual speakers. Speakers’ individual linguistic competences, presence vs. absence of imperfect learning, early vs. late acquisition of the second language(s), etc. form the conditions under which certain changes can take place. See Thomason Kaufman 1988, Matras 2020, Thomason 2020, and many others.

In the two Albanian varieties of the old diaspora, adjectival and genitival modifiers precede modified nouns within NPs, see examples (1–3) from Karakurt and example (4) from Mandritsa. In general in Albanian, the genitival modifier only follows, while the adjectival one either follows or precedes the noun (5). The structure of adjectival NPs in Mandritsa and Karakurt could be influenced by languages where ADJ-N is the most frequent, though not the only possible, word order, while the presence of a closely corresponding structure, which has affect connotations in Albanian (5b), “supported” the innovation. Genitival NPs could be influenced by the corresponding constructions, which allow preposition of the modifier, in Bulgarian (6) and in Gagauz (for Karakurt, see (7a)). Slavic constructions containing preposed possessive adjectives could also play a pivotal role in the process of pattern replication, cf. examples (2) and (8).

The Albanian varieties of Mandritsa and Karakurt borrowed some dative pronominal clitics from Bulgarian, where they can be used as nominal possessive modifiers (6). In Mandritsa, the clitics can be incorporated into Albanian case forms (4). In Karakurt, the third person singular marker -I is used with some kinship terms for double marking of possessor (3). Cf. Gagauz genitive-possessive constructions with a phonetically similar marker —(s)I (7). We suggest that the different effects of language contact were conditioned by different social circumstances in the two otherwise similar contact situations. In Mandritsa, borrowing of Bulgarian clitics could be related mainly to the non-balanced Albanian-Bulgarian bilingualism (and maybe imperfect learning of both Albanian and Bulgarian as an L2 by late bilinguals). As for Karakurt, a relatively balanced multilingual contact situation could favour the borrowing of Bulgarian pronominal clitics and the adoption of the model with double-marking of possessor due to the interlingual identification of Albanian, Bulgarian, and Gagauz possessive constructions.

Examples

- (1) Albanian (Karakurt)
a j'ogll-a ftap'i
 L.F.NOM.SG small-F.NOM.SG.DEF house(F).SG
 'the small house' (Morozova 2016: 462)
- (2) Albanian (Karakurt)
sə kats'ikə-s kl'uməftə
 L.F.OBL.SG goat(F)-OBL.SG.DEF milk(N).SG
 'goat milk' (Morozova 2016: 464)
- (3) Albanian (Karakurt)
s'im'a-s n'use m'amu-i
 my.F.OBL-OBL.SG.DEF daughter.in.law(F).SG mother(F).SG-3.POSS
 'my daughter-in-law's mother' (Morozova 2024: 1173)
- (4) Albanian (Mandritsa)
djado-s vllá-hi-s djál
 grandfather(M)-OBL.SG.DEF brother(M)-3.POSS-OBL.SG.DEF boy(M).SG
 'the grandfather's brother's son' (Sokolova 1983: 63)
- (5) Albanian
 a. *shtëpi-a e vogël*
 house(F)-NOM.SG.DEF L.F.NOM.SG small.SG
 'the small house'
 b. *e vogl-a shtëpi*
 L.F.NOM.SG small-F.NOM.SG.DEF house(F).SG
 'the small house' (emphatic)
- (6) Bulgarian
na djado na brat=mu momče
 on grandfather(M).SG on brother(M).SG=3SG.M.DAT boy(M).SG
 'the grandfather's brother's son' (Sokolova 1983: 63)

- (7) Gagauz
a. *kız-in* *boba-sı*
girl-GEN father-3.POSS
b. *boba-sı* *kız-in*
father-3.POSS girl-GEN
'the girl's father' (Pokrovskaya 1996: 234)
- (8) Bulgarian
koz-e *mljako*
goat-POSS.N.SG milk(N).SG
'goat milk'

Abbreviations

dat – dative, def – definite marker, f – feminine, gen – genitive, l – agreeing linker, m – masculine, n – neutral, nom – nominative, obl – genitive-dative, poss – possessive marker, sg – singular

References

- Heine B. Contact-induced word order change without word order change. Siemund P., Kintana N. (eds.). *Language contact and contact languages*. Amsterdam, Philadelphia: Benjamins, 2008. P. 33-60.
- Matras Y. *Language contact*. 2nd edn. Cambridge: Cambridge University Press, 2020.
- Matras Y., Sakel J. Investigating the mechanisms of pattern replication in language convergence. *Studies in Language*. 2007. No. 31(4). P. 829-865.
- Morozova M. S. *Govor albantsev Ukrainy: grammaticheskiy ocherk* [The Albanian language in Ukraine: a grammar review]. Novik A. A., Morozova M. S., Ermolin D. S. (eds.). "Priazovskiy otryad": Yazyk i kultura albantsev Ukrainy ["Priazovskiy otryad": Language and culture of Albanians in Ukraine]. Part 1. Vol. 2. Saint Petersburg: MAE RAS, 2016. P. 421-506.
- Morozova M. S. Mekhanizm i 128reason128 grammaticheskogo zaimstvovaniya v multilingvalnoy situatsii: na primere dvukh govorov albanskoy istoricheskoy diaspory [Mechanism and factors of grammatical borrowing in multilingual situation: The case of two varieties of the Albanian historical diaspora]. *Indo-European linguistics and classical philology*. 2024. No. 28(1). P. 1152-1184.
- Pokrovskaya L. A. *Gagauzskiy yazyk* [Gagauz]. Tenishev E. R. (ed.). *Yazyki mira: Tyurkskie yazyki* [Languages of the world: Turkic languages]. Moscow; Bishkek: ID "Kyrgyzstan". P. 224-235.
- Sokolova B. *Die albanische Mundart von Mandritsa*. Wiesbaden: In Kommission bei Otto Hararssowitz, 1983.
- Thomason S. *Contact Explanations in Linguistics*. Hickey R. (ed.). *The Handbook of Language Contact*. 2nd edn. Hoboken, NJ: Wiley-Blackwell, 2020. P. 33-50.
- Thomason S. G., Kaufman T. *Language Contact, Creolization, and Genetic Linguistics*. Berkeley: University of California Press, 1988.

VARIATION IN POST-SYNTACTIC OPERATIONS IN HITTITE: NOT ONLY SECOND POSITION

Andrei V. Sideltsev (Institute of Linguistics RAS, Russia)
acidelcev@gmail.com

The talk will assess three interconnected aspects of Hittite syntax: complex sentence structure, second position clitics and clause connectives. Clause connectives are particles typically occupying the first position in the clause, they mark clause boundaries if some very weak discourse function (that of continuity) is present (Widmer 2009; 2016; Goedegebuure 2014; Luraghi Inglese 2015; Huggard 2015: 25–6, 160 fn. 25).

The distribution of second position clitics and clause connectives is straightforwardly derived in syntax (with trivial post-syntactic readjustments) in independent main clauses and dependent clauses, as seen in (1).

- (1) NS/NH (CTH 81.A) KUB 1.1+ obv. i 15–16
nu=war=an ammuk parā pāi
 CONN=QUOT=**him** I.SG.DAT forth give.2SG.IMP
 ‘Hand **him** over to me.’

Their derivation follows Huggard (2015): clause connectives adjoin to Force’ whereas clitics target Force0. If there is no clause connective in the clause or any other material in Spec,ForceP, the post-syntactic process known as prosodic flip takes place: the clitic trades places with the nearest phonological word to its right.

Yet the distribution of second position clitics and clause connectives cannot be derived with the same set of operations in main clauses of complex sentences, as in (2).

- (2) NH/NS (CTH 42.A) KBo 5.3+ obv. ii 56–9
1. *nu=tta kāša kē ku-e uddār ŠAPAL NĪŠ*
 CONN=YOU PRF this.ACC.PL.N which-ACC.PL.N matter.ACC.PL.N under oath
 DINGIR-*lì dai-wen*
 god put-1PL.PST
 2. *n=at mān ul paḥḥaš-ti*
 CONN=them if NEG protect-2SG.PRS
 3. *našma=at=kan šarra-tti*
 or=them=LOCP break-2SG.PRS
 4. *nu=tta kē NĪŠ DINGIR^{MES} ḥarnink-andu*
 CONN=YOU this.NOM.PL.C oath deities destroy-3PL.IMP

‘(2) If you do not observe (1) these matters that we have put under oath for you, (3) and violate them, (4) these oath deities will destroy you.’

In such cases it requires an additional post-syntactic operation.

Clause connectives and clitics do not mark hierarchical structures, they operate only at the level of a finite clause with the structure [clause connective=clitics X Y] or, in case clause connectives are not employed [X=clitics Y], where X is the first word of the clause.

They are indifferent to the syntactic structure, never raising syntactically out of finite clauses. They always mark clause boundaries if there is a weak discourse function (cohesion or continuity).

Thus, in case one-to-one correspondence between syntax and linear structure is violated, which happens in case of complex sentences in Hittite, readjustment post-syntactic operations come into effect. More specifically, it happens in two cases:

$$\begin{array}{l} \text{CP}_1[\text{XCP}_2[\text{Y}]\text{Z}] \rightarrow \text{CP}_2[\text{XY}] \text{CP}_1[\text{Z}] \\ \text{CP}_1[\text{CP}_2[\text{Y}]\text{Z}] \rightarrow \text{CP}_2[\text{Y}] \text{CP}_1[\text{Z}] \end{array}$$

The readjustment post-syntactic operations appear to rearrange hierarchical hypotactic structures into paratactic independent clauses. Yet the talk will argue that the paratactic structure is post-syntactic, not syntactic, pace Motter (2023a; b).

References

- Goedegebuure, Petra. 2014. *The Hittite Demonstratives* (StBoT 55). Wiesbaden: Harrassowitz.
- Huggard, Mattyas. 2015. *Wh-words in Hittite: A study in syntax-semantics and syntax-phonology interfaces*. Ph.D. Dissertation. University of California, Los Angeles.
- Luraghi, Silvia Guglielmo Inglese. 2018. Trends in the development of sentence connectives in Hittite: Evidence from subordination. In: Elisabeth Rieken (ed.), *100 Jahre Entzifferung des Hethitischen*, 259–274. Wiesbaden: Reichert Verlag.
- Motter, Thomas. 2023a. *Clausal relations at the interface: A study of Hittite correlatives at the intersection of syntax, semantics, and discourse*. Ph.D. Dissertation, University of California, Los Angeles.
- Motter, Thomas. 2023b. Hittite correlatives are paratactic. *Glossa: a journal of general linguistics* 8(1). Doi: <https://doi.org/10.16995/glossa.8900>
- Widmer, Paul. 2009. Hethitisch nu als Mittel der informationsstrukturellen und syntaktischen Verknüpfung. In *Pragmatische Kategorien. Form, Funktion und Diachronie. Akten der Arbeitstagung der Indogermanischen Gesellschaft vom 24. Bis 26. September 2007 in Marburg*, eds. Elisabeth Rieken Paul Widmer, 323–335. Wiesbaden: Reichert.
- Widmer, Paul. 2016. Hethitisch nu in den Masat-Briefen. Unpublished ms, available at https://www.academia.edu/34814159/Hethitisch_nu_in_den_Ma%C5%9Fat_Briefe_n (accessed 7 May 2021).

ТЕМАТИЧЕСКОЕ
НАПРАВЛЕНИЕ 2:
Теория языка
от фонетики до
прагматики

TOPIC AREA 2:
Language theory
from phonetics
to pragmatics

СИНКРЕТИЧНОСТЬ ДИСКУРСИВНЫХ СЛОВ И УСЛОВИЯ ЕЕ ПРОЯВЛЕНИЯ В РАЗЛИЧНЫХ ТИПАХ ВЫСКАЗЫВАНИЙ (НА МАТЕРИАЛЕ НЕМЕЦКОГО ЯЗЫКА)

А.В.Аверина (Московский государственный лингвистический университет)
Anna.averina@list.ru

В немецком языке имеют место случаи синхронной переходности в системе функционирования модальных слов, частиц, наречий, дискурсивных слов. Под синхронной переходностью понимается такой вид переходности в современной системе языка, «при котором связи и взаимодействие между оппозиционными центральными (типичными) категориями (типами), разновидностями, разрядами и т. д. создают (образуют) зону синкретизма с периферийными и промежуточными звеньями» [Бабайцева 2000, с. 27]. Анализ фактического материала позволил заметить, что в системе наречий, местоимений и служебных слов зачастую прослеживаются случаи, когда функциональное назначение исходной единицы не полностью утеряно, в результате чего можно говорить о проявлении свойств двух и более частей речи. В свою очередь, это вызывает разногласия при попытке отнести слово к соответствующему классу. Например, О.И. Москальская причисляет *mir* в высказывании (1) к местоимениям в форме *dativus ethicus* (Moskalskaja 2004: 166), а М. Турмэр приводит свои аргументы в пользу того, что *mir* / *мне* в данном случае является модальной частицей (Thurmair 1989: 41-42):

(4) Komm jetzt endlich rein und frühstück 132eason132! Nicht, dass du **mir** noch aus den Latschen kippst! (DECOW 16A)

'Заходи наконец и садись с нами завтракать! И чтобы не вздумал мне терять свое самообладание!'

Аналогичные случаи имеют место и при употреблении слова *jetzt* в функции модальной частицы, при использовании *also* / *итак*, *gut* / *хорошо*, *weil* / *потому что*, *obwohl* / *хотя*, *und* / *и*, *aber* / *но*, *oder* / *или*, *quasi* / *так сказать*, *wobei* / *при этом* и т. д. в функции дискурсивных слов, а также при употреблении омонимичных вариантов частиц.

Цель работы — посредством использования синтаксического анализа описать условия проявления синкретичности дискурсивных слов немецкого языка в различных типах высказываний. Под дискурсивными словами (дискурсивными маркерами) в данном случае понимаются языковые единицы / языковые структуры, обладающие обобщенным значением, занимающие позицию пред-предполье и реализующие целый ряд функций, связанных с процессом интеракции (об интерактивной функции см. (Imo 2019)). Задачи работы: 1) рассмотреть синтаксическую схему немецкого предложения с учетом интегрированности каждой позиции в текст / дискурсивное пространство; 2) показать, что переходность в системе частей речи и проявление синкретичности обусловлено, прежде всего, тем, что за каждой синтаксической позицией в предложении закреплена своя функция в тексте / дискурсе; 3) обозначить степень проявления синкретичных свойств дискурсивного слова в различных синтаксических позициях; 4) раскрыть взаимосвязь между семантикой исходной языковой единицы и функциями, реализуемыми ею в роли дискурсивного слова. В работе будет представлен анализ таких слов как *obwohl*, *aber*, *und*, *weil*, *wobei*, *ja* и *also*.

Синтаксический анализ в сочетании с семантическим позволит описать ситуации, в которых перечисленные языковые единицы проявляют различную степень проявления синкретичных свойств. Синтаксический анализ базируется на основе определения места соответствующей языковой единицы в топологической схеме предложения, учитывающей дискурсивную функцию каждого составляющего его компонента в том варианте, который предложен в работе В. Абрахама (Abraham 2013). Автор исходит из того, что каждый компонент топологической схемы предложения имеет свою степень интегрированности в структуру текста / дискурса, что, в свою очередь, связано с тема-рематическим членением предложения. С учетом позиции компонентов в топологической схеме предложения и их семантики в работе будут сделаны наблюдения о типах союзов и наречий, проявляющих способность переходить в систему дискурсивных слов. Важным представляется показать, что переходность языковой единицы и проявление ее синкретичных свойств обусловлены ее семантикой, местом в топологической схеме предложения и синтагматикой.

Литература

- Бабайцева В.В. Явления переходности в грамматике русского языка. М.: Дрофа, 2000. 640 с.
- Abraham W. Deutsche Syntax im Sprachenvergleich. Grundlegung einer typologischen Syntax im Deutschen. 3., erweiterte Auflage. Tübingen: Stauffenburg Verlag, 2013. 658 S.
- Imo W. Interaktionale Linguistik: Eine Einführung. Berlin: Springer Verlag, 2019. 348 S.
- Moskalskaja O.I. Grammatik der deutschen Gegenwartssprache. М.: Академия, 2004. 352 с.
- Thurmair M. Modalpartikeln und ihre Kombinationen. Tübingen: Niemeyer Verlag, 1989. 314 S.

СУБЪЕКТНЫЕ ИМПЕРСОНАЛЬНЫЕ КОНСТРУКЦИИ С UNO И ONE КАК СРЕДСТВО ПЕРЕДАЧИ ЭВИДЕНЦИАЛЬНЫХ ЗНАЧЕНИЙ В ИСПАНСКОМ И АНГЛИЙСКОМ ЯЗЫКАХ

*Е.Л.Вилинбахова (Институт лингвистических исследований РАН,
Санкт-Петербургский государственный университет),*

*О.Ю. Чуйкова (Российский государственный педагогический университет
имени А.И. Герцена)
elenavilinb@yandex.ru*

В докладе рассматриваются имперсональные конструкции с испанским местоимением *uno* и английским местоимением *one* на материале параллельного корпуса текстов Европарламента *Europarl* (Koehn 2005), см. (1) и (2).

Имперсонал понимается как совокупность морфосинтаксических средств, позволяющих говорящему не называть участника ситуации из-за его нежелания или неспособности это сделать (Плунгян 2011: 216; 2023). Кроме того, выбор конкретных имперсональных конструкций дает возможность говорящему представить передаваемое пропозициональное содержание как более или менее достоверное, в том числе, через отсылку к источнику информации. Обсуждаемые конструкции с местоимениями *uno* в испанском языке и *one* в английском языке связываются в литературе с категорией эвиденциальности и эпистемической модальностью: они могут свидетельствовать о личном опыте говорящего, функционируя как маркеры прямого доступа, или сигнализировать о принадлежности утверждения к разряду общих истин, разделяемых культурно-языковым сообществом (Gelabert-Desnoyer 2008; Moltmann 2006; Pearson 2022; Fábregas 2024). Оба употребления указывают на достоверность транслируемого сообщения либо потому, что говорящий сам участвовал в описываемом событии, либо потому, что речь идет об общеизвестных фактах.

Целью работы является сопоставительный анализ конструкций с *uno* и *one* в аспекте их передачи эвиденциальных значений – прямой засвидетельствованности и значения общего знания, см. о последнем в (Hintz, Hintz 2017; Eberhard 2018; Kittilä 2019), и их эквивалентов в английском и испанском языках. Мы анализируем примеры с *uno* и *one* и их эквиваленты в обоих языках (привлекаются выборки контекстов употребления *uno* и их английских соответствий и контекстов употребления *one* и их испанских соответствий), опираясь на методiku в (Gast 2015) и используя средства языка Python и языка R. Мы показываем, что распределение употреблений, передающих различные эвиденциальные значения, в испанском и английском языках, не совпадает: если для *uno* чаще встречаются утверждения – прописные истины, то для *one* преобладают употребления, основанные на личном опыте говорящего.

Утверждения – прописные истины, где местоимения отсылают к людям в целом или группе людей, рассматриваются в свете теорий интерпретации генерических высказываний (Cohen 2022). В нашей выборке примеры, относящиеся к правилам и закономерностям, более распространены, чем индуктивные обобщения, что, по-видимому, связано со спецификой политического дискурса: апелляция к социальным и моральным правилам, см. (3) и (4), а также квази-определения по классификации в (Krifka 2012; Prasada et al. 2013) позволяет убедить аудиторию в

своей правоте, причем для обоснования правила не требуется отсылки к реально наблюдаемым событиям.

Далее мы проводим анализ английских эквивалентов испанского местоимения *uno* (в выборке контекстов употребления *uno* и их английских соответствий) и испанских эквивалентов английского местоимения *one* (в выборке контекстов употребления *one* и их испанских соответствий). Предварительная гипотеза, согласно которой местоимения в обоих языках будут выступать эквивалентами друг друга, подтверждается лишь частично. Для испанского *uno* наиболее частотными эквивалентами являются английские местоимения *one* и *you*. Для английского *one* наиболее частотной стратегией являются безличная конструкция, местоимение *uno* и пассив и в целом наблюдается большее разнообразие различных типов конструкций, соответствующих конструкциям с *one*. Также демонстрируется, что в обеих выборках существует корреляция между типом эвиденциального значения (прямая засвидетельствованность vs. Общее знание) и конструкцией-эквивалентом примера с местоимением *uno* / *one* (критерий согласия хи-квадрат, $p \sim 0,01$ для выборки с *uno*; $p \sim 0,01$ для выборки с *one*).

Примеры

- (1) En ocasiones, uno tiene la 135season135al135 de que los mercados no distinguen debidamente a los buenos jugadores. (Europarl, #7212020) ‘Иногда создается впечатление, что рынки не различают должным образом хороших игроков.’
- (2) I do not know whether he has ever sat in a national parliament, but there, one becomes accustomed to holding night-time sessions, and for me, this is not an ungodly hour. (Europarl, #894551) ‘Я не знаю, заседал ли он когда-нибудь в национальном парламенте, но там привыкаешь к ночным заседаниям, и для меня это время не является неприемлемым.’
- (3) A fin de cuentas, para ser elegido Papa, uno tiene que ser católico. (Europarl, #38118634) ‘В конце концов, чтобы быть избранным Папой Римским, необходимо быть католиком.’
- (4) <...> one has greater responsibility on leaving the Presidency than on entering it. (Europarl, #13653231) ‘<...> покидая пост президента, человек несет большую ответственность, чем вступая на него.’

Литература

- Плунгян В. А. Введение в грамматическую семантику: грамматические значения и грамматические системы языков мира. М.: РГГУ, 2011.
- Плунгян В. А. К классификации типов имперсонала: субъектный имперсонал. Чтения памяти Владимира Петровича Недялкова (Санкт-Петербург, ИЛИ РАН, 22 ноября 2023). URL: <https://iling.spb.ru/conferences/2023/3197>. Дата обращения 16.07.2024
- Cohen A. Genericity. Aronoff M. (ed.). Oxford Research Encyclopedia of Linguistics. Oxford: Oxford University Press, 2022. Pp. 1–35.
- Eberhard D. M. Evidentiality in Nambikwara languages. Aikhenvald A. Y. (ed.). The Oxford Handbook of Evidentiality. Oxford: Oxford University Press, 2018. Pp. 333–356.

- Fábregas A. Variation, syntax and semantics: person features and the non-specific reading of participants. Serrano M. J., Aijón Oliva M. Á. (eds.). *Form and meaning: Studies of grammatical variation and communicative choice in Spanish*. Bern: Peter Lang, 2024.
- Gast V. On the use of translation corpora in contrastive linguistics: A case study of impersonalization in English and German. *Languages in Contrast*. 2015. Vol. 15(1). Pp. 4–33.
- Gelabert-Desnoyer J. J. Intentionality in the use of pronoun *uno* in contemporary Spanish political discourse. *Pragmatics*. 2008. Vol. 18(3). Pp. 407–424.
- Hintz D. J., Hintz D. M. The evidential category of mutual knowledge in Quechua. *Lingua*. 2017. Vol. 186–187. Pp. 88–109.
- Kittilä S. General knowledge as an evidential category. *Linguistics*. 2019. Vol. 57(6). Pp. 1271–1304.
- Koehn Ph. Europarl: A Parallel Corpus for Statistical Machine Translation. *Proceedings of the Tenth Machine Translation Summit*. Phuket, 2005. Pp. 79–86.
- Krifka M. *Definitional Generics*. Mari A., Beyssade C., Del Prete F. (eds.). *Genericity*. Oxford: Oxford University Press, 2012. Pp. 372–389
- Moltmann F. Generic one, arbitrary PRO, and the first person. *Natural Language Semantics*. 2006. Vol. 14. Pp. 257–281.
- Pearson H. Impersonal pronouns and first-person perspective. *Annual Review of Linguistics*. 2022. Vol. 9. Pp. 293–311.
- Prasada S., Khemlani S., Leslie S.-J., Glucksberg S. Conceptual distinctions amongst generics. *Cognition*. 2013. Vol. 126. Pp. 405–422.

МЕТАКОММУНИКАТИВНЫЕ УПОТРЕБЛЕНИЯ НЕМЕЦКИХ ВОПРОСИТЕЛЬНЫХ СЛОВ (СЛУЧАЙ WARUM И WIESO)

Д.О.Добровольский (Институт русского языка имени В. В. Виноградова РАН,
Институт языкознания РАН),

И.Б.Левонтина (Институт русского языка имени В. В. Виноградова РАН)
dobrovolskij@gmail.com

В языке есть регулярный механизм переноса сферы действия слов с логическим значением с содержания высказывания на его иллокутивную цель; ср., например, (Разлогова 1982; 2003). В частности, это имеет место в употреблении немецкого *warum* в значении ‘почему ты спрашиваешь’¹. Так же употребляется английское *why*.

(5) «Wann warst du am Vormittag bei deiner Schwester?» «Um elf rum», sagte Karl Hemling. «Warum?» (Hansjörg Martin, Einer flieht vor gestern nacht, S. 94)

[– Когда ты утром был у сестры? – Примерно в 11, – сказал Карл Хемлинг. – Почему ты спрашиваешь? (перевод наш.)]

Первый говорящий задает вопрос о времени, а второй кооперативно отвечает на него, а потом задает встречный вопрос *Warum?*, который относится, однако, не к причине визита к сестре, а к цели первого вопроса. Часто *Warum?* не дополняет, а заменяет содержательный ответ.

(1′) „Wann warst du am Vormittag bei deiner Schwester?“ „Warum?“ [– Когда ты утром был у сестры? – Почему ты спрашиваешь?]

Заметим, что по-русски такое использование слов *почему* и *зачем* абсолютно невозможно. В этих случаях используется специальная единица *а что?*: – Когда ты утром был у сестры? – А что?

При этом в немецком языке есть еще одно слово, которое считается полным синонимом *warum*, отличающимся только стилистически; см. (Wahrig 2001), – слово *wieso*:

(1′′) „Wann warst du am Vormittag bei deiner Schwester?“ „Wieso?“

Оказывается, однако, что между синонимами имеются семантические различия, причем особенно яркие в функции вопроса о цели вопроса. *Wieso*, в отличие от *warum*, – это вопрос не просто о коммуникативном намерении собеседника, а еще о содержании: он содержит предположение о том, что собеседнику ситуация почему-то кажется подозрительной или ненормальной [*≈ а что тут такого?*]. Чрезвычайно наглядно это проявляется в примере (2), в котором эти синонимы стоят рядом:

(6) Staatsanwalt: Nur noch eine Frage, Herr Sachtleben.

Sachtleben: Bitte.

Staatsanwalt: Haben Sie irgendeine Beziehung zu Jamaika?

Sachtleben: Warum? Wieso? (M. Frisch, Rip van Winkle (Hörspiel), 17. Szene)

[Прокурор: Еще вопрос, г-н Захтлебен.

Захтлебен: Пожалуйста.

Прокурор: У вас есть какие-то связи с Ямайкой?

Захтлебен: букв. Почему? А что?]

¹ Это обычно не отмечается в немецких словарях, см., например, (Wahrig 2001).

Из последующей реплики очевидно, что собеседник слышит здесь два разных вопроса, сначала объясняя, что не имеет в виду вмешиваться в бизнес г-на Захтлебена, а затем поясняя, что заинтересовало следствие в этой ситуации.

Литература

- Разлогова Е.Э. Логические отношения между смыслом и его компонентами // НТИ. Серия «Информационные процессы и системы». № 1, 1982. С. 14-20.
- Разлогова, Е. Э. Когнитивные установки в прямых и не прямых ответах на вопрос // Логический анализ языка : избр., 1988-1995 / Рос. Акад. Наук, Ин-т языкознания ; сост. И отв. ред. Н. Д. Арутюнова. М.: Индрик, 2003. С .195-211.
- Wahrig G. Deutsches Wörterbuch. 7. Vollständig neu bearbeitete und aktualisierte Auflage. Gütersloh/München: Bertelsmann Lexikon Verlag, 2001.

ТЕОРИЯ ВЫДВИЖЕНИЯ КАК МЕТОДОЛОГИЧЕСКИЙ ИНСТРУМЕНТ АНАЛИЗА ТЕКСТА (НА МАТЕРИАЛЕ АНГЛИЙСКОГО, РУССКОГО И ТЮРКСКИХ ЯЗЫКОВ)

*Н. Джусупов (Узбекский государственный университет мировых языков,
Узбекистан)*

nursultan79@mail.ru

Теория выдвижения как методологический инструмент в рамках лингвистических исследований текста основывается на том, что существует определенная система норм, на фоне которой на передний план выдвигаются салиентные признаки, обусловленные отклонением от установленных канонов как самого языка, так и норм, характерных для той или иной разновидности текста и дискурса. Выдвижение как универсальное стилистическое явление может быть реализовано в различных сферах функционирования языка как с максимальной, так и минимальной степенью интенсивности.

Разнообразие языковых форм и способов реализации выдвижения в текстах английского, русского и тюркских языков и, следовательно, их индивидуально-стилевое своеобразие в тесной связи с когнитивными структурами и процессами определяют специфику трансляции информации на поверхностном и глубинном уровнях. Все эти факторы свидетельствуют о многогранности явления выдвижения как с точки зрения его общелингвистического понимания, так и собственно межъязыкового (сопоставительно-стилистического) осмысления, ставящего во главу угла возможность интегрированного описания языковых и ментальных компонентов, манифестация которых обусловлена лингвокреативной спецификой текстопорождения, в частности, творческим характером использования ресурсов национального языка и норм литературно-художественного стиля.

Теория выдвижения в целом определяется интерпретацией выдвижения в качестве универсального стилистического явления, отличающегося разнообразием языковых и ментальных механизмов, и, следовательно, сложным многогранным характером выделенности. Средства выдвижения, в частности, языковые девиации, выделяются на фоне общей системы норм языка и канонов художественной литературы и в результате обуславливают индивидуально-авторское начало и конструктивный характер выдвижения девиантных форм в текстопорождении и репрезентации информации. Языковые девиации служат эффективными средствами, раскрывающими скрытые возможности и ресурсы языка, генераторами языковых инноваций. С точки зрения активизации аттенциональных процессов в тексте, прежде всего, отмечается приоритетная роль селективного характера восприятия и фокусирования внимания как ключевого свойства языковой девиации, основанного на выдвижении тех или иных салиентных (аттрактивных) признаков.

Параллелизм как тип выдвижения, основанный на упорядоченности его составных элементов, противопоставлен языковой девиации как средству выдвижения, основанному на иррегулярности языковых структур. Ключевым свойством параллелизма является механизм эквивалентности составляющих его структуру элементов с присущими структурными и функциональными отношениями. Выдвижение параллелизма в тексте определяется наслоением его частей, их значений и функциональных особенностей, которые способствуют

формированию его единой интерпретационной базы. Выделенность и аттрактивность параллелизма определяются разноуровневостью взаимодействия его ведущих признаков, что в конечном итоге способно обеспечить его выдвижение как на микро-, так и на макроуровне текста, т.е. в масштабах его выделенности как в рамках отдельного фрагмента, так и целого текста.

Основополагающим фактором в определении статуса выдвижения является то, что оно рассматривается в качестве многогранного стилистического образования, комплексного механизма, отображающего специфику взаимодействия языковой и ментальной репрезентаций информации в тексте. Основу активизации процесса выдвижения составляют индивидуально-авторская модификация языковых ресурсов и интеграция различных когнитивных контекстов, в частности, знания о мире, знания о языке, язык и стиль самого текста и непосредственно текст в разрезе его информативности и системно-структурной организации.

СТРУКТУРНО-СЕМАНТИЧЕСКОЕ СВЕРТЫВАНИЕ МЕДИЙНОГО ТЕКСТА

Н.А. Каталкина

(Санкт-Петербургский политехнический университет Петра Великого)

nat-vassiljeva@yandex.ru

Перенасыщение рынка средств массовой информации (СМИ), связанное с развитием технологий, а также появление альтернативных СМИ привело к колоссальному увеличению объема корпуса медийных текстов. Ориентироваться в потоке печатной информации читателям помогают, в первую очередь заголовки и зачины статей. Зачастую пользователи вообще ограничиваются только их просмотром, не переходя к прочтению последующего основного текста статьи. В этой связи изучение закономерностей компрессирования содержания медийных текстов представляет научный интерес.

Целью исследования является выявление механизмов структурно-семантического свертывания медийных текстов на материале зачинов статей, опубликованных в немецкоязычных онлайн изданиях «Der Spiegel» и «Süddeutsche Zeitung» за 2024 год.

Зачин (лид, вводка) публицистической статьи представляет собой абзац, расположенный непосредственно под заголовком статьи и выделенный особыми графическими средствами. Его можно определить как вторичный репродуктивный текст, возникающий в результате структурно-семантической компрессии первичного текста публицистической статьи, обладающий при этом полной функциональной самостоятельностью. Т.Д. Демидова, считает, что основной функцией зачинов является ознакомительная, состоящая в передаче в концентрированном виде основного смысла статьи (Демидова, 2019: 73). Однако, не менее важной задачей зачина является, на наш взгляд, привлечение внимания читателя к основному тексту статьи, то есть продвигающая функция.

В ходе исследования было проанализировано 400 зачинов отобранных методом сплошной выборки из статей рубрик «Политика», «Экономика», «Наука», «Спорт», «Мнение». Для выявления компонентов, формирующих смысловую структуру текстов зачинов были применены методы дискурсивного и контекстуального анализа. Для определения доминирующих компонентов содержания использовался количественный метод.

Исследование показало, что в большинстве случаев зачины статей представляют собой сложные смысловые комплексы, в структуре которых можно выделить компоненты как ознакомительного, так и продвигающего характера. К компонентам содержания ознакомительного характера было отнесено описание фактов и событий, ссылка на источник информации, указание на время либо место действия, отсылка к предшествующим событиям, а также интерпретация событий, оценка и предположение. К компонентам продвигающего характера, можно причислить вопрос, противопоставление, загадку, открытую концовку. Кроме того, содержание зачина может отражать некие факты и события, то есть быть информативным, или передавать мнения, оценки и гипотезы, то есть носить интерпретативный характер. Проведенный количественный анализ показал, что в зачинах статей немецких онлайн-изданий преобладают компоненты содержания ознакомительного информативного характера.

Сопоставив полученные в ходе проведенного исследования результаты с моделью развертывания информации, разработанной Т.Г. Добросклонской (Добросклонская, 2000), можно сделать вывод о том, что в процессе структурно-семантического свертывания медийного текста, продукт которого представляет собой зачин статьи, в рубриках «Политика», «Экономика», «Наука» и «Спорт» основной акцент делается на отборе фактов и описании событий, тогда как элементы создания образов, формирования стереотипов и включения в культурно-идеологический контекст присутствуют в них лишь фрагментарно. Зачины статей рубрики «Мнение» напротив направлены, в первую очередь, на формирование общественного мнения путем создания образов, навязывания стереотипов и генерирование культурно-идеологических смыслов, а описанию конкретных фактов и событий в них уделяется гораздо меньше внимания. Таким образом, принадлежность публицистической статьи к жанру информационной либо аналитической отражается уже в ее зачине.

Литература

- Демидова Т.Д. Лид как смысловой ориентир публицистического текста (на материале курского интернет-журнала «Морс»). Курское слово. 2019. № 20. С. 73-77.
- Добросклонская Т.Г. Медиалингвистика: теория, методы, направления. 2020.

ИСПОЛЬЗОВАНИЕ ЭКСПЕРТНОГО АНАЛИЗА И ГЛУБОКОГО ОБУЧЕНИЯ ПРИ ИССЛЕДОВАНИИ ФОНЕТИЧЕСКИХ И ПАРАЛИНГВИСТИЧЕСКИХ ХАРАКТЕРИСТИК ИРОНИИ-ОТРИЦАНИЯ

*У.Е. Кочеткова (Санкт-Петербургский государственный университет),
П.А. Скрелин (Санкт-Петербургский государственный университет),
В.В. Евдокимова (Санкт-Петербургский государственный университет)*
U.kochetkova@spbu.ru

Настоящая работа посвящена рассмотрению различных методов изучения фонетических характеристик иронии-отрицания и сопутствующих ей жестов и мимики. В настоящее время общение с голосовыми и аудиовизуальными помощниками стало частью повседневной жизни, поэтому всё большие требования предъявляются не только к качеству автоматического распознавания и синтеза речи на сегментном уровне, но и к определению и воспроизведению эмоциональной окраски и дополнительных оттенков смысла на уровне интонации и жестов. Ирония-отрицание представляет собой эмоционально-оценочную коннотацию, которая крайне важна для правильного понимания сообщения, поскольку его исходное лексическое содержание ставится под сомнение или полностью отрицается с помощью интонационных и/или паралингвистических средств. Для исследования данного явления был составлен речевой корпус иронической речи, включающий записи чтения носителями русского языка коротких монологов и диалогов, а также развернутых текстов, в которых целевые синтагмы были помещены в контексты с иронией и без иронии. Параллельно производилась видеозапись с частотой 100 кадров в секунду. Полученные целевые синтагмы были выделены из контекста и представлены в перцептивных экспериментах носителям русского языка. Участники должны были определить по звучанию фрагмента, какому из текстовых отрывков (с иронией или без иронии) он принадлежит; при этом маркеры иронического или нейтрального значения отсутствовали. Такая же методика была использована и в экспериментах с видеофрагментами без звука и со звуком.

Данные перцептивных экспериментов соотносились с данными акустического анализа (в программах Praat и Wave Assistant) и анализа паралингвистических характеристик (в программе Elan). Это позволило установить перцептивно релевантные акустические и паралингвистические характеристики иронии, а также роль каждого из каналов передачи информации при порождении и восприятии иронического значения. Результаты акустического анализа были проверены и с помощью модификаций звукового сигнала: как отдельных параметров (длительности ударного слога, уровня интенсивности, мелодического контура), так и различных их сочетаний. Модифицированные сигналы предъявлялись слушателям; методика проведения перцептивных экспериментов отличалась лишь тем, что аудиторам предлагалось также оценить естественность звучания сигнала.

На следующем этапе была разработана и проверена методика распознавания иронии с помощью нейронных сетей на материале аудиозаписей 56 дикторов корпуса иронической речи. В результате обучения и тестирования модели полносвязной нейронной сети была достигнута точность 94% на обучающей выборке и 73% на тестовой. Дообучение после анализа полезных акустических признаков дало повышение точности на 2% для обеих выборок. В результате дообучения

модели Wav2Vec 2.0 была получена точность 73% на тестовой выборке. После добавления данных перцептивных экспериментов было отмечено увеличение точности как для полносвязной нейронной сети, так и для модели Wav2Vec 2.0. Для тестирования возможностей анализа мимики была обучена сверточная нейронная сеть с использованием детектора изменений мимических мышц лица на материале видеозаписей 9 дикторов после синхронизации с аннотированными аудиофайлами. Результаты показали, обучение сети на видеозаписях речи 4 дикторов привело к тому, что в 64% случаев сеть смогла распознать иронию в речи других 5 дикторов. Увеличение объема обучающей выборки привело к увеличению точности распознавания. Таким образом, использование нейронных сетей для анализа звукового и визуального сигнала при автоматическом распознавании иронии, с одной стороны, показало свою эффективность, с другой – доказало целесообразность использования аннотированного речевого корпуса, включающего фонетическую разметку и перцептивную оценку.

ТРУДНОСТИ ПРИ ОБУЧЕНИИ ЗВУКА [ч'] В КУБИНСКОЙ АУДИТОРИИ. ПРИЧИНЫ. ВОЗМОЖНЫЕ РЕШЕНИЯ.

*С. Крус-Касерес (Университет Гаваны, Куба),
Д. Мотола-Роффе (Университет Гаваны, Куба)
cruzsail9@gmail.com*

На первом этапе часто происходит замена навыков иностранного языка навыками родного. Этот процесс называется переносом. А процесс появления ошибок в результате переноса навыков родного языка называется интерференцией, что вызывает акцент в области произношения и иногда непонимание собеседником.

В условиях отсутствия языковой среды преподавателям, обучающим РКИ на факультете иностранных языков Гаванского университета, необходимо выявить причины ошибок в произношении некоторых звуков, в том числе переднеязычной небно-зубной шумной глухой аффрикаты [ч'] (далее согласного звука [ч']) с целью избежания ошибок или ее дальнейшей корректировки, потому что обучение правильному русскому произношению затруднено влиянием родного (кубинского варианта испанского) языка.

При исследовании данной проблемы необходимо учитывать процессы и факторы, которые способствуют появлению интерференции. Нельзя забыть, что «чем больше степень сходства языков и меньше различия между ними, тем больше вероятность возникновения интерференции». (Иванова И. Г., Егошина Р. А., 2017)

Цели данной работы состоит в том, чтобы сообщить о результатах сопоставительного анализа обоих звуков и выяснить возможные причины ошибок кубинских студентов в произношении русского звука [ч'] в речевом потоке, учитывая результаты проводимого авторами эксперимента.

При образовании [ч'] передняя часть спинки языка соприкасается с верхними зубами и передней частью твердого неба, образует смычку (примерно как при [т']) которая постепенно раскрывается щелевым элементом (примерно как при [ш]). Средняя часть языка высоко поднимается к твердому небу, потому что [ч'] является палатализованным (мягким) согласным. А при образовании испанского аффриката [č], которая (хотя орфографически обозначается двумя буквами: ch) образуется смыканием передней части спинки языка с передней частью твердого неба, примерно как при [t] и постепенным раскрытием смычки примерно как при [s].

Разница между аффрикатами [ч'] русского языка и [č] испанского языка состоит в том, что место образования испанского [č] более заднее, отчего испанская аффриката [č] звучит немного тверже, чем русская. По длительности оба звука отличаются: русский звук ч короче испанского звука ч.

Данное исследование способствовало перечислить возможные причины произносительных ошибок кубинских студентов. Среди факторов, которые необходимо было учесть находятся особенности артикуляции звуков в испанском и русском языках, место рождения и проживания студента, возраст, время пребывания в социальных сетях, знание других языков и уровень владения этими языками.

Таким образом, сопоставление основано на сравнении акустических особенностей звуков и их дифференциальных черт. Оно позволяет выяснить причины трудностей в произношении и еще учитывать социальный аспект, т.е. роль

общества и окружающей среды студентов при владении другими языками. В работе приводится алгоритм, направленный на возможные решения этого вопроса.

Литература

- Вятютнев М.Н. Теория учебника русского языка как иностранного. М.: Русский язык, 1984. – С. 5-27.л
- Иванова И. Г., Егошина Р. А. Роль сравнительно-сопоставительного фонетического анализа при изучении иностранного языка в условиях билингвизма. Вестник Марийского государственного университета, 2017. Т11Ю №1 (25). – С 64.
- Казимирова С. Н. Язык-посредник в преподавании иностранного языка. Филология и лингвистика №1 (5), 2017. -С. 48-50.
- Крус-Касерес Сайли, Мотола-Роффе Даниэль «Постановка и совершенствование фонетических навыков у кубинских студентов филологов-русистов вне языковой среды» в Сборнике Славянская культура: истоки, традиции, взаимодействие. XXII Кирилло-Мефодиевские чтения (24 мая 2022 г.). М.: Гос. ИИРЯ им. А. С. Пушкина», 2022. – С. 638-643.
- Костомаров В. Г., Митрофанова О.Д. Методическое руководство для преподавателей русского языка иностранцам. – 4-е изд., испр. – М.,1988. – С.10-20.
- Тойрак Фаррагут, Альсидес. Современный русский язык. Фонетика. 2-е издание, Гавана: Félix Varela, 2006 . – С. 77-105.
- Трубецкой Н.С. Основы фонологии. М.: 1960.
- Урра Варгас, Тэрэсита. Сопоставительная типология русского и испанского языков. Гавана: Félix Varela, 2017. – С. 15-34.
- Федотова Н.Л. Методика преподавания русского языка как иностранного (практический курс). – 2-е изд. – СПб. Златоуст , 2016. – С. 34-45.

ОТ ДЕЙСТВИТЕЛЬНОСТИ К ЯЗЫКУ: СИТУАЦИЯ КАК ЕДИНИЦА ОНОМАСИОЛОГИЧЕСКОГО АНАЛИЗА

*Е.А. Козан (Анкарский университет
имени Хаджи Байрама Вели, Турция)
olena.kozan@gmail.com*

В рамках данной работы сделана попытка обосновать необходимость актуализации ономаσιологического подхода к описанию языка, позволяющего увидеть, как фрагмент объективной или субъективной действительности, который можно обозначить как «ситуация», трансформируется в системе языка, и как происходит процесс «кодирования» информации о действительности на языковом уровне. Предлагается рассмотреть ситуацию в качестве единицы ономаσιологического анализа, включающего этапы анализа элементов ситуации и их свойств с опорой на адаптированный в рамках поставленных задач подход «Смысл ↔ Текст» И. Мельчука. Также предлагается расширить понятие ономаσιологического анализа посредством ввода понятия «перспектива», предполагающего анализ и описание моделей отношений между элементами ситуации. В рамках работы представлен анализ ситуации «природная катастрофа» в сопоставительном аспекте на примере русско-турецкой языковой пары. Анализ ситуации ограничен категориями «начало» и «осуществление». Смена перспективы ограничена моделью [Явление↔Пространство].

На обсуждение выносятся идея об ономаσιологическом анализе в сопоставительном аспекте, который способствует выявлению моделей языковой номинации ситуации, что может стать категорией в рамках типологических исследований. Актуальность обращения к ономаσιологическому подходу обосновывается также в контексте развития генеративных моделей, работающих с большими языковыми данными, и языковых корпусов, предоставляющих исследователям не только языковой материал, но и некоторые системы классификации этого материала. В данном контексте результаты ономаσιологического анализа ситуаций, классифицированных, например, по смысловым категориям, могут быть использованы для визуализации системных связей лексики, которые на сегодняшний день представлены в национальном корпусе русского языка в «Портрете слова» (Word Sketch) по формальному признаку, то есть на основании грамматических категорий. Также выдвигается идея о создании баз данных, содержащих информацию о моделях номинации ситуаций в сопоставительном аспекте, которые позволят выявить универсальные модели в разных языках, вне зависимости от генеалогической и морфологической классификации. Необходимость разработки подобных баз данных обосновывается в контексте лингводидактики, которая, на наш взгляд, будет развиваться с опорой на достижения функциональной лингвистики, поскольку именно подход «от действительности к языку» способствует формированию навыков «считывания» смыслов и визуализации действительности вне языковых форм. Данный навык представляется важным в контексте рассуждений о разных алгоритмах у

TOPIC AREA 2: Language theory from phonetics to pragmatics

естественного и искусственного интеллектов, и именно «привязка» к действительности, возможность многомерного восприятия ситуации и её языковое воспроизведение в моделях, действительных для данного момента времени и точки в пространстве, - всё это остается характерным именно для человека, по крайней мере, на сегодняшний момент.

РАСПРОСТРАНТЕЛЬНЫЕ КОНСТРУКЦИИ: СЕМАНТИКА, КОММУНИКАТИВНАЯ ОРГАНИЗАЦИЯ, СИСТЕМНЫЕ СВЯЗИ

Г.И. Кустова (Институт русского языка имени В. В. Виноградова РАН)
galinak03@gmail.com

Распространительные конструкции (РК) можно рассматривать как результат редукции (преобразования) исходных конструкций (ИК), в частности – конструкций с пропозициональным актантом (в традиционной терминологии – изъяснительным придаточным): *Собрание мою просьбу поддержало единогласно, что и было записано в протоколе* [В. Войнович] – *В протоколе было записано, что собрание мою просьбу поддержало единогласно*. РК имеют системные связи не только со сложными предложениями, но и с вводными конструкциями (ВК), которые тоже можно рассматривать как результат редукции ИК: *Цена, как мы ожидаем, будет ниже среднерыночной благодаря государственным гарантиям* [«Бизнес-журнал», 2004] – *Мы ожидаем, что цена будет ниже среднерыночной*. Эти стратегии кодирования неравноценны: ВК представляют собой более сильную ступень редукции, чем РК; РК и ВК имеют разный коммуникативный статус (ВК – более низкий). С другой стороны, РК имеют системные связи с присубстантивными распространительными (относительными) клаузами: *Делегации обсудили эти вопросы на встрече, о чем договорились еще в прошлом году* – *На встрече, о которой договорились еще в прошлом году, делегации обсудили важные вопросы*. Ни системные связи РК и ВК, ни типы РК не получили сколько-нибудь развернутого описания. Так, среди РК существует множество разновидностей: 1) не все РК связаны с ИК с сентенциальными актантами (есть РК с сирконстантной семантикой, ср.: *Полиция не может справиться с таким наплывом народа, из-за чего мы наверняка не успеем вовремя прибыть на торжественный ужин* [И. К. Архипова. Музыка жизни (1996)]); 2) не все глаголы с сентенциальным актантом одинаково легко переходят в РК, есть группы глаголов, которые предпочитают ВК, ср.: *Во время нашего телефонного разговора он был не дома, что я тогда подумал, а на тренировке* → ... *он был не дома, как я тогда подумал, а на тренировке*; 3) по-разному устроены РК с разными типами предикатов внутри (например, РК с некоторыми типами предикативов могут достаточно свободно употребляться в препозиции и интерпозиции, что не характерно для других типов РК, ср.: *Что удивительно, Кауфман нашёл способ извлечь феномен самоорганизации из феномена хаоса* [«Наука и жизнь», 2009]); 4) среди РК есть значительная и репрезентативная группа конструкций с бытийными глаголами, статус которой не ясен, поскольку бытийные глаголы не являются типичными представителями актантной конструкции (ср.: *Принц должен был приехать вновь, что и произошло ровно через год, в мае* [Нина Щербак. Роман с филфаком // «Звезда», 2010]; с этими РК связана еще одна проблема: как правило, не удается найти строгую корреляцию РК с ИК, т.к. ИК подвергается существенному преобразованию: *Они могли выиграть, но могли и проиграть, что и случилось* [Т. Тарасова, В. Мелик-Карамов. Красавица и чудовище (1984-2001)] ≠ *Случилось так, что они могли проиграть*; = *Случилось так, что они проиграли*); 5) существует подгруппа РК с соединительной частицей *и*, правила употребления которой не описаны; есть конструкции, в которых частица *и* желательна или необходима, ср.: *«Самараэнерго» неоднократно предупреждало*

«Полимер» о том, что энергоснабжение компании будет ограничено, **что и случилось** в феврале 2000 года [«Дело» (Самара), 16.08.2002] – ?... что случилось в феврале 2000 года; «Меня назначал Секретариат ЦК, и пусть он меня и снимет». Но в ЦК уже договорились не принимать его [Твардовского] даже для разговора, о чем он просил [Александр Яковлев. Омут памяти. Т.1 (2001)] – *В ЦК уже договорились не принимать его даже для разговора, о чем он и просил.

Это далеко не полный список проблем, которые связаны с РК, но не только не решены, но часто даже не поставлены достаточно эксплицитно. Некоторые из них будут освещены в докладе.

Литература

- Русская грамматика. В 2-х тт. Т. 2 / Под ред. Н. Ю. Шведовой. М., 1980.
Blakemore D. *Divisions of Labour: The Analysis of Parentheticals*. Lingua. Amsterdam: North-Holland Publishers Co, 2006.
Dehe N., Kavalova Y. *Parentheticals*. Amsterdam: John Benjamins, 2007.
Grice H. P. Logic and Conversation. Peter Cole and Jerry Morgan (eds.), *Syntax and Semantics*, New York: Academic Press, volume 3: Speech Acts, 1975, pp. 43–58.
Kehler A. *Coherence, Reference and the Theory of Grammar*. CSLI, 2002.

МАКРО- И МИКРОСТРУКТУРНЫЕ ЗАКОНОМЕРНОСТИ В ГИПЕРО-ГИПОНИМИЧЕСКОЙ ИЕРАРХИИ (НА МАТЕРИАЛЕ НАЗВАНИЙ ЖИВОТНЫХ В СОВРЕМЕННОМ АНГЛИЙСКОМ ЯЗЫКЕ)

*А.А.Мяховский (Минский государственный лингвистический университет,
Беларусь)*

myahovskij@mail.ru

В современной лингвистике язык принято рассматривать как систему, которая организована в соответствии с определенными правилами и закономерностями. Однако следует признать, что многие из них раскрыты еще не в полной мере. В частности, это касается устройства гиперо-гипонимических иерархий, описание которых ведется с опорой на объем – общее число членов в иерархии, ширину – сумму членов на одном уровне, глубину – общее число уровней, конфигурацию – выводится из соотношения глубины и ширины. Из приведенных параметров выводится макроструктура – совокупность наиболее устойчивых закономерностей в развертывании структуры иерархии. К сожалению, при описании структуры иерархий уделяется недостаточно внимания их составу (типы членов, характер связей между ними). Описание состава подразумевает анализ микроструктуры – внутренней организации отдельных членов. Каждый член выступает в иерархии как класс (совокупность членов, подчиненных гиперониму) или нулевой класс (член, у которого нет гипонимов).

В работе предпринята попытка описать внутреннее устройство разных типов классов в иерархии и выяснить, в какой мере их микроструктура детерминирует макроструктурную организацию иерархии. Исследование проведено на материале гиперо-гипонимической иерархии «названия животных», полученной из базы WordNet. При описании микроструктуры учитывались параметры: инклюзивность – сумма всех гипонимов, подчиненных гиперониму; локальная ширина – число членов на одном уровне в пределах класса; локальная глубина – число уровней, которые охватывает микроструктура класса.

Выявлена макроструктура иерархии: объем – 4077 членов, глубина – 13 уровней, максимальная ширина – 777 членов, конфигурация – радиально-цепочечная. До 8-го уровня наблюдается постепенное расширение макроструктуры, затем происходит быстрое сужение. Иерархия неоднородна по составу: 66,23 % классов относятся к естественным видам (выделяются на базе информации о родовидовой принадлежности: pig ‘свинья’), 22,34 % – к номинальным видам (прагматической информации: porker ‘свинья на убой’), 11,53 % составили смешанные классы (прагматической и родовидовой информации: sild ‘молодая сельдь, используемая для изготовления консервов’).

На основании устойчивых закономерностей в микроструктурной организации выявлены следующие типы классов. Малые классы (насчитывают менее 30 членов, составляют 97,57 % от общего объема иерархии) имеют упрощенную структуру, которая развертывается за счет одного параметра: глубины или ширины. Между малыми классами, представленными номинальными и естественными видами, нет явных различий в структурной организации. Средние классы (30-100 членов; 1,62 % от объема иерархии) склонны к большему ветвлению в ширину, чем в глубину, отличаются скачкообразным ростом в начале развертывания структуры иерархии.

Наиболее широкая точка развертывания часто приходится на уровень, следующий сразу же за непосредственным гиперонимом. Средние классы, представленные естественными видами, чаще достигают значительной глубины. Крупные классы (100 и более членов; 0,81 % от объема иерархии) по внутренней организации больше всего напоминают макроструктуру иерархии. При развертывании наиболее крупных классов всегда выделяется этап, на котором расширение протекает особенно интенсивно. Классы, представленные номинальными видами, активнее ветвятся в ширину, так как часто включают подклассы, состоящие из биологически несвязанных между собой совокупностей животных, а также прагматические подклассы, столь же неоднородные по своему составу.

Можно заключить, что большинство классов в составе иерархии выступает в инертной роли – в качестве гипонимов, которые образуют конечные точки в структуре иерархии. Однако, чем выше инклюзивность средних и крупных классов, тем более сложные и развернутые микроструктуры они образуют, и тем в большей мере они обнаруживают сходство со структурой всей иерархии. Очевидно, что наличие небольшой выборки из нескольких десятков средних или крупных классов, служащих опорными точками для развертывания макроструктуры иерархии, необходимо для поддержания ее целостности.

ИНТОЛЕРАНТНЫЙ ДИСКУРС, ОБУСЛОВЛЕННЫЙ МАТЕРИАЛЬНЫМ ДОСТАТКОМ (КОММУНИКАТИВНО-ПРАГМАТИЧЕСКИЙ АСПЕКТ)

А.Н. Палагина (Белорусский государственный университет, Беларусь)

alinapalagina2000@gmail.com

Изучение вербализации враждебности, обусловленной врожденными признаками, представляет собой стремительно развивающееся и перспективное направление современных лингвистических исследований. Большинство научных работ, опубликованных в последние годы в Беларуси и за рубежом, затрагивают вербализацию враждебности по отношению к уязвимым группам, выделяемым на основе врожденного признака (национальность, раса, этническая и религиозная принадлежность, физические и ментальные характеристики, пол, гендер) (Василенко 2019). Выбор данной проблематики научных работ является обоснованным, поскольку именно по отношению к таким социальным группам более ярко проявляется сущность языка вражды как формы проявления негативных стереотипов и предубеждений о социальной группе (Василенко 2021).

Данное исследование посвящено иной стороне интолерантного дискурса, а именно вербализации враждебности, обусловленной приобретенными признаками. Данный тип интолерантности еще недостаточно изучен; на это влияет тот факт, что выбранная нами социальная группа – богатые люди – воспринимается как доминирующая группа в социуме. Тем не менее, подобный статус не является защитой от языка вражды.

Цель исследования – определить доминирующие речевые тактики интолерантного дискурса, обусловленного материальным достатком. Фактическим материалом для исследования послужили интернет-комментарии к видеороликам на английском, немецком, польском и русском языках, отобранные методом сплошной выборки (по наличию концептуальных лексем «богатый» и «богатство») на видеохостинге YouTube за 2022 и 2023 года. Итого зафиксировано 848 165 комментариев к 1 588 видеоматериалам за 2022 год и 844 525 комментариев к 1678 видеоматериалам за 2023 год.

В ходе исследования вербализация враждебности по отношению к социальной группе рассматривалась в коммуникативно-прагматическом аспекте, в частности анализировалась номенклатура речевых тактик интолерантного дискурса, получающих актуализацию в данных дискурсивных условиях. Сама дискурсивная методология, по мнению А. А. Барковича, «объективно отражает важнейшую феноменологическую черту языка: взаимосвязь языковой системы и речевой практики» (Баркович 2015: 37). При этом мы использовали отдельные приемы анализа языка вражды, разработанные Е. Н. Василенко, по мнению которой, основной коммуникативной стратегией интолерантного дискурса является стратегия дискредитации, а стратегии положительной самопрезентации и манипулирования выполняют при этом вспомогательную роль (Василенко 2022 : 188–191).

В результате исследования установлено, что по отношению к социальной группе богатых людей представители дискурсивного сообщества весьма часто задействуют тактики, относящиеся к стратегии дискредитации. Самыми востребованными являются тактики оскорбления, приписывания враждебных намерений, обвинения, издевки и поляризации, которые позволяют адресантам

дискредитировать уязвимую группу, представляя ее в негативном свете. Тактики преуменьшения, вынужденной интолерантности, легитимации интолерантности и отрицания встречаются реже.

В рамках стратегии самопрезентации чаще встречаются тактики причисления себя к положительно воспринимаемой группе, мнимого отрицания, мнимой уступки; в рамках стратегии манипулирования – тактики обобщения, апелляции к авторитету и смещения акцентов. При этом некоторые тактики (например, тактика инверсии) практически не используются в данных дискурсивных условиях.

Таким образом, вербализация враждебности по отношению к социальной группе богатых людей имеет прагматические особенности в сравнении с вербализацией враждебности по отношению к социальным группам, выделяемым на основе врожденного признака. Наиболее предпочтительными речевыми тактиками являются тактики оскорбления, обвинения, поляризации и смещения акцентов.

Литература

- Баркович, А.А. Функциональность диалогической пары «коммуникативный – коммуникативный»: дискурсивный аспект. Вестник Томского государственного университета. Филология. 2015. № 5 (37). С. 37–52.
- Василенко Е.Н. Конфликт ценностей в интернет-коммуникации: когнитивный и прагматический аспекты. Могилев: МГУ имени А. А. Кулешова, 2022.
- Василенко Е.Н. «Язык вражды» как предмет научного анализа и как социальный феномен (теоретическое обоснование перспектив исследования). Филология и человек. 2019. № 4. С. 136–145.
- Василенко Е.Н. «Язык вражды» как форма проявления конфликтов, основанных на стереотипах. Труды БГТУ. Серия 4: Принт- и медиатехнологии. 2021. № 2 (244). С. 90–97.

ЭПИСТЕМИЧЕСКИЙ СТАТУС КАК ПАРАМЕТР ДЛЯ ОЦЕНКИ СУБЪЕКТИВНОЙ ДОСТОВЕРНОСТИ

Е.А. Сулейманова (Институт программных систем имени А.К. Айламазяна РАН),

С.Р. Момот (Институт программных систем имени А.К. Айламазяна РАН)

seda.egikian@gmail.com

В центре нашего внимания пропозиции, которые находятся в сфере действия показателей субъективной достоверности и в силу этого не могут иметь истинностного значения, т. е. не могут быть охарактеризованы как истинные или ложные с т. зр. говорящего. Истинностный и ассертивный статус (Падучева 2017) таких пропозиций — «безотносительность к истине».

Значения, образующие план содержания поля субъективной достоверности, обычно обсуждаются в терминах двух шкал: уверенности и вероятности. Последняя используется для оценки случаев проблематичной достоверности — отсутствия уверенности (Беляева 1990; Hidalgo-Downing 2015; Saurí, Pustejovsky 2012). Между тем языковая реальность не совсем укладывается в эту парадигму. В частности, недостаточность «количественного» анализа в терминах уверенности и вероятности для объяснения употребления разных показателей недостоверности отмечается в (Булыгина, Шмелёв 1997; Яковлева 1994). (Шмелёва 1984) усматривает в выражении семантики субъективной достоверности взаимодействие модальных категорий персуазивности (соответствие действительности) и авторизации (источники или способы получения информации).

Для квалификации пропозиций с т. зр. субъективной достоверности мы предлагаем параметр «эпистемический статус», который может принимать значения двух типов: истинностное и вероятностное. В эпистемически нейтральных случаях параметр принимает обычные истинностные значения «истина» и «ложь». В эпистемически маркированных случаях тип значения параметра определяется эпистемической категорией, к которой может быть отнесено сообщаемое. Выделяем четыре таких категории (ср. Дмитровская 1988, Зализняк 1992), и только для одной из них — «предположение» — значения эпистемического статуса представляют собой вероятностную оценку: «полагание» (значения «истина-полагание», «ложь-полагание»);

- «предположение» (шкала «вероятно-возможно», в нашем случае состоящая из 8 значений, напр. «вероятна истина», «ложь невозможна»);
- (субъективная) «оценка» (значения «истина-оценка», «ложь-оценка»);
- «знание» (значения «истина-знание», «ложь-знание»).

Значения могут быть дополнительно охарактеризованы по признаку «сильный/слабый», который мы используем для обобщения разных рядов «количественных» противопоставлений, характерных для семантики показателей субъективной достоверности: полнота, надежность, эксплицитность выражения (знания), уверенность, обоснованность (мнения), категоричность (оценки) и т. п.

Разные эпистемические категории могут обслуживаться одними и теми же языковыми средствами. При определении статуса следует ориентироваться не только на эпистемический показатель, но и на характер пропозиции. Типичная *пропозиция-предположение* верифицируема; типичная *пропозиция-полагание*

представляет результат рациональной оценки, рассуждений, анализа и содержит элементы, затрудняющие верификацию (кванторы, лингвистические переменные, модальные показатели); типичная *пропозиция-оценка* принципиально не верифицируема (сенсорно-вкусовая, интеллектуальная, эмоциональная оценка); *пропозиция-знание* свободна от признаков полагания, предположения и субъективных оценок; говорящий выступает в роли субъекта знания, понимания, памяти, восприятия, эмоционального состояния.

Кроме того, важно учитывать весь доступный контекст. Дискурсивный контекст способен переопределить естественную (ожидаемую) эпистемическую категорию – как, к примеру, в суждениях типа «оценка-предположение» по (Дмитровская 1988), см. пример 5.

Примеры значений эпистемического статуса пропозиций:

- (7) а. *Кажется, пахнет газом* [восприятие, допускающее ошибку] – «слабая истина-знание»; б. *Кажется, вы собирались уезжать* [квазиассерция-квотатив] – «слабая истина-знание»;
- (8) *Мне кажется, он слишком часто задерживается на работе* [рациональная оценка; верификация затруднена] – «слабая истина-полагание».
- (9) *Кажется, праздник уже закончился* [оценка шансов на истинность; пропозиция верифицируема] – «вероятна истина»;
- (10) *А мне кажется, она красивая* [некатегоричная субъективная оценка] – «слабая истина-оценка»;
- (11) *Мне кажется, она красивая* [предположение говорящего о человеке, которого он не видел] – «вероятна истина-оценка».

Примечание: по шкале фактуальности (Saurí, Pustejovsky 2012), которая по существу задает стандарт в области оценки субъективной достоверности, все примеры, по-видимому, должны описываться значением «probable +» (вероятно да).

Литература

- Беляева Е. И. Достоверность // Теория функциональной грамматики: Темпоральность. Модальность / Отв. ред. А.В. Бондарко. Л.: Наука, 1990. С. 157–170.
- Булыгина Т. В., Шмелёв А. Д. Языковая концептуализация мира (на материале русской грамматики). М.: Школа «Языки русской культуры», 1997. – 576 с.
- Дмитровская М. А. Знание и мнение: образ мира, образ человека // Логический анализ языка. Знание и мнение. М.: Наука, 1988. С. 6–18.
- Зализняк Анна А. Исследования по семантике предикатов внутреннего состояния, Verlag Otto Sagner, München, 1992.
- Падучева Е. В. Об истинностном статусе пропозиции в предложениях с сентенциальным актантом // Русский язык в научном освещении, № 1 (33), 2017, с. 9–42.
- Шмелёва Т.В. Смысловая организация предложения и проблема модальности // Актуальные проблемы русского синтаксиса / Под ред. К. В. Горшковой, Е. В. Клобуковой. – М., 1984. – С. 78–100.

Яковлева Е. С. Фрагменты русской языковой картины мира (модели пространства, времени и восприятия) / Е. С. Яковлева. – Москва : Гнозис, 1994. – 344 с. – (Язык. Семиотика. Культура).

Hidalgo-Downing, Laura. (2015). Grammar and Evaluation. The Encyclopedia of Applied Linguistics, Oxford, Wiley. 1-9. DOI: 10.1002/9781405198431.wbeal1471. URL: https://www.researchgate.net/publication/268389478_Grammar_and_Evaluation.

Дата обращения 01.07.2024

Saurí, Roser and James Pustejovsky (2012) Are You Sure That This Happened? Assessing the Factuality Degree of Events in Text, Computational Linguistics 38(2): 261-299. DOI:10.1162/COLI_a_00096. URL:

<https://aclanthology.org/J12-2002.pdf>. Дата обращения 01.07.2024

Работа выполнена в рамках НИР «Исследование и разработка методов автоматического анализа слабоструктурированной информации», рег. номер 124022800093-3

О РОЛИ КОММУНИКАТИВНОЙ СТРУКТУРЫ ВЫСКАЗЫВАНИЯ В ФОРМИРОВАНИИ СУБЪЕКТИВНО-МОДАЛЬНЫХ ЗНАЧЕНИЙ В РАЗГОВОРНОМ АРАБСКОМ ЯЗЫКЕ ЕГИПТА

Т.С.Савватеева (Московский государственный университет
имени М.В. Ломоносова)
savvateevats@my.msu.ru

Коммуникативная структура высказывания (тема-рематическое членение) рассматривается как элемент семантического поля эгоцентричности/субъективности, наряду с дейксисом, эвиденциальностью, а также модальностью (в широком понимании термина)¹ (Падучева 2019: 91 – 92). Речь идет об организации высказывания с точки зрения распределения *предмета речи (темы)* и *предмета сообщения (ремы)* (Тестелец 2001: 441) – в зависимости от коммуникативного намерения говорящего. Вопрос соотношения существующих терминов для описания коммуникативной структуры высказывания также рассматривается в докладе.

Выбранный говорящим способ распределения информации, т.н. «коммуникативная упаковка» сообщения, позволяет ему сделать высказывание максимально удобным для восприятия: «Эти явления в первую очередь связаны со способом передачи сообщения и лишь потом с сообщением как таковым» (Чейф 1982: 278 – 279). Анализ коммуникативной структуры высказывания представляет особый интерес для лингвистической науки, поскольку значения, возникающие в результате ее варьирования, доступны пониманию на интуитивном уровне, но с трудом поддаются формальному описанию.

В разговорном арабском языке, в частности, в египетском диалекте, обнаруживается достаточно частое употребление специальных языковых средств организации коммуникативной структуры высказывания, помимо интонации. Они позволяют не только дополнительно формально маркировать тему или рему, но и имеют прагматическую функцию манифестации говорящего субъекта и выражения его оценки в отношении содержания высказывания. В этой связи более подробно в докладе представлены два сюжета: 1) употребление личного местоимения 3-го лица в несвойственной ему онтологической функции; 2) употребление лексемы *ba'ā – yib'ā*, которая имеет 11 глагольных значений (Badawi, Hinds 1986: 91), – в качестве средства организации дискурса с общим прагматическим значением «окончания, завершения, подведения итога».

В арабском языке личное местоимение 3-го лица, помимо употребления в позиции подлежащего именной предикативной конструкции (ПК), также функционирует в т.н. «предложениях-тождествах» (*equational sentences*) (1). Вслед за традиционной арабской грамматической теорией в отечественной арабистике данное личное местоимение обозначается термином *ḍamīr al-faṣl* (букв. «разделяющее местоимение»). В зарубежных работах употребляются термины

¹ Мы понимаем модальность как категорию, значения которой выражают оценку статуса ситуации по отношению к реальному миру, субъективную оценку содержания высказывания говорящим, а также его коммуникативное намерение (Савватеева 2023: 122).

связка (*copula*, M. Cowell) и *согласовательное местоимение* (*agreement pronoun*, G. Khan) (Brustad 2000: 157). Кроме того, возможно непосредственное появление в препозиции к уже имеющейся ПК – в качестве «начинающего элемента» новой ПК (2), с целью выделения (эмфазы) и возвеличивания (*at-taḥḥīm*). В этом случае местоимение играет роль некоего коммуникативного оператора: формально занимает позицию подлежащего именной ПК, но не имеет референта. С точки зрения коммуникативной структуры, оно является *темой* – отправной точкой высказывания, привлекая внимание к сути сообщения и становясь средством оценочной модальности. В докладе рассматриваются примеры функционирования личного местоимения 3-го лица в качестве средства организации диалога (3, 4).

Разноаспектный анализ языковых примеров с лексемом *ba'ā – yib'ā* из египетских аудио постановок и сериалов позволяет усмотреть в ней функцию «сигнализирования» о последующей реме, в том числе «нулевой» (5, 6, 7). А проведение аналогии с *неужели, никак, пожалуй* в русском языке (по Е.В. Падучевой), помогает «вскрыть» компонент субъективной модальности.

Примеры

(1)

'ana huwwa l-mudīr
1SG 3SG ART-директор
Я [и есть тот самый] директор.

(2)

huwwa l-'insān 'aql-u daftar?
3SG ART-человек разум-3SG.GEN тетрадь
[Что же] человеческий разум – это тетрадь, [в которой ведется запись]?
Данная пословица употребляется в ситуации извинения за забывчивость.

(3)

начало параллельного диалога

huwwa ihna miš ittafa'-nā
3SG 1PL NEG договариваться-1PL
ma-ḥaddi-š yišūf-ak
NEG-один-NEG 3видетьIPFV.SG-2SG.VOCC

[Слушай], а мы разве не договаривались, что тебя никто не должен видеть?

(4)

смена темы разговора (с личной, на более общую)

huwwa 'i'lām il-wirāsa
3SG объявление ART-завещание
ha-yiṭla' 'imtā yā 'ustāz Ibrāhīm, min faḍl-ak?
FUT-3появлятьсяIPFV.SG когда VOC господин Ибрагим, [скажите] пожалуйста?
А когда будет объявлено завещание, скажите, пожалуйста, господин Ибрагим?

(5)

ana ba'ā miš 'āgib-ni ...
1SG ba'ā NEG нравящийся-1SG.ACC
А мне вот, пожалуй, не нравится ...

(6)

ṭabb, w-ana ḥ-a'rif ba'ā
хорошо, и-1SG FUT-1знатьIPFV.SG *ba'ā*

iz-zimām bitā'ī feyn?

ART-ремень мой где

Ну, а я, значит, должен знать, где мой ремень?

Ср. русс. Никак, я должен знать, где мой ремень?

(7)

'ulli-l-ī ba'ā ḥalās ba'ā yallā ba'ā buss(i) ba'ā

Ну скажи же мне! Ну всё уже, хватит! Ну, пойдём(те) уже!

Ну посмотри уже!

Литература

- Падучева Е.В. Эгоцентрические единицы языка. М.: Издательский Дом ЯСК, 2019.
- Савватеева Т.С. Субъективно-модальные значения в египетском диалекте// Вестн. Моск. Ун-та. Сер. 13. Востоковедение. 2023. Т. 67, № 4.
- Тестелец Я. Г. Введение в общий синтаксис. М.: РГГУ, 2001.
- Чейф У. Данное, контрастность, определенность, подлежащее и точка зрения//Новое в зарубежной лингвистике. Вып.11. М., 1982.
- Badawi, El-Said, Hinds, Martin. A Dictionary of Egyptian Arabic. Arabic-English. Beirut: Turpress, 1986.
- Brustad K. The syntax of spoken Arabic: a comparative study of Moroccan, Egyptian, Syrian, and Kuwaiti dialects. Georgetown University Press, Washington D.C., 2000.

СУБЪЕКТ РЕЧИ В НОВОСТНЫХ ЗАГОЛОВКАХ «ЯНДЕКС.ДЗЕН»

*И.С. Святобаченко (Донецкий государственный педагогический университет
имени В.Шаталова)*

Svyata87@mail.ru

В новостных заголовках следует различать 3 категории субъектов: субъект речевого воздействия (в новостных заголовках он не отображается, однако является определяющим фактором плана выражения информации), субъект речи (в новостных заголовках – источник информации, причём это может быть как физическое лицо, так и коллегиальный орган) и языковой субъект (то, о чём сообщается в заголовке, исполнитель того, о чём говорится, пребывающий в оппозиции к объекту действия).

Для исследования нами была выбрана новостная лента «Яндекс.Дзен» (вкладка «Главное»): общее количество исследованных единиц – 163 новостных заголовка, полученных методом сплошной выборки в период с января 2024 г. по май 2024 г.

Весь проанализированный нами материал можно разделить на 2 группы:

1) новостные заголовки, не содержащие указание на субъект речи, однако содержащие эксплицитный языковой субъект – 119 единиц (73 % от общего количества исследованного материала):

(1) Даванков внёс в Госдуму законопроект о продлении майских праздников в регионах (26.02.2024) – Даванков – языковой субъект;

2) новостные заголовки, содержащие указание на субъект речи – 44 единицы (27 %):

(2) Минобороны: началась подготовка к учениям с соединениями ЮФО, а также сил ВМФ (06.05.2024) – Минобороны – субъект речи, источник информации; подготовка к учениям – языковой субъект.

Обращает на себя внимание тот факт, что в исследованных заголовках нивелированы правила оформления цитирования. По нашему мнению, такой приём даёт возможность обратить внимание читателя более на содержание, нежели на формальную сторону такой единицы. Кроме того, компрессируется информация, за счёт чего повышается её экспрессивность.

Во всех единицах 2 типа заголовков категория субъекта речи содержит имена собственные:

(12) Песков: Киев не просил передать тела погибших при крушении Ил-76 (02.02.2024).

Отметим тот факт, что в заголовках такого типа новостной ленты «Яндекс.Дзен» в случае упоминания известных лиц не указываются имена, должности, а в случае названий изданий, организаций и т.д. – родо-видовые и номенклатурные характеристики:

(13) «Ведомости»: ФНС штрафует за получение арендных платежей на иностранные счета (29.01.24).

В то же время персоналии, не столь широко известные, называются с данными, необходимыми для адекватного декодирования заголовка:

(14) Конгрессмен Джеффрис: США вмешаются в конфликт при поражении Украины (06.05.2024).

Денотативно ориентированные слова (в частности, собственные имена) в позиции субъекта речи имплицитно передают гораздо более широкую информацию, поскольку предполагают определённые ассоциации и фоновые знания, которые, при успешной коммуникации, дополняют данные, сообщаемые в заголовке. Таким образом, информация поддается двойной компрессии: как таковая, которая репрезентирована заголовком и представляет свёрнутое содержание новости, и как таковая, которая содержит импликацию информации, владение которой предполагается у носителя определённой языковой картины мира. Отметим, что данные, необходимые для дешифровки, входят именно в языковую картину мира, поскольку эффективность получения такой информации напрямую связана с её системностью.

Кроме того, в числе исследованного нами материала есть единицы, в которых субъект речи и языковой субъект совпадают. Это прослеживается в заголовках, содержащих глаголы семантики говорения:

- (15) Путин призвал наказать всех причастных к теракту в «Крокусе»
(24.04.2024) – субъект речи и языковой субъект совпадают (Путин).

Литература

- Иосилевич Н. В. Языковой субъект, речевой субъект и эго-категория. Вестник МГОУ. Серия «Русская филология». 2011. № 6. С. 21 – 24.
Солганик Г. Я. О структуре речи (категории производителя и субъекта речи). Вестник Московского университета. Сер. 9. Филология. 2014. № 4. С. 90 – 100.
Яндекс.Дзен. Новости. Главное. URL: <https://dzen.ru/> Дата обращения: 23.05.2024.

РАЗВИТИЕ ПРАГМАТИЧЕСКОГО КОМПОНЕНТА ЯЗЫКА У КУБИНСКИХ ШКОЛЬНИКОВ С ЗАДЕРЖКОЙ ПСИХИЧЕСКОГО РАЗВИТИЯ

*Милагрос де ла Карidad Санчес Эррера (Университет Сьего де Авила
Максимо Гомеса Баэса, Куба)
sanchezherrerfamily@gmail.com*

В данной работе рассмотрены закономерности речевого развития у школьников у которых наблюдается задержка психического развития (ЗПР). Результаты были достигнуты в ходе исследования по проекту «Комплексная помощь детям, подросткам и молодежи с особыми образовательными потребностями» и защиты докторской диссертации, где были уточнены составляющие прагматического компонента языка. Также предлагаются рекомендации по логопедическому исследованию, занятия и упражнения по развитию речи. В процессе исследования использовались такие методы и приемы, как: аналитико-синтетический, индуктивно-дедуктивный, историко-логический, документальный анализ, логопедические исследования, анкетирование, наблюдение, интервью со специалистами по теме.

Данное исследование базируется на недостаточной работе, связанной с языковым развитием школьников с ЗПР в провинции Сьего-де-Авила, Куба. Во время исследования удалось установить причины этого недостатка: теоретические ограничения в характеристике закономерностей речевого развития этих учащихся и отсутствие конкретных методических указаний для выполнения соответствующей работы.

Разные авторы исследовали закономерности речевого развития у школьников с ЗПР (Власова и Певзнер, 1981; Торрес и др., 1990; Власова и др., 1992 и Кастельянос и др., 2013). Они считают, что в фонетическом аспекте у этих учащихся проявляется удлинение произношений в больших, сложных и неизвестных словах, связанных со сходными по звучанию звуками. В семантическом аспекте возникают трудности со словами абстрактного содержания, склонность к фрагментарному восприятию предложений, что затрудняет их понимание. Им трудно строить связные речевые высказывания, их ответы кратки и носят ситуативный характер. В грамматическом плане возникают логические ошибки в выражениях и синтаксисе, особенно в более сложных речевых конструкциях.

В этом отношении Альварес и др. (2007) и Фернандес и др. (2013) утверждают, что прагматический компонент языка затрагивается при некоторых коммуникативных и языковых расстройствах, но они недостаточно объясняют, как его диагностировать и развивать, и при этом он не рассматривается конкретно у школьников с ЗПР. Такие авторы, как Акунья и Сентис (2004), Альварес и др. (2007), а также Фернандес и Уепп (2014) рассматривают его как набор норм или экстралингвистических факторов, которые делают возможным соответствующее использование высказываний в конкретных ситуациях, в которых происходит разговорный обмен между людьми, в соответствии с ситуацией и контекстом общения, приемлемый для получателя и, следовательно, эффективный.

Специфические характеристики прагматического компонента оказывают влияние на обучение и всестороннее развитие личности. Углубленное изучение закономерностей, характеризующих речевое развитие школьников с ЗПР,

необходимо для психолого-педагогической характеристики и проектирования индивидуальных стратегий, основанных на комплексном внимании к специальным образовательным потребностям этих детей, что позволит применить особый подход в соответствии с их индивидуальными особенностями.

В этом смысле предлагается методика индивидуального подхода к языковому развитию школьников с ЗПР в учебном процессе, в которой учитываются специфические характеристики языка, особенно в прагматическом аспекте, и дидактические требования к совершенствованию этого процесса, а также система мастер-классов по подготовке учителей к реализации предложенной методики и новая обогащенная логопедическая исследовательская модель.

Литература

- Акунья, Х. и Сентис, Ф. Прагматическое развитие в речи детей. Ономазеин. 2004. 10(2). 33–56. <http://www.redayc.org.pdf> Onomázein ISSN: 0717-1285. Дата доступа: 25 июня 2024.
- Альварес, Л., Фернандес, Л., Феррер, А., Лопес, М., Сардиньяс, А., Кастеллано, Г.,... Рохас, А. Руководство по логофониатрическим техникам. Гавана: Медицинские науки, 2007. ISBN: 978-959-212-224-6.
- Кастелланос, Р.М., Бетанкур, Дж.В., Кобас, К.Л., Герра, С., Акудович, С.А., Борхес, С.А.,... Конилл, Дж.А. Основы психологии. Текст для студентов специальностей «Специальное образование» и «Логопедия». Вторая часть. Гавана: Люди и образование, 2013.
- Фернандес, Г. и Уепп, Ф. Нейропсихологические основы языка. Гавана: Люди и образование, 2014.
- Фернандес, Г., Понс, М., Каррерас, М. и Родригес, Х. Логопедия, вторая часть. Текст для студентов бакалавриата по логопедическому и специальному образованию. Гавана: Люди и образование, 2013.
- Торрес, М., Домишкевич, С. и Эррера, Л.Ф. Подборка материалов по задержке психологического развития. Гавана: Люди и образование. 1990.
- Власова, Т.А., Любовский, В.И. и Ципина, Н.А. Дети с задержкой психологического развития. Гавана: Люди и образование. 1992.
- Власова Т.А., Певзнер М.С. Дети с задержкой развития. Гавана: книги для образования. 1981.

МЕТАДИСКУРСИВНОЕ МАРКИРОВАНИЕ УЗУАЛЬНОСТИ / НЕТРИВИАЛЬНОСТИ СПОСОБА НОМИНАЦИИ

К.М. Шилихина (Воронежский государственный университет)
shilikhina@gmail.com

Метадискурс как «дискурс о дискурсе» включает в себя различные языковые средства, позволяющие прокомментировать как форму, так и содержание сообщения, обозначить взаимоотношения с другими участниками дискурса и т.д. В центре внимания данного исследования – метадискурсивные комментарии, направленные на код, т.е. на сознательный выбор языковых средств для выражения мысли. Цель исследования – проанализировать дополнительные прагматические смыслы, которые возникают при использовании таких конструкций. Материалом исследования стали конкордансы, извлеченные из корпусов русского, английского и немецкого языков.

Метакомментарии, направленные на код, в узком смысле маркируют определенный лексический выбор говорящего «здесь и сейчас», показывая, какая часть высказывания наиболее важна для говорящего в данном контексте; в широком же смысле они маркируют внимание говорящих к тому, что в лингвистике принято обозначать терминами *норма* и *узус*. Примерами таких метадискурсивных комментариев являются конструкции *как сейчас/теперь принято говорить*, *as X now say*, *as they now put it*, *wie man heute sagt* и др.

Анализ конкордансов показывает, что основная функция данных конструкций – обратить внимание адресата на способ выражения мысли – как правило, дополняется другими прагматическими смыслами. Так, говорящий может подчеркивать, что он знаком с более современными / престижными способами номинации:

- (1) Наибольшая интенсивность споров славянофилов и западников приходится на 1842-1844 годы... Но потом эти два достаточно условные названия двух противоборствующих культурно-философских течений **превратились, как теперь принято говорить, в бренды** [НКРЯ].

Престижность способа номинации может также маркироваться при повторном назывании объекта: в таком случае новая номинация (часто – англицизм) противопоставляется уже имеющемуся в языке слову:

- (2) Ведь наполняют его **информацией или, как теперь принято говорить, контентом**, в любом случае люди – мы, журналисты [НКРЯ].

Еще один вариант дополнительного прагматического значения – маркирование способа номинации, который находится за пределами литературной нормы:

- (3) А ещё не так давно, импровизируя, прочитал стихотворение, и это, **как сейчас говорят, «круто зашло»** [НКРЯ].

Помимо названных прагматических смыслов, исследуемые конструкции могут маркировать эвфемизмы и образные способы номинации. В таких случаях говорящий обращает внимание адресата уже не на их узuality, а на нетривиальность, при этом необычность способа называния часто маркируется кавычками:

- (4) Ощущение такое, что он, **как теперь принято говорить, «транслировал»** нам некие высшие истины и откровения [НКРЯ].

Употребляя такие конструкции, говорящий дистанцируется от выбранного способа номинации («это не я так говорю, это другие так говорят»), тем самым показывая, что название не соответствует сути называемого объекта:

(5) You lay a lot of blame with President Trump when it comes to dismissing truth, normalizing lying, propelling us into **a so-called post-truth world, as you name it** [COCA].

Вы возлагаете вину на президента Трампа, когда дело доходит до отказа от правды, нормализации лжи, подталкивания нас **к так называемому миру постправды, как вы его называете.**

Анализ эксплицитных способов выражения метаязыковой рефлексии позволяет говорить о том, что говорящие контролируют свой лексический выбор и оценивают его с точки зрения общепринятости / необычности. Кроме того, такие комментарии также указывают на то, что говорящие обращают внимание на изменения в лексике и могут дистанцироваться от «модного» способа называния, вошедшего в узус.

«ДОРОГАЯ ЛЮСЯ!»: АВТОРСКИЕ ИНТЕНЦИИ В ЧАСТНОЙ ПЕРЕПИСКЕ 1930-Х ГОДОВ

П.М. Эйсмонт (Санкт-Петербургский государственный университет)
polina272@hotmail.com

Одной из базовых категорий текста, определяющих успешность всей коммуникации, является интенциональность, которая отвечает за понимание коммуникативных целей автора и проявляется в организации текста, его стилистике и композиции, выборе лексических и синтаксических средств (Рогова 2011). Тем не менее, интенции в абсолютном большинстве случаев носят имплицитный характер, их выявление во многих стилях затруднено и зависит не только от автора, но и от реципиента (Клушина 2022; Криволапова 2016; Рянская, Яковлева 2019). Частная переписка является примером активного взаимодействия адресанта и адресата, благодаря своей внутренней диалогичности (Курьянович 2011), что приводит к появлению политематичности и полифункциональности в рамках одного текста (Фесенко 2008) и, как следствие, усложняет задачу выявления авторской интенции. Возможным решением этой проблемы может стать обращение к нарративной теории Р. Шенка, в рамках которой он выделяет две основные авторские интенции – «Я-цель», в основе которой лежит стремление к самопрезентации автора, и «ТЫ-цель», которая подразумевает оказание посредством текста определенного воздействия на реципиента (Schank 1995).

Для анализа было выбрано 61 адресованное молодой девушке-студентке письмо. Все письма относятся к 1932-1937 гг., имеют развернутую структуру и содержат различные типы информации. Авторы писем – 12 женщин (24 письма) и 20 мужчин (37 писем), с которыми адресат был знаком по совместной учебе, работе или летнему отдыху. Уникальность материала в том, что в нем, в отличие от большинства работ, посвященных анализу эпистолярного дискурса, представлены образцы частной переписки 32 представителей студенческой и рабочей молодежи, а не архив «известных во всем мире русских языковых личностей» (Курьянович 2014: 257) или письма 1-2 адресантов (как, например, в исследовании родительских писем (Рабенко 2022)), что позволяет рассматривать полученные результаты как отражение общих тенденций ведения переписки этого времени.

Для проведения анализа все письма были распределены на две группы – дружеская переписка (39 писем, далее – ДП) и любовная переписка (22 письма, далее – ЛП). К ЛП были отнесены письма на основании выбранного автором способа обращения («милая, любимая Люся») и подписи («крепко, крепко... ц...» – орфография и пунктуация сохранены), прямого указания на наличие у автора любовных чувств или описания его страданий от разлуки. После этого все письма были размечены по предложенным Р. Шенком типам информации, соответствующим «Я-цели» и «ТЫ-цели». В текстах, направленных на себя («Я-цель»), в задачи автора входит: 1) достижение некоторого катарсиса в результате разделения с адресатом собственных переживаний и размышлений; 2) получение от адресата внимания к себе или 3) одобрения собственным действиям или решениям; 4) поиск совета и 5) описание себя, своей жизни и чувств. В текстах, направленных на реципиента («ТЫ-цель»), автор фокусируется на: 6) информировании адресата о каких-либо событиях, интересующих адресата; 7) иллюстрации какой-либо идеи

теми или иными примерами; 8) попытке вызвать у адресата какие-либо чувства или 9) мотивировать его на какие-либо действия; 10) представлении обобщенной информации о каком-либо важном историческом событии (Schank 1995: 41-51).

Как ДП, так и ЛП тяготеют к совмещению различных авторских задач (в 54 письмах), однако распределяются они по-разному: для ЛП более типична реализация таких «Я-целей», как получение внимания и описание себя, а также одной из задач «Ты-цели» – попытке вызвать у адресата какие-то чувства; в ДП наиболее частотны такие «Ты-цели», как сообщение какой-либо информации и мотивирование читателя на определенные действия, а также описание себя, которое свойственно «Я-цели». Анализ распределения реализуемых задач по критерию χ^2 Пирсона показал наличие статистически значимых различий между дружеской и любовной перепиской как для «Я-цели» ($\chi^2=9.715$, $p<0.05$), так и для «Ты-цели» ($\chi^2=21.056$, $p<0.001$).

Таким образом, применение метода анализа по типу реализуемых автором задач позволяет не только выявить доминанту авторской интенции (самопрезентация или воздействие на адресата), но и разделить любовную и дружескую переписку на основании некоторых объективных данных.

Литература

- Schank R.C. Tell Me a Story: Narrative and Intelligence. Evanston: Northwestern University Press, 1995.
- Клушина, Н. И. Интенциональность авторского сознания и эффекты в коммуникации. Труды института русского языка им. В.В. Виноградова. 2022. № 1. С. 144-121.
- Криволапова, Е. М. Роль авторской интенции в создании дневникового текста. Теория языка и межкультурная коммуникация. 2016. № 4(23). С. 66-73.
- Курьянович, А. В. Современный эпистолярный дискурс: взгляд сквозь призму законов текстовой коммуникации. Сибирский филологический журнал. 2011. № 3. С. 204-213.
- Курьянович, А. В. Эпистолярная языковая личность: к вопросу определения категориальных и типологических черт. Сибирский филологический журнал. 2014. № 4. С. 255-262.
- Рабенко, Т. Г. Речевые стратегии эпистолярного дискурса (на материале родительских писем). Динамика языковых и культурных процессов в современной России. 2022. № 7. С. 292-297.
- Рогова К.А. (ред.) Текст: теоретические основания и принципы анализа: учебно-научное пособие. Санкт-Петербург: Закрытое акционерное общество «Златоуст», 2011.
- Рянская, Э. М., Яковлева А. М. Способы выражения авторской модальности в историографическом тексте. Вестник Пермского национального исследовательского политехнического университета. Проблемы языкознания и педагогики. 2019. № 2. С. 73-81.
- Фесенко, О. П. Диссимметрия дружеского эпистолярного дискурса первой трети XIX века. Известия Южного федерального университета. Филологические науки. 2008. № 2. С. 73-81.

МИР В АНГЛИЙСКИХ, НЕМЕЦКИХ, РУССКИХ И ЧЕЧЕНСКИХ ИДИОМАХ

С.М. Юсупова (Чеченский государственный университет

имени А. А. Кадырова)

Seda_linguist@mail.ru

Исследование семантики идиом представляет особый интерес, так как в их внутренней форме и значении заложена нетривиальная информация о национально-культурной специфике и социокультурном опыте народов. В образах идиом фиксируются знания о культурах и восприятии окружающей действительности. Цель исследования – изучить семантические особенности английских, немецких, русских и чеченских идиом, во внутренней форме и актуальном значении которых описывается понятие мира. Материалом исследования являются английские, немецкие, русские и чеченские идиомы о мире и контексты их употребления из Британского национального корпуса, Современного корпуса американского языка, Национального корпуса русского языка, Корпуса чеченского языка.

Методы исследования – когнитивный, семантический, корпусный, сопоставительный анализ. Результаты исследования показали, что мир передается через образы отсутствия борьбы, сопротивления, спокойствия, тишины, сохранности, мер по созданию и сохранению мира – сохранение, бережное отношение к миру. Образы идиом о мире разнообразны в разных языках, основой мира является – спокойствие, порядок. Концептуальное различие заключается в том, что в английском мир – отсутствие борьбы, в немецком языке мир выражается как спокойствие, обязанность гражданина, необходимость заботиться о мире, в русском языке акцентируется общность мира, людей со всего мира, отсутствие границ, расстояния, в чеченском языке описываются разные формы установления мира. В контекстах обнаруживается влияние внутренней формы на актуальное значение идиом, появление новых, дополнительных значений, не отмеченных в словаре.

GRAMMATICAL AND SEMANTIC LINKS BETWEEN CONSTITUENTS IN RELATION OF SYNTACTIC CO-REFERENCE IN SERBIAN

Milivoj Alanovic (University of Novi Sad, Serbia)

milivoj.alanovic@ff.uns.ac.rs

Syntactic co-reference implies a connection in which two different formal units fulfill the same semantic role in a certain situational framework, which is associated with the appearance that they are generated from the same basic function and structure. This fact is connected with the rule that it is possible to transform a sentence with units in a co-referential relation into a complex structure with repeated predicates, in which both units have the same form and the same function (Васић 1998), e.g. Apart from Marko, Biljana also came → Marko came, but Biljana also came.

This transformational test shows that in the background of syntactic co-reference are pragmatic factors, which regulate the speaker's interpretation of the relation between the participants involved in the situation, and these relations can concern the emphasis of community, absence of community, addition, exclusion and replacement (Алановић 2019), e.g. . He came with a friend; He went without a friend; Apart from Marko, I also saw Biljana; Apart from Marko, I didn't see anyone else; Instead of Marko, I called Biljana.

As the last examples show, syntactic co-reference can be established with different syntactic units as landmarks, on which the interpretation of dependent syntactic units depends, and that most often can be co-subject (or co-agent), co-object or co-adverbial. In principle, the form and meaning of the dependent unit in this type of co-referential relation depends on the function and the role of the syntactic and semantic landmark (Архипов 2005) – subject, object or adverbial. Thus, in one case the form of the dependent unit is regulated morphologically, by the rectional ability of the preposition (I saw them with Marko), in the second case it is identical to the form of the syntactic landmark (Except for Marko, I also sent the letter to Biljani), while in the third case it is regulated by meaning (Except for today, we'll see you on Monday).

Therefore, the task of this research is to show that the form of a dependent syntactic unit is mostly determined by the unit that has the role of a syntactic landmark, as well as that not all of the mentioned pragmatic relations can be established among all constituents in the sentence.

References

- Алановић, М. (2019). Граматика синтаксичке кореференцијалности. Јужнословенски филолог LXXV/1: 21-35.
- Архипов А. В. Типологија комитативних конструкција: дис. ... канд. филол. наук. М., 2005. 191 с.
- Васић, В. (1998). Синтаксичка кореференцијалност. Јужнословенски филолог LIV: 79-86.

PAST IMPERATIVES IN BRAZILIAN PORTUGUESE

Rerisson Cavalcante de Araujo (Federal University of Bahia, Brazil),

Higor M. Paiva (Federal University of Bahia, Brazil)

rerissoncavalcante@gmail.com

We discuss the existence of imperative sentences with past interpretation and argue that Brazilian Portuguese (BP) matrix past subjunctive sentences (MPS's) (cf. (1)) have such status (Cavalcante and Paiva, 2024). Most authors consider imperatives inherently incompatible with the past, although for different reasons. Beukema and Coopmans (1989), assuming the absence of temporal distinctions and past morphology in data such as (2), consider that INFL is marked as [-Tense] in the imperatives. Zanuttini (1991, 1996) sees imperatives as lacking TP, which could explain the incompatibility between true imperatives and pre-verbal negation (since NegP selects TP). Platzack and Rosengren (1998) argue that imperatives lack FinP, whose absence results in the morphological poverty of imperative verbs and in the absence of TP and MoodP; they recognize that imperatives with future morphology do exist in some languages, but argue that there is no language with tense oppositions in imperatives. Other authors assume the existence of IP/TP in imperatives. Rivero (1994) and Han (1999, 2001) deal with the incompatibility between true imperatives and pre-verbal negation in terms of restrictions on I-to-C verbal movement. Other authors consider temporal distinctions in imperatives as possible, but still reject the possibility of past tense morphology/interpretation. Sapir (1912 [1909]) pointed out the existence of a present imperative (for orders to be carried on immediately) and a future imperative (related to a more distant time) in Takelma language (cf. PALMER, 2001: 151, 157-158, 180). And Roorick (1995: 340-341) rejects the idea that imperatives have no tense features, pointing out that Latin has a morphological distinction between present and future imperatives (cf. (3)), but he still assumes a ban on past morphology in imperatives. He proposes that imperatives are defined by a [**unrealized**] feature which allow present/future imperatives, but not past ones. BP MPS's present a challenge for these analyses. Cases of possible past imperatives in other languages are noteworthy. Duinhover (1995) treats Dutch sentences with auxiliary *hebben* ('have) or *zijn*, ('be') in the past followed by a main verb in the participle (cf. (4)), as a type of past imperatives, called irrealis imperatives (*irreële imperatief*). And Bosque (1980) shows that Spanish sentences like (5), with an infinitive auxiliary *haber* ('have') and a past participle, express complaints about the past. He calls them *retrospective imperatives*. Dutch *irreële imperatief*, Spanish *retrospective imperatives* and BP MPS's differ morphologically, but they are all used in the same contexts, as a speaker's complaint on an action that the listener was supposed to carry on in the past. More properties of BP MPS's: (i) just as present imperatives, MPS's display null subjects, differing from the tendency for overt subjects in declaratives/interrogatives; (ii) they fit into Roorick's characterization of imperatives as [unrealized] even though they are directed to the past; (iii) they are sensitive to the dynamic-static distinction: for instance, (1c) has a dynamic reading; (iv) however, MPS's differ from present imperatives (and from declarative/interrogative clauses) in being marginal with the adverb *nunca* ('never') (cf. (6)); this is somehow surprising since MPS's exhibit subjunctive verbs and *nunca* forces subjunctive (instead of indicative) in present imperatives (cf. (7)). In declaratives/interrogatives, both indicative and subjunctive verbs are allowed with *nunca*. All of this raises the question: are MPS's really *imperatives*? Or do they fall under other

mood/sentential type? Not being real orders/commands is not an obstacle for them to be considered imperatives. Making commands is a prominent function of the imperatives, but it is not its only one. Imperatives also express a number of non-directive functions such as requests, permissions, wishes, conditionals, and other cases in which the participants have no control over the events. MPS's also cannot be considered reduced conditional sentences, as they differ from the conditionals in allowing coordination (including coordination with "rationale" interpretation) as in (8). This behavior is parallel to that of the present imperatives (cf. (9)). Additionally, the fact that MPS's are formed with (past) subjunctive verbs is also not an argument against, but actually an argument for, an imperative status, since subjunctives are dependent clauses and do not freely occur in matrix sentences without a licenser. The only exception to this in the BP is precisely the case of present imperatives, which reinforces the parallel between present imperatives and MPS/past imperatives. Furthermore, the imperative category is best characterized as a sentential type (opposed to declarative, interrogative, and exclamative types) and not as a morphological type (opposed to indicative/subjunctive verbs), since there are several languages in which imperatives have a distinct syntax, but not a specific verbal morphology.

Examples

- (1) a. *Ligasse* antes (de vir)! b. Não *corresse* (tanto)! c. Não *fosse* tão idiota!
 call.SUBJ.PAST before of come not run.SUBJ.PAST much not be.SUBJ.PAST such idiot
- (2) a. *Went to London, please. / b. *Behaved yourselves, for God's sake.
- (3) a. *Amate* (love.IMP.PRES.2PL) b. *Amatote* (love.IMP.FUT.2PL)
- (4) a. Had *gebeld!* (lit.: 'Had called!') b. Was *gekomen!* (lit.: 'Was came!')
- (5) A: Siento mucho *llegar tan tarde.* ('I am sorry for arriving so late')
 B: Haber *salido antes de casa.* ('You should have left home earlier!')
- to.have left before of house
- (6) a. #Nunca *corresse tanto!* b. #Nunca *ligasse antes de vir!* (past imperatives)
 never run.SUBJ.PAST much never call.PRES to me
- (7) a. *Nunca corra* muito na estrada! b. *Nunca ligue* para mim! (present imperatives)
 never run.SUBJ.PRES much in.the road never call.SUBJ.PRES to me
- (8) *Ligasse* antes... (a) ... **e/que** eu lhe avisava. (b) ... **porque** às vezes eu trabalho à noite.
 call.SUBJ.PAST before... and/that I you let know because sometimes I work at night
- (9) *Ligue* antes... (a) **e/que** eu lhe aviso (b) ... **porque** às vezes eu trabalho à noite.
 call.IMP.PRES before... and/that I you let-know. because sometimes I work at night

References

- Beukema, Frits Peter Coopmans. 1989. A government-binding perspective on the imperative in English. *Journal of Linguistics* 25 (2). 417–436. <https://www.jstor.org/stable/4176012> (accessed 13 January 2023).
- Cavalcante, Rerisson Paiva, Higor M.. "Past imperatives". *Wh-exclamatives, Imperatives and Wh-questions: Issues on Brazilian Portuguese*, edited by Simone Guessier, Ani Marchesan and Paulo Medeiros Junior, Berlin, Boston: De Gruyter, 2024, 255-282.
- Duinhover, A. M. 1995. Had *gebeld!* De irreële imperatief. [Had called! The unreal imperative.] *Tijdschrift voor Nederlandse Taal en Letterkunde* 111. 346–364. https://www.dbnl.org/tekst/_tij003199501_01/_tij003199501_01_0031.php (accessed by 13 January 2023).
- Han, Chung-Hye. 1999. Cross-linguistic Variation in the Compatibility of Negation and Imperatives. *Proceedings of the 17th West Coast Conference on Formal Linguistics* 17. 265–279.

- Han, Chung-Hye. 2001. Force, negation and imperatives. *The Linguistic Review* 18. 289–325. <https://www.degruyter.com/document/doi/10.1515/tlir.2001.004/html> (accessed by 13 January 2023).
- Palmer, Frank R. 2001. *Mood and Modality*. Cambridge: Cambridge University Press.
- Platzack, Christer Inger Rosengren. 1998. On the subject of imperatives: a minimalist account of the imperative clause. *Journal of Comparative Germanic Linguistics* 1, p. 177–224. <https://link.springer.com/article/10.1023/A:1009747522177> (accessed by 13 January 2023).
- Rivero, Maria-Luisa. 1994. Negation, imperatives and Wackernagel effects. *Rivista di Linguistica* 6. 39–66.
- Rosenstock-Huussy, Eugen. 1981. *The origin of speech*. Norwich: Argo Books.
- Sapir, Edward. 1912. *The Takelma language of southwestern Oregon*. Washington: Government Printing Office.
- Zanuttini, Raffaella. 1991. *Syntactic Properties of Sentential negation: a Comparative Study of Romance Languages*. Philadelphia: University of Pennsylvania dissertation.
- Zanuttini, Raffaella. 1996. On The Relevance Of Tense For Sentential Negation. In Adriana Belletti Luigi Rizzi. *Parameters and Functional Heads: Essays in Comparative Syntax*. 181–207. Oxford: Oxford University Press.

THE ROLE OF PROSODY FOR THE EXPRESSION OF ILLOCUTIONARY FORCE.
VARIATION OF SPEECH ACT TYPES WITHIN THE ASSERTIVE CLASS
IN SPOKEN ITALIAN

*Emanuela Cresti (University of Florence, Italy),
Massimo Moneglia (University of Florence, Italy)
elicresti@gmail.com*

The interpretation of illocutionary force is problematic because speech act values vary based on the speaker's attitudes and relevance in the context, which are both strongly underdetermined (Wilson Sperber, 2004). Furthermore, the repertory of illocutionary types is open (Weisser, 2018; Aijmer Rühlemann, 2015).

According to Language into Act Theory (L-AcT-Cresti, 2000), prosodic processing is necessary for identifying utterances in the flow of speech and interpreting their illocutionary values. This methodology has recently been applied to Italian and French questions (Cresti Moneglia, 2023). The paper presents arguments in favor of a granular distinction between illocutionary types within the Assertive class correlating with specific prosodic contours.

The data set consists of 400 assertive utterances randomly selected in four spontaneous speech samples of the LABLITA corpus (the first 100 assertions found in each file). Samples (friends in a poker game, young ladies cooking a cake, sale of financial products, plumbers working on a roof) were chosen to represent different contextual and interactive needs, giving a probability of occurrence to various types of assertions.

The methodology runs as follows. The utterance, the primary unit of reference for speech analysis (Izre'el et al. 2020), is defined as the minimum linguistic entity with pragmatic interpretability (Biber et al., 1999) and is identified in the flow of speech by terminal prosodic breaks (Swerts, 1997; Panunzi et al. 2020). Within the utterance, the Comment information unit specifically carries the illocutionary information (Cresti Moneglia, 2018). The Comment is necessary and can be sufficient to perform an utterance. It is realized by a root prosodic unit ('t Hart et al., 1990), recording formal variants (contours) related to specific illocutionary values (Cresti, 2020). Once the Comment is identified, the induction of illocutionary types from corpus data depends on the pragmatic features found therein, including communicative, perceptual, cognitive, intentional, and social aspects (Sbisà Turner, 2013)

The main result derived from corpus analysis is that the Assertive activities can be traced back to two subclasses, Weak and Strong, primarily distinguished for the relevance to the interlocutor of the speaker's commitment to truth (Cresti, 2020). Prototypic examples of the two classes will be presented, not identified in recent illocutionary taxonomies (Searle, 1979; Searle Vanderveken, 1985; DIT++ Bunt et al., 2017; DART, Weisser, 2016).

Corpus evidence and experimental proofs show the close correspondence between specific f0 contours, identified through PRAAT and WinPitch, and pragmatic features defining a variation of illocutionary type within the two Assertive subclasses. Specifically, the paper will focus on Conclusion and Ascertainment (Strong subclass), Assertion Taken for Granted, and Self-conclusion (Weak subclass).

For instance, in the Self-Conclusion (Weak subclass), the speaker does not address the interlocutor, and the commitment to truth is relevant only to his line of thought or

behavior. The root unit corresponds to a simple nucleus consisting of a slow, long, falling f₀ movement starting from a mid-range f₀ value to the baseline. In contrast, in the Ascertainment (Strong subclass), the speaker aims to ensure agreement on a state of affairs whose truth value the interlocutor can directly verify in the shared intersubjective context. The nucleus of the root unit consists of a brief and rapid rising-falling movement on the tonic syllable of the first semantic word, followed by a holding movement.

References

- Aijmer, Karin. / Rühlemann, Christoph (eds). *Corpus Pragmatics: a Handbook*. Cambridge: Cambridge University Press, 2015.
- Austin John L. *How to Do Things with Words*. Oxford: Oxford University Press, 1962.
- Biber, Douglas / Johansson, Stig / Leech, Geoffrey / Conrad Susan / Finegan, Edward. *The Longman Grammar of Spoken and Written English*. London: Longman, 1999.
- Bunt, Harry / Petukhova, Volha / Traum, David / Alexandersson, Jan. *Dialogue Acts Annotation with the ISO 24617-2 Standard*. In Deborah, Dahl (ed). *Multimodal Interaction with W3C Standards: Towards Natural User Interfaces to Everything*. Berlin: Springer, 2017. 109-135.
- Cresti, Emanuela. *Corpus di 175season175a 175season175*. Firenze: Accademia della Crusca, 2000.
- Cresti, Emanuela. *The Pragmatic Analysis of Speech and its Illocutionary Classification according to the Language into Act Theory*. In Izre'el, Shlomo / Mello, Heliana / Panunzi, Alessandro / Raso, Tommaso, (eds). *In Search of Basic Units of Spoken Language: A Corpus-Driven Approach*. Amsterdam, Benjamins, 2020. 177-216.
- Cresti, Emanuela / Moneglia, Massimo. *The illocutionary basis of Information Structure. Language into Act Theory (L-AcT)*. In Adamou, Evangelia / Haude, Katarina / Vanhove, Martine (eds). *Information structure in lesser-described languages: Studies in prosody and syntax*. Amsterdam: Benjamins: 2018, 359-401.
- Cresti, Emanuela / Moneglia Massimo. *The role of prosody for the expression of illocutionary types. The prosodic system of questions in spoken Italian and French according to Language into Act Theory*. *Frontiers in Communication*. 2023. 8:1. 1-28.
- 't Hart, Johan / Collier, Rene / Cohen, Antoine. *A Perceptual Study on Intonation. An Experimental Approach to Speech Melody*. Cambridge: Cambridge University Press, 1990.
- Izre'el, Shlomo / Mello, Heliana / Panunzi, Alessandro / Raso, Tommaso (eds). *In Search of Basic Units of Spoken Language: A Corpus-Driven Approach*. Amsterdam: Benjamins, 2020.
- Panunzi, Alessandro / Gregori, Lorenzo / Rocha, Bruno. *Comparing annotations for the prosodic segmentation of spontaneous speech*. In Izre'el, Shlomo / Mello, Heliana / Panunzi, Alessandro / Raso, Tommaso, (eds). *In Search of Basic Units of Spoken Language: A Corpus-Driven Approach*. Amsterdam, Benjamins, 2020. 403-432.
- Sbisà, Marina / Turner, Ken (eds). *Pragmatics of speech actions*. Berlin: Mouton de Gruyter, 2013.
- Searle, John. *A Taxonomy of Illocutionary Acts*". In Searle, John (ed.) *Expression and meaning: studies in the Theory of Speech Acts*. Cambridge: Cambridge University Press. 1979. 1-29.
- Searle, John / Vanderveken, Daniel. *Foundations of Illocutionary Logic*. Cambridge: Cambridge University Press, 1985.

TOPIC AREA 2: Language theory from phonetics to pragmatics

- Swerts, Mark. Prosodic features at discourse boundaries of different strengths. *The Journal of the Acoustical Society of America*. 1997. 101(1). 514-21.
- Weisser, Martin. *How to Do Corpus Pragmatics on Pragmatically Annotated Data: Speech Acts and Beyond*. Amsterdam: Benjamins, 2018.
- Weisser, Martin. DART – the Dialogue Annotation and Research Tool. *Corpus Linguistics and Linguistic Theory*. 2016. 12(2). 355–388.
- Wilson, Deirdre / Sperber, Dan. “Relevance Theory”. In Horn, Laurence / Ward, Gregory (eds.). *The Handbook of Pragmatics*. London, Blackwell. 2004. 607-632.

Web sites

DIT++: <http://dit.uvt.nl/> . Retrieved July 5, 2024

LABLITA CORPUS <http://corpus.lablita.it/>. Retrieved July 5, 2024

POST-GLIDE VOWEL DELETION OVERAPPLICATION IN KALHORI KURDISH
VERBAL ENDINGS: A COMPARATIVE OPTIMALITY-THEORETIC ACCOUNT
OF PARALLEL OT, HS, AND OT-CC

*Mehdi Fattahi (Razi University, Iran),
Yassaman Choubsaz (Razi University, Iran)
m.fattahi@razi.ac.ir*

Kalhuri Kurdish (KK, henceforth) is one of the main dialects of Southern Kurdish, spoken mainly in Kermanshah and Ilam provinces in Iran. In this dialect, verbal endings are suffixes that show the person and number of the verbs, and just like those of any other Iranian languages, begin with vowels. These vowels in KK are only deleted to resolve the vowel hiatus if they are added to a verbal stem which ends in a vowel. This entails, for example, the preservation of the vowel in the post-consonant and post-glide positions (as in [xwan-em] “(I) read”, and [daw-em] “(I) run.” Respectively). However, the analysis of the data collected in this study from 50 KK speakers living in Kermanshah reveals the existence of the verbal form [now-m] “(if I) am not”, in which the initial vowel of the suffix /-em/ is unexpectedly deleted after the glide – as opposed to the vowel retained in [daw-em] “(I) run” in the same position. Such condition was first identified by Kiparsky (1971, 1973) as one of the examples of ‘opacity’, and was later termed as ‘overapplication’ by McCarthy (1999). The present study attempts to delve into the processes involved in the formation of [now-m] and tries to explain the absence of the vowel in this form on the one hand, while justifying the presence of the vowel in a form as [daw-em] on the other hand, based on three approaches to the Optimality Theory: Parallel (Classic) OT (Prince and Smolensky 2004), Harmonic Serialism – HS (McCarthy 2010), and Optimality Theory – Candidate Chains (McCarthy 2007), also known as OT-CC. According to the analysis of the data collected in this study, the initial vowel of the verbal ending is indeed preserved in post-glide position (as in [daw-em]), and the absence of the verbal ending vowel in [now-m] results from the counter-bleeding interaction of glide-formation and vowel deletion processes. The latter form is underlyingly represented as /na-bu-em/ (neg-be-1S), and the absence of its vowel is only explained if vowel deletion is assumed to have applied before the formation of the glide w. Also, this study concludes that despite the general conclusion drawn by Pruitt (2023), OT-CC was the only model that succeeded, at least in this specific example, in explaining the overapplication of vowel deletion in [nowm], while explaining why the vowel is retained in [daw-em].

References

- Kiparsky, Paul. Abstractness, opacity, and global rules (Part 2 of “Phonological Representations”). *Three Dimensions of Linguistic Theory* O Fujimura 57–86. Tokyo: TEC, 1973.
- Kiparsky, Paul. *Historical linguistics. A Survey of Linguistic Science* WO Dingwall 576–649. College Park, MD: Univ. Md, 1971.
- McCarthy, John J. Sympathy and phonological opacity. *Phonology*. 1999. 16:3331–99.
- McCarthy, John J. *Hidden Generalizations: Phonological Opacity in Optimality Theory* London: Equinox, 2007.
- McCarthy, John J. An introduction to Harmonic Serialism. *Lang. Linguist. Compass*. 2010. 4:101001–18.

TOPIC AREA 2: Language theory from phonetics to pragmatics

- Prince, Alan Smolensky, Paul. *Optimality Theory: Constraint Interaction in Generative Grammar* Malden, MA: Blackwell, 2004
- Pruitt, Kathryn. Serialism and Opacity in Phonological Theory. *Annual Review of Linguistics*. 2023. 9:497–517.

MODELING SPECTRAL PEAKS OF AMHARIC SIBILANTS

Feda Negesse (Addis Ababa University, Ethiopia)

feda.negesse@aau.edu.et

A review of past phonetic studies of fricatives reveals a tendency to focus on static measures derived from a few time points (Maniwa, Jongman Wade, 2009; Koenig et al., 2013; Kochetov, 2017), or time-averaged over large regions of frication noise (Al-Tamimi Khattab, 2015; Spinu Lilley, 2016). However, some studies have indicated that such a limited number of measures may not fully capture the spectral changes of acoustic features of speech sounds. Additionally, the temporal variations of fricatives' spectral dynamics appear to be language-specific (Reidy Beckman, 2015; Reidy, 2016; Barrow et al., 2022). The present study employs a generalised additive mixed model to examine the temporal variation of spectral peaks of Amharic¹ sibilants. The speech data used in this study were produced by twenty-two speakers of the Addis Ababa dialect of the language. Spectral peaks of the sibilants were sampled at multiple time points across the sounds' duration. The results demonstrate that sibilants exhibit notable differences in both the heights and the shapes of their spectral peak trajectories. The alveolar sibilant /z/ has the highest spectral peak (2,879 mel), while the post-alveolar sibilant /ʃ/ has the lowest spectral peak (2,157 mel). Furthermore, the trajectories differ significantly from a flat line, indicating that the spectral peaks of sibilants vary non-linearly across their duration. They are also significantly affected by speaker-specific articulatory patterns. However, the place of articulation has no significant effect on their shapes. Overall, this study suggests that Amharic sibilants can be distinguished by the levels and shapes of curvatures of their dynamic spectral peaks.

Figures illustrating different aspects of temporal variations of sibilants' spectral peaks

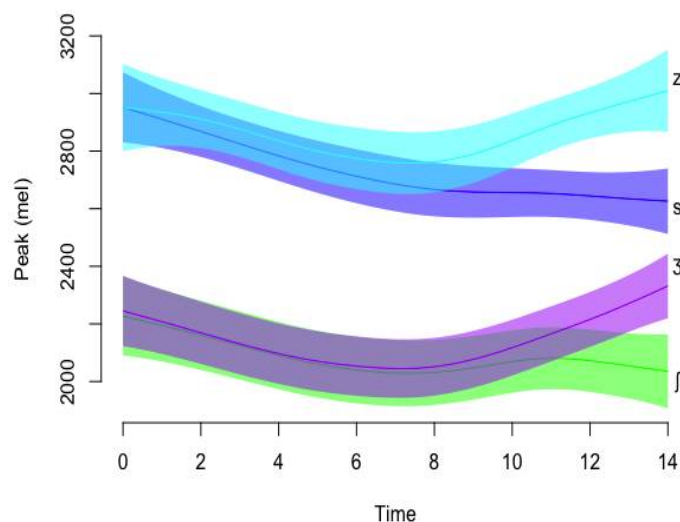

¹ Amharic is a Semitic language widely spoken in Ethiopia, serving as a working language of the federal government (Shimelis, 2015).

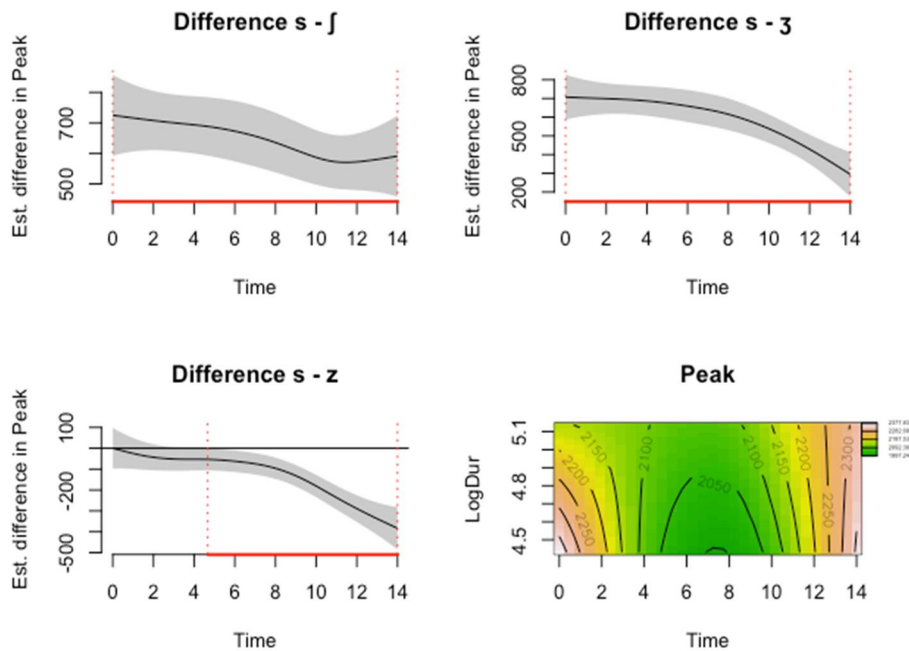

References

- Al-Tamimi, J. and Khattab, G. (2015). "Acoustic cue weighting in the singleton vs geminate contrast in Lebanese Arabic: The case of fricative consonants," *J. Acoust. Soc. Am.* 138(1), 344–360.
- Barrow, C.W., Włodarczak, M.; Thom, L., and Heldner M. (2022). "Static and dynamic spectral characteristics of Swedish voiceless fricatives," *J. Acoust. Soc. Am.* 152 (5), 2588–2600.
- Jongman, A., Wayland, R., and Wong, S. (2000). "Acoustic characteristics of English fricatives," *J. Acoust. Soc. Am.* 108, 1252–1263.
- Kochetov, A. (2017). "Acoustics of Russian voiceless sibilant fricatives," *J. Int. Phon. Assoc.*, 47(3), 321 – 348.
- Koenig, L.L., Shadle, C.H., Preston, J.L. and Mooshammer, C.R. (2013). "Toward improved spectral measures of /s/: Results from adolescents," *J. of Speech, Lang., and Hearing Research*, 56, 1175-1189.
- Maniwa, K., Jongman, A., and Wade, T. (2009). "Acoustic characteristics of clearly spoken English fricatives," *J. Acoust. Soc. Am.* 125(6), 3962–3973.
- Reidy, P. F., and Beckman, M. E. (2015). "Vowel context effects on the spectral dynamics of English and Japanese sibilant fricatives," *J. Acoust. Soc. Am.* 137, 2381.
- Reidy, P. F. (2016). "Spectral dynamics of sibilant fricatives are contrastive and language specific," *J. Acoust. Soc. Am.* 140(4), 2518–2529.
- Shimelis M. (2015). *Nominalisation via verbal derivation: Amharic, Tigrinya and Oromo.* Harrassowitz Verlag.
- Spinu, Laura Jason Lilley. (2016). "A comparison of cepstral coefficients and spectral moments in the classification of Romanian fricatives," *Journal of Phonetics* ,57, 40–58.

PRONOUN CHOICE IN RUSSIAN, ENGLISH, AND FRENCH: THE EFFECT OF THE ANTECEDENT DEFINITENESS

Irina S. Politova (HSE University, Russia)

irina21fox@yandex.ru

It is widely acknowledged that many factors of different kinds may influence the pronoun choice in the languages of the world. The list of such factors usually includes syntactic factors (e.g., the syntactic role of the antecedent), semantic factors (e.g., the animacy of the referent), and discourse factors (e.g., the distance between two mentions of the same referent). To account for the multifactority, some models were proposed, among which the cognitive model (Kibrik 1996, Kibrik et al. 2016, etc.). According to this model, all of the abovementioned factors contribute to the accessibility (also known as salience) of the referent, which then affects the choice of a pronoun used to refer to it: the more accessible the referent, the shorter the referring expression.

However, it seems that the lists of the factors given in (Kibrik 1996) and (Kibrik et al. 2016) might need to be enlarged. For example, one of the factors not included in the lists, but still relevant for the pronoun choice might be the definiteness of the antecedent. Its importance for the pronoun choice was revealed for German (Portele, Bader 2016) and for Estonian (Pajusalu 2009). In my work, I tested the hypothesis according to which this factor could also be relevant for some other European languages, namely, for Russian, English, and French. The goal of my study was not only to examine the effect of the antecedent definiteness for the pronoun choice in these three languages, but also to shed light on the interaction between this factor and some other factors (the animacy of the antecedent and five syntactic factors); such interaction was not analyzed in the previous studies examining the antecedent definiteness (Pajusalu 2009; Portele, Bader 2016; etc.)

The main method used in the study was elicitation: for each of the languages under examination, I designed a questionnaire of 150 sentences. Each sentence consisted of two clauses; in the first clause, the referent was named for the first time, and in the second clause, the reference to it needed to be established again, but this time instead of a referring expression a gap was introduced in the clause. I asked the native speakers of Russian, English, and French to fill in the gaps using one of the proposed pronouns or a full noun phrase (each native speaker had to complete only 25 sentences). The sentences differed according to the definiteness of the antecedent (which could be a personal pronoun / a proper noun / a definite NP / an indefinite specific NP / a non-specific NP, – in terms of Aissen 2003), but also according to the animacy of the referent (human / inanimate), and five syntactic factors (the voice form of the verb, the type of connector between two clauses, the linear order of clauses, and the syntactic role and the embeddedness of the antecedent). This has allowed me to examine the seven factors separately and also to analyze their interaction.

The results obtained have shown that the effect of the antecedent definiteness differs in the three languages under study. In Russian, the factor of the antecedent definiteness plays a role for both human and inanimate antecedents: human non-specific NPs can be referred to by the third person plural pronoun *oni* ‘they’, and inanimate non-specific NPs can be referred to by the demonstrative pronoun *eto* ‘this’, – that is, both human and inanimate non-specific NPs show a behavior that distinguishes them from definite NPs. In English, a similar tendency to use the plural pronoun *they* to refer to non-specific NPs was

observed for human antecedents, but no effect of antecedent definiteness was observed for inanimate antecedents – all inanimate antecedents were referred to by the same pronoun *it*. In French, no influence of the antecedent definiteness was observed at all, neither for human, nor for inanimate antecedents.

In addition, the three languages differ according to the character of the interaction between the definiteness of the antecedent and the syntactic factors that were included in the study: in Russian, some syntactic conditions could neutralize the difference between the antecedents, while in English they could not; in French, no difference between the antecedents was observed at all. To summarize, the interaction between different semantic factors (the animacy and the definiteness of the referent), but also between semantic and syntactic factors differed in all three languages; as such, since the effect of the antecedent definiteness is different in the three languages under examination, three complex multifactorial models should be proposed to account for the interaction between factors in each of the languages separately. In my work, I make an attempt to sketch such models.

References

- Aissen, Judith. Differential Object marking: Iconicity vs. Economy. *Natural Language Linguistic Theory*. 2003. 21(3). 435–483.
- Kibrik, Andrej A. Anaphora in Russian narrative prose: A cognitive calculative account. Fox, Barbara. *Studies in Anaphora*. Amsterdam: John Benjamins, 1996. 255–303.
- Kibrik, Andrej A., Khudyakova, Mariya V., Dobrov, Grigory B., Linnik, Anastasia, Zalmanov, Dmitrij A. Referential choice: Predictability and its limits. *Frontiers in Psychology*. 2016. 7. 1–21.
- Pajusalu, Renate. Pronouns and reference in Estonian. *Language Typology and Universals*. 2009. 62(1-2). 122–139.
- Portele, Yvonne, Bader, Markus. Accessibility and Referential Choice: Personal Pronouns and D-pronouns in Written German. *Discours*. 2016. 18. 1–41.

A RELEVANCE-THEORETIC ANALYSIS OF EXPLICIT MEANING SPECIFICATION IN SPOKEN INTERACTIONS

Milica Radulović (University of Niš, Serbia)
mlcradulovic2@gmail.com

Relevance theory (Sperber, Wilson 1995) is grounded in two principles, the Cognitive Principle of Relevance and the Communicative Principle of Relevance. The first principle claims that ‘Human cognition tends to be geared to the 183eason183al183on of relevance (Sperber and Wilson 1995:260)’. This means that our cognition is designed to achieve ‘as many cognitive effects as possible for as little effort as possible (Clark 2013:32)’. The second principle claims that ‘Every act of ostensive communication communicates a presumption of its own optimal relevance (Sperber and Wilson 1995:260)’. The second principle means that the relevance of every utterance is optimized in such a way as to trigger a specific search for relevance. Within this cognitive pragmatic framework, two types of explicit meaning are distinguished: basic explicature and higher-level explicature. The former type refers to explicitly communicated assumptions which are combinations of ‘linguistically encoded and contextually inferred conceptual features (Sperber, Wilson 1995:182)’, and the latter type refers to the speech act, the affective attitude or the epistemic position (Padilla Cruz 2022), which can be more or less explicit.

In artificial intelligence research, this difference is also important because it is the response at the emotional level, not only at the content level that presents the key issue in human-machine conversation (Sun et al. 2017). Furthermore, one of the major factors that needs to be taken into account when optimization is analyzed is the difference between spoken and written language. For example, one of the most prominent features of spontaneous speech is that it is ‘subject to on-line monitoring and analysis by both communicating parties (Linell 2015:18)’, and, accordingly, the relevance of utterances in speech is optimized in real time.

This analysis of explicit meaning optimization and specification is based on 30 transcripts of spoken English collected from the British National Corpus (BNC). The aim is to describe verbal techniques that the interactants use to specify explicatures and restrict higher-level explicatures while they monitor each other’s conversational contributions.

Five examples (out of 30 examples included in the analysis):

(6) Source information:

Date: (1985-1994)

Title: Teachers’ conference: discussing maths lessons (Edu/inf). Rec. on 3 Sept 1992 with 5 partic, 581 utts, and lasting 20 mins 5 secs.

(SP:PS1LT) You’re wanting to produce a certificate for the kids is that what you’re talking about?

(SP:PS1LS) Well, not a certificate, just a record

(SP:PS1LU) No just our records!

(SP:PS1LS) just the national curriculum

(SP:PS1LV) Just a record!

(SP:PS1LU) They’re records!

(SP:PS1LS) record sheet!

(7) Source information:

Date: (1985-1994)

Title: Teachers' conference: discussing maths lessons (Edu/inf). Rec. on 3 Sept 1992 with 5 parts, 581 utts, and lasting 20 mins 5 secs.

(SP:PS1LV) Hadn't I lost it, no?

(SP:PS1LS) No, I did definitely bring it.

(8) Source information:

Date: (1985-1994)

Title: Teachers' conference: discussing assessment procedures (Edu/inf). Rec. on 3 Sep 1992 with 7 parts, 1966 utts

(SP:F7FPS000) Well a po—what about the reverse?

(SP:F7FPSUNK) Sorry?

(SP:F7FPS000) Put it on the reverse of the sheet.

(9) Source information:

Date: (1985-1994)

Title: Teachers' conference: discussing assessment procedures (Edu/inf). Rec. on 3 Sep 1992 with 8 parts, 851 utts, and lasting 26 mins 21 secs.

(SP:PS1MA) Certain people missed that joke.

(SP:PS1M6) No, I didn't miss it!

(SP:PS1M7) Thank you very much

(SP:PS1M5) (unclear)

(SP:PS1M6) I just ignored it!

(10) Source information:

Date: (1985-1994)

Title: Whiteside v. Howes: court case (Pub/instit). Rec. on 21 Dec 1993 with 3 parts, 105 utts

(SP:PS47X) This is what sort of business (pause) a w—wine bar did you tell me?

(SP:JJUPSUNK) Sorry my Lord.

(SP:PS47X) What sort of business was it?

(SP:JJUPSUNK) It was a wine bar and restaurant.

(SP:PS47X) And restaurant.

(SP:JJUPSUNK) Yes.

References

- Clark, Billy. *Relevance Theory*. Cambridge: Cambridge University Press, 2013.
- Linell, Per. *The Written Language Bias in Linguistics: Its nature, origins and transformations*. London and New York: Routledge, 2005.
- Padilla Cruz, Manuel. Ad hoc concepts, affective attitude and epistemic stance. *Pragmatics Cognition*. 2022. 29 (1). 1-28.
- Sperber, Dan, Wilson, Deirdre. *Relevance: Communication and Cognition*, Second Edition. Oxford: Blackwell, 1995.

Sun, Xiao, Peng, Xiaoqi, Ding, Shuai. Emotional Human-Machine Conversation Generation Based on Long Short-Term Memory. *Cognitive Computation*. 2017. 10. 389-397.

Web site: British National Corpus (BNC). URL: <https://www.english-corpora.org/bnc/>. Retrieved July 4, 2024

Prepared as a part of the project Scientific Findings in English Linguistics and Anglo-USA Literature and Culture and Teaching Applications conducted at the University of Niš – Faculty of Philosophy (No.336/1-6-01)

**POLITENESS IN TEACHER-STUDENT INTERACTION:
SPEECH ACTS OF GRATITUDE AND APOLOGY
IN CHINESE AND RUSSIAN ACADEMIC DISCOURSE**

Qing Zhou (Peoples' Friendship University of Russia)

zhousveta@yandex.ru

Politeness is a universal phenomenon, yet its interpretation and understanding vary across cultures and discourse settings. In this article we compared the frequency of Gratitude and Apology speech acts in Chinese and Russian academic discourses and explored how socio-cultural factors influence their understanding of politeness, such as power and social distance between teachers and students. The findings reveal that Chinese teacher-student interactions exhibit fewer instances of Gratitude and Apology compared to Russian interactions. This discrepancy is attributed to the relational dynamics of teachers and students and differing perceptions of politeness in Chinese and Russian academic settings.

Politeness is a universal phenomenon that has been extensively discussed by sociolinguists over the past several decades (Brown, Levinson 1987). However, each culture might possess distinct perspectives on what constitutes polite behaviour, and these understandings of politeness can be context-dependent (Eslami et al. 2023). Regarding the speech acts of Gratitude and Apology, it has been demonstrated that increased frequency does not necessarily equate to greater politeness (Diegoli 2022; Guan et al. 2009). Therefore, disregarding cross-cultural differences in politeness can lead to misunderstandings in intercultural communication.

This study investigates the speech acts of Gratitude and Apology within teacher-student interactions in Chinese and Russian academic contexts. It aims to reveal the frequency of these speech acts in the two linguacultural academic settings and to examine the impact of sociocultural factors, specifically power and social distance between teachers and students, on their politeness understandings. Data were collected from 100 video recordings, comprising 50 Chinese university lessons and 50 Russian university lessons. After transcribing the recordings into text, we used the software “AntConc” to extract instances of ‘thanks’ and ‘apology’ from the material (refer to the appendix for detailed examples). In total, 101 Chinese and 326 Russian speech acts of Gratitude, and 38 Chinese and 221 Russian speech acts of Apology were identified.

The results indicate that Chinese teachers and students express speech acts of Gratitude and Apology less frequently than Russian ones in classroom settings. We suggest that this difference does not imply that Chinese teachers and students are less polite. Rather, as politeness is a culture-specific social practice that mirrors the social organization and power relations ingrained in a society (Pan 2000: 147), we propose that this discrepancy arises from differing perceptions of the teacher-student relationship in Chinese and Russian academic discourse. Politeness strategies applied by interactants can be influenced by the social status of the listener (Pan 2000), and also depend on the social interaction context, whether it is based on a ‘society of strangers’ or a ‘society of intimates’ (Ye 2019). In the context of academic interactions, power relations and social distances between teachers and students are crucial factors in determining the use of various politeness strategies. In China, teachers hold a higher social status than their students, and in this asymmetric relationship,

superiors do not need to use frequent formulas such as ‘thanks’ and ‘apologies’ to maintain their status and dignity. Additionally, the Chinese model of social interaction, characterized by a ‘society of intimates’, influences academic discourse (see Zhou Larina 2024). Therefore, Chinese students might avoid expressing excessive Gratitude and Apology speech acts to prevent highlighting the social distance between themselves and their teachers.

This study critically examines Brown and Levinson’s theory and provides evidence for the culture-specific nature of politeness, demonstrating the variation in understanding politeness within Chinese and Russian teacher-student interactions.

References

- Brown P., Levinson S. Politeness: Some universals in language usage. Cambridge: Cambridge University Press. 1987.
- Diegoli E. “Sorry for your consideration”: The (in) adequacy of English speech act labels in describing ‘apologies’ and ‘thanks’ in Japanese. *Intercultural Pragmatics*. 2022. 19(5). 621-645.
- Eslami, Z. R., Larina, T. V., Pashmforoosh, R. Identity, politeness and discursive practices in a changing world. *Russian Journal of Linguistics*. 2023. 27(1). 7-38.
- Guan X., Park H. S., Lee H. E. Cross-cultural differences in apology. *International Journal of Intercultural Relations*. 2009. 33(1). 32-45.
- Pan Y. Politeness in Chinese face-to-face interaction. Greenwood Publishing Group. 2000.
- Ye Z. The politeness bias and the society of strangers. *Language Sciences*. 2019. 76. 101183.
- Zhou Q., Larina T. V. Power and solidarity in pronominal forms of address: A case study of Chinese and Russian teacher-student interactions. *Training, Language and Culture*. 2024. 8(1). 87-100.

Formulas for expressing gratitude and apology extracted in this study

Chinese examples of Gratitude speech act:

谢谢(thanks); 感谢(thanks); 非常感谢(thank you very much); 特别感谢 (thank you especially).

Russian examples of Gratitude speech act:

Спасибо (thanks); спасибо большое (thanks a lot); большое огромное (thank you very much); Благодарю(-им) (thank you); хотеть (бы) поблагодарить (want to thank you); Разрешите благодарить (Allow me to thank you); Благодарен(-а, -ы) (Grateful).

Chinese examples of Apology speech acts:

对不起 (Sorry); 抱歉 (Sorry); 很抱歉 (I am so sorry); 不好意思 (I am sorry); 很不好意思 (I’m so sorry); 谅解 (forgive me); 请谅解 (please forgive me).

Russian examples of Apology speech acts:

Прошу прощения (пожалуйста) (I am sorry (please)); Простите (пожалуйста) (forgive me (please)); Извините (пожалуйста) (forgive me (please)); Извиняюсь (I am sorry).

INDIRECTNESS AND POLITENESS IN ALGERIA AND RUSSIAN STUDENTS REQUESTS: SAME OR DIFFERENT?

Sarra Saadna (*Peoples' Friendship University of Russia*)
1042225294@pfur.ru

Successful intercultural communication depends on the interlocutors' understanding of their pragmatic utterances and intended meaning. However, people's use of languages varies across cultures due to cultural values and norms, leading to different language means and politeness strategies in identical situations of intercultural communication. This article presents the findings of a contrastive analysis of politeness and (in)directness used by Algerian and Russian students in classroom requests. The primary purpose of the present study is to find similarities and differences in directness vs. indirectness and politeness in the performance of requests in two different cultural contexts and to investigate the impact of socio-cultural factors on choosing these notions. A Discourse Completion Task (DCT) is used to collect data, consisting of three situations with the participation of 140 respondents (70 Russian and 70 Algerian participants).

The findings revealed that Russian students performed the request indirectly with their classmates, while their Algerian counterparts chose to request their fellow students directly. The results show that conventional indirectness was the most used strategy by Russians in case of requests between classmates. These results cannot confirm previous studies' findings, which proposed that impositives are the most frequent strategies in Russian requests (e.g., Berger, 1997; Brehmer, 2000; Larina, 2003; Rathmayr, 1994). On the other hand, their Algerian counterparts requested their fellow students directly as the index of power and distance are equal between classmates. Also, the rate of imposition is low as small favours do not matter in Algerian culture. These results in Algerian students' requests contrast Brown and Levinson's (1978, 1987) and Leech's (1983) theories that correlate politeness and indirectness. The researchers proved that directness is not a sign of impoliteness but is a feature of cultural values and religious norms.

The findings also show that the shift in the Russian interactive styles and the use of indirect strategies may be explained by the influence of Western culture on this culture (Ogiermann, 2009).

The study provides new data on the impact of socio-cultural factors on the levels of directness and politeness. It contributes to cross-cultural pragmatics and studies on classroom discourse.

References

- Berger, Tilman. Alte und neue Formen der Höflichkeit im Russischen eine korpusbasierte Untersuchung höflicher Direktiva und Kommissiva. In Slavistische. 1997.
- Brehmer, Bernhard. Höfliche Imperative im Russischen. In Beiträge der Europäischen Slavistischen Linguistik (POLYSLAV) 3, Katharina Böttger, Marcus Giger, und Björn Wiemer (eds.), 4757. München: Otto Sagner. 2000.
- Brown, Penelope and Levinson Stephen C. Universals in language usage: Politeness phenomena. In Goody E. (Ed.), Questions and Politeness (pp. 56-289). Cambridge, UK: Cambridge University Press, 1978.
- Brown, Penelope and Levinson, Stephen C. Politeness: Some Universals in Language Usage. Cambridge: Cambridge University Press, 1987.

- Larina, Tatj'ana. V. Kategorija Vez'livosti v Anglijskoj I Russkoj Kommunikativnych Kul'turach. Moskva: Izdatel'stvo Rossijskogo Universiteta Druz'by Narodov, 2003.
- Leech, Geoffrey N. Principles of Pragmatics. New York: Longman, 1983.
- Ogiermann, Eva. Politeness and in-directness across cultures: A comparison of English, German, Polish and Russian requests. Journal of Politeness Research. 2009b. 5(2). 189–216. <https://doi.org/10.1515/JPLR.2009.011>.
- Rathmayr, Renate. 1994. Pragmatische und sprachlich konzeptualisierte Charakteristika russischer direkter Sprechakte. In H. R. Mehlig (Ed.), Slavistische Beiträge. München: Verlag Otto Sagner. 1994. 251-278.

STRUCTURAL ABLATIVE IN TURKISH AND SAKHA PARTITIVE CONSTRUCTIONS

*Nadezhda I. Vinokurova (Institute for Humanitarian Research and Problems
of Indigenous Peoples of the North, SB RAS, Russia),
Jaklin Kornfilt (Syracuse University, USA)
nadyavinokurova@mail.ru*

Partitive semantics of the direct object in both Turkish and Sakha can be expressed with the help of the construction [superset-ablative subset-null/bare/accusative] where the subset expression can be left out or overtly expressed by a noun, adjective, adverb or a classifier.

- (1) Ali süt-ten iç-ti
Ali milk-abl drink-past
'Ali drank of the milk'
- (2) Aman üüt-ten is-te
Aman milk-abl drink-past
'Aman drank of the milk'
- (3) Ali süt-ten bir litre/beş bardak/biraz iç-ti
Ali milk-abl one liter/five glass/a little drink-past
'Ali drank one liter/five glasses/a little of the milk'
- (4) Aman üüt-ten biir liitere/bies ystakaan/kyratyk is-te,
Aman milk-abl one liter/five glass/a little drink-past
'Aman drank one liter/five glasses/a little of the milk'

Ablative-marked objects with partitive semantics pattern with accusative direct objects: e.g. they follow the transitive pattern of causativization with the dative 190easo. Ablative partitives can also appear as surface subjects of certain unaccusative predicates, including the affirmative and negative existential copula var/yok in Turkish and baar/suox in Sakha.

Ablative constructions with partitive semantics have been the subject of previous research mostly with respect to Turkish (Kornfilt 1996, 2003; von Heusinger, Kornfilt 2005, 2017; von Heusinger et al. 2019). In this paper we will investigate syntactic and semantic similarities between Turkish and Sakha ablative partitives. Drawing comparisons with Sakha is particularly interesting since it has proper partitive case with distinct morphology (Baker, Vinokurova 2021). However, this partitive case is restricted to occur only in imperative contexts and a limited, well-defined set of non-imperative contexts. The meaning of nouns marked with partitive case is also different from the meaning of ablative noun phrases with partitive semantics: whereas the former are non-specific, the latter display a range of interpretational possibilities. If the subset noun is overtly marked as accusative, the whole noun phrase is specific, otherwise non-specific.

After discussing semantics, it will be shown that the syntactic behaviour of ablative partitives is parallel in both languages. First, several pieces of evidence, such as clefting, relativization, scrambling, will be brought to bear upon the claim that the whole ablative

construction with the superset and subset noun phrases forms one single constituent and that the two types of ablative partitives – with the null and overt subset – must be treated in an identical fashion. Second, we will argue that the subset noun is the head of the construction, with the ablative noun phrase being its specifier or adjunct. Finally, we will discuss the differences between partitive ablative and oblique ablative whose main function is to express various reasons meanings like directionality, cause, reason, instrument, etc. Based on this discussion we will propose a configurational rule for assigning ablative case to the specifier of the verbal internal argument (see Figure 1). Given that this structural ablative is different from oblique, lexically-governed or inherent ablative case, it supports the existence of two distinct modalities for case assignment, but differently from Baker & Vinokurova (2010), where two different structural cases are assigned under contrasting modalities. As shown in Figure 1, the superset NP moves from Spec,NP to the specifier position of KaseP in order to avoid violation of the Case Filter. In contrast, oblique ablative is assigned lexically either by the verbal or postpositional head.

Figure 1:

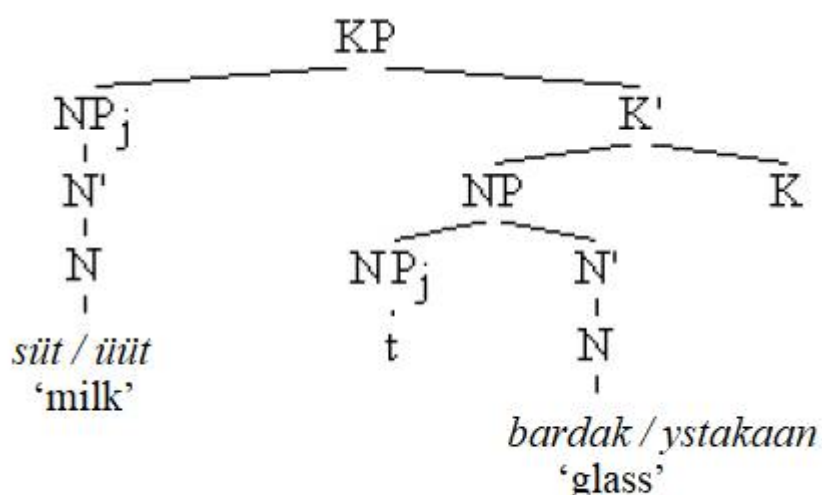

References

- Baker, Mark and Nadezhda Vinokurova. Two modalities of case assignment in Sakha. *Natural Language and Linguistic Theory*. 2010. Vol. 28(3). P.593-642.
- Baker, Mark and Nadezhda Vinokurova. Rethinking structural case: Partitive case in Sakha. In András Bány, Theresa Biberauer, Jamie Douglas & Sten Vikner (eds.), *Syntactic architecture and its consequences III: Inside syntax*. Berlin: Language Science Press, 2021. P. 51-67. DOI: 10.5281/zenodo.4680264.
- von Heusinger, Klaus and Jaklin Kornfilt. The case of the direct object in Turkish: Semantics, syntax and morphology. *Turkic Languages*. 2005. Vol. 9. P. 3–44. http://www.digizeitschriften.de/dms/img/?PID=PPN666048797_0009%7CLOG_0014.
- Von Heusinger, Klaus and Jaklin Kornfilt. Partitivity and case marking in Turkish and related languages. *Glossa*. 2017. Vol. 2(1). P. 1–40. <http://doi.org/10.5334/gjgl.112>.

TOPIC AREA 2: Language theory from phonetics to pragmatics

- von Heusinger, Klaus, Jaklin Kornfilt and Semra Kizilkaya. Differential Object Marking, partitivity and specificity in Turkish. In Tanya Bondarenko, Justin Colley, Colin Davis Mitya Privoznov (eds.), *Proceedings of the 14th Workshop on Altaic Formal Linguistics (WAFL 14)*. Cambridge, MA: MIT Press, 2019. P. 145-156.
- Kornfilt, Jaklin. 1996. Naked partitive phrases in Turkish. In: Jacob Hoeksema (ed.), *Partitives. Studies on the Syntax and Semantics of Partitive and Related Constructions*. Berlin/New York: Mouton de Gruyter, 1996. P. 107-142.
- Kornfilt, Jaklin. Scrambling, subscrambling, and case in Turkish. In Simin Karimi (ed.), *Word Order and Scrambling*. Malden (MA)/Oxford (UK): Blackwell, 2003. P. 125-155.

ТЕМАТИЧЕСКОЕ
НАПРАВЛЕНИЕ 3:
Устная речь
и мультимедийная
коммуникация

TOPIC AREA 3:
Spoken language
and multichannel
communication

ФОРМА ХОРОШ В РАМКАХ РЕЧЕВОГО АКТА ДИРЕКТИВА

Н.В. Богданова-Бегларян

(Санкт-Петербургский государственный университет)

nvbogdanova_2005@mail.ru

Форма ХОРОШ в русской речи всегда выступает в функции предиката, реализуя как свое адъективное значение, прямое (он хорош) (54 % употреблений в устном подкорпусе (УП) НКРЯ) или переносное, энантиосемическое (О!... хорош/ подлец!) (14 %), так и неадъективное значение 'хватит, достаточно' (хорош трепаться!) (Химик 2017: 428) (28 %). Последнее свойственно исключительно разговорной речи и, в отличие от адъективных употреблений, формирует в устном дискурсе речевой акт (РА) директива (Серль 1986). Именно такой материал и привлекает внимание, в частности, с позиций Грамматики конструкций (СхG) (Fillmore, Kay 1992), так как выявляет не только изолированную форму-требование (Хорош! = 'хватит'), но и конструкцию $\sim\sim$ ХОРОШ + Inf $\sim\sim$, которая конкретизирует, что именно надо прекратить делать собеседнику.

Анализ корпусного материала показал, что неадъективных употреблений формы ХОРОШ в русском обиходном дискурсе менее трети, фиксируются они в корпусе с середины XX века, пик их активности пришелся на первое десятилетие XXI в., и сейчас наблюдается явное снижение употребительности. Подключение материала других речевых корпусов с убедительностью показало, что неадъективные употребления ХОРОШ свойственны в основном речи кино, т. е. не реальной повседневной речи носителей языка, а, скорее, представлениям сценаристов об этой речи: более 83 % соответствующего материала. Одиночное ХОРОШ в значении 'хватит, достаточно' выявляет это значение только в контексте, чему часто помогают усилительные частицы, нейтральный синоним хватит, форма императива или слово всё, также формирующее РА-директив, ср.:

- (1) Так/ Лёш/ хватит/ хватит/ ну! Хорош! [День радио, к/ф (2008)];
- (2) Макс/ прекрати. Всё/ хорош [День выборов, к/ф (2007)].

Конструкция <ХОРОШ + Inf> в роли того же РА представлена в УП весьма скромно (5 %), но очень разнообразно. Так, на месте инфинитива частотны эмоциональные разговорные, жаргонные, сниженные, неодобрительные, грубые и даже нецензурные глаголы (заливать, базарить, жрать, лаяться, выпендриваться, орать, трепаться), встречаются в этой позиции устойчивые и столь же жаргонные словосочетания (мокруху клеить, выуживать информацию), в качестве контекстных «соседей» используются обращения, частицы, семантически обесцвеченное личное местоимение ты, ср.:

- (3) А ну-ка/ ну-ка/ ну-ка/ ну-ка... Хорош/ братишка/ есть! А ну-ка давай/ слушай/ на песочке [В. Шукшин. Ваш сын и брат, к/ф (1965)];
- (4) Да хорош орать уже! [Изображая жертву, к/ф (2006)];
- (5) Да хорош ты жрать! [Бумер, к/ф (2002)].

В корпусном материале обнаружился и интересный пример (всего 0,3 % от объема пользовательского подкорпуса), где вместо инфинитива использовано имя существительное в В. п., а вся конструкция обозначает тот же РА-директив:

- (6) Хорош базар/ пошли лучше пиво пить [Связь, к/ф (2006)].

Неадъективные употребления формы ХОРОШ можно квалифицировать как результат грамматикализации, они выступают преимущественно в негативных коммуникативных ситуациях (недовольство, раздражение, ссора, желание прекратить разговор и т. п.). По данным проведенного лингвистического опроса, носители языка предпочитают в соответствующих случаях использовать более нейтральные средства выразить требование, а преобладание одиночного ХОРОШ над конструкцией с инфинитивом можно объяснить действием принципа экономии. Тот же опрос выявил и ряд вариаций формы ХОРОШ: харэ, хары, харе, хорош, что опирается на тот же закон экономии и лишней раз свидетельствует о яркой разговорной специфике и данной формы, и конструкции с ней.

Литература

- Серль Дж. Р. Классификация иллокутивных актов // Новое в зарубежной лингвистике. Вып. XVII. М.: Прогресс, 1986. С. 170-195.
- Химик В.В. Толковый словарь русской разговорно-обиходной речи: в 2 т. Т. 2. О-Я. СПб.: Златоуст, 2017. 533 с.
- Fillmore, Ch.J., Kay, P. Construction Grammar Course Book. Berkeley: University of California, 1992. 113 p.

Исследование выполнено при финансовой поддержке гранта СПбГУ (проект №124032900006-1 «Моделирование коммуникативного поведения жителей российского мегаполиса в социально-речевом и прагматическом аспектах с привлечением методов искусственного интеллекта»).
Исследование выполнено при финансовой поддержке гранта РФФИ (проект № 22-18-00189 «Структура и функционирование устойчивых неоднословных единиц русской повседневной речи»).

МУЛЬТИМОДАЛЬНОСТЬ УСТНОГО НАУЧНО-ПОПУЛЯРНОГО ДИСКУРСА И ЕГО ПОНИМАНИЕ

И.И. Валуйцева (Государственный университет просвещения)

iri6na@gmail.com

В последние годы лингвистика все больше обращает свое внимание на изучение мультимодальной коммуникации, включающей в себя изучение не только вербального кода, но и визуальной, и просодической ее составляющих. Как пишет А.А. Кибрик «своего максимума мультимодальность достигает в современном сетевом дискурсе, где сочетаются все возможные визуальные и звуковые каналы и средства» (Мультимодальная коммуникация: теоретические и эмпирические исследования, 2014: 7). Устный научно-популярный дискурс, активно вошедший в нашу жизнь, особенно в условиях самоизоляции в период пандемии, представляет богатый материал для изучения с этих позиций, а технические средства Интернет-коммуникации позволяют проводить его исследование по различным параметрам. Еще одна причина популярности научно-популярного дискурса нам видится в идеях непрерывного образования, расширения кругозора в тех областях, которые далеки от сферы профессиональной деятельности человека, и поиске экспертного знания, отличного от официальной науки.

Научно-популярный текст, являясь составной частью научной литературы, заимствует многие ее характеристики, такие как ясность изложения, полнота и точность, наличие терминологии, последовательность и доказательность и т.д. (Бурбанова, 2021: 76). Устный научно-популярный дискурс в онлайн-среде имеет ярко выраженный прагматический характер – докладчик должен привлечь аудиторию, удержать ее на протяжении всего отведенного времени, причем такую аудиторию, которая, во многих случаях, совершенно случайно «набрела» на это выступление. Отсюда следует важность как раз мультимедийной коммуникации: с одной стороны, грамотная четкая речь, богатство интонаций, с другой, – использование не только научной терминологии (зачастую вводимой в текст выступления через метафоры), но и жаргонизмов; лексики с эмоциональным и оценочным оттенком для выражения личного опыта, позиции и отношения автора (пословицы, поговорки, фразеологизмы). Немаловажным является и личность лектора, причем не только его профессиональная подготовка, но и внешний вид (определенный дресс-код, которого он преимущественно придерживается), жестикуляция, то есть визуальная составляющая выступает существенной характеристикой прагматики устного научно-популярного дискурса в сети.

Одним из важнейших приемов привлечения аудитории является создание броского (завлекательного) названия с учетом интересов целевой аудитории. В устном научно-популярном дискурсе преобладает дискурсивная креативность (Соколова, Фещенко, 2021: 7-36), так как он рассчитан на широкую аудиторию и цель адресанта не только воздействие на нее, но и информирование: сообщение должно быть максимально доходчивым по форме и легко воспринимаемым конкретным адресатом. Для этого используется языковая игра, интертекстуальные отсылки к фольклору, известным строчкам из стихотворений/песен/передач, антиномии и т.д. (например, И.И. Исаев «Прекрасный мат. Ужасные феминитивы», С.А. Бурлак «Какой же русский не понимает санскрита»). Таким образом, в устном научно-

популярном дискурсе активно проявляется лингвокреативность, понимаемая как «способность глубинных (концептуальных) оснований (как результатов познания мира), реализуемая коллективной личностью (социумом, народом) и индивидуальной личностью (отдельным представителем социума, народа), системно порождать разнородные знаки языка, способствуя развитию или эволюционированию последнего» (Зыкова, 2017: 638).

Устный научно-популярный дискурс в формате интервью (журналист – ученый) может рассматриваться и с позиций методики встречного текста, разработанной А.И. Новиковым (Новиков, 1983, 2007), когда вопросы и комментарии интервьюера эксплицируют степень понимания им речи своего собеседника. По данной методике нами было проведено исследование встречных текстов, порождаемых слушателями-студентами на примере выступлений некоторых популярных лекторов, в частности, участников научно-просветительского форума «Ученые против мифов».

Литература

- Бурбанова М.Б. Особенности научно-популярного стиля //Филологическое образование и современный мир. 2021. С. 75-77.
- Зыкова И.В. Метаязык лингвокультурологии. Константы и варианты. М., Гнозис, 2017, 752 с.
- Мультимодальная коммуникация: теоретические и эмпирические исследования. Сб. статей, М., «Буки Веди», 2014., 174 с.
- Новиков А.И. Семантика текста и ее формализация. М., Наука, 1983, 215 с.
- Новиков А.И. Текст и его смысловые доминанты. М., Институт языкознания РАН, 2007, 224 с
- Соколова О.В., Фещенко В.В. Лингвокреативность авангарда: языковые функции в художественном и рекламном дискурсе // Слово.ру. Балтийский акцент, Калининград, 2021 т.12, №4, С. 7-36
- Youtube Электронный ресурс <https://www.youtube.com/>

ВЫРАЖЕНИЕ КОМИЧЕСКОГО СРЕДСТВАМИ ПОЛИМОДАЛЬНОГО КОМПЛЕКСА (НА МАТЕРИАЛЕ НЕМЕЦКОГО ТЕЛЕШОУ)

*Е.О. Глебова (Московский государственный лингвистический университет),
Е.И. Карпенко (Московский государственный лингвистический университет)
ekaterinakurilo94@gmail.com*

Полиmodalность играет ключевую роль в усилении прагматического воздействия на аудиторию в современных СМИ, в том числе при социально-критическом освещении общественных проблем средствами комического (Zenner, Geeraerts 2018). Объектом исследования стала взаимная синергия вербальных и невербальных средств выражения комического и их функционально-прагматический потенциал в формате телевизионной передачи.

В рамках исследования полиmodalный комплекс – термин см. (Ирисханова, Прокофьева 2017: 81) – представляет собой фиксированный видео-контекст из телепередачи, включающий в себя 1) высказывание с вербальным средством выражения комического (вербальная modalность), которое сопровождается 2) синхронизированным с ним невербальным средством выражения комического (жестом или изображением, т.е. жестовая или визуальная modalность). Таким образом, возможны разные вариации полиmodalного комплекса.

Материалом послужили выпуски немецкой сатирической общественно-политической телепередачи *heute show* (телеканал ZDF) за 2015–2024 гг., из которых методом сплошной выборки были отобраны и проанализированы в программе ELAN полиmodalные комплексы комического. В ходе исследования был выделен жест-адаптор модератора ПОПРАВЛЕНИЕ ОЧКОВ, инициирующий ответный коммуникативный ход публики, а именно, его смеховую реакцию (Карпенко, Курило 2017: 175), ср. (Леонтьева, Агафонова 2023). Для постоянных зрителей *heute show* данный жест приобретает функцию конвенционального коммуникативного знака: поправляя очки, модератор намекает на наличие в своем высказывании иронического смысла. Кроме того, в программе ELAN отмечена синхронизация полиmodalных средств выражения комического со смеховой реакцией публики (параметр Audience behaviour). Поскольку *heute show* имеет выраженную социально-критическую направленность, одобряющий смех публики является не просто необходимым ведущему сигналом «обратной связи», но и возможностью выразить неодобрение сложившимся положением дел в обществе.

В качестве примера полиmodalного комплекса взят видеофрагмент, освещающий коррупционный скандал вокруг автоконцерна Volkswagen и бывшего министра транспорта ФРГ М. Висмана:

Herr Wissmann tritt ab 11.11.wieder im Kölner Karneval auf als de olle Dieseldepp (heute show, 02.10.15) / Господин Висман с 11 ноября будет снова выступать на Кельнском карнавале «дизельным шутом».

В 2015 году вскрылись шокирующие данные по деятельности компании Volkswagen: более 11 миллионов дизельных автомобилей были оснащены датчиками, намеренно занижающими количество выхлопных газов. На этом фоне реплика модератора об инновационном характере немецкого автопрома вызывает смех аудитории. Вербальным средством комического служит номинация «de olle Dieseldepp»: «olle/ oide» – диалектальный вариант слова «alt» (старый) и «Depp / шут,

дурак» – персонаж карнавала, ряженный, скоморох, клоун. «Dieseldepp» напоминает другое, образованное по известной аналогии, наименование «дела Volkswagen» – Dieselgate. Криминальный аспект скандала подчеркнут намеком на название фильма «Der oide Depp» (2008) из культового немецкого детективного сериала «Tatort». Конструкция «de olle Depp» имеет отрицательно коннотированный двойной смысл, означая и «скомороха, шута на карнавале», и «чиновника, выставившего себя на посмешище». Данная реплика предваряется жестом-адаптором ПОПРАВЛЕНИЕ ОЧКОВ телеведущего, за которым следует карикатура на М. Висмана в костюме шута.

Таким образом, в смоделированной коммуникативной ситуации полимодальные средства усилили прагматическое воздействие на аудиторию и достигли конечной цели – смеховой реакции публики как сигнала корректного восприятия комического контекста, одобряющего мнение модератора по поводу обсуждаемой проблемы.

Литература

- Zenner E., and Geeraerts D. “One Does Not Simply Process Memes: Image Macros as Multimodal Constructions.” *Cultures and Traditions of Wordplay and Wordplay Research*, edited by Esme Winter-Froemel and Verena Thaler, 1st ed., De Gruyter, 2018, pp. 167–94. JSTOR, <http://www.jstor.org/stable/j.ctvbkjv1f.10>. Accessed 28 June 2024.
- Ирисханова О.К., Прокофьева О.Н. Фокусирование в устном описательном дискурсе: анализ визуальной перцепции, речи и жестов // *Когнитивные исследования языка*. Вып. XXIX: Когниция и коммуникация в лингвистических исследованиях: сборник научных трудов / отв. ред. вып. В. З. Демьянков. – М.: Ин-т языкознания РАН; Тамбов: Издательский дом ТГУ им. Г.Р. Державина, 2017. С. 80 – 87.
- Карпенко Е. И., Курило Е. О. Жест ‘object-adaptor’ как средство конструирования мемы коммуникативных ролей в дискурсе (на материале программы „heute-show“ телеканала ZDF) // *Вестник Московского государственного лингвистического университета*. Гуманитарные науки. 2017. Вып. 10 (783). С. 168-181.
- Леонтьева А. В., Агафонова О. В. Проявление когнитивной нагрузки при синхронном переводе с использование жестов-адаптеров (на материале немецкого языка) // *Вестник Московского государственного лингвистического университета*. Гуманитарные науки. 2023. Вып. 6 (874). С. 94–100. DOI 10.52070/2542-2197_2023_6_874_94

ИМЯ СОБСТВЕННОЕ В КИНЕМАТОГРАФЕ: ПРЕДСТАВЛЕНИЕ ГЕРОЕВ КАК ОБЯЗАТЕЛЬНЫЙ ЭЛЕМЕНТ МУЛЬТИМОДАЛЬНОГО ОБЩЕНИЯ

Ю.Ю. Гордова (Институт языкознания РАН)

gordova@iling-ran.ru

Кинематограф отражает нашу жизнь и моделирует на экране различные жизненные ситуации. Обязательным элементом фильмов является представление главных героев, которое может проходить в разных формах (закадровый текст, в разговоре третьих лиц и т.д.), но, как правило, осуществляется в виде личного знакомства героев.

Обязательным элементом формул знакомств является использование имен собственных – личных имен, фамилий, реже прозвищ.

В докладе при помощи метода наблюдения анализируется роль имени собственного в момент знакомства, а также роль иных каналов коммуникации, задействованных в данный момент: позы, жесты, мимика, положение в кадре по отношению к друг другу. Материалами исследования выступают современные фильмы-участники различных кинофестивалей (производства Франции, России, США).

Установлено, что представление героев происходит в большинстве случаев в первые минуты фильма: на 3-5 минуте. Наиболее типичными формулами представления являются фразы типа «Привет! Я Сара», «Меня зовут Майкл», «Знакомьтесь: это Джейк».

Знакомство в большинстве случаев происходит в миролюбивой обстановке, даже если в перспективе предполагается драматическое развитие событий. Во многом это отражает положение, что люди изначально не хотят ссор и нацелены на мирное сосуществование. В случаях, когда герой собирается оказать манипулятивное воздействие на человека, миролюбивая обстановка служит способом расположения к себе для дальнейших корыстных действий.

Особую роль в момент знакомства играют мимика, жесты и положение головы. Героев, имена которых в момент представления являются сознательно измененными, всегда выдают какие-то мелочи. Они могут слишком нарочито улыбаться, сообщать о себе слишком много подробностей, совершать избыточные движения рук. Это имеет продолжение в дальнейшем развитии сюжетной линии.

Как правило, знакомство героев снимается общим планом, крупный план тоже используется, но редко. Это делается сознательно, чтобы история развивалась постепенно, в том числе в раскрытии характеров.

Интересные метаморфозы имен и их носителей мы наблюдаем в фильме «Черный медведь» (США, 2020, реж. Лоуренс Майкл Ливайн). Имена, озвученные при знакомстве (1), затем становятся именами героев снимающегося фильма (прием «фильм в фильме»), а сами герои меняются местами.

В фильме «Теория простых чисел» (Франция, Швейцария, 2023, реж. Анна Новион) представление главной героини – гениальной аспирантки-математика – происходит во время интервью студенческой газете (2). Жесты и мимика героини выдают ее неуверенность и смущение, внешний вид – желание, быть незаметной.

Кинематографическая ономастика, безусловно, представляет собой отдельное направление, так как, помимо собственно онимов, включает в анализ

художественную составляющую фильмов и мультимодальные каналы коммуникации, визуализированные посредством кинематографа. Имена, которые зритель слышит в первые минуты фильма, никогда не бывают случайными и в той или иной степени влияют на дальнейшее развитие истории.

Примеры:

(1) – Эллисон?

- Да, а ты Гейб?

(2) – Представься, пожалуйста!

- Меня зовут Маргарита Хоффманн.

Исследование выполнено в рамках темы госзадания 1021032423090-3/FMNE-2022-0002 «Процессы коммуникации на естественном языке: системный анализ и представление данных».

МЕЖКОДОВЫЕ СООТВЕТСТВИЯ: ЯЗЫКОВЫЕ И ПАРАЯЗЫКОВЫЕ ЗНАКИ

А.В. Занадворова (Институт русского языка имени В. В. Виноградова РАН),

Г.Е. Крейдлин (Российский государственный гуманитарный университет),

Е.Я. Шмелева (Институт русского языка имени В. В. Виноградова РАН)

annazann@gmail.com

В докладе обсуждаются некоторые лингвистические аспекты устной коммуникации в контексте мультимодальности. Исследуется соответствие русских междометных единиц разного типа и параязыковых единиц, – как построенных на базе междометных единиц, так и не зависящих от вербальных единиц. Показано, что это соответствие динамическое, то есть, существуют разнообразные переходы от вербальных единиц к невербальным и наоборот. Особое внимание обращается на морфологические и лексические процессы, обеспечивающие такие переходы.

К основным морфологическим и морфолого-семантическим процессам относятся удвоение, утроение и т.д. классических междометных единиц либо без изменения исходной единицы (ай-ай, ай-ай-ай), либо с изменением (ай-яй-яй); усечение отдельных единиц (вжик-вжик и вжи-вжи; гав-гав и ав-ав – здесь усечение доказывает тот факт, что в русском языке есть глагол гавкать, но нет глагола авкать); внутрисловное удлинение гласных (тпрууууу) или согласных (хम्म), происходящее с возможным изменением семантической структуры междометия (ср. бах и бабах); вкрапление отдельных единиц внутрь конвенциональных междометий или параязыковых последовательностей (ср. тук-тук и тук-тудук).

В докладе утверждается, что параязыковые единицы, как и междометные, делятся на семантические классы по тем или иным смысловым признакам. Наряду с общеизвестными звукоподражательными параязыковыми единицами (му-му, кап-кап, чик-чик) выделяются менее известные невербальные знаки, описывающие природу человека, его физиологические (брр, кхе-кхе) и психологические проявления (бээ, уфф).

Каталогизация семантических классов является необходимым шагом на пути к построению словаря параязыковых единиц. К сожалению, строгой классификации этих знаков построить не удастся, поскольку один и тот же знак может относиться к разным классам. В докладе обсуждаются некоторые наиболее представительные классы и отдельные элементы классов.

Среди семантических классов выделяются классы типовых звуков, издаваемых животными, классы звуков взаимодействия человека с животными (кис-кис, цып-цып; брысь); звуки, издаваемые разными инструментами и механизмами (вжик-вжик, чух-чух, тень-брень); звуки природных объектов (кап-кап, буль-буль); звуки, отражающие физиологическую или психологическую жизнь человека (буль-буль, апчхи, ой!, ой-ёй-ёй) и некоторые другие классы.

В конце доклада ставятся важные проблемы соотношения русских междометных и параязыковых единиц с глаголами и существительными.

ВОСПРИЯТИЕ СЛОЖНОГО НЕВЕРБАЛЬНОГО ПОВЕДЕНИЯ АНТРОПОМОРФНОГО РОБОТА ЧЕЛОВЕКОМ

*А.А. Зинина (НИЦ «Курчатовский институт»,
Московский государственный лингвистический университет,
Российский государственный гуманитарный университет),
А.А. Котов (НИЦ «Курчатовский институт»,
Московский государственный лингвистический университет,
Российский государственный гуманитарный университет),
Н.А. Аринкин (НИЦ «Курчатовский институт»,
Московский государственный лингвистический университет)
Zinina_AA@nrcki.ru*

Поддержание роботом естественного коммуникативного взаимодействия с человеком – сложная и перспективная область социальной робототехники. Антропоморфные роботы могут провоцировать различные реакции у человека в зависимости от ситуации взаимодействия, внешнего вида и параметров поведения робота, социально-психологических особенностей самого человека. Невербальное поведение роботов играет особую роль в их восприятии человеком как социальных агентов, в наделении их антропоморфными качествами и в формировании к ним позитивного отношения (Breazeal, 2003). Даже определённые ошибки в поведении могут сделать робота более привлекательным по сравнению с тем роботом, который действует безупречно (Mirnig et al., 2017).

При разработке средств невербального поведения для робота-компаньона Ф-2 мы ориентируемся на особенности поведения реальных людей в эмоциональных ситуациях в мультимодальном корпусе REC – Russian Emotional Corpus (Kotov, Vudianskaya, 2012). Например, для воспроизведения на роботе картины глазодвигательного поведения, сравнимой с наблюдениями в корпусе, наиболее эффективной оказалась модель, в которой различные коммуникативные функции меняют свою активацию во времени, и функция с наибольшей активацией захватывает управление глазами (Цфасман и др., 2018). При этом в другом эксперименте было показано, что к зрительному контакту с роботом наиболее чувствительны люди с высоким эмоциональным интеллектом (Velichkovsky et al., 2021). То есть восприятие человеком зрительного контакта с роботом зависит как от коммуникативных паттернов робота, так и от эмоционального интеллекта человека.

Мы также обнаружили, что эмоциональные жесты робота оказывают больший эффект на пользователя, чем эмоциональная речь (Zinina et al., 2020). Причем сам эффект жестов зачастую не осознается испытуемыми. Так, в эксперименте, где робот помогал людям собирать головоломку Танграм (Kotov et al., 2019), испытуемые следовали указательным жестам одного из роботов, но после не могли описать разницу между роботом, использующим указательные жесты, и роботом с симметричными «не указательными» жестами. Поведение робота может влиять на поведение человека: в эксперименте (Зинина и др., 2022) испытуемые использовали больше иконических жестов в коммуникации с роботом, который поддерживал с ними зрительный контакт. В другом эксперименте, где робот сравнивался с компьютером в ситуации изучения иностранного языка, испытуемые значимо чаще демонстрировали эмоциональную экспрессию при взаимодействии с роботом, чем с

компьютером. Например, выражали непонимание или улыбались (Zinina et al., 2023). В двух последовательных экспериментах мы оценивали влияние улыбок робота на доверие пользователя к словам робота (Zinina et al., in press). Улыбка робота увеличила время реакции испытуемого, но не уровень доверия. Во втором эксперименте паттерн улыбки робота был обогащён: при улыбке робот слегка поворачивал голову, сохраняя зрительный контакт, и поднимал брови (был реализован комплексный паттерн из корпуса REC). Испытуемым больше нравился робот со сложным паттерном улыбки, но уровень доверия к этому роботу снизился.

В проведенных нами экспериментах было показано, что на привлекательность робота для пользователя влияет то, как робот распределяет «внимание» в коммуникации: более высокой оценки заслуживает робот, поддерживающий зрительный контакт, но это зависит и от психологических характеристик пользователя. Мы также выявили имплицитное влияние жестов робота на человека: пользователи следуют указательным жестам робота, используют больше иконических жестов в коммуникации, но не могут описать разницу между роботами с разным поведением. Некоторые невербальные паттерны могут влиять на пользователя противоречивым образом, например, повышать привлекательность робота, но снижать доверие к нему. Таким образом, особенности невербального поведения робота по-разному влияют на его привлекательность для человека, но робот со сложным невербальным поведением, как правило, оценивался пользователями более позитивно.

Литература

- Breazeal C. Emotion and sociable humanoid robots // *International journal of human-computer studies*, 2003. 59(1-2). P. 119-155.
- Kotov A., Budyanskaya E. The Russian Emotional Corpus: Communication in Natural Emotional Situations // *Computational Linguistics and Intellectual Technologies*, 2012. 11(18). V. 1, M.: RSUH, P. 296-306.
- Kotov A., Zinina A., Arinkin N., Zaidelman L. Experimental study of interaction between human and robot: contribution of oriented gestures in communication // XVI European Congress of Psychology, 2019. P. 1158-1158
- Mirniġ N., Stollnberge G., Miksch, M., Stadler S., Giuliani M., Tscheligi M. To err is robot: How humans assess and act toward an erroneous social robot // *Frontiers in Robotics and AI*, 2017. 4. P. 21.
- Velichkovsky B. M., Kotov A., Arinkin N., Zaidelman L., Zinina A., Kivva K. From Social Gaze to Indirect Speech Constructions: How to Induce Impression that Your Companion Robot is a Conscious Creature // *Appl. Sci.*, 2021, 11(21):10255 DOI: 10.3390/app112110255
- Zinina A. A., Kotov A. A., Arinkin N. A. This robot smiles so nicely. I don't trust him – the Effect of Robot's Smiles on User's Trust // *LiLac: Literature, Language and Computing: Russian Contribution – (in press)*.
- Zinina A. A., Zaidelman L. Y., Kotov A. A., Arinkin N. A. The Perception of Robots Emotional Gestures and Speech by Children Solving A Spatial Puzzle // *Computational Linguistics and Intellectual Technologies: Proceedings of the International Conference “Dialogue 2020” Moscow, 17–20 June, 2020, Moscow*. Issue. 19 (26), 2020. P. 811-826.
- Zinina A., Kotov A., Zaydelman L., Arinkin N. Learning a foreign language vocabulary with a companion robot // *Cognitive Systems Research*, 2023. 77. P. 110-114.

- Зинина А. А., Зайдельман Л. Я., Котов А. А., Величковский Б. М. Рефлекс или рефлексия? Глазодвигательное поведение робота-компаньона, создающее у пользователя впечатление общения с эмоциональным существом // Искусственный интеллект и принятие решений, 2022. 1. Р. 3-18.
- Цфасман М.М., Аринкин Н.А., Зайдельман Л.Я., Зинина А.А., Котов А.А. Разработка глазодвигательной коммуникативной системы робота Ф-2 на основе мультимодального корпуса REC // Восьмая международная конференция по когнитивной науке: Тезисы докладов, 2018. С. 1328-1330.

КОНТАКТУСТАНАВЛИВАЮЩИЕ ЖЕСТЫ И ИХ КОГНИТИВНО-ПРАГМАТИЧЕСКИЙ ПОТЕНЦИАЛ В ЭКСПОЗИТОРНОМ ДИАЛОГЕ

*М.И. Киосе (Московский государственный лингвистический университет,
Институт языкознания РАН),*

*А.В. Леонтьева (Московский государственный лингвистический университет,
Институт языкознания РАН),*

*О.В. Агафонова (Московский государственный лингвистический университет,
Институт языкознания РАН),*

*А.А. Петров (Московский государственный лингвистический университет,
Институт языкознания РАН)*

maria_kiose@mail.ru

Проблема и гипотеза исследования. Исследование обращается к проблеме изучения полифункциональной природы жестов, решить которую представляется возможным с опорой на особенности их употребления совместно с иными коммуникативными модальностями – речью и глазодвигательным поведением. В настоящей работе анализу подвергаются контактоустанавливающие жесты, или жесты, ориентированные на собеседника (Bavelas et al. 1995), которые помимо указанной функции (установление контакта) могут также выражать эмоции, интенции, использоваться для выражения просьбы и в то же время завершения разговора (см., например, в Yasui 2013). Гипотеза исследования заключается в том, что функциональная роль данных жестов в мультимодальном диалоге определяется миметическими схемами (образ-схемами телесного типа), которые проявляются в особенностях сопровождающей речи и поддерживаются также глазодвигательным поведением.

Методы и материал исследования. В работе изучается когнитивно-прагматический потенциал (роль и функции) контактоустанавливающих рекуррентных жестов двух типов – «открытая ладонь вверх» (PUOH) и «открытая ладонь вниз» (PDOH), реализующих миметические схемы ДЕМОНСТРАЦИЯ и СДЕРЖИВАНИЕ (Ирисханова, Николаева 2023). Устанавливаются когнитивно-семантические и коммуникативно-прагматические характеристики сопровождающей их речи (типы и особенности поясняемых объектов и событий, типы коммуникативных шагов), а также проявления взгляда собеседников (его ориентированность на лицо собеседника). Особенности адаптации жестов, речи и глазодвигательного поведения служат далее для определения когнитивно-прагматической роли контактоустанавливающих жестов в экспозиторном диалоге. Для реализации исследования используется корпус мультимодального экспозиторного диалога продолжительностью 57 минут, записанный с применением очков-айтрекеров (Tobii Pro Glasses 2, 1920×1080, 25 FPS).

Основные результаты. Корпус содержит 366 контактоустанавливающих жестов, представляющих 271 случай реализации жестов PUOH и PDOH. Анализ показал, что в речи жесты PUOH чаще представляют характеристики и свойства описываемых объектов и событий и используются во всех коммуникативных шагах (запрос, ответ-реакция, развитие новой и общей темы). Жесты PDOH чаще сопровождают действия с этими объектами и демонстрируют специфику при употреблении в коммуникативных шагах; например, схемы COVER (удерживание

объекта под закрытой крышкой), TRACE (разглаживание, прорисовывание объекта), MOVE AWAY (отбрасывание) – только в запросах, схема PRESS (давление на объект) – в основном при развитии новой темы, а схема LOCATE (локализация объектов) – с одинаковой частотностью при развитии новой и общей темы. Глазодвигательное поведение при этом определяется не типом схемы, а типом коммуникативного шага. Полученные результаты демонстрируют различия в когнитивно-прагматическом потенциале контактоустанавливающих жестов PUOH и PDOH в экспозиторном диалоге. Так, они свидетельствуют о большем перформативном потенциале жестов PDOH, реализующих схему СДЕРЖИВАНИЕ, и о более закреплённой (и распределённой) коммуникативно-прагматической нагрузке отдельных типов жестов этой группы.

Литература

- Ирисханова О.К., Николаева А.И. Когнитивные основания вариативности рекуррентных жестов в экспланаторном дискурсе: «открытая ладонь вверх» и «открытая ладонь вниз». Вопросы когнитивной лингвистики. 2023, № 4. С. 26-34.
- Bavelas J. B., Chovil N., Coates L. and Roe L. Gestures specialized for dialogue. *Personality and Social Psychology Bulletin*. 1995, 21(4). P. 394–405. <https://doi.org/10.1177/0146167295214010>
- Yasui E. Collaborative idea construction: Repetition of gestures and talk in joint brainstorming. *Journal of Pragmatics*. 2013, 46(1). P. 157–172. <https://doi.org/10.1016/j.pragma.2012.10.002>

The research presented is part of the project “Kinesic and vocal aspects of communication: parameters of variance” (FMNE-2022-0015) carried out at the Institute of Linguistics RAS.

NEGATIVITY SELLS: ТОНАЛЬНОСТЬ И ЭМОЦИИ В МАРКЕТИНГОВОЙ КОММУНИКАЦИИ (НА МАТЕРИАЛЕ КОРПУСА ДИАЛОГОВ ТОРГОВЫХ ПРЕДСТАВИТЕЛЕЙ С КЛИЕНТАМИ)

А.В. Колмогорова (НИУ «Высшая школа экономики» СПб),

П.А. Колмогорова (НИУ «Высшая школа экономики» СПб)

kolmogorovapa@gmail.com

Доклад посвящен проблеме, находящейся на пересечении маркетинговой (Голев, Яковлева, 2010) и компьютерной лингвистики (Николаев, Митренина, Ландо, 2016).

В рамках сотрудничества с одной крупной дистрибьютерской компании перед нами была поставлена задача выявить речевые предикторы успешности продаж, осуществляемых торговым представителем.

Материал. Дистрибьютерская компания-партнер предоставила нам 8000 аудиозаписей диалогов торговых представителей со своими клиентами (общая длительность 1333 часа и 24 минуты) – 3337 аудиозаписей более успешных, согласно статистике продаж, торговых представителей (общая длительность 556 часов и 5 минут) и 4663 записи менее успешных торговых представителей (общая длительность 777 часов и 3 минуты). Аудиозаписи были сначала автоматически расшифрованы (проведена транскрибация) при помощи модели Whisper (Radford et al., 2023), а затем скорректированы при помощи экспертов.

Методы: методы автоматического распознавания речи, речеванового анализа и речевановой разметки (экспертной и при помощи промптинга), автоматического распознавания эмоциональной тональности (модель MonoHime/rubert-base-cased-sentiment-new) и эмоций (модели Aniemore и seara/rubert-tiny2-ru-go-emotions), тематического моделирования (Structural Topic Modeling (Roberts et al., 2019)), сравнительно-сопоставительного анализа.

Анализ продемонстрировал, что в нашем датасете существуют повторяющиеся паттерны как для более успешных, так и для менее успешных торговых представителей – это типичные для каждой группы речевые жанры. В общей сложности выявлено 11 типичных для речи «продажника» речевых жанров.

Первоначально типичные речевые жанры были выделены на материале части корпуса вручную, а затем при помощи промптинга на основе GPT-модели Mistral-Large-2402 (URL: <https://mistral.ai/news/mistral-large/>) разметка была расширена на весь корпус диалогов.

Следующим шагом стал sentiment-анализ размеченного по жанрам корпуса текстов, в результате которого каждому объекту жанровой разметки была присвоена одна из трех меток: негативный, позитивный, нейтральный. Иными словами, мы сформировали из размеченных по sentimentу и жанрам данных два подкорпуса: подкорпус текстов расшифровок речи успешных торговых представителей с жанровыми метками тех классов, внутри которых фрагменты с негативной тональностью составили 50% и более; аналогичный подкорпус для менее успешных торговых представителей.

Данный доклад фокусируется на «негативных речевых жанрах» в корпусе диалогов более и менее успешных торговых представителей: «жалоба», «рассказ о жизни» и «ксенонарратив» (Микалаускайте, 2018). Так, например, для более

успешных торговых представителей оказался в большей степени характерен речевой жанр жалобы (жалоба занимает 13,6% от корпуса нецелевых речевых жанров у более успешных торговых представителей и в два раза меньше у менее успешных торговых представителей – 6,33%), а «ксенонарратив» (пересказ речевого события) и «рассказ о жизни» – также маркированные негативной тональностью – оказались типичны исключительно для корпуса более успешных торговых представителей.

Гипотеза исследования состоит в том, что успешные торговые представители используют данные речевые жанры как жанры-филлеры для целевого жанра продажи, чтобы показать, что им также близки проблемы, с которыми сталкиваются их клиенты, сокращая таким образом социальную дистанцию с ними.

Цель представляемого исследования – выявить типичное распределение тем и эмоций (злость, гнев, страх и др.) в рамках текстов речевых жанров «жалоба», «рассказ о жизни» и «ксенонарратив» в речи успешных торговых представителей, а также их место в жанровых цепочках, разворачивающихся в коммуникативной ситуации продажи.

Литература

- Голев Н. Д., Яковлева О. Е. Язык как собственность (к основаниям лингвомаркетологической концепции языка). Юрислингвистика: лингвоконфликтология и юриспруденция. 2010. №10. С. 75 – 83.
- Микалаускайте Е.Ю. Авторская стратегия субъективизации позиции читателя в англоязычной литературной коммуникации ксенонарратива. Филологические науки. Вопросы теории и практики. Тамбов: Грамота. 2018. № 12(90). Ч. 2. С. 336-340.
- Николаев И. С., Митренина О. В., Ландо Т. М. (Ред.). Прикладная и компьютерная лингвистика. М.: URSS. 2016. 320 с.
- Электронный ресурс: модель Aniemore. URL: <https://github.com/aniemore/Aniemore>. Дата обращения: 03.03.2024.
- Электронный ресурс: модель Mistral-Large-2402. URL: <https://mistral.ai/news/mistral-large/>. Дата обращения: 14.05.2024.
- Электронный ресурс: Модель MonoHime/rubert-base-cased-sentiment-new. URL: <https://huggingface.co/MonoHime/rubert-base-cased-sentiment-new>. Дата обращения: 03.03.2024.
- Электронный ресурс: модель seara/rubert-tiny2-ru-go-emotions. URL: <https://huggingface.co/seara/rubert-tiny2-ru-go-emotions>. Дата обращения: 03.03.2024.
- Radford A., Kim J.W., Xu T., Brockman G., Mcleavy C., Sutskever I. Robust Speech Recognition via Large-Scale Weak Supervision. Proceedings of the 40th International Conference on Machine Learning. 2023.
- Roberts M. Stewart B. Tingley D. (2019). stm : An R Package for Structural Topic Models. Journal of Statistical Software. 91. 10.18637/jss.v091.i02.

Доклад подготовлен в результате проведения исследования по проекту «Текст как Big Data: методы и модели работы с большими текстовыми данными» в рамках Программы фундаментальных исследований НИУ ВШЭ в 2024 г.

КОНСТРУКЦИЯ <Q – P ДЕЛАТЬ НЕЧЕГО> В РУССКОЙ ПОВСЕДНЕВНОЙ РЕЧИ

Т.Л. Колосовская (Санкт-Петербургский государственный университет)

kolosovskaya.tatjana@yandex.ru

В теории номинации долгое время господствовало *словоцентристское направление* и исследовательское внимание больше уделялось словам, чем конструкциям. Повседневная речь несколько смещает акценты: «Наличие единой и общеобязательной нормы, касающейся употребления слов, их звукового облика и грамматических форм, их сочетаемости друг с другом <...> является основным признаком литературного языка» (Шмелев 2002: 653), в то время как в повседневной речи норма отходит на второй план.

В центре настоящего исследования находится *сравнительно-оценочная конструкция <Q – P делать нечего>*, активно функционирующая в *разговорном языке*, который является «в некотором смысле минимальной системой национального языка, филогенетически и онтогенетически первичной системой, важнейшей по диапазону общественной и индивидуальной значимости» (Скребнев 1985: 9).

Чтобы стать *конструкцией*, единица должна пройти сложный путь, приобретая определенные характерные черты и становясь «языковым выражением, у которого есть аспект плана выражения или плана содержания, не выводимый из значения или формы составных частей» (Рахилина, Кузнецова 2010: 19). Так, в сочетании *делать нечего* компоненты могут имеют прямое значение, и тогда вся единица подразумевает ‘отсутствие какой-либо деятельности, бесполезное времяпрепровождение’, ср.:

(1) и / конечно/ через такой ход в вагоне бывает ужасно как скучно. Прямо скажем / **делать нечего**. На пассажиров глядеть/ конечно/ мало интереса. Обидятся ещё.

В устной речи не только слова начинают «обрастать» дополнительными значениями, но и словосочетания способны приобретать семантику, которая характерна для всей единицы, и развивать значения компонентов внутри этой единицы.

Так, в «Учебном фразеологическом словаре» находим словарную статью для устойчивой единицы *делать нечего*: «Разг. Неизм. Приходится примириться с чем-либо (обычно с тем, что есть); а другого выхода нет, иначе поступить нельзя. = **Ничего не поделаешь**. Все знали, что до воды мы дойдём только к сумеркам. **Делать нечего, оставалось запастись терпением** (В. Арсеньев)» (Быстрова и др. 1984: 76). В контекстах же устного и газетного подкорпусов Национального корпуса русского языка можно видеть «рождение» конструкции, которая выражает оценку *ненужности в отношении конкретного объекта по ряду признаков (причин)*, ср.:

(2) «Если будет выстроен новый зал филармонии, тогда будем рассуждать по-другому. Хотя мое мнение таково, что **церкви** в детском парке, рядом с дворцом пионеров, **делать нечего**», – добавила она.

Как только в коммуникативной ситуации появляется еще один объект сравнения, возникает разновидность устойчивой единицы – *сравнительно-оценочная конструкция <P – Q делать нечего>*, ср.:

(3) [Дуговец (Л. Кмит, муж, 57, 1908)] К твоему сведению/ там/ где работал мой
Дон (Q)/ другой собаке (P) делать нечего.

В такой конструкции есть объекты Q (предмет, ситуация, стоящие у истоков сравнения, некий стандарт), P (объект, который сравнивают с Q), а также устойчивое значение 'P отстает перед Q (уступает ему в чем-то), понимая свою неспособность соперничать с ним'. В результате устойчивая единица <Q – P *делать нечего*> встает в один ряд с другими сравнительно-оценочными конструкциями устной речи: <P – Q *отдыхает*>, <P *не годится в подметки* Q>, <куда P до Q > и под.

Предложенные наблюдения могут быть полезны в лексикографической практике, при теоретическом осмыслении переходных случаев между лексикой и синтаксисом, они способны также пополнить базу Русского конструктикона.

Исследование выполнено при финансовой поддержке гранта РФФИ (проект № 22-18-00189 «Структура и функционирование устойчивых неоднословных единиц русской повседневной речи»).

Литература

Быстрова Е.А., Окунева А.П., Шанский Н.М. Учебный фразеологический словарь русского языка: Пособие для учащихся нац. школ. Л.: Просвещение, 1984. 271 с.

НКРЯ – Национальный корпус русского языка [Электронный ресурс]. URL: <https://ruscorpora.ru/new>. Дата обращения: 25.11.2023.

Рахилина Е.В., Кузнецова Ю.Л. Грамматика конструкций: теория, сторонники, близкие идеи // Лингвистика конструкций / Под ред. Е.В. Рахилиной. М.: Азбуковник, 2010. С. 18-79.

Скрёбнев Ю.М. Введение в коллоквиалистику. Саратов: Изд-во Саратов. ун-та, 1985. 210 с.

Шмелев Д.Н. Литературный язык и язык художественной литературы // Избранные труды по русскому языку. М.: Языки славянской культуры, 2002. С. 653-672.

Исследование выполнено в рамках гранта РФФИ (проект № 22-18-00189 «Структура и функционирование устойчивых неоднословных единиц русской повседневной речи»).

КОГНИТИВНАЯ АРХИТЕКТУРА ДЛЯ УПРАВЛЕНИЯ ЕСТЕСТВЕННО-ЯЗЫКОВЫМ ВЫВОДОМ И КОММУНИКАТИВНЫМ ПОВЕДЕНИЕМ РОБОТА-КОМПАНИОНА

*А.А. Котов (НИЦ «Курчатовский институт»,
Московский государственный лингвистический университет,
Российский государственный гуманитарный университет),
Н.А. Аринкин (НИЦ «Курчатовский институт»,
Московский государственный лингвистический университет),
З.А. Носовец (НИЦ «Курчатовский институт»,
Московский государственный лингвистический университет),
А.А. Филатов (ООО «Яндекс.Технологии»)
kotov@harpia.ru*

При создании роботов-компаньонов перед лингвистами встаёт ряд исключительно интересных задач, связанных с поддержкой мультимодальной коммуникации, с созданием речевых моделей мира, а также с разработкой «механизмов мышления». В рамках проекта робота Ф-2 мы стремимся создать когнитивную архитектуру, позволяющую роботу (а) демонстрировать речевое и невербальное поведение, распознавать речь, мимику и жесты пользователя, (б) выполнять референцию речи к объектам реального мира и (в) демонстрировать естественно-языковой вывод, в том числе – комбинировать рациональный вывод с эмоциональными оценками (Робот Ф-2, 2024). Мы используем теорию «Смысл – Текст» (Мельчук, 1999), а в части естественно-языкового вывода – классический аппарат сценариев (Дорофеев, Мартемьянов, 1969; Шенк, 1980). Когнитивная архитектура реализована в комплексе программ на языках C и C#. Для каждого входящего высказывания робот строит синтаксическое дерево зависимостей, используя для русского языка грамматику из 800 формальных правил. В синтаксическом дереве определяются семантические валентности: *ag* – агенс, *pat* – пациент, *instr* – инструмент – всего 22 типа валентностей на основе инвентаря Филлмора (Fillmore, 1968), включая валентность *p* – для предиката: глагола или связки. При конструировании семантического представления эти валентности заполняются семантическими признаками слов, относящихся в синтаксической структуре к каждой валентности (используются около 8400 признаков) – см. Рисунок 1. События от системы технического зрения кодируются так же, как и семантика текста. Например, если некто обращает внимание на робота, робот получает семантическое представление ‘человек смотрит на тебя’. Это позволяет роботу сходным образом реагировать на наблюдаемые события и речевые сообщения.

Поведение робота в ответ на семантическое представление регулируется аппаратом сценариев. В архитектуре робота сценарии хранятся в базе данных MS SQL. Для эмоциональных оценок мы используем около 300 д-сценариев, распознающих семантические представления типа ‘меня никто не любит’, ‘мне угрожает опасность’, ‘люди думают только о себе’ (Котов, 2021). Для рационального вывода используются около 4500 р-сценариев. Они получены в результате деления 10 млн. семантических представлений на кластеры – типичные ситуации или фреймы (Baker, Fillmore, Lowe, 1998). Входящее семантическое представление сравнивается со всеми сценариями и может вызывать их активизацию. Активный

сценарий, в свою очередь, может передавать на робота фрагменты поведения, описанные на языке Behavior Markup Language BML (Корп и др., 2006). На рисунке 2 показан граф естественно-языкового вывода для входящего предложения Человек приготовил ужин. Это предложение соотносится с р-сценарием @приготовить_4110_VERB_1, который реконструирует связанные ситуации ‘ранее человек проголодался’, ‘пришло время ужина’, ‘потом человек ел еду/ужинал’, ‘человек кормил семью ужином’. Близость этих семантических представлений с д-сценариями вызывает эмоциональные оценки ‘здорово, что люди готовят для меня (робота) что-то хорошее’ и ‘я рад за собеседника: люди думают о нем/покормят его’ (робот здесь будет радоваться за собеседника-человека). Неточность состоит в том, что сконструированное событие ‘пришло время ужина’ воспринимается роботом как ‘ко мне пришло что-то хорошее’ (что является возможной метафорой). Таким образом, даже абстрактное высказывание будет интерпретироваться роботом как эмоционально-значимое событие для собеседника-человека или для самого робота, а активизация д-сценариев – передавать на робота улыбки и жесты радости.

Литература

- Дорофеев Г. В., Мартемьянов Ю. С. Логический вывод и выявление связей между предложениями в тексте // Машинный перевод и прикладная лингвистика. 1969. Т. 12. С. 36–59.
- Котов А. А. Механизмы речевого воздействия. М.: РГГУ, 2021.
- Мельчук И. А. Опыт теории лингвистических моделей «Смысл ↔ Текст». М.: ЯСК, 1999.
- Электронный ресурс: Робот Ф-2. URL: <http://f2robot.com/>. Дата обращения 15.07.2024
- Шенк Р. Обработка концептуальной информации. М.: Энергия, 1980.
- Baker C. F., Fillmore C. J., Lowe J. B. The Berkeley FrameNet Project. 1998.
- Fillmore C. J. The Case for Case // Universals in linguistic theory. New York: Holt, Rinehart Winston, 1968. С. 1–68.
- Kopp S. et al. Towards a Common Framework for Multimodal Generation: The Behavior Markup Language // Intelligent Virtual Agents, 2006. С. 205–217.

TOPIC AREA 3: Spoken language and multichannel communication



Рисунок 1. Синтаксическое и семантическое представления предложения *Человек приготовил ужин.*



Рисунок 2. Граф естественно-языкового вывода для высказывания *Человек приготовил ужин* (д-сценарии отмечены синим цветом)

ЛИНГВИСТИЧЕСКИЙ ИНСТРУМЕНТАРИЙ РЕЧЕВОЙ АГРЕССИИ В ДИСКУРСЕ ТЕАТРАЛЬНОЙ ПОСТАНОВКИ: РЕЧЬ И ЖЕСТЫ

*Е.Г. Логинова (Рязанский государственный университет
имени С.А. Есенина)
e.loginova-rsu@mail.ru*

Вопросы конструирования идентичности субъектами общения, выявления и классификации прагматических маркеров относятся к одним из наиболее обсуждаемых, что отражает когнитивно-прагматическую направленность современной лингвистической науки. Особое внимание уделяется прагматической специфике полимодальной коммуникации, включая дискурсы эстетической направленности.

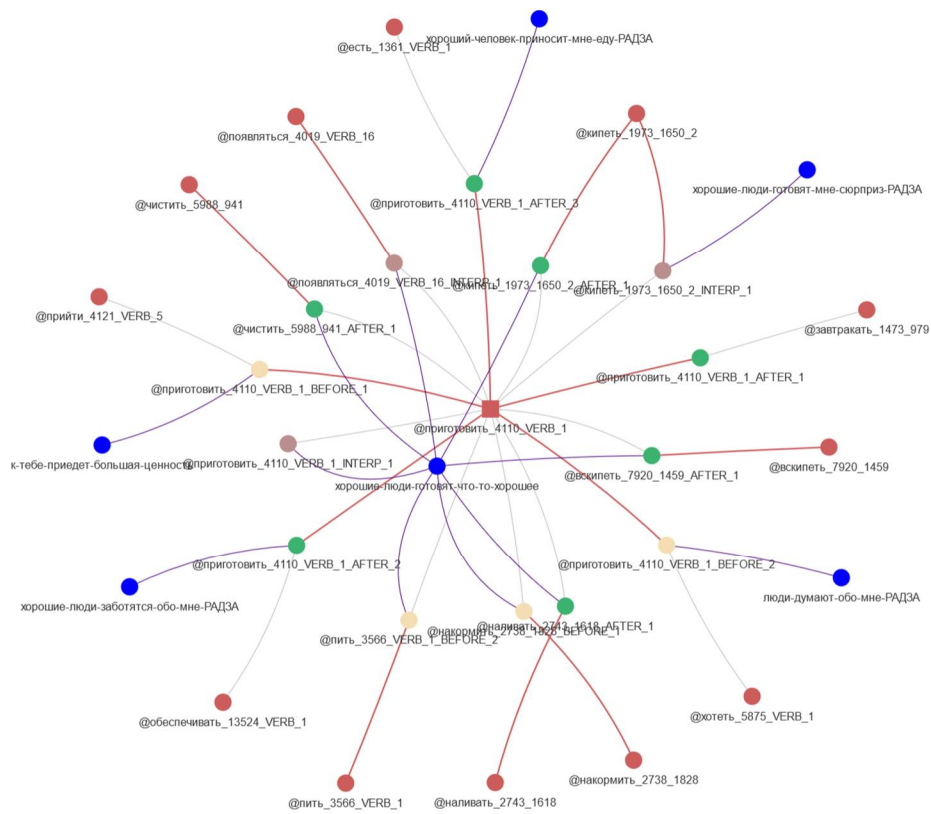
В докладе речь пойдет о речевой агрессии персонажей драмы. В данном типе художественного полимодального дискурса речевая агрессия может рассматриваться как элемент поэтики, участвующий в развертывании драматургического конфликта; использоваться как средство художественной (мультимодальной) выразительности.

Основная исследовательская задача в докладе связана с определением вербальных и невербальных (жестовых) компонентов высказывания, маркирующих агрессивное, враждебное отношение субъекта речи к адресату или самому себе в случае автоагрессии. Материалом избраны сценические интерпретации пьес отечественных драматургов. В исследовательский корпус вошли пьесы, соотносимые с разными периодами в развитии драмы (традиционная драма, «новая драма», драма абсурда: А. Чехов, А. Арбузов, Н. Садур и др.).

На первом этапе исследования установлены вербальные единицы, участвующие в формировании прагмасемантических характеристик высказывания, детерминированных коммуникативной ситуацией. Выделены группы прагматически наиболее нагруженных единиц, к которым помимо экспрессивно-окрашенной лексики, сниженной лексики, интенсифицирующей лексики и инвективной лексики относятся единицы, получающие агрессивный «заряд» в соответствующем контексте и за счет просодического оформления.

На втором этапе систематизированы жесты, сопровождающие реплики персонажей, и обеспечивающие акцентное выдвигание информации, выраженной с помощью вербальных единиц, или усиливающие ее. Показано, что задействуются жесты разных типов: указательные (ориентирующие), репрезентирующие, ритмически структурирующие высказывание, предметные адаптеры. При этом жест на сцене является инструментом вторичного воплощения (по сравнению с жестом как средством телесной концептуализации или воплощения референта в естественной коммуникации); мотивирован художественным замыслом и предполагает адресата-персонажа и адресата-зрителя. Исходя из этого более точными представляются типы прагматико-репрезентирующих, прагматико-ориентирующих, прагматико-структурирующих театральных жестов. Так, в спектакле по пьесе Н. Садур «Ехай» персонаж дважды называет собеседника принцем, выражая негативное отношение к референту (Народный театр «Волшебный фонарь», 2016 г.). При каждом произнесении задействуется прагматико-репрезентирующий жест – разведение обеих рук в стороны на уровне

бедер. Интонационно используется растяжение ударного слога за счет длительности гласного. Результатом семиотически гетерогенного взаимодействия становится усиление ситуативно обусловленного значения слова принц: большой, важный, выделяющийся.

Таким образом, планируется показать, что когнитивно-прагматическая направленность современной лингвистики не сводится лишь к изучению слова в практике речевого общения. В исследовательском фокусе оказываются процессы конструирования коммуникативного события с учетом способности вербального знака направлять внимание вовне языковой формы на обстоятельства, сопутствующие референту; способности невербального знака (жеста) создавать акцентное выделение, выдвигая в фокус контекстуально обусловленное содержание и сопутствующий внешний контекст. С учетом анализируемого материала исследование представляет ценность в контексте развития лингвистической прагматики художественных дискурсов, полимодальной лингвистики, эмотивной лингвоэкологии.

МУЛЬТИМОДАЛЬНАЯ КОММУНИКАЦИЯ КАК СТРАТЕГИЯ РАСПОЗНАВАНИЯ ОМОФОНОВ В ЯПОНСКОМ ЯЗЫКЕ

М.Н. Мизгулина (Московский городской педагогический университет)

mizgulinamn@mgpu.ru

Устная коммуникация на японском языке зачастую бывает затруднена из-за большого количества омофонов, присутствующих во всех слоях японской лексики: слов исконно японского происхождения – ваго, заимствований из Китая – канго, заимствований из других языков (преимущественно европейских) – гайрайго. Причинами такого большого количества омофонов исследователи называют относительную фонетическую бедность японского языка, вследствие чего ассимиляция иностранных слов происходила со значительными трансформациями. Так, например, китайские слова-омофоны канго, полностью идентично звучащие в японском языке, изначально могли произноситься разными тонами в китайском языке, следовательно, превращались в омофоны только после попадания в японский язык. Европейские слова приобретали открытые слоги, большое количество звуков редуцировалось и т.п. Даже исконно русские слова, попавшие в японский язык, носители русского языка часто улавливают с большим трудом. Всего выделяется семь типов лексических отношений омонимии между разными слоями лексики, среди которых группа канго-канго бесспорно занимает лидирующую позицию.

Самые частые затруднения в распознавании омофонов возникают при межкультурной коммуникации носителей японского языка и иностранцев, для которых японский язык не является родным, однако проблемы могут возникать и при непосредственном (а также опосредованном) общении носителей между собой. После широкого распространения СМИ (в частности, радио) проблема распознавания омофонов остро встала еще середине 20-го века и была частично решена с помощью тщательного отбора лексики, рекомендованной (или не рекомендованной) к использованию в радиопередачах. Для телевизионных передач в большинстве случаев применяются субтитры, глядя на которые зритель имеет визуальную поддержку и может четко различать значение омофонов канго. Собственно, написанный иероглиф полностью снимает проблемы, связанные с восприятием на слух, так как зачастую является пиктограммой, либо же простой или составной идеограммой.

Для иностранцев больше всего сложностей вызывает лексика канго (включая васэй канго), в основном, используемая на продвинутых этапах обучения (а именно, записанная иероглифами, которые японцы изучают в старшей школе), поэтому среди носителей японского языка препятствием для понимания является детский возраст. У многих одинаково звучащих слов канго бывает более десяти (а то и двадцати) значений, поэтому чаще всего, недопонимание возникает, когда реципиент знаком с одним значением из нескольких.

При устном непосредственном общении выйти из затруднительного положения помогают распространенные стратегии. Во-первых, это вербальное объяснение дополнительного чтения иероглифа (например, если омонимия касается кунного чтения, пояснение будет дано через онное чтение, и наоборот). Во-вторых, это может быть объяснение составных элементов сложной идеограммы. В-третьих, это может быть перефразированием, в результате которого происходит рождение

«нового» слова, (например, кагаку-бакэгаку (химия), сирицу-итирицу (городской). Наконец, часто встречается ситуация, когда говорящий «рисует» иероглиф в воздухе (например, при упоминании имен собственных, особенно при знакомстве людей с необычными именами и фамилиями).

Литература:

- Жанцанова, М. Г. "Васэй-канго" – особый слой лексики японского языка / М. Г. Жанцанова // Филологические науки. Вопросы теории и практики. – 2019. – Т. 12, № 2. – С. 99-102. – DOI 10.30853/filnauki.2019.2.21. – EDN YWMNLN.
- Мизгулина, М. Н. Методика обучения аудированию текстов на японском языке : специальность 13.00.02 "Теория и методика обучения и воспитания (по областям и уровням образования)" : диссертация на соискание ученой степени кандидата педагогических наук / Мизгулина Мария Натановна. – Москва, 2021. – 227 с. – EDN JUIPTR.

ЖЕСТЫ ГОЛОВЫ И РУК В ПЕРЕСКАЗАХ «ФИЛЬМА О ГРУШАХ» ЛЮДЬМИ С АФАЗИЕЙ

*Ю.В. Николаева (МГУ имени М.В. Ломоносова,
НИУ «Высшая школа экономики»)
julianikk@gmail.com*

Существуют две основных гипотезы касательно изменений жестикуляции при афазии: согласно первому, при моторной афазии жесты облегчают передачу сообщения (Кшняскина 2018; Rose, Douglas 2001; De Beer, et al. 2020). Другой подход предполагает, что жесты рук будут меняться соответственно изменениям в речи (McNeill 1992; Sekine, Rose 2013). Наконец, есть третий подход, который заключается в том, что жестикуляция людей с афазией будет отличаться от жестов здоровых людей (De Ruiter 2006; Kong et al. 2015; Mol et al. 2013). При этом практически всегда рассматриваются только жесты рук. В качестве исключения можно привести работу (Ahlsén, Schwarz 2013), в которой изучались также направление взгляда и движения головы: в их исследовании отмечается, что люди с афазией чаще, чем здоровые участники, избегали контакта взглядов с адресатом и больше использовали отрицательные покачивания головой, отражающие сложности при говорении.

В нашем исследовании были изучены пересказы «Фильма о грушах» У. Чейфа людьми с беглой и небеглой афазией из корпуса «Russian CliPS» (Khudyakova et al. 2013). Для дополнительной разметки жестов были использован подход (Litvinenko et al. 2018) с некоторыми модификациями: были разделены прагматические жесты (отражающие взаимодействие собеседников и сигналы о трудностях речепорождения), жесты структуры дискурса и жесты поиска слова, как это было сделано в работе (Ferré 2022); также различались однократные жестовые ударения (биты) и многократные (ритмические жесты). Помимо жестов, связанных с семантикой сопровождаемых слов, размечались фальстарты (жесты, в которых отсутствовала или была не завершена маховая фаза, так что жест было невозможно интерпретировать) и адаптеры. Та же классификация применялась к жестам головы.

В результате оказалось, что, хотя жестикуляция у людей с беглой и небеглой различается (так, при беглой афазии заметнее доля жестов структуры дискурса, а при небеглой – больше указательных), жестов головы суммарно больше, чем жестов рук. При этом заметно преобладание жестов головы среди движений с прагматической функцией (отрицательные покачивания головой, указывающие на ошибки при производстве речи) и битов и ритмических жестов, особенно при небеглой афазии. Можно предположить, что задание ритма призвано поддержать ритмичность речи; на это указывают более амплитудные и явно замедленные движения головы вниз на паузах. При обоих типах афазий жесты головы наравне с жестами рук могут указывать на структуру дискурса (например, запрокидывание головы назад, или обратный кивок (jerk) как маркер начала сверхфразового речевого сегмента или наклон головы в сторону как маркер противопоставления при переходе к другому персонажу). Также можно отметить, что при беглой афазии указательные жесты рук были редки, но указательные жесты головы встречались чаще, что позволяет говорить о компенсирующей функции жестов. Наконец, интересно было проследить взаимодействие между жестами головы и рук, выступавших в качестве сигналов

речевых затруднений: при беглой афазии поворот головы в сторону от адресата указывал на приближение сложного для говорящих фрагмента дискурса, и часто за таким поворотом следовали фальстарты или адаптеры в жестах рук; при небеглой афазии, как сказано выше, отмечалось, увеличение амплитуды битов и ритмических жестов на паузах. Таким образом, вероятно, рассказчики сообщали о своем намерении продолжить речь, и при этом жесты головы выглядят более надежным средством управления сменой ролей, чем жесты рук.

Литература

- Кшняскина В. В., Худякова М. В., Драгой О. В. Роль жестикуляции в преодолении трудностей лексического доступа у пациентов с моторной афазией. Вопросы языкознания. 2018. Т. 1. С. 64-75.
- Ahlsén E., Schwarz A. Features of Aphasic Gesturing – An Exploratory Study of Features in Gestures Produced by Persons with and without Aphasia. *Clinical Linguistics Phonetics*. 2013. Vo. 27 (10–11). P. 823–36.
- de Beer C., Hogrefe K., Hielscher-Fastabend M., de Ruiter J.P. Evaluating Models of Gesture and Speech Production for People With Aphasia. 2020. *Cognitive Science*. Vol. 44. No. 9.
- De Ruiter J. P. Can gesticulation help aphasic people speak, or rather, communicate? *Advances in Speech Language Pathology*. 2006. Vol. 8(2). P. 124-127.
- Ferré G. «Gesture profile of fluent and non-fluent people with aphasia» // *Corela* [En ligne], p. 20-1, 2022.
- Khudyakova, M. V., Bergelson, M. B., Akinina, Y. S., Iskra, E. V., Toldova, S., Dragoy, O. V. (2016). Russian CliPS: a Corpus of Narratives by Brain-Damaged Individuals. In *LREC Proceedings*. Portoroz, Slovenia.
- Kong A. P. H., Law, S. P., Wat, W. K. C., Lai, C. Co-verbal gestures among speakers with aphasia: Influence of aphasia severity, linguistic and semantic skills, and hemiplegia on gesture employment in oral discourse. *Journal of communication disorders*. 2015. Vol. 56. P. 88-102.
- Litvinenko A. O., Kibrik A. A., Fedorova O. V., Nikolaeva J. V. «Annotating hand movements in multichannel discourse: Gestures, adaptors and manual postures» // *Российский журнал когнитивной науки*, 5(2), с. 4–17, 2018.
- Mol L., Krahmer E., van de Sandt-Koenderman M. Gesturing by speakers with aphasia: How does it compare? 2013. *Journal of Speech, Language, and Hearing Research*. Vol. 56. P. 1224–1236.
- Sekine K., Rose M.L. The Relationship of Aphasia Type and Gesture Production in People With Aphasia. *American Journal of Speech-Language Pathology*. 2013. Vol. 22(4). P. 662-672.

Исследование выполнено в рамках Программы развития Междисциплинарной научно-образовательной школы Московского университета «Сохранение мирового культурно-исторического наследия».

АНИМАЦИОННЫЕ ФИЛЬМЫ КАК СХЕМАТИЗИРОВАННЫЙ МУЛЬТИМОДАЛЬНЫЙ КОРПУС

*Красимира Петрова (Софийский университет имени Климента Охридского,
Болгария)*

krapetrova@slav.uni-sofia.bg

Данное сообщение представляет собой первым этапом комплексного исследования вокальных жестов и междометий в болгарском языке и в сопоставительном русско-болгарском плане на материале болгарских анимационных (мультипликационных) фильмов. Аргументируется возможность рассматривать эти мультики как условно схематизированный мультимодальный подкорпус Национального корпуса болгарского языка (<http://dcl.bas.bg/bulnc/>), принимая во внимание все еще ограниченные по объему и модусам общедоступные ресурсы по болгарской разговорной речи (<https://www.bgspeech.net/>) и

В современном языкознании при описании вокальных жестов и междометий преобладает прагматически ориентированный подход (Амека 1992, Ницолова 2008 и др.). Разграничивают вокальные жесты как первичные сигналы внешних и внутренних раздражителей (плач от боли и страха, восклицание радости и др.) и междометия как конвенциональные языковые знаки, выражающие мгновенные спонтанные эмоционально-когнитивные реакции человека на события и эмоции, национально и культурно условные (подробнее см. Шаронов 2008).

Объектом исследования являются вокальные жесты и междометия, интонационно оформленные, сопровождаемые жестами, контекстуально и ситуативно детерминированные в болгарских анимационных фильмах. На данном этапе был выбран сериал «Три дурака» Дону Донева (созданный в 1970-1992 гг., общая длительность эпизодов примерно 1:40 ч., <https://www.youtube.com/watch?v=znVIEBpvn8>), поскольку в ранней двухмерной, схематичной, минимизированной анимации эти компоненты усилены, почти нет других слов в коммуникации, т.е. все общение сводится к вокальным жестам и междометиям в их синкретической целостности и соотнесенности с паралингвистическими компонентами и ситуативным контекстом. Именно их функционирование как единого семиотического комплекса и является предметом данного исследования. Они конвенциональны, понятны носителям данной языковой культуры. Но какая часть из них универсальна и понятна представителям других культур, и какая национально специфична? Важную роль в сериях мультика играет стилизованная национальная музыка, исполняемая на традиционных музыкальных инструментах, которая порой замещает коммуникацию.

Рассмотрен ряд проблем описания речевых жестов и междометий и предложены решения на основе работ ряда болгарских лингвистов и российских исследователей Е. Граф, Е.А. Гришина, Г.Е. Крейдлин и др., применяя сложный мультимодальный подход к речевому портрету героев мультфильмов (Попов, Попова 2021). Отдельная подтема – описание концепта «дурак» в русской и болгарской лингвокультурах, чему посвящены другие (наши) публикации.

Мультфильмы можно рассматривать как схематизированный мультимодальный корпус, аналог (<https://ruscorpota.ru/new/search-murco.html>), содержащий множество синхронизированных каналов человеческого общения. В

этом смысле рассмотренный материал этого жанра искусства обладает значительным, неиспользованным до сих пор, исследовательским, научно-прикладным, лингводидактическим потенциалом.

Литература

- Амека F. Interjections: The universal yet neglected part of speech. – In: Journal of Pragmatics. 1992, № 18, North-Holland, 101-118.
- Граф Е. Функционирование русских междометий в речевой коммуникации. // МИР РУССКОГО СЛОВА И РУССКОЕ СЛОВО В МИРЕ XI конгресс МАПРЯЛ, том 1, София: Херон прес, 2007, 310-314.
- Гришина Е.А. К вопросу о соотношении слова и жеста (вокальный жест О в устной речи) – В: Компьютерная лингвистика и интеллектуальные технологии: По материалам ежегодной Международной конференции «Диалог 2009». Вып. 8 (15) Москва: Изд. РГГУ, 2009, с. 80-90 (https://www.dialog-21.ru/media/2768/dialogue_2009.pdf) Дата обращения 15.07.2024
- Гришина Е.А. Вокальный жест А в устной речи – В: Компьютерная лингвистика и интеллектуальные технологии: По материалам ежегодной Международной конференции «Диалог 2010». Вып. 9 (16) Москва, Изд. РГГУ, 2010, с. 102-112 (<https://www.dialog-21.ru/media/2769/dialog2010.pdf>) Дата обращения 15.07.2024
- Крейдлиг Г.Е. Мужчины и женщины в невербальной коммуникации. Москва: Языки славянской культуры. 2005.
- Ницолова Р. Междометията – заварените деца на граматиката. – В: В търсене на смисъла и инварианта. Сборник в чест на проф. Дина С. Станишева. София: Университетско издателство «Св. Кл. Охридски», 2008, 275-285.
- Попов Д., Попова В. Мултимодален подход за изследване на речта – Проблеми на устната комуникация. Том 12/ Брой 1. Велико Търново, 2021, 53-67, (<http://journals.uni-vt.bg/roc/bul/vol12/iss1/6>) Дата обращения 15.07.2024
- Шаронов И.А. Междометия в речи, тексте и словаре. Москва: РГГУ, 2008.

ОТ ПОЛНОЗНАЧНОЙ ЛЕКСЕМЫ К МАРКЕРУ РЕЧЕВОГО СБОЯ: ГРАММАТИЧЕСКИЕ И ПРОСОДИЧЕСКИЕ СИМПТОМЫ ОДНОГО ПРЕВРАЩЕНИЯ

В.И. Подлесская (Институт языкознания РАН)
podlesskaya@iling-ran.ru

Предмет данного исследования – многофункциональное использование предложно-падежного сочетания *в смысле* (предлог в плюс предложный падеж существительного смысл) в устной неформальной речи. Выделяются четыре кластера употреблений –

- аппозитивная и атрибутивная конструкции, а также конструкция с сентенциальным актантом – на базе полнозначной лексемы *смысл* ('имеющий значение X'), см. (1), (2);
- употребление в качестве речевой формулы – изолированной диалогической реплики переспроса ('Ты сказал X. Что ты имел в виду?'), см. (3);
- употребление в функции предлога ('имеющий отношение к X'), см. (4); и употребление в функции маркера самоисправления, см. (5)-(7):

На материале Мультимедийного подкорпуса НКРЯ продемонстрированы грамматические и просодические различия между данными четырьмя кластерами. Наиболее подробно исследован кластер употреблений *в смысле* в функции маркера самоисправления. Выявлены основные классы случаев, когда говорящий в ходе автомониторинга обнаруживает не устраивающий его фрагмент дискурса и с помощью маркера *в смысле* сигнализирует о коррекции этого фрагмента. Коррекции могут быть разной степени радикальности: замена на близкую по значению, но более точную номинацию, см. (5); замена местоимения на полную именную группу при референциальной неоднозначности, см. (6); и даже полный отказ от забракованного фрагмента, в частности, при исправлении оговорки, вызванной артикуляционным сбоем, см. (7)

Проанализированный материал позволяет увидеть, что сдвиг от полнозначной лексемы к дискурсивному маркеру, проявляется на всех языковых уровнях. На уровне морфологии мы видим, как существительное утрачивает способность к словоизменению – по существу, из всей парадигмы консервируется одно предложно-падежное сочетание. Вместе с утратой «морфологических свобод» происходят сдвиги в значении и синтактике. Значение сдвигается от пропозиционального к прагматическому: в терминах У.Чейфа единица приобретает статус регуляторной [Chafe 1994, 63-69], т.е. ее функция – обеспечение когерентности, регулирование процесса коммуникации. Происходят изменения и в синтактике, в частности, в функции маркера самоисправления *в смысле* может размещаться не только слева, но и справа от своей сферы действия, т.е. от откорректированного фрагмента, как в (5). В целом, изменения в синтактике могут быть описаны термином «кооптация» [Heine et al.2021]: единица выпадает из жесткой клаузуальной структуры и приобретает статус оператора, сферой действия которого являются сегменты дискурса различной (потенциально – любой) протяженности. Наконец, обнаруживаются изменения в просодии: в частности, при употреблении в функции предлога и в функции маркера самоисправления *в смысле* утрачивает способность быть носителем фразового ударения.

Рассмотренный частный случай помогает увидеть холистическую природу сдвига от полнозначной лексемы к дискурсивному маркеру, который можно квалифицировать как проявление т.наз. «конструкционализации» (в терминах [Fried 2013]), понимаемой как многофакторный процесс возникновения конструкции в результате структурных и функциональных изменений с последующей конвенционализацией этих изменений.

1) [Борис Долгин, муж, 38, 1971, культуролог] Я начну с очень короткого вопроса/ ... **в каком смысле** вы употребили слово «духовность»?

[Виктор Живов, муж, 64, 1945, филолог] Я его употребил **в смысле spiritualite**. [Виктор Живов. Русский грех и русское спасение. Лекция Полит.ру (2009)]

(2) И потом/ они аутентичные/ **в смысле/ что** они не в списках дошли как летописи/ а подлинники. [Алексей Гиппиус, Савва Михеев, Андрей Виноградов, Фекла Толстая. Беседа об эпиграфике в программе «Наблюдатель» (2016)]

(3) [Программный директор (Михаил Козырев, муж, 41, 1967)] Слава/ останься/ пожалуйста/ со мной.

[Слава (Ростислав Хаит, муж, 37, 1971)] **В смысле?**

[Программный директор (Михаил Козырев, муж, 41, 1967)] Я очень боюсь темноты.

[Дмитрий Дьяченко, Леонид Барац, Ростислав Хаит, Сергей Петрейков. День радио, к/ф (2008)]

(4) сравнение описания Флоренции четырнадцатого века/ ... / показывает/ что ситуация в Новгороде была/ пожалуй/ в пользу Новгорода **в смысле грамотности**. [Андрей Зализняк. Берестяные грамоты. Проект Academia (ГТРК Культура) (2010)]

(5) То есть это люди/ которые ведут какие-то там журналы/ в интернете/ **дневники/ в смысле/** ну это у кого уже как называется [Ольга Исупова. Феномен чайлдфри в обществе (2014)]

(6) Причём не знаем/ как она пришла к этому выводу/ но она научилась **в смысле машинка плюс алгоритм/ научилась** делать тот самый вывод/ который очень быстро сделали вы. [Андрей Себрант. «Человек и машина – выгодный союз или жесткая конкуренция?» // Лекция Андрея Себранта, директора по маркетингу компании «Яндекс» (2017)]

(7) [Антон (Евгений Миронов, муж, 37, 1966)] Это спортивный инвентарь для подводного плавания/ **масты/ ласки**.

[Инспектор ГАИ, муж] Не понял.

[Олег (Сергей Астахов, муж, 34, 1969)] Ну/ **в смысле/ эти... маски и ласты**. [Виктор Бутурлин, Владимир Еремин. Есть идея, к/ф (2003)]

Литература

Chafe, Wallace. Discourse, Consciousness, and Time: The Flow and Displacement of Conscious Experience in Speaking and Writing. Chicago and London: University of Chicago Press, 1994

Fried, Mirjam. Principles of constructional change. In Th. Hoffmann & G. Trousdale (eds.), The Oxford handbook of Construction Grammar. Oxford University Press, 2013.

Heine, B., Kalténböck, G., Kuteva, T., Long, H. The Rise of Discourse Markers. Cambridge: Cambridge University Press, 2021.

ПОЛИМОДАЛЬНЫЙ АНАЛИЗ РЕЧИ И ЖЕСТОВ ЭКСПЛАНАТОРНОГО ДИСКУРСА ДЛЯ ОЦЕНКИ ОТНОШЕНИЯ К ЗАИМСТВОВАНИЯМ В РУССКОМ ЯЗЫКЕ

О.Н. Прокофьева (Московский государственный лингвистический университет)
oliviaprok@gmail.com

Исследование направлено на апробацию метода многоступенчатого полимодального анализа вербального и невербального компонентов устного дискурса, призванного выявить точку зрения говорящего относительно заимствований в русском языке, а также на установление корреляционных связей между выдвигаемыми критериями в речи и жестике, с одной стороны, и ощущением говорящим лексической единицы как заимствованной, с другой. Особое внимание уделяется оценочному позиционированию говорящего относительно данных лексических единиц, которое рассматривается на следующих уровнях и подуровнях анализа: (1) вербальном, в частности коннотативном (учитывается общая положительная или отрицательная оценка лексических единиц, входящих в состав элементарных дискурсивных единиц, с преимущественной опорой на их денотативное значение); (2) жестовом, в частности на следующих подуровнях: (а) функциональном, где выделяются жесты, характеризующиеся прагматической ясностью, иконичностью, и/или индексальностью на базе схемы (Iriskhanova, Cienki 2018), (б) формальном по направлению движения ударной фазы жеста (вслед за схемой в (Bressem 2014) выделяются траектории вверх – вниз, от говорящего – к говорящему, которые на основе миметических схем (Zlatev 2014), а также выделения компонентов и ассоциативных ядерных значений рекуррентных жестов (Bressem, Müller 2014), соотносятся с положительной – отрицательной оценкой соответственно), (в) подуровне точки зрения (разграничиваются точка зрения участника и наблюдателя события, присутствующие в иконических жестах (Partill 2010; Debras, Cienki 2012), которые также на основе метафорического переосмысления жеста рассматриваются как более положительная и отрицательная оценка соответственно). Выдвигается гипотеза, что выделенные критерии вербального и невербального уровней полимодального дискурса могут наглядно показать, присутствует ли в дискурсе носителей русского языка оценка лексических единиц в зависимости от их заимствованного характера.

Для проверки выдвинутой гипотезы проводится эксперимент с элементами геймификации («игры-угадайки»), в рамках которого 12 участников в возрасте от 20 до 23 лет попарно объясняют друг другу 9 синонимичных пар лексических единиц, относящихся к сфере бизнеса и деловых отношений и изначально содержащих положительную, отрицательную или нейтральную оценку. 9 из 18 лексических единиц стимульного материала являются заимствованиями из английского языка конца прошлого или начала текущего века и ощущаются носителями как заимствованные. Эксперимент нацелен на получения от участников спонтанного устного экспланаторного дискурса, выстроенного вокруг стимульного материала и раскрывающего непреднамеренное оценочное позиционирование говорящего без непосредственной задачи на выражение собственной точки зрения. Речь и жесты участников фиксируются с их согласия на камеру, и собранные данные обрабатываются: проводится транскрибирование и аннотирование речи и жестов

участников, сегментирование речи на элементарные дискурсивные единицы. Общий объем собранных и обработанных видеоданных насчитывает 102 минуты, содержащих 1364 ЭДЕ, 506 жестов (жесты-адаптеры в анализ не включаются). На основе собранной базы данных проводится многоступенчатый полимодальный анализ согласно 4 подуровням, описанным выше. Полученные массивы данных по каждому из уровней подвергаются статистической обработке и попарному корреляционному анализу Спирмена.

Основные результаты анализа указывают на эффективность экспериментального исследования с применением полимодального анализа, а также на общий преимущественно нейтральный характер дискурса вне зависимости от ощущения лексической единицы как (не)заимствованной при сохранении преимущественно положительной оценки при положительном стимуле, с одной стороны, и на отдельные более частные взаимосвязи между невербальными характеристиками и заимствованным характером стимула, с другой.

Литература

- Bressem, J. A linguistic perspective on the notation of form features in gestures. Müller C., Cienki A., Fricke E., Ladewig S.H., McNeill D., Teßendorf S. (ed.) *Body – Language – Communication: An International Handbook on Multimodality in Human Interaction*. Volume 2. Berlin: De Gruyter Mouton, 2014. P.1079-1098.
- Bressem, J., Müller, C. A repertoire of German Recurrent Gestures with Pragmatic Functions. Müller C., Cienki A., Fricke E., Ladewig S.H., McNeill D., Teßendorf S. (ed.) *Body – Language – Communication: An International Handbook on Multimodality in Human Interaction*. Volume 2. Berlin: De Gruyter Mouton, 2014. P.1575-1591.
- Debras, C., Cienki, A. Some uses of head tilts and shoulder shrugs during human interaction, and their relation to stancetaking. *International Proceedings of the ASE 2012 International Conference of Social Computing*. 2012.
- Iriskhanova, O.K., Cienki, A. The semiotics of gestures in cognitive linguistics: contribution and challenges. *Issues of Cognitive Linguistics*. 2018. N 4 (57). P. 25-36.
- Parrill, F. Viewpoint in speech-gesture integration: Linguistic structure, discourse structure, and event structure. *Language and Cognitive Processes*. 2010. 25(5). P. 650–668.
- Zlatev, J. Image schemas, mimetic schemas, and children’s gestures. *Cognitive Semiotics*. 2014. N 7(1). P. 3-29

Исследование выполнено в рамках Государственного задания «Полимодальный анализ коммуникативного поведения говорящего в разных типах устного дискурса» (проект No 075–03-2020-013) в Московском государственном лингвистическом университете.

САМОИСПРАВЛЕНИЯ В РЕЧИ ШКОЛЬНЫХ УЧИТЕЛЕЙ: КОРПУСНОЕ ИССЛЕДОВАНИЕ

Е.И. Риехакайнен (Санкт-Петербургский государственный университет),

У.А. Судакова (Санкт-Петербургский государственный университет)

st101968@student.spbu.ru

При изучении педагогического дискурса исследователи всё чаще обращаются к анализу лингвистических особенностей речи педагогов для выявления речевых стратегий, которые способствуют более эффективной передаче информации в процессе обучения (Sharpe 2008; Lee 2020; Сергоманов и др. 2023; Ishino 2024 и др.). Любое такое исследование, на наш взгляд, должно включать в себя корпусный анализ и последующий психолингвистический эксперимент на восприятие речи учителя учениками. В докладе мы представим результаты первого (корпусного) этапа исследования самоисправлений в речи учителей – носителей русского языка, работающих в школах Российской Федерации. В качестве объекта исследования мы выбрали самоисправления, поскольку этот вид речевых сбоев позволяет получить данные о том, как говорящий осуществляет мониторинг своей речи в процессе речепорождения и каким образом справляется с возникающими при этом затруднениями.

Записи речи учителей были предоставлены нашими коллегами-психологами. На этапе сбора материала они делили учителей на более результативных и менее результативных. Более результативными считались учителя, которые 1) работают в неселективных школах с неоднородным социальным составом семей учащихся, но средние баллы за Основной государственный экзамен в этих школах по предметам, уроки по которым записывались в ходе исследования, совпадают со средним баллом по городу или превышают его; 2) оцениваются администрациями школ как результативные, что подтверждается четвертными и годовыми оценками и качеством знаний учащихся за последние 3–5 лет; 3) преподают в классах, где у учеников значения шкал «Учителя», «Школа» и общий показатель удовлетворенности, выявленные по Многомерной шкале удовлетворенности жизнью (ШУДЖИ), не ниже среднего (Сергоманов и др. 2023). Материалом нашего исследования являются 10 записей уроков более результативных учителей и 10 записей уроков менее результативных учителей. Общая продолжительность проанализированных записей – около 800 минут.

В ходе исследования мы хотели выяснить, одинаковые ли стратегии самоисправлений используют более результативные и менее результативные учителя. Из записей уроков учителей методом сплошного прослушивания были извлечены все контексты с самоисправлениями (193 примера из речи более результативных учителей и 157 примеров из речи менее результативных учителей). Далее каждый пример был классифицирован по функциональной классификации из (Levelt 1983) и формальной классификации из (Lickley 2015), были установлены размер забракованного фрагмента и расстояние между забракованным фрагментом и исправленным по (Кибрик, Подлеская 2009), а также выделялись самоисправления, в которых происходил обрыв слова.

В нашей выборке большинство забракованных фрагментов являются мелкими, а не крупными (т.е. это обрывы слов или служебные слова), исправления, как

правило, следуют сразу за забракованным фрагментом, т.е. являются контактными, а не дистантными. Самые частотные типы реакций по (Levelt 1983): замена на другое, замена на более уместное и повторы. Из типов, выделенных в (Lickley 2015), реже всего встречаются вставки, другие типы реакций (повторы, опущения, замены) встречаются достаточно часто. Мы не обнаружили статистически значимых различий между более результативными и менее результативными учителями ни по одной из классификаций самоисправлений (для сопоставления распределений применялся критерий хи-квадрат).

Внутри группы менее результативных учителей фактор конкретного учителя не повлиял ни на один из проанализированных параметров, то есть мы можем говорить о том, что все вошедшие в выборку менее результативные педагоги демонстрируют схожие стратегии самоисправлений. Внутри группы более результативных учителей фактор учителя оказал влияние на количество обрывов слов, объем забракованного фрагмента и на распределение типов реакций по классификации из (Levelt 1983). Таким образом, полученные нами данные свидетельствуют о том, что более результативные учителя используют более разнообразные стратегии самоисправлений, в то время как менее результативные учителя (осознанно или неосознанно) вносят исправления в собственную речь схожим образом.

Литература

- Кибрик А.А., Подлеская В.И. (ред.) Рассказы о сновидениях: Корпусное исследование устного русского дискурса. М.: Языки славянских культур, 2009.
- Сергоманов П.А., Мальцев М.А., Бысик Н.В., Бекетов В.Ю., Байбурин Р.Ф. Социология урока: дискурсивная организация результативных учительских практик. Вопросы образования. 2023. Вып. 1. С. 191–218.
- Ishino M. Inclusive Third-Turn Repeats: Managing or Constraining Students' Epistemic Status? *Classroom Discourse*. 2024. Vol. 15 (1). P. 24–61.
- Lee J.J. Spoken Classroom Discourse. Friginal E., Hardy J.A. (eds.) *The Routledge Handbook of Corpus Approaches to Discourse Analysis*. Abingdon: Routledge, 2020. P. 82–97.
- Levelt W.J.M. Monitoring and self-repair in speech. *Cognition*. 1983. Vol. 14 (1). P. 41–104.
- Lickley R.J. Fluency and Disfluency. Redford M. (ed.) *The Handbook of Speech Production*. Chichester: John Wiley Sons, 2015. P. 445–474.
- Sharpe T. How Can Teacher Talk Support Learning? *Linguistics and Education*. 2008. Vol. 19 (2). P. 132–148.
- Zaides K., Gorbunova D., Bogdanova-Beglarian N. Self-Repair in Russian Spoken Discourse in Psycholinguistics Aspect: Correlation Analysis and Quantitative Data. Eismont P., Koryshev M., Khokhlova M., Riekhakaynen E. (eds.) *Proceedings of the Conference "Literature, Language and Computing (LiLaC)"*. Singapore: Springer, 2023. P. 3–19.

Работа выполнена при поддержке СПбГУ, шифр проекта 103923108.

ПОЛИМОДАЛЬНЫЕ СРЕДСТВА КОНСТРУИРОВАНИЯ СУБЪЕКТА-НАРРАТОРА В УСТНОМ ДИСКУРСЕ ДРАМЫ

А.А. Ржешевская (Московский государственный лингвистический университет)
arlen_nastya@rambler.ru

Полимодалные исследования изучают сочетание вербальных и невербальных аспектов коммуникации в различных типах дискурса: рекламном, кинодискурсе, дискурсе драмы (Полимодалные измерения дискурса 2021). В дискурсе драмы, в частности, устном воплощении пьесы – спектакле, особая роль принадлежит субъективному изложению и конструированию события и его участников (Verhagen 2007; Zeman 2016), интенциональности режиссера и экспликации его точки зрения (Петрова 2012). Уникальный комплекс нескольких модусов выражения – жестов, мимики, перемещений по сценическому пространству, пространственной организации декораций и звуковому оформлению – производит эффект резонанса разнообразных средств (Логинова 2021).

В центре внимания настоящего исследования находятся средства конструирования субъекта-нарратора в устном дискурсе драмы. На примере спектакля «Валентинов день» по одноименной пьесе И. Вырыпаева демонстрируются полимодалные средства представления нарратора, который, по усмотрению режиссера, становится еще одним участником событий пьесы, сопровождает реплики и передвижения главных действующих лиц – персонажей Кати, Валентины и Валентина – во всех сценах спектакля, например, динамичной жестикуляцией, игрой на музыкальном инструменте, постоянным перемещением по сценическому пространству и дополнением реплик действующих лиц определенными действиями. Так, в сцене 1 «Блинный торт» в письменном варианте пьесы основными действующими лицами представлены Валентина и Катя, в то время как в спектакле кроме Валентины и Кати на сцене присутствует еще один персонаж – нарратор, который вторит движениям героини Кати, играет вместе с ней на баяне, поздравляя таким образом персонажа Валентину с днем рождения (см.Рис.1). Во второй сцене «Простые слова прошлого века» нарратор не только сопровождает музыкальной мелодией на баяне диалог между Валентиной и Катей, но и после того, как персонаж Валентина переносится в свои воспоминания о событиях, состоявшихся в давний зимний период, достает из кармана конфетти, имитирующие снег и подбрасывает его, произнося вслух при этом слова, которые в письменном варианте пьесы оформлены в виде авторской ремарки (см.Рис.2). В сцене 5 «Письма» нарратор присутствует на сцене вместе с персонажем Валентином и для передачи атмосферы осеннего парка, в котором прогуливается в данный момент названный персонаж, вновь произносит слова автора и подбрасывает листья (см.Рис.3). В финальной сцене 7 «Со словами» нарратор вместе со всеми действующими лицами находится на сцене и в конце, подходя ближе к зрительному залу в центральной части сцены, произносит реплику другого персонажа (Валентины), а также сопровождает высказывания репрезентирующими, дейктическими и прагматическими жестами (см.Рис.4.).

Полученные результаты подтверждают общую тенденцию возрастания роли нарратора в дискурсе драмы (Шуников 2011; Спирина 2024). В частности, увеличивается разноплановость и количество ремарок автора с 21% в пьесе XIX века

А.Н. Островского «Гроза» до 50% в пьесе XX века А.Н. Арбузова «Таня» (Ржешевская 2024), а также в претворенном дискурсе драмы – спектакле начала XXI века по пьесе И. Вырыпаева «Валентинов день», в котором нарратор становится столь же значимым действующим лицом, сколь и субъекты-персонажи, и наравне с ними принимает активное участие в постановке и обладает большим набором полимодальных средств репрезентации субъекта: произносит реплики, жестикулирует, перемещается по сцене, играет на музыкальном инструменте, осуществляет определенные действия.

Литература

- Логинова Е.Г. Семиотический резонанс в моно- и полимодальном дискурсе (на материале русской и английской драмы) // Дис..д.филол.наук. Москва, 2021. 445 С.
- Петрова Н.Ю. Об авторской интенциональности в языке пьес (план режиссера) // Вопросы когнитивной лингвистики, 2012. № 3. С. 70-75.
- Полимодальные измерения дискурса / Отв. Ред. О.К. Ирисханова. М.: Издательский дом ЯСК, 2021. 448 С.
- Ржешевская А.А. Тенденции развития средств невербальной коммуникации в драматургическом дискурсе (на примере отдельных пьес XIX-XX столетий) // Иностранные языки в высшей школе, 2024. №2 (69). С.59-64.
- Спирина К.С. Автор в современной отечественной драматургии // Современная наука: Актуальные проблемы теории и практики. Серия: Гуманитарные науки, 2024. №1-2. С.172-177.
- Шуников В.Л. Нарративизация новейшей российской драмы // Вестник РГГУ. Серия: История. Филология. Культурология, Востоковедение, 2011. №7 (69). С.67-74.
- Verhagen A. Construal and perspectivisation // The Oxford Handbook of Cognitive Linguistics / Ed. by D. Geeraerts, H. Cuyckens. Oxford: Oxford University Press, 2007. Pp. 48-81.
- Zeman S. Perspectives on narrativity and narrative perspectivization // Perspectives on narrativity and narrative perspectivization / S. Zeman (ed.). Amsterdam; Philadelphia: Benjamins, 2016. Pp. 1-14.

СЛОВА-ИНТЕНСИФИКАТОРЫ В РАЗНЫХ ТИПАХ ДИСКУРСА: МУЛЬТИМОДАЛЬНЫЙ АСПЕКТ

С.О. Савчук (Институт русского языка имени В.В. Виноградова РАН)
savsvetlana@mail.ru

Категория интенсивности активно изучается в современной лингвистике в рамках функционального и когнитивного подходов к исследованию языка. Исследователи отмечают сложный характер данной категории, представляющей собой синтез качественности, количественности и меры. При этом однозначного определения интенсификации не выработано, поскольку понятия интенсивности, градуальности, экспрессивности, эмотивности, оценочности, образности находятся в тесной взаимосвязи и трудно разграничиваются (Е. В. Бельская, В. Н. Егорова, О. П. Ермакова, С. Е. Родионова и др.). Большая часть исследований категории интенсивности и средств интенсификации выполнена на материале письменной речи, прежде всего художественной литературы и публицистики. Что касается устной речи, то систематические исследования реализации категории интенсивности на материале устной русской речи пока немногочисленны, при том, что активное использование различных слов-интенсификаторов считается характерной особенностью устного дискурса.

Наиболее перспективным направлением в изучении устной речи представляется полимодальный (мультимодальный, мультиканальный) подход, при котором рассматривается не только вербальный компонент коммуникации, но и невербальные компоненты информации, передающиеся по другим каналам (Кибрик 2018а,б). В плане изучения грамматических, функционально-семантических категорий русского устного дискурса этот подход представляется очень продуктивным (работы Е. А. Гришиной, А. Ченки, О. К. Ирисхановой и др.).

Мультимодальное изучение слов-интенсификаторов в русском устном дискурсе находим в работах Е. А. Гришиной (Гришина 2015; Гришина 2017). Интенсификаторы рассматриваются здесь в связи с категорией отрицания: глубинное отрицание связывает такие на первый взгляд разные явления, как лексемы с внутрисловным отрицанием (отказаться, прекратить, запрещать и др.), оценочные слова, кванторные слова (весь, все, каждый, любой), наречия-интенсификаторы (совершенно, абсолютно, совсем), ряд синтаксических конструкций и др., что проявляется в том, что все они сопровождаются отрицательными жестами (ручное отрицание и качание головой). Е. А. Гришина отмечает также, что слова-интенсивы часто сопровождают оценочные высказывания, но для более конкретных выводов необходимо последовательное изучение всей группы слов.

В настоящем исследовании, опираясь на методику работы, предложенную Е. А. Гришиной, и материал Мультимедийного корпуса русского языка, мы продолжим изучение наречий-интенсификаторов, описывающих предельную степень проявленности признака (совершенно, абсолютно, полностью, совсем, исключительно и под.). Исследование затрагивает разные аспекты употребления этих слов: влияние контекста (положительного или отрицательного), жестовое сопровождение (основные и сопутствующие жесты), употребление в разных типах дискурса (непубличное или публичное общение, в том числе политический и научный дискурс, непосредственное повседневное общение и его отражение в

театральных постановках и кино). В ходе исследования будут выявлены варианты жестового сопровождения наречий-интенсификаторов, на основании чего описаны различия в семантике и прагматике этих слов.

Литература

- Бельская Е. В. Проблема интенсивности в современной отечественной лексикологии. Вестник Томского ун-та. 2004. № 282. С. 202–210.
- Гришина Е. А. Русская жестикуляция с лингвистической точки зрения (корпусные исследования). М.: Издательский дом ЯСК: Языки славянской культуры, 2017. – 744 с.
- Гришина Е.А. О русском жестикуляционном отрицании. Труды Института русского языка. 2015. № 3 (6). С. 556-604
- Егорова В. Н. К вопросу определения интенсивности в современном языкознании. Вестник Нижегородского университета им. Н.И. Лобачевского. 2009. № 6 (2). С. 224–226.
- Ермакова О. П. Семантические категории в лексике и грамматике русского языка: Учеб. пособие. М.: Флинта : Наука, 2015. 96 с
- Кибрик А. А. Русский мультимедийный дискурс. Часть I. Постановка проблемы. Психологический журнал. 2018а. Т. 39 (1). С. 70–80.
- Кибрик А. А. Русский мультимедийный дискурс. Часть II. Разработка корпуса и направления исследований. Психологический журнал, 2018б. Т. 39 (2) С. 78–89.
- Родионова С. Е. Интенсивность и ее место в ряду других семантических категорий. Славянский вестник. Вып. 2. М.: МАКС Пресс, 2004. С. 300–313.
- Aspectuality across languages: event construal in speech and gesture. Human cognitive processing, v. 62. Alan Cienki, Olga K. Iriskhanova (eds.). [Human Cognitive Processing, 62] 2018. xviii, 221 pp. <https://doi.org/10.1075/hcp.62>
- Cienki A. Gestures and grammatical constructions. In T. V. Romanova (Ed.), Integrative processes in cognitive linguistics: Papers of International Congress on Cognitive Linguistics. May, 16-18, 2019 (pp. 120–125). (Cognitive studies of language; Vol. 37). Nizhnij Novgorod: DEKOM Publishing House.

В НЕКОТОРОМ РОДЕ КАК ПОТЕНЦИАЛЬНЫЙ ПРАГМАТИЧЕСКИЙ МАРКЕР-АППРОКСИМАТОР В РУССКОЙ ПОВСЕДНЕВНОЙ РЕЧИ

Янань Сян (Санкт-Петербургский государственный университет)

st112867@student.spbu.ru

В современных лингвистических исследованиях значительное место занимает устная речь, в которой существует большое количество функциональных единиц, прошедших процесс *прагматикализации*. Многие из них выполняют в речи только ту или иную функцию, в то время как их лексическое (а порой и грамматическое) значение в реальном употреблении ослаблено или вовсе утрачено. Эти единицы – *прагматические маркеры* (ПМ) (Богданова-Бегларян 2021: 16), одним из разрядов которых являются *маркеры-аппроксиматоры* (ПМА), показывающие неуверенность говорящего в том, о чем он говорит (Подлеская 2013: 632). Типичными ПМА в русской речи являются *типа, как бы, вроде, или там*. Все они достаточно частотны в устной коммуникации (ПМ 2021).

Язык постоянно развивается. В речи появляются новые функциональные единицы, которые во многом отличаются от лексикона языка (Богданова-Бегларян 2023: 102), но их прагматическое значение не зафиксировано ни в одном словаре. Одна из таких единиц – *в некотором роде* – и стала объектом настоящего исследования. Источником материала для анализа является устный подкорпус (УП) Национального корпуса русского языка (<https://ruscorpora.ru>). В работе использованы такие научные *методы*, как метод сплошной выборки, описательный, сопоставительный и квантитативный.

Согласно определению МАС, единица *в некотором роде* означает ‘в некоторой степени, несколько’ (МАС 1999: 722-723). Она используется для указания на неполное соответствие чему-либо или для описания ситуации, которая является частично верной или применимой.

В УП нашлось всего 48 контекстов, содержащих данную единицу, в которых довольно много (56,3 %) «словарных» употреблений, ср.:

- (1) [Василий Иванович (В. Невинный, муж, 43, 1934)] Прошу покорно извинить/ ваше превосходительство/ что отнял время/ **в некотором роде**/ драгоценное для отечества.

В словарных употреблении выражение *в некотором роде* сочетается с оценочными словами: прилагательными (*хорошенькие, святое*), наречиями (*естественно, совершенно*), существительными (*повышение, неудовольствие*), субстантивными словосочетаниями (*темная лошадка, безвоздушное пространство*). В таких употреблении единица *в некотором роде* снижает категоричность оценки.

Более интересны контексты, в которых выражение *в некотором роде* функционирует в том или ином прагматическом значении. Такие употребления (43,7 %) выходят за рамки зафиксированного лексического значения исследуемой единицы и расширяют ее прагматический функционал. Можно говорить о двух группах употреблений.

Первая группа употреблений *в некотором роде* уже лишена семантики оценки: *ранения, пенсионер, мой родственник, ваш земляк*. Лексическое («словарное»)

значение снижения категоричности «исчезает», остается лишь функция неопределенности. Начинает «рождаться» ПМА, ср.:

(2) [Фома Брыль (М. Светин, муж, 52, 1930)] Ну это что/ это тоже/ наверное/ тёзка/ **в некотором роде**.

Во второй группе употреблений в некотором роде сочетается преимущественно с глаголами (провести, найти), здесь уже нет речи об оценке, остается только функция аппроксимации: «рождается» чистый ПМА, ср.:

(3) [Анна Борисовна (А. Фрейндлих, жен, 70, 1934)] Значит/ у Пети когда-то в **некотором роде**/ скажем так/ была жена.

Можно даже построить для выражения *в некотором роде* своеобразную шкалу прагматикализации, которая указывает на ослабление лексического значения исследуемой единицы, за которым следует утрата этого значения и «рождение» прагматического маркера-аппроксиматора.

Полученные результаты могут способствовать лучшему пониманию тенденций развития устной речи, пополнению словника ПМ и совершенствованию практики преподавания русского языка как иностранного.

Литература

- Богданова-Бегларян Н.В. Предисловие редактора // Прагматические маркеры русской повседневной речи: словарь-монография / Ред. Н.В. Богданова-Бегларян. СПб.: Нестор-История, 2021. С. 5-52.
- Богданова-Бегларян Н.В. *Своего рода* как полифункциональный маркер-аппроксиматор русской повседневной речи / М.В. Пименова (ред.) Языковые категории и единицы: синтагматический аспект. Материалы XV Международной научной конференции, посвященной 70-летию кафедры русского языка. Владимир: Транзит-ИКС, 2023. С. 101-107.
- МАС – Словарь русского языка в четырех томах. Том III. П – Р. Изд. четвертое, испр. и доп./ Гл. ред. А.П. Евгеньева. М.: Русский язык, 1999. 752 с.
- ПМ – Прагматические маркеры русской повседневной речи: словарь-монография / Сост., отв. ред. и автор предисловия Н.В. Богданова-Бегларян. СПб.: Нестор-История, 2021. 520 с.
- Подлеская В.И. Нечеткая номинация в русской разговорной речи: опыт корпусного исследования / В.П. Селегей. (ред.) Компьютерная лингвистика и интеллектуальные технологии. По материалам ежегодной Международной конференции «Диалог» (2013). Москва: РГГУ, 2013. С. 631-643.
- УП – Устный подкорпус Национального корпуса русского языка. [Электронный ресурс] URL: <https://ruscorpora.ru>. Дата обращения 30.05.2024.

ВЕРБАЛЬНО-ЖЕСТОВОЕ ПРОЯВЛЕНИЕ ЮМОРА В УСТНОМ НАРРАТИВЕ: ГЕНДЕРНЫЙ АСПЕКТ

М.В. Томская

(Московский государственный лингвистический университет)

maria.tomskaya@mail.ru

В настоящем исследовании рассматривается вербально-жестовое проявление юмора в устном спонтанном нарративном дискурсе с гендерной точки зрения.

Мы придерживаемся следующего определения юмора – это любой коммуникативный случай, который воспринимается как смешной (Martineau, 1972) и полагаем, что юмор может проявляться в вербальной и/или невербальной форме, вызывающей позитивную когнитивную или эмоциональную реакцию реципиентов (Crawford, 1994). Функции юмора (консенсус, конфликт, контроль и др.) обуславливают его стили, к которым прибегают коммуниканты. Мы опираемся на типологию Р. Мартина, предложившего четыре стиля юмора в качестве диспозиционных характеристик – аффилиативный (партнерский), самоподдерживающий, агрессивный, самоуничижительный юмор (Martin et al., 2003), названные стили можно также рассматривать как адаптивные или неадаптивные с точки зрения намерения и поведения подшучивающего участника коммуникации.

Аннотированные в программе ELAN видеозаписи устных нарративов на русском языке послужили материалом для данного исследования. Участники эксперимента (молодые люди в возрасте 18–25 лет) рассказывали друг другу в однополых и смешанных (разнополых) парах о событиях прошлого, в том числе шутили в ходе повествования.

Поскольку для нас интерес представляет также жестовое поведение говорящих в момент произнесения шуточного высказывания, мы сгруппировали шуточные реплики по следующим признакам: шутки без жестов, шутки только с жестами, шутки только с движениями тела, шутки с движениями тела и с жестами.

Количественный анализ шутливых высказываний в исследуемых устных нарративах продемонстрировал, что на реплики мужчин приходится три четверти всех случаев и лишь оставшаяся четверть – на женские реплики. Чаще всего шутливые высказывания фиксировались при коммуникации смешанных пар (67 % случаев).

Распределение жестов согласно классификации Мюллер-Ченки (Cienki, Müller, 2008) показало, что чаще всего шутивому высказыванию сопутствовали репрезентирующие жесты, далее следовали прагматические жесты, хотя в речи в целом преобладают как раз последние.

Проведенное исследование выявило, что юмор молодых мужчин и женщин – носителей русского языка различается как в функциональном, так и в содержательном плане. Анализ вербально-жестового поведения при проявлении юмора свидетельствует о том, что женщины придерживаются скорее аффилиативного (партнерского) стиля юмора, а мужчины – самоподдерживающего. Женщины шутили, чтобы поделиться личной информацией о себе, что способствовало укреплению солидарности, в то время как мужчины использовали юмор, чтобы произвести впечатление. Неадаптивные стратегии юмора, основанные

на демонстрации доминирования, такие как контроль или разжигание конфликта практически не встречались. В смешанных парах мужчины шутили заметно чаще, тогда как женщины были сдержанны, что косвенно подтверждает стереотипный тезис, что юмор является прерогативой мужчин: они чаще шутят, чаще определяют направление коммуникации. При порождении шуточных высказываний также чаще жестикулировали мужчины, используя при этом репрезентирующие и прагматические жесты в функции интенсификации юмористического контекста.

Таким образом, юмор является важной частью общения молодых мужчин и женщин, не только как средство развлечения, но и как инструмент, способствующий созданию солидарности и поддержанию отношений между участниками коммуникации. В то же время юмор в устном спонтанном нарративе является и способом конструирования идентичности, в том числе гендерной. Однако обнаруженные гендерные различия не могут объясняться только принадлежностью говорящих к тому или иному полу – они находятся в зависимости и от других социокультурных и психологических параметров, которые также могут определять выбор стиля юмора.

Литература

- Cienki A., Müller C. Metaphor, gesture and thought // *The Cambridge handbook of metaphor and thought* / Gibbs, Raymond W. (ed.). Cambridge: Cambridge University Press, 2008. P. 484–501.
- Crawford C. B. Theory and implications regarding the utilization of strategic humor by leaders // *The Journal of Leadership Studies*. 1994. 1(4). P. 53–68.
- Martin R. A., Puhlik-Doris P., Larsen G., Gray J., Weir K. Individual differences in uses of humor and their relation to psychological well-being: Development of the humor styles questionnaire // *Journal of Research in Personality*. 2003. 37(1). P. 48–75.
- Martineau W. H. A model of the social functions of humor // J. Goldstein, P. McGhee (Eds.). *The psychology of humor*. New York: Academic Press, 1972. P. 101–125.

Исследование проводится в Московском государственном лингвистическом университете в рамках государственного задания Минобрнауки РФ (тема АААА-А20-120071690041-3, № 075-03-2024-032)

ЖЕСТИКУЛЯЦИЯ ПОДРОСТКОВ С ЗАДЕРЖКОЙ ПСИХИЧЕСКОГО РАЗВИТИЯ

К.Е. Чупрова (Санкт-Петербургский государственный университет)

kristinakrotova@inbox.lv

Исследования коммуникативных жестов (жестикуляции) детей с различными нарушениями интеллекта, проводимые учеными из разных стран (Bello et al. 2004; Galeote et al. 2011; Iverson 2003), показали наличие у них «жестового преимущества» по сравнению с их ментальными и хронологическими сверстниками. На раннем этапе речевого развития у них преобладают указательные жесты, но с возрастом увеличивается количество иконических жестов, которыми они частично заменяют речевую продукцию.

На основании этих выводов было принято решение выяснить, имеются ли количественные и качественные различия в использовании коммуникативных жестов младшими подростками с задержкой психического развития (ЗПР) и их нормотипичными сверстниками.

Данное исследование было выполнено на основе эксперимента, проводимого группой ученых под руководством А.А. Кибрика для составления Русского мультимодального корпуса (Кибрик 2018). В качестве стимульного материала было решено оставить «Фильм о грушах» У. Чейфа. Это шестиминутный фильм без речевых действий, представляющий собой хорошо продуманную цепочку физических и социальных событий.

Участниками эксперимента были ученики 5–7 классов (11–13 лет), имеющие подтвержденный психолого-медико-педагогической комиссией диагноз ЗПР, с уровнем невербального интеллекта ниже среднего по шкале Прогрессивных матриц Равена – 10 человек (2 девочки). Контрольную группу составляли их одноклассники без нарушений – 8 человек (4 девочки).

В ходе эксперимента участники были поделены на пары. В каждой паре назначались роли – Рассказчик и Пересказчик (пары ЗПР и ЗПР, норма и норма), а роль Слушателя выполнял сам исследователь. Рассказчик, находясь в отдельном кабинете, смотрел «Фильм о грушах», после чего передавал Пересказчику содержание фильма в режиме монолога. На втором этапе Пересказчик рассказывал услышанное Слушателю.

Материалом анализа были следующие коммуникативные жесты: иконические – эмблематические и иллюстративные знаки, отражающие природный символический процесс представления мысли (Крейдлин 2020), указательные – обращающие внимание на некоторый объект или направление движения, жесты-биты – задающие ритм речи. А также адаптеры – движения, направленные на поддержание физического комфорта говорящего.

Анализ всех записей показал, что подростки с ЗПР во время монологической речи используют больше адаптеров (покачивания из стороны в сторону всем телом, почесывания, перебирание и щелканье пальцев, поглаживания, сковывание рук в замок и т.п.), чем коммуникативных жестов. Показатель в группе «ЗПР» по критерию U-Манна-Уитни был 14, в контрольной группе «КГ» – 6.5 ($U=64$, $p\sim 0,05$). Это соотносится с данными о повышенном уровне тревожности и частом проявлении синдрома гиперактивности у детей с ЗПР (Власова, Певзнер 2009). Нормотипичные подростки чаще сопровождают свою речь жестами-битами («ЗПР»=1.9, КГ=7.625;

$U=16.5$, $p \sim 0,05$), способствующими структурированию дискурса и расстановке нужных акцентов. Иконические жесты, сопровождающие речь, также чаще встречаются у нормотипичных подростков («ЗПР»=0.6, «КГ»=3.75; $U=18.5$, $p \sim 0,05$). Они используют их с целью дополнить свою речь наглядностью для собеседника, подростки с ЗПР в большинстве случаев вовсе не заинтересованы в понимании их пересказа вторым человеком. Указательные жесты использовались обеими группами в меньшем количестве, что может быть связано с отсутствием необходимости в них при пересказе данного фильма.

Литература

- Власова Т.А., Певзнер М.С. О детях с отклонениями в развитии. – М.: Просвещение, 2009.
- Кибрик А.А. Русский мультимедийный дискурс. Часть II. Разработка корпуса и направления исследований // Психологический журнал. 2018. Т. 39. № 2. С. 79–90.
- Крейдлин Г.Е. Язык и семиотика тела / Коллективная монография в 2 т. Т. 2: Естественный язык и язык жестов в коммуникативной деятельности человека – М.: Новое литературное обозрение, 2020.
- Bello, A., Capirci, O., Volterra, V. Lexical production in children with Williams syndrome: Spontaneous use of gesture in a naming task. *Neuropsychologia*, 2004. 42, 201–213.
- Galeote, M., Sebastián, E., Checa, E., Rey, R., Soto, P. The development of vocabulary in Spanish children with Down syndrome: Comprehension, production, and gestures. *Journal of Intellectual and Developmental Disability*, 2011. 36(3), 184–196.
- Iverson, J. M., Longobardi, E., Caselli, M. C. Relationship between gestures and words in children with Down's syndrome and typically developing children in the early stages of communicative development. *International Journal of language and communication disorders*, 2003. 38(2), 179–197.

ВЛИЯНИЕ СИБЛИНГОВОСТИ НА УСТНУЮ РЕЧЬ

*А.А. Шаляпина (Новосибирский государственный университет,
АНО «Институт экспертных исследований»)
a.shalyapina@g.nsu.ru*

В настоящее время особую популярность приобрели исследования устной речи, посвященные проблеме идентификации личности по голосу. Это происходит, в том числе, в попытке оптимизировать методики, используемые при проведении фоноскопической экспертизы. Интересным представляется изучение голосов родственников: часто их голоса схожи на уровне перцепции, если удастся точнее определить пределы варьирования характеристик (в первую очередь резонансные частоты гласных F1-F4) схожих голосов, это поможет в целом улучшить идентификационные методики (Loakes 2003).

Вопрос влияния отношений между сиблингами на особенности их устной речи представляется интересным для рассмотрения ещё и потому, что в жизни большинства людей сиблинговые отношения являются самыми длительными, следовательно, оказывающими огромное влияние на социализацию, личностное развитие (Баскаева 2021; Abderhalden, Evans 2018).

В контексте сиблинговых исследований внимание ученых обращено, в первую очередь, на структурные переменные сиблинговой группы, то есть, порядок рождения детей, их количество, пол и разницу в возрасте. Учитывая вышесказанное, представляет научный интерес комплексное инструментальное исследование психологических черт личности и речевых функционально-динамических комплексов (ФДК) сиблингов. Это позволит с помощью современных моделей оценить эффекты ряда имплицитных факторов, включая порядок рождения, с точки зрения личностных черт и ФДК у братьев и у сестер с контролем таких условий, как пол и возраст.

В контексте изучения речи сиблингов проводились также исследования частотных характеристик гласных. Было установлено, что при сравнении схожих на слух голосов англоговорящих родных братьев резонансные частоты гласных F1 (отражает подъем языка), F2 (ряд гласного), F3 (лабиализованность) настолько численно близки, что в процессе установления личности по голосу информантов было бы невозможно отличить друг от друга, основываясь только на F1-F3 (Koffi, Lyons 2018). Поэтому мы рассмотрим также F4 – показатели этой резонансной частоты у сиблингов одного пола хоть и отличаются (Loakes 2003), но это различие по сравнению с F4 других дикторов, не имеющих с сиблингами родственных связей, несущественно (Feiser, Kleber 2012). Для изучения сходств и различий речи сиблингов наиболее удачным и репрезентативным представляется многомерный статистический анализ (Ingram, Dubasik 2011).

В настоящем пилотном исследовании предполагается участие 2 групп информантов: группа пар сиблингов из 8+ человек (для поиска закономерностей внутри сиблинговых пар и групп по полу/возрасту) и контрольная группа людей той же возрастной когорты, не имеющих родственных связей между собой, из 20+ человек (для оценки эффекта). Эксперимент проводится следующим образом: участники из группы сиблингов проходят биопсихосоциальный опросник ТТХ-140 со шкалами темперамента и характера в русскоязычной адаптации Н. Алмаева и

Л. Островской для рассмотрения личностных черт (Алмаев, Островская 2005) и предоставляют для исследования аудиозаписи подготовленной и спонтанной речи; участники из контрольной группы также проходят биопсихосоциальный опросник, записи их речи взяты из корпуса (Адалатова 2024).

Исследование речи сиблингов показало, что общность фоноскопических данных для пар сиблингов в большей степени объясняется их психологическими личностными особенностями (имплицитным фактором с наибольшим весом в системе является порядок рождения). Работа с данными контрольной группы в настоящий момент продолжается.

Литература

- Адалатова Е. Ю. Разработка системы кодирования визуальных данных для последующего изучения искажений коммуникации средствами контент-анализа. Юрганова П. И. (корр.) Иностранные языки: лингвистика и межкультурная коммуникация. Литературоведение. Прикладная лингвистика. Языкознание: Материалы 62-й Междунар. науч. студ. конф. 17–23 апреля 2024 г. Новосибирск: ИПЦ НГУ, 2024. С. 191-192.
- Алмаев Н. А., Островская Л. Д. Адаптация опросника темперамента и характера Р. Клонинджера на русскоязычной выборке. Психологический журнал. 2005. Т. 26, №6. С. 77-86.
- Баскаева О. В. Основные направления сиблинговых исследований. Вестник РГГУ. Серия: Психология. Педагогика. Образование. 2021. № 2. С. 96-115.
- Abderhalden F. P., Evans S. Z. An Examination of Sibling Impact on Frequency and Type of Arrest Among Chronic Offenders. *Criminology, Criminal Justice, Law Society*. 2018. Vol. 19, №1. Pp. 27-45.
- Feiser H. S., Kleber F. Voice similarity among brothers: evidence from a perception experiment. In 21st Annual Conference of the International Association for Forensic Phonetics and Acoustics (IAFPA). Santander: 2012.
- Ingram D., Dubasik V. L. Multidimensional assessment of phonological similarity within and between children. *Clinical Linguistics Phonetics*. 2011. Vol. 25(11-12). Pp. 962-967.
- Koffi E., Lyons J. Sibling Acoustics: Phonetic Measurements of the Vowels Produced by Three Brothers Who "Sound Alike". *Linguistic Portfolios*. 2018. Vol. 7. Pp. 80-94.
- Loakes D. A forensic phonetic investigation into the speech patterns of identical and non-identical twins. Solé M.J., Recausens D., Romero J. (ed.) *Proceedings of the 15th International Congress of Phonetic Sciences*. Barcelona: Causal Productions Pty Ltd, 2003. Pp. 691-694.

ПРОСОДИЯ И ЖЕСТИКУЛЯЦИЯ РУССКОГО ПЕРЕСПРОСА

Т.Е. Янко (Институт языкознания РАН)

tanya_yanko@list.ru

В русском языке мы выделяем следующие виды вопроса-переспроса в зависимости от функций и средств выражения: 1) переспрос к плану выражения (*Что ты сказала?; Что-что-что?*); 2) переспрос к плану содержания (*< – Это в честь летописца что ли?> – Какого летописца?* (НКРЯ)); 3) переспрос при неудачной идентификации называемого объекта (*<–А одна нога, которая в аварию попала, очень сексуальная.> – Нога сексуальная?* (НКРЯ)); 4) уточняющий переспрос (*< – Мы сбор проводим.> – Пионерский сбор?* (НКРЯ)); 5) переспрос выражения чувств (*< – Львы. Сто львов!> – Сколько?* (НКРЯ)); 6) переспрос приема информации (*< – Я давал клятву Гиппократа?> – Клятву?* (НКРЯ)); 7) переспрос, задаваемый при обдумывании ответа (*< – ...ну где же вы возьмете эти деньги?> – Я? <Понятия не имею>* (НКРЯ)); 8) переспрос упрек в недогадливости (*<< – Какая организация?> – Ну какая организация? <Подпольная организация.>* (НКРЯ)). Эта классификация пересекается с классификацией, представленной в (Кобозева 2020), см. также (Аведова 2012). Отличие состоит в том, что предложенная здесь классификация получена с опорой на средства выражения переспроса, прежде всего, просодические.

Анализ просодии говорит о том, что уникальные средства выражения имеют только классы 1) (переспрос к плану выражения) и 3) (переспрос при ложной или затрудненной идентификации). Средства выражения значений во всех остальных классах в основном совпадают со средствами выражения вопросов, включая некоторую специфику средств, характеризующих конкретно переспрос. При этом, если переспросы из класса 3), выражающие растерянность человека, который сталкивается с неожиданной или ложной номинацией, составляют относительно периферийный класс речевых актов, то переспросы из класса 1) представляют собой крупный тип речевых актов, имеющих уникальные просодические средства выражения и широкую сферу использования: говорящий не расслышал фрагмента или всех слов стимульной речи и делает запрос на повтор.

При объемном сегментном материале просодия переспроса к плану выражения представляет собой не диагностированную в русском языке ранее модель *upstep* (Pierrehumbert 1980: 73), при которой фонетическое слово под номером $n+1$ в линейной цепочке предложения имеет среднюю частоту выше средней частоты фонетического слова под номером n , см. рис. 1. Для описания этой просодической фигуры подходит метафора подъема по лестнице. В примере (1) мы наблюдаем два последовательных переспроса, имеющих просодию по модели *upstep* каждый:

(1) Что вы сказали, синьор? Что потайная? (НКРЯ)

При скудном сегментном материале высокий уровень частоты в переспросе достигается за счет экстремально крутого подъема частоты на ударном слоге словоформы-акцентоносителя или за счет фальцетно высокого старта короткого переспроса типа *Что-что?* или *Сколько?*

Вопросу к плану выражения сопутствует устойчивая модель жестикуляции, основу которой составляет приближение головы и туловища говорящего к собеседнику. Жестикуляция сохраняется даже при значительном расстоянии между

собеседниками, когда приближение на несколько сантиметров не способно улучшить громкость или разборчивость речи. На рисунке (2) серия кадров демонстрирует приближение лица профессора к студентам в большой поточной аудитории при переспросе *Что вы сказали?*, а на рисунке (3) говорящая при реализации такого же переспроса наклоняется вплотную к источнику звука телефонному аппарату. Нахмуренные брови при переспросе говорят о напряжении, сопровождающем реакцию говорящего на возникшее препятствие в общении.

Исследование проведено на материале Мультимедийного подкорпуса Национального корпуса русского языка (НКРЯ) с использованием компьютерной программы анализа звучащей речи Praat (Boersma, Weenink 2024).



Рисунок 1. Осциллограмма и график изменения частоты в примере (1)



Рисунок 2. Кадры, иллюстрирующие приближение головы говорящего к оппонентам.

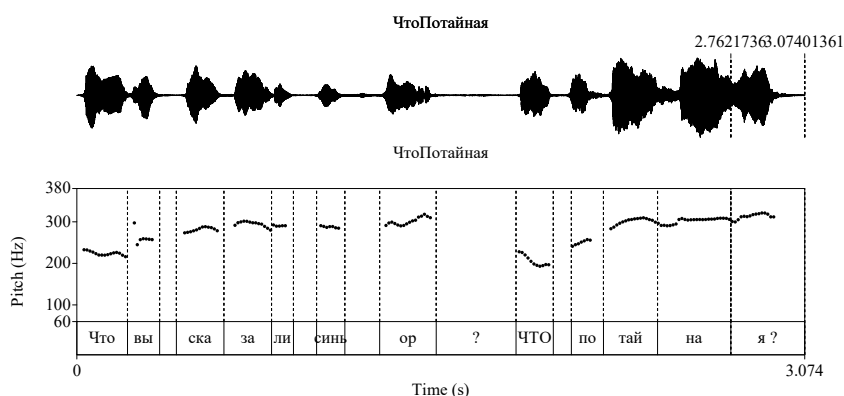

Рисунок 3. Кадры, иллюстрирующие приближение головы и туловища говорящей к телефонному аппарату.

Литература

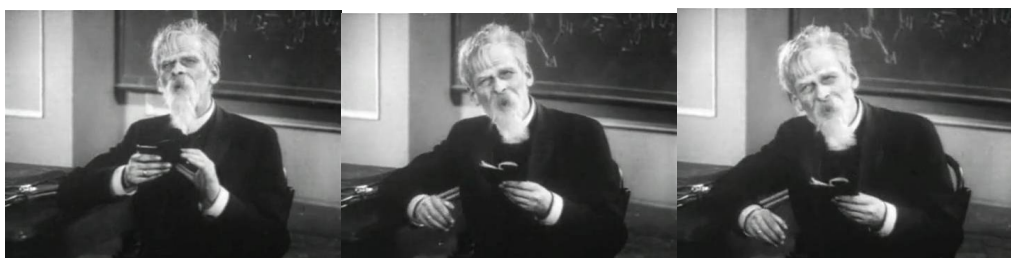
- Аведова Р. П. Вопрос-переспрос как реактивная реплика в англоязычном диалогическом единстве: функционально-семантический и прагматический аспекты. АКД. Ростов-на-Дону, 2012.
- Кобозева И. М. Переспрос как периферия коммуникативно-грамматического поля вопросительности: семантика и средства выражения в русском языке // Казаковская В. В., Воейкова М. Д. (ред.). Проблемы функциональной грамматики. Отношение к говорящему в семантике грамматических категорий. М.: ЯСК, 2020. С. 223–245.
- НКРЯ Национальный корпус русского языка (ruscorpora.ru.). Дата обращения: 15.06.2024.
- Boersma P., Weenink D. Praat: Doing phonetics by computer. Version 6.4.13. Online: Praat: doing Phonetics by Computer (uva.nl). (Accessed date: 15.06.2024).
- Pierrehumbert J. B. The phonology and phonetics of English intonation (manuscript). Massachusetts Institute of Technology. 1980. Online: Pierrehumbert_PhD.pdf (ox.ac.uk).

GESTURE USES AND THE CO-EXPRESSIVENESS BETWEEN GESTURE-SPEECH IN COGNITIVE PROCESSES OF CHILDREN WITH TRISOMY 21

*Maira Avelar (Universidade Estadual do Sudoeste da Bahia, Brazil),
Anderson Alves Chaves (Universidade Estadual do Sudoeste da Bahia, Brazil)*
mairavelar@uesb.edu.br

This presentation is part of the studies developed at the Cognitive Linguistics and Gesture Studies Laboratory (LabGest) and aims at identifying and analyzing the frequency and function of pointing gestures and representational gestures produced by 3-year-old children with Trisomy 21, in a fictional storytelling mediated context. Henceforth, two children primary collection of care sessions took place at the Neurolinguistics Study and Research Laboratory (LAPEN). We selected 41 gestural occurrences produced by these children, distributed in samples that we named as 1 and 2. Initially, we inter-related theoretical assumptions developed by Neurolinguistics and Developmental Psychology, specifically based on Vygotsky (1987; 1991), as we consider the discussion of the historic-cultural aspects in childhood psychological development. Along with that, within the scope of Cognitive Linguistics and Gesture Studies, we started from the theoretical discussion proposed by McNeill (2005, 2016), to support, above all, discussions regarding the co-expressiveness between gesture and speech, as well as regarding the different viewpoints that can be assumed by gestures in narratives (MCNEILL, 1995[1992]). In this scenario, catchments, which are gestural mechanisms of cohesion (MCNEILL, 2016), also proved to be useful for the discussion. Even though we based our discussions in McNeill's propositions, the methodological framework used for categorizing the gestures, as well as the methodological basis for the description and analysis of gestural forms and functions, were based on the Methods for Gesture Analysis (MÜLLER, 2024). Results of a contrastive analysis performed with the same story told by two different children demonstrated that representational gestures were more recurrently produced in the first sample and pointing gestures were more recurrently produced in the second one. In general, in the fictional storytelling in mediated context, representational gestures and pointing gestures performed two major functions: the first and main function verified was the replacement of the verbal utterance by the gestural utterance; the second function was the presentation of the ideas associated with the selected narrative, which denoted specificities of the catchments for the maintenance and resumption of the characters. The catchments also empirically demonstrated the image-language (gesture-speech) dialectic in the narrative productions of children with T21.

References

- McNeill, D. *Hand and Mind: What Gestures Reveal about Thought*. Chicago: Chicago University Press, 1992.
- McNeill, D. *Gesture and thought*. Chicago: University of Chicago Press, 2005.
- McNeill, D. *Why we gesture: The surprising role of hand movements in communication*. New York: Cambridge University Press, 2016.
- Müller, C. (im Druck). A toolbox for methods of gesture analysis. In A. Cienki (ed.), *The Cambridge Handbook of Gesture Studies*. Cambridge University Press, 2010.
- Vygotski, L. S. *A formação social da mente*. São Paulo: Martins Fontes, 1991.
- Vygotski, L. S. *Pensamento e Linguagem*; tradução: Jéferson L. Camargo. 1ª ed., São Paulo: Martins Fontes, 1987.

DIGITAL MULTIMODALITY AND INTERACTIVITY

*Adriana Fernandes Barbosa (Universidade de Brasília, Brazil),
Beatriz Fabiane Graça Santos (Universidade de Brasília, Brazil)*
adriana.barbosa@unb.br

In recent years, we have seen a sharp increase in the production of digital content made for different purposes and for a diverse viewership and videos produced for social media platforms, such as YouTube and Tik Tok, have become very popular. Considering multimodality from the perspectives of both Social Semiotics (van Leeuwen 2011, Kress 2010) and Gesture Studies, one may argue that these videos represent a multimodal communicative medium, which essentially integrates different semiotic modes. Thus, it is only through this multimodal integration that it is possible to co-construct the (potential) meanings communicated by these videos.

As Kress (2010:79) explains, a mode can be defined as any semiotic resource that is culturally produced and socially structured for the meaning production. We can therefore categorize modes as verbal, visual, gestural, spatial, auditory and tactile. When we watch YouTube videos, for example, we can recognize different semiotic modes, such as images and icons on the platform, video titles and subtitles, user comments, the speech and gestures of the youtubers, as well as the objects they manipulate, in addition to other elements that make up the setting in which the video was produced.

Likewise, studies of multimodality in face-to-face interaction focus on the analysis of verbal, prosodic and gestural elements, as well as speakers' gaze and body movements, to demonstrate how speakers make use of different interactional resources to express themselves or interpret their interlocutors (Mondada 2013: 578-579). We understand that notions of multimodality in interaction and in Social Semiotics are different, but we consider them to be mutually complementary for the purpose of this study, since the integration of the different modes that constitutes the act of streaming and watching videos on YouTube can be better understood when we associate the typical categories of analysis from both fields.

In this presentation, we will analyze the gestures produced by Brazilian youtubers in order to demonstrate how physical and virtual space are integrated on the YouTube platform. The analysis combines the tools provided by the Methods for Gesture Analysis (Müller 2010, Bressemer; Ladewig; Müller 2013, Müller 2024) with those from Grammar of Visual Design (Kress van Leeuwen 2006) to show how multimodality helps to build interactivity between the youtubers and their viewership. In addition, we intend to understand the functioning of different semiotic modes on multimedia platforms, especially in asynchronous interactions.

References

- Bressemer, Jana, Ladewig, Silva H.; MÜLLER, Cornelia. A linguistic annotation system for gesture. In: Müller, Cornelia; Cienk, Alan; Fricke, Ellen; Ladewig, Silva H.; McNeill, David; Teßendorf, Sedinha (org.). *Body – language – communication. An international handbook on multimodality in human interaction*. Volume; p 1, Berlin Boston: De Gruyter Mouton, 2013, p. 1079–1098.
- Kress, Gunther. *Multimodality: a semiotic social approach to contemporary communication*. London: Routledge, 2010.

- Kress, Gunther; van Leeuwen, Theo. Reading images: the grammar of visual design. 2nd ed. London: Routledge, 2006.
- Mondada, Lorenza. Multimodal interaction. In: In Müller, Cornelia; Cienk, Alan; Fricke, Ellen; Ladewig, Silva H.; McNeill, David; Teßendorf, Sedinha (org.). Body – language – communication. An international handbook on multimodality in human interaction. Volume; p 1, Berlin Boston: De Gruyter Mouton, 2013, p. 577–589.
- Müller, Cornelia. Wie Gesten bedeuten. Eine kognitiv-linguistische und sequenzanalytische Perspektive. Sprache und Literatur, v. 41, 37-68, 2010
- Müller C. A Toolbox of Methods for Gesture Analysis. In: Cienki A, ed. The Cambridge Handbook of Gesture Studies. Cambridge Handbooks in Language and Linguistics. Cambridge University Press; 2024, p. 182-216.
- Van Leeuwen, Theo. Multimodality. In: SIMPSON, J. (Org.). The Routledge handbook of applied linguistics. London; New York: Routledge, 2011. p. 668-682.

THE USE OF COLOURATIVES IN ENGLISH-LANGUAGE AUDIO DESCRIPTIONS

Ivan S. Borshchevsky (Pyatigorsk State University, Russia),

Oleg A. Alimuradov (Pyatigorsk State University, Russia)

ivan.borshchevsky@avtranslation.ru

Colour is one of the most important characteristics of objects in the surrounding world. It is usually described in terms of the individual's perception of it, involving hue, lightness, temperature, and saturation. Despite the fact that color is undoubtedly a secondary phenomenon from a physical point of view, the universality of physiological perceptual features is a sufficient condition to say that any person with the ability to see has the necessary initial «equipment» for the formation of mental structures associated with color.

Although, in many cases, the blind and visually impaired do not completely understand the concept of colour, they «speak the same language as people who can see» and «talk about colours, using the same words as are normally used» (Skorokhodova, 1974: 13). Therefore, most existing standards, manuals and guidelines recommend including colouratives into audio descriptions (Snyder, 2014: 34, 35; Remail, etc.). However, practically no one dealing with audio descriptions has ever addressed the question of whether any colour nomination, however elementary or complex, works equally well to translate the actual colour or hue to the blind or visually impaired.

We analysed English-language audio descriptions of paintings of the Buckingham Palace Picture Gallery to find out what colour nominations are used in describing paintings for the blind or visually impaired audiences and in what contexts such nominations are predominantly used. The authors of the audio descriptions that we analysed applied completely different approaches. For instance, in the description of Rembrandt Van Rijn's *Agatha Bas* we can find detailed information about the colours used by the artist to paint the background (dark green), clothes (black, white and gold clothes; black velvet-like fabric; white lace), objects (golden fan), complexion (pale face, touch of rouge on the cheeks), etc. In addition, the describer (whose name is not mentioned) explains the historic significance of some colours ("Black was one of the most expensive dyes at the time, and wearing it for your portrait painted was akin to putting on your Sunday best.").

At the same time, the audio description of Gaspard Dughet's *Seascape with Jonah and the Whale* contains only one colourative (red monster's mouth), the whole description being brief and lacking a lot of important information. For example, while telling about "5 figures dressed in robes" the describer fails to mention the colours of these robes: white, green, blue, gold, and red. We believe they should have been mentioned not only to fill the gaps in the description, but mainly because of their symbolic and metaphoric significance.

Another important tendency that seems to be evident from the audio description corpus we analysed is that the authors resort to one-word nominations denoting either the «basic» colours like green, red, blue, etc., or (much more rarely) more complex colours like auburn (e.g. audio description for Anthony van Dyck's *Christ Healing the Paralytic*). It is debatable whether these colouratives will go down equally well with the blind and/or visually impaired. Also noteworthy are frequent semantically diffuse nominations of colour, e.g. «the dark, wood-slatted roof» or «eight cows, all dark toned» (audio description for Peter Rubens' *Winter: The Interior of a Barn*) used to describe the parts of paintings whose exact colour is hard to tell.

The use of metaphorical colouratives consisting of one or several words is kept to the minimum, some of the rare examples being «both of them chestnut brown» (audio description for Peter Rubens' Winter: The Interior of a Barn). The assumption underlying such choices may be that metaphorical colouratives are more difficult to process by the corresponding audiences.

References

- Remael, A., Reviere, N., Vercauteren, G. (eds.) Pictures painted in Words. ADLAB Audio Description Guidelines. URL: <http://www.adlabproject.eu/Docs/adlab%20book/> (retrieved July 1, 2024).
- Skorokhodova, O. How I Perceive the World around Me. The UNESCO Courier. 1974. XXVII (3). Pp. 10-14.
- Snyder, J. The Visual Made Verbal: A Comprehensive Training Manual and Guide to the History and Applications of Audio Description. Arlington, VA. American Council of the Blind. 2014.
- Buckingham Palace Picture Gallery. URL: <https://www.rct.uk/resources/audio-description-the-picture-gallery>

The article is carried out within the framework of the scientific project “The development of linguistic principles and projecting of technical solutions for creating a neural network prototype to accompany audio description” according to the State Assignment of the Ministry of Science and Higher Education of the Russian Federation (Pyatigorsk State University, project № 1022100500014-8-6.2.1, scientific advisor – PhD in Philology, Professor A.V. Razduyev).

AESOP IN THE CONTEXT OF COMPARATIVE GRAMMAR: INSIGHTS FROM COMPUTATIONAL ANALYSIS OF LINGUISTIC STRUCTURE

*André Coneglian (Universidade Federal de Minas Gerais, Brazil),
Adriana Silvina Pagano (Universidade Federal de Minas Gerais, Brazil)*
apagano@ufmg.br

Fables represent an important product of human cultures. From an academic point of view, canonical fables have had an important place mainly in the domain of philosophy, education, philology and literary studies. In language studies, fables have been extensively analyzed, particularly in the domain of the lexicon (e.g., Adrados, 1948). However, they have received little or no attention in grammatical analysis, even though canonical fables, such as Aesop's fables, have been translated to numerous languages around the world, which points to their potential for developing a database of parallel texts for language-particular, crosslingual and multilingual analysis (cf. Cysouw and Wälchli, 2007). This paper argues for the use of canonical fables, specifically Aesop's fables, as a relevant source for linguistic and grammatical analysis drawing on grammatically annotated treebanks which can be queried for part-of-speech, syntactic relations and morphological features. In order to carry out our study, we created a parallel corpus comprising 63 fables translated from their original versions in Greek (Chambray, 1967 [1927]) into Brazilian Portuguese (Dezotti, 2018) and English (Aesop, 1998). The texts were segmented into sentences and pasted onto a spreadsheet for parallel sentence alignment. The segmented sentences were saved in txt files to be pre-processed by the neural parser UDPipe (Straka et al., 2016, Straka e Strakova, 2017) and the output file uploaded to the online annotation platform Arborator Grew (Guibon et al., 2020). For the annotation of the fables we used Universal Dependencies (UD) (de Marneffe et al., 2021), a framework for the annotation of parts of speech, morphosyntactic and morphosemantic features of words, and syntactic dependency relations, particularly suitable for text annotation because it relies on a common set of tags and guidelines meant to enable language comparability. We drew on the annotated texts to carry out a comparative analysis privileging three main functional domains of language structure: predication, in which we look at the semantic framing of the event and its linguistic expression, reference, in which we looked at the distribution of (in)definite markers, and modification, in which we looked at the distribution of property concepts either in attributive or predicative function. Within the domain of predication, the results show that in English there is a tendency for a semantic event to be encoded by one verb or phrasal verb and, thus, each sentence comprises only one clause, while in Brazilian Portuguese a semantic event is usually expressed by two verbs and, thus, each sentence comprises more than one clause. Within the domain of reference, the results show that the English fables almost exclusively make use of noun phrases having a definite article to introduce characters in the story, with little or no use of indefinite determiners, while, in Brazilian Portuguese, noun phrases introducing characters in the fable have almost always indefinite determiners. Moreover, English shows a preference for full noun phrases for anaphoric reference, while Brazilian Portuguese shows a preference for personal pronouns or resorts to ellipsis for anaphoric reference. Within the domain of modification, the results show that, in both languages, there is an even distribution between adjectives in the attributive and predicative functions. However, in Brazilian Portuguese, property concepts tend to be expressed as adjectives (e.g., 'triste' sad), while in English, they tend to be

expressed by deadjectival nouns (e.g., sadness). Our study attests to parallel corpora as rich sources for typological analysis (Slobin, 1997; Wälchli, 2007). In this regard, we intend to enlarge our corpus with further target languages (namely Italian, Spanish and French) as well as bring the original Greek into our analysis.

References

- Aesop. The complete fables. Translated by Olivia and Richard Temple. London: Penguin Company, 1998.
- Chambry, Émile. Esope. Fables. Paris: Le Belle Lettres, 1967 [1927].
- Cyysuow, Michael and Bernhard Wälchli. Parallel texts: using translational equivalents in linguistic typology. STUF – Language Typology and Universals. 2007. Volume 60(2). 95-99.
- De Marneffe, Marie-Catherine et al. Universal Dependencies. Computational Linguistics. 2021. Volume 47 (2). 255-308.
- Dezotti, Maria Celeste. A tradição da fábula. São Paulo: Editora Unesp, 2018.
- Guibon, Gaël, Courtin, Marine, Gerdes, Kim and Bruno Guillaume. When Collaborative Treebank Curation Meets Graph Grammars. In Proceedings of the Twelfth Language Resources and Evaluation Conference, Marseille, France. European Language Resources Association. 2020. 5291–5300.
- Slobin, Dan. Mind, code and text. Bybee, Joan, John Haiman and Sandra A. Thompson. Essays on Language Function and Language Type. Amsterdam: John Benjamins, 1997, 437-467.
- Straka, Milan and Strakova, Jana. Tokenizing, POS Tagging, Lemmatizing and Parsing UD 2.0 with UDPipe. In Proceedings of the CoNLL 2017 Shared Task: Multilingual Parsing from Raw Text to Universal Dependencies. Association for Computational Linguistics, Vancouver, Canada,. 2017. 88-99.
- Straka, Milan, Hajic, Jan and Strakova, Jana. UDPipe: trainable pipeline for processing CoNLL-U files performing tokenization, morphological analysis, POS tagging and parsing. In Proceedings of the 10th International Conference on Language Resources and Evaluation (LREC 2016). European Language Resources Association, Portoroz, Slovenia. 2016.
- Wälchli, Bernhard. Advantages and disadvantages of using parallel texts in typological investigations. STUF – Language Typology and Universals. 2007. Volume 60(2). 118-134.

PEOPLE'S UNDERSTANDING OF METAPHORICAL STATEMENTS
WITH TRISOMY OF CHROMOSOME 21:
CONTRIBUTIONS OF CULTURAL HISTORY THEORY

Carla Salati Almeida Ghirello-Pires (Universidade Estadual do Sudoeste da Bahia, Brazil),

Simone Nery da Silva (Universidade Estadual do Sudoeste da Bahia, Brazil)

carla.salati@uesb.edu.br

The research presented here is a qualitative and longitudinal case study aimed at reflecting on the process of incorporating prepositions in the oral productions of JR, a 25-year-old young man with Trisomy 21. To this end, a speech intervention program was developed to assist him in comprehension and perception related to the need to include this linguistic element in his utterances. Thus, we followed this path guided by the intentional relational situation between the researcher and the participant subject mentioned previously. The hypothesis assumed in this work is that JR is experiencing a language acquisition process that has not been fully consolidated. Consequently, his speech is reduced in some utterances, given that some linguistic elements are missing, such as prepositions. Therefore, the proposals for JR focused on spontaneous narratives created by the subject himself, (re)writing of the narrated facts, and reading of these narratives. In this regard, we adopted multimodal resources, for example, images of soccer teams as visual stimuli, due to the fact that this sport interests JR. We coupled these visual resources with cards bearing the names of the clubs written out to enhance his cognitive functions through association. Additionally, concerning oral productions that required intervention, words were produced by the researcher on the participant's hand, in order to enable him, through kinesthetic resources, to recognize the airflow exit in the production of a sound, as well as the difference between a nasal consonant, in which the air exits through the nose, or the need for friction in the production of fricatives. Regarding the methodological aspects, this study is based on Carlo Ginzburg's (1986) evidential paradigm, in which the researcher is interested in analyzing the object in question based on minutiae, evidences, and details. In other words, we scrutinize JR's oral productions to understand the motivation behind the selection and combination of linguistic elements in his speech, and thereby, offering interventions (when necessary) that allow the participant to structure his utterances. The theoretical foundation of our work is based on Discursive Neurolinguistics (DN), which values the subject over the pathology, and on the perspective of Historical-Cultural Theory (HCT) according to Lev Vigotsky (1997), and Lurian Neuropsychology (1981), as these theories shed light on the processes of development of higher psychic functions through the appropriation of language and cultural practices rooted in the social context. Concerning prepositions, we rely on the linguistic perspective of Kleppa (2005, 2008) and Ilari et al. (2022) to understand the linguistic uses of this relational element from a continuum perspective. In other words, prepositions are conceived in a continuous of grammaticalization in our study, which at times go through the functional category, and at times through the lexical one. As for the results obtained at this stage of the research, we note JR's progress, as he began to recognize and use prepositions in his speech due to the language interventions provided to him. However, there is still the omission of prepositions in some contexts, indicating to the researchers the need for further work to achieve a complete appropriation of the set of prepositions in his language functioning.

References

Ilari, Rodolfo et.al. A Preposição In: Gramática do português culto falado no Brasil: volume IV: palavras de Classe Fechada/ Rodolfo Ilari [organizador]. – São Paulo: Contexto, 2022.

Ginzburg, Carlo. Mitos emblemas sinais: morfologia e história. Tradução de F. Carotti. São Paulo: Companhia das Letras, 1986.

Kleppa, Lou-Ann. A forma da preposição na fala de uma criança. Revista Virtual de Estudos da Linguagem – ReVEL, 2005. ISSN 1678-8931, v. 3, n. 5, p. 1-21.

Kleppa, Lou-Ann. Preposições ligadas a verbos na fala de uma criança em processo de aquisição de linguagem e de dois sujeitos agramáticos em processo de reconstrução de linguagem ou “eu e você? diferente.”. Sínteses, 2008. ISSN 1981-1314, v. 13, p. 120 – 136.

Luria, Alexander Romanovich. Fundamentos de Neuropsicologia. São Paulo: EDUSP, 1981.

Vygotsky, Lev. Semionovitch. Fundamentos de defectología. Obras escogidas Vol V. Madrid: Visor, 1997.

REFERENTIAL VS. NON-REFERENTIAL POINTING AT THE ADDRESSEE IN HEBREW FACE-TO-FACE INTERACTION

Anna Inbar (Levinsky-Wingate Academic College, University of Haifa, Israel)
inbara9@gmail.com

The prototypical pointing gesture is a bodily movement toward a target that is physically present in the immediate space of the interaction (e.g., Clark, 2003; Cooperrider, 2023; Kendon, 2004; Kita, 2003). As prototypical pointing is presumed to bring the recipient's attention to a pointed-at entity (e.g., Kita, 2003), the pointing at the addressee raises some questions, such as under what circumstances the speaker would request the addressee to pay attention to themselves, or whether the addressee is the true target of the pointing.

Several studies (e.g., Bavelas et al., 1995; Enfield et al., 2007) focusing on interactional practices that are accomplished by pointing have suggested that, in the course of interaction, such pointing can be used to specify the addressee of an utterance in order to elicit their response. However, the present study attests that pointing at the addressee appears to be a frequent phenomenon in dyadic face-to-face interactions, in which singling out a co-participant as the intended recipient of a certain action is irrelevant. In some cases, the reference to the pointed-at participant is part of the propositional content, or the addressee stands in metonymic relation of speaker for utterance (referential pointing; e.g., Bavelas et al., 1992; Ishino, 2009). However, in numerous other cases, the relation between the person pointed at—the addressee who is indexed for interactional purposes other than simply indexing the reference—and what is said is not straightforward, and such pointing gestures appear to differ from the canonical case in numerous aspects (non-referential pointing; cf. Healy, 2012; Yasui, 2023).

In this talk, discerning between referential and non-referential pointing, I will focus on interactional practices accomplished by pointing directed at the addressee. Moreover, I will show that morphological differences have an impact on these practices—as in Hebrew interaction, index-finger pointing and whole-hand pointing were found to occur in distinct contexts (cf. Kendon, 2004; Holler, 2010). Although the contexts in which the index-finger pointing was employed appeared to be diverse, in most cases the gesture was associated with dispreferred actions, such as disagreement, disconfirmation, and repair. On the other hand, the whole-hand pointing gestures accompanied actions that promote affiliation, such as agreement, confirmation, and appreciation. Employing the methodologies of interactional linguistics, multimodal conversation analysis, and cognitive semiotics, I will elaborate on these contexts uncovering potential motivations for the deployment of each type of gesture. The data come from the Haifa Multimodal Corpus of Spoken Hebrew, which consists of video recordings of naturally occurring casual conversations among friends and family members.

References

- Bavelas, J. B., Chovil, N., Coates, L., and Roe, L. Gestures specialized for dialogue. *Personality and Social Psychology Bulletin*. 1995. 21(4). 394–405.
- Bavelas, J. B., Chovil, N., Lawrie, D. A., and Wade, A. Interactive gestures. *Discourse Processes*. 1992. 15, 469–489.

- Clark, H. H. Pointing and placing. In S. Kita (Ed.). *Pointing: Where Language, Culture, and Cognition Meet*. Mahwah, NJ: Lawrence Erlbaum, 2003. 243–268.
- Cooperrider, K. Fifteen ways of looking at a pointing gesture. *Public Journal of Semiotics*. 2023. 10(2). 40–84.
- Enfield, N. J., Kita, S., and de Ruiter, J. P. Primary and secondary pragmatic functions of pointing gestures. *Journal of Pragmatics*. 2007. 39(10). 1722–1741.
- Healy, C. Pointing to show agreement. *Semiotica*. 2012. 192. 175–195.
- Holler, J. Speaker's use of interactional gestures as markers of common ground. In S. Kopp, S. and I. Wachsmuth, I. (Eds.). *Gesture in Embodied Communication and Human-computer Interaction* (vol. 5934). Berlin/Heidelberg: Springer, 2010. 11–22.
- Ishino, M. Roles of gestures pointing to the addressee in Japanese face-to-face interaction: Attaining cohesion via metonymy. *Japanese/Korean Linguistics*. 2009. 16. 264–278.
- Kendon, A. *Gesture: Visual Action as Utterance*. Cambridge: Cambridge University Press, 2004.
- Kita, S. Pointing: A foundational building block of human communication. In Kita, S. (Ed.). *Pointing: Where Language, Culture, and Cognition Meet*. Mahwah, NJ: Lawrence Erlbaum, 2003. 1–8.
- Yasui, E. Sequence-initial pointing: Spotighting what just happened as a cause of a new sequence. *Discourse Studies*. 2003. 25(3). 409–429.

RUSSIAN PEAR CHATS AND STORIES: PERSPECTIVES OF A MULTICHANNEL RESOURCE

Andrej A. Kibrik (Institute of Linguistics RAS, Lomonosov MSU, Russia)
aakibrik@gmail.com

Russian Pear Chats and Stories (RUPEX) is a multichannel resource developed in the Institute of Linguistics RAS as a result of a Russian Science Foundation project. RUPEX was created as an omni-purpose Russian language resource capturing the details of usual face-to-face communication, including a variety of communication channels: the verbal structure, prosody, eye gaze, manual gestures, and other kinds of gestures; see Kibrik and Fedorova 2018. At the web site multidiscourse.ru one can find a description of RUPEX, as well as full annotations of three sessions (recordings), total duration 1 hour. Annotations are highly detailed and contain information about the verbal, prosodic, oculomotor and gestural behavior of three communication participants in each session. These annotations can be used for a whole gamut of research questions concerning natural communication, such as coordination of behaviors across channels, individual variation, etc.

The most important recent development of the resource was expanding the number of included sessions. Various technical problems had occurred while the recordings were made, and substantial effort was needed to synchronize the media files. That complex and lengthy work, coordinated by E. Budennaya and N. Korotaev, was completed in 2023. There is now a collection of media files representing 15 sessions (including 3 mentioned above). The overall duration of the 15 sessions is 5 hours and 13 minutes, which makes it a fairly large sample of natural communication.

Ongoing work on vocal and gestural annotation of the 12 sessions is a labor-intensive process, and we consider employing algorithms of manual annotation, as well as crowdsourcing. We aim at complete the annotation of all technically viable sessions.

A large number of fundamental questions about the human language can be addressed on the basis of a resource such as RUPEX. A few examples of such questions to be considered in the talk:

- A realistic model of language must acknowledge the wealth of events happening simultaneously in face-to-face communication, cf. an illustration in Figure 1.
- There is functional cooperation between the vocal and the kinetic devices, see e.g. Goldin-Meadow 1999; Cienki 2013; Debreslioska and Gullberg 2017. For example a speaker may describe a shape vocally and show that shape with a manual gesture. Our understanding of such cooperation may be advanced on the basis of a sizeable multichannel resource.
- The identification of smaller kinetic events must take into account the movements of larger organs. Such larger movements should be deducted from smaller movements. For example, a head gesture should not be postulated if the whole torso turns, together with the head. Gaze direction changes may result from eye movement as such or from head movements. Mouth gestures interact with the movements associated with vocalization, etc. This is a big methodological problem in multichannel studies, see e.g. Sidenmark and Gellersen 2019.
- Many functions that linguists traditionally associate with verbal syntax are served by prosody or gesture in face-to-face communication, see e.g. Fricke

2013; Wagner et al. 2014. Emphasis on syntax in linguistics is due to the fact that linguists have mostly studied written language. The abundance and complexity of syntactic phenomena in writing is a compensation for the lack of prosody and kinetic devices. Multichannel resources will help to understand the actual role syntax plays in language.

In addition to such fundamental questions, there are also applied prospects for the use of RUPLEX. It is a valuable resource for training AI agents imitating human behavior. Previously we demonstrated that on the basis of the prosodic phenomenon of deceleration (Kibrik et al. 2021). Likewise the in-depth annotation of communicative behavior in RUPLEX can be used to improve the performance of conversational agents and other AI systems in such aspects as location and duration of pauses, intonation-related features of speech segments, parameters of hand movements, direction and duration of gaze fixations, etc.

Overall, RUPLEX is a look-alike of natural face-to-face communication. It is important to expand this resource quantitatively, and it is equally important to connect theories of language and language-related applications to this source of knowledge about the most basic form of language use.

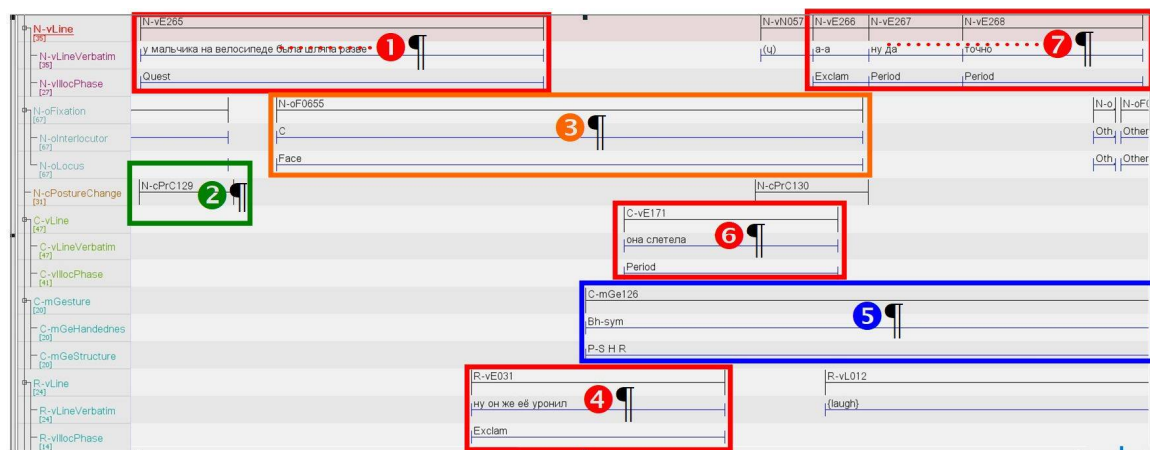

Figure 1. An illustration of a variety of rapidly changing events in natural communication. (1, 4, 6, 7 – vocal events; 2, 5 – gestural events; 3 – an oculomotor event)

References

- Cienki A. Cognitive Linguistics: Spoken language and gesture as expressions of conceptualization. In: C. Müller, A. Cienki, E. Fricke, S.H. Ladewig, D. McNeill, S. Teßendorf (eds.) *Body–language–communication: An international handbook on multimodality in human interaction*. V. 1. Berlin: De Gruyter, 2013, 182–202.
- Debreslioska S., Gullberg M. Discourse reference is bimodal: How information status in speech interacts with presence and viewpoint of gestures. *Discourse Processes*. 2017, 56(1), 41–60.
- Fricke E. Towards a unified grammar of gesture and speech: A multimodal approach. In: C. Müller, A. Cienki, E. Fricke, S.H. Ladewig, D. McNeill, S. Teßendorf (eds.) *Body–language–communication: An international handbook on multimodality in human interaction*. V. 1. Berlin: De Gruyter, 2013, 733–754.

- Goldin-Meadow S. The role of gesture in communication and thinking. *Trends in cognitive sciences*, 1999, V.3 (11), 419–429.
- Kibrik A. A., Fedorova O. V. An empirical study of multichannel communication: Russian Pear Chats and Stories. *Psixologija. Žurnal Vysšej Školy ekonomiki*, 2018, 15 (2), 191–200.
- Kibrik A. A., Dobrov G. B., Korotaev N.A. Modeling natural communication and a multichannel resource: The deceleration effect. *Proceedings of the Linguistic Forum 2020: Language and Artificial Intelligence*. Moscow, Russia, November 12-14, 2020. Edited by V. Solovyev, N. Loukachevitch, O. Lyashevskaya. *CEUR Workshop Proceedings*, Vol-2852, 2021. <http://ceur-ws.org/Vol-2852/paper5.pdf>.
- Sidenmark L, Gellersen H. Eye, Head and torso coordination during gaze shifts in virtual reality. *ACM Transactions on Computer-Human Interaction*, 2019, Vol. 27, No. 1, Article 4.
- Wagner P, Malisz Z., Kopp S. Gesture and speech in interaction: An overview. *Speech Communication*, 2014, 57, 209–232.

THE ROLE OF GESTURES IN VIDEO CLASSES OF BRAZILIAN PORTUGUESE LANGUAGE TEACHING: AN INTEGRATED APPROACH BETWEEN MENTAL SPACES THEORY AND GESTURE STUDIES

*Ane Pires (Universidade Estadual do Sudoeste da Bahia, Brazil),
André Lisboa (Universidade Estadual do Sudoeste da Bahia, Brazil),
Maíra Avelar (Universidade Estadual do Sudoeste da Bahia, Brazil)*
anepires18@gmail.com

This study establishes a correlation between the Mental Spaces Theory (Fauconnier, 1994, 1997, 2002) and Gesture Studies (Cienki, 2016; Kendon, 2004; McNeill, 2005, 2016; Müller, 2013). Supported by studies that combine these two theoretical aspects, such as, for example, the work developed by (Cassell, McNeill, 1990) in which they investigated how gestures, co-occurring with speech, can mark Mental Spaces, as well as the work of (Sweetser, Stec, 2016) in which they demonstrated how the segmentation of the physical space and the narrator's body partitioning can contribute to the marking and maintenance of Mental Spaces, we aim to analyze how the Story-Space is set up and maintained by gestures in a virtual teaching context. To this end, we selected two video classes available on the Youtube channels “Brasil Escola” and “Professor Noslen”, whose contents are aimed at teaching Brazilian Portuguese Language. We selected multimodal occurrences from two video lessons from each one of those channels. Preliminary results have shown the gestural setup and maintenance of Story-Spaces, during video classes, in cases in which the gestures perform referential functions, are linked actions and/or objects in the real world represented in the narrative. Furthermore, we observed that gestures enact events in the Story Space when there is elucidation and exemplification of concepts and ideas. These gestures establish semantic relations of redundancy and complementation and semantic functions of emphasis and addition of information to the co-occurring verbal segments. Regarding the comparison between the video classes, we noticed the similarity in terms of the moment in which the Story-Space is marked, as it is during the explanation of the content, in both classes, that the teachers mark it through gestures. In general, we infer that, in video classes, the Story-Space functions as an alternative interaction mechanism through which teachers simulate the context of face-to-face interaction with their audience, as occurs in prototypical classrooms.

References:

- Cassell, J.; McNeill, D. Gesture and Ground. Proceedings of the Sixteenth Annual Meeting of the Berkeley Linguistics Society, pp. 57-68, 1990. DOI: <https://doi.org/10.3765/bls.v16i0.1689>. Accessed on: April 24, 2023.
- Cienki, Alan. Cognitive Linguistics, gesture studies, and multimodal communication. *Cognitive Linguistics*, p. 603-618, 2016.
- Fauconnier, G. *Mental Spaces: aspects of meaning constructions in natural language*. New York: Cambridge University Press, 1994.
- Fauconnier, G. *Mappings in thought and language*. New York: Cambridge University Press, 1997.
- Fauconnier, G. *The way we think: conceptual blending and the mind's hidden complexities*. Cambridge: Cambridge University Press, 2002.
- Kendon, A. *Gesture: visible action as utterance*. Cambridge: Cambridge University Press, 2004.

TOPIC AREA 3: Spoken language and multichannel communication

McNeill, D. *Gesture and thought*. University of Chicago press, 2005.

McNeill, D. *Why we gesture: The surprising role of hand movements in communication*. Cambridge University Press, 2016.

Müller, C. Gestures as a medium of expression: The linguistic potential of gestures. In: C. Müller et al (Eds.), *Body – Language – Communication. An International Handbook on Multimodality in Human Interaction*. Berlin: De Gruyter Mouton, 2013. p. 202-217.

Sweetser, E; Stec, K. Maintaining multiple viewpoints with gaze. In: *Viewpoint and the fabric of meaning: Form and use of viewpoint tools across languages and modalities*. Berlin/Amsterdam/New York: De Gruyter Mouton, 2016. p. 237-258.

This study was financed in part by the Coordenação de Aperfeiçoamento de Pessoal de Nível Superior – Brazil (CAPES).

ANALYSIS OF TWO CYCLIC GESTURES IN DIFFERENT COMMUNICATIVE CONTEXTS OF BRAZILIAN PORTUGUESE

*Victor Lima dos Santos (State University of Southwest Bahia, Brazil),
Tereza Cristina Rego Brito (State University of Southwest Bahia, Brazil)
victorlima.lettras@gmail.com*

Within the field of Gesture Studies and Cognitive Linguistics, Ladewig (2014) points out that a bodily action is called a Recurrent Gesture when this gesture is used frequently in different contexts, since the semantic and formal cores remain stable in different contexts for different speakers. Despite the motivated relationship between the formal core and the semantic core of Recurrent Gestures, the meaning of such gestures derives from their form, so they may be more restricted to one or two parameters of movement, or handshape. In addition, Recurrent Gestures can provide complementary information to the propositional content of utterances, conveying pragmatic and semantic information. For Ladewig (2014), if we identify a cyclical action of hand gestures, for example, we can evoke the notion of what the author calls "Cyclic Gestures". This type of gesture is conventionally linked to ongoing processes, to the understanding of human, social and vital cycles, and is operationally done with the hands making circular movements in the empty space immediately next to or in front of the speaker. Based on the theoretical framework described so far, the aim of this study is to contrastively analyze the occurrence of Cyclic Gestures, performed by speakers in different communicative contexts. To illustrate this difference, we selected two illustrative data: the first data analyzed was taken from the interview with minister Simone Tebet (Brazilian Democratic Movement party – MDB) for “Flow Podcast” on YouTube in 2022, when she was running for president of Brazil. Regarding this first occurrence, we need to point out that there is the use of a locative deictic expression paired with a Construction, within a grammaticalized structure, in "sei lá". Based on Croft and Cruise's (2002) definition, Oliveira (2018) defines Construction as a conventional pairing between form and function. (2) The second data was collected from an interview with Federal Deputy Erika Hilton (Socialism and Liberty Party – PSOL) for the “Reconversa” channel, in 2023, also on YouTube. These occurrences were analyzed based on methodological procedures of the Linguistic System of Gestural Notation – LASG (Bressem, Ladewig Muller, 2013), as well as in the Metaphor Identification Guidelines for Gestures – MIG-G (Cienki, 2017). In short, it was observed, in the first illustrative data, that the speaker performs the Cyclic Gesture to mark the re-elaboration of her speech, in a dynamic way. In other words, the multimodal occurrence plays a discursive function. Thus, although the "lá" is locative, within the construction "sei lá" and considering the bodily action, the gesture does not bring a sense of space, but rather the idea of re-elaboration and continuity of speech. In the second data, we observe that the recurrent gesture operates in an imago-schematic way (Cienki, 2016). Nevertheless, the CYCLE schema is not necessarily connected to a vital, social, human cycle, but to the iterative idea that the identity markers associated with the speaker is demarcated over and over again by other individuals in social interactions.

References

Bressem, J.; Ladewig, S.; Müller, C. Linguistic Annotation System for Gestures. In: müller; C.; Cienki, A.; Fricke, E.; Ladewig, S. H.; McNeill, D.; Teßendorf, S. (org.). Body

– Language – Communication. An International Handbook on Multimodality in Human Interaction. Volume 1, Berlin, Boston: De Gruyter Mouton 2013, p. 1098–1124.

Cienki, A. Cognitive Linguistics, gesture studies, and multimodal communication. *Cognitive Linguistics*, p. 603-618, 2016.

Ladewig, S. H. Recurrent gestures. In: MÜLLER, C.; CIENKI, A.; FRICKE, E.; LADEWIG, S.; MCNEILL, D.; BRESSEM, J. (ed.). *Body – Language – Communication. An International Handbook on Multimodality in Human Interaction*. Berlin, Boston: De Gruyter Mouton, 2014. 2 v. p. 1558-1574.

Oliveira, M. O afixoide ‘lá’ em construções do português – perspectivação espacial e (inter)subjetivação. *Revista Linguística*, Rio de Janeiro, v. 14, p. 110-125, abr. 2018. Disponível em: <https://revistas.ufrj.br/index.php/rl/article/view/14911>. Acesso em: 9 fev. 2022.

Youtube: Erika Hilton fala sobre sua história e seu papel na Câmara dos Deputados. URL: <https://www.youtube.com/watch?v=aT57A2FWIKc>. Retrieved 06.28, 2024.

Youtube: SIMONE TEBET – Flow. URL: https://www.youtube.com/watch?v=Ve_pP4VFDkY=4042s. Retrieved: 06.28,2024.

The work is part of doctoral research, developed with funding from CAPES, in Brazil

TRANSFERRING GESTURAL MELODIC REPRESENTATION INTO MELODIC PRODUCTION (TEACHING L2 INTONATION CASE STUDY)

Natalya V. Sukhova (National University of Science and Technology "MISIS", Russia)
suhova.nv@misis.ru

Intonation is one of the most complicated speech phenomena. The intonation components are presented acoustically as a melodic contour, rhythm, stress, tempo and voice quality (Tsybulya, 2013). Traditionally, melodic contours as main intonation units are illustrated graphically as waves or tonograms.

Tonograms iconically demonstrate the pitch level (high, mid and low), the fluctuations within a stressed syllable, i. e. the type of head in an utterance (e. g. a stepping or a sliding head), and the nuclear tone direction and its pitch level (e. g. High Fall).

The intonation notation with the help of tonograms has been widely used in the Russian school of teaching English phonetics (e. g. Antipova et al., 1985). The idea is twofold: 1) the speech sample is annotated with the intonational marks and then illustrated with the tonograms (usually by an expert, an author of the textbook; or a teacher); 2) a speaker sees the tonogram and can produce speech sample correctly as if “reading” this notation. Thus, the art of drawing tonograms has been viewed effective in learning or acquiring English intonation contours (cf. some other approaches to teaching intonation in (Kennedy, Trofimovich, 2017; Loewen, Sato, 2017)).

The paper addresses the gesture’s role in acquiring English intonation contours. The aim of the article is to examine the potential of teaching melodic contours with the help of tonograms and their gestural representation. More concretely, the research question is: how plausible the students’ intonation contours will be in the final mini-lecture presentation, which is their own independent speech production, if during the semester the students were exposed to the melodic contours exemplified both graphically, with the help of tonograms, and gesturally, with the help of teacher’s illustrators.

The case study participants are 30 first-year students of MISIS University. They attended the “Course in English Phonetics”, having 34 in class academic hours per semester and 74 academic hours for self-study work. Each week the students were exposed to gestural melodic representation, i. e. manual illustrators were used by the teacher (the author of the article) to train and practise four exemplary fully marked authentic texts of Informational and Academic phonostyles. The auditory analysis of the texts was carried out by three independent annotators, the author is included. The annotators agreed on the final version of the text intoning.

The gestural illustrators are manual gestures depicting the pitch level, the stressed syllables and their characteristics, depending on the head type, and the features of a nuclear tone.

There are some theoretical underpinnings in each pedagogical move in this study.

Firstly, the teacher’s text reading was accompanied by manual melodic representation. The speaker deliberately used manual gestures which iconically resembled the tonogram. This gesture-speech patterning can spark the activation of mirror neurons to further facilitate the speech production (Lotto et al., 2008). Besides, it is known that the speaker’s gestures are to be repeated by the listener in his / her retelling speech (Nikolaeva, 2023). The teacher awaits the same meaningful manual gestures in students’ own output (cf.: Cook et al., 2008).

Secondly, there is some evidence to the speech production-perception link which shows that “the perceptual systems have a much stronger influence on production than motor systems have on perception” (Lotto et al., 2008: 112). Thus, gestural support to “train” the intonation perception can affect speech production (Borràs-Comes et al., 2019). Here the “intonation perception” means a set of acoustic entities consciously made physically tangible through hand movements, illustrating pitch level, tone fluctuations, types of stress and prosodic nucleus.

The case study has shown that the majority of students have demonstrated plausible intonation contours in their mini-lectures. Nearly 30 % of students have used “rising” manual gesture in the nucleus with the rising tone (e. g. Low Rise, Fall-Rise). Some participants (10 %) have manual gestures clearly illustrating the intonation marking of their text and respective tonogram configuration.

The results are preliminary and must be further tested. However, the students’ speech prompts the approach to be quite effective.

References

- Antipova E.Ya., Kanevskaya S.L., Pigulevskaya G.A. Posobie po angliiskoy intonatsii (na angliiskom yazyke) [English Intonation Manual (in English)]. M.: Prosveshchenie, 1985. 113 p. (in Russ.)
- Borràs-Comes J., Kiagia E., Prieto P. Epistemic intonation and epistemic gesture are mutually co-expressive: Empirical results from two intonation-gesture matching tasks. *Journal of Pragmatics*, 150, 2019, 39-52.
- Cook S.W., Mitchell Z., Goldin-Meadow S. Gesturing makes learning last. *Cognition*, 106, 2008, 1047-1058.
- Kennedy S., Trofimovich P. Pronunciation acquisition. In *The Routledge Handbook of Instructed Second Language Acquisition*. Eds. S. Loewen, M. Sato. Routledge: New York, 2017, 260-280.
- Loewen S., Sato M. Instructed second language acquisition (ISLA). In *The Routledge Handbook of Instructed Second Language Acquisition*. Eds. S. Loewen, M. Sato. Routledge: New York, 2017, 1-13.
- Lotto J.A., Hickok G.S., Holt L.L. Reflections on mirror neurons and speech perception. *Trends in Cognitive Sciences*, 13(3), 2008, 111-114.
- Nikolaeva Y.V. Mimicking of a speaker’s gestures by an addressee. In *Kognitivnaja nauka v Moskve: novye issledovanija* [Cognitive Science in Moscow: New Studies]. Conference Proceedings, 21-22 June 2023. Eds. E.V. Pechenkova, M.V. Falikman, A.Ya. Koifman. M.: Buki Vedi, Moscow Institute of Psychoanalysis, 2023, 345-351. (in Russ.)
- Tsybulya N.B. Kurs prakticheskoy fonetiki anglijskogo jazyka. Britanskij i amerikanskij varianty [Practical Course of English Language Phonetics. The British and American Variants]. M.: Gnozis, 2013. 384 p. (in Russ.)

ТЕМАТИЧЕСКОЕ
НАПРАВЛЕНИЕ 4:
Психо-
и нейролингвистика

TOPIC AREA 4:
Psycho- and
neurolinguistics

ФЕНОМЕН ДЕТСКОГО БИЛИНГВАЛЬНОГО СЛОВОТВОРЧЕСТВА В ПРОИЗВЕДЕНИЯХ КАЗАХСТАНСКИХ ПИСАТЕЛЕЙ

*М.К. Абаева (Институт языкознания имени А. Байтурсынова
Академии наук Республики Казахстан),*

*С.А. Молдабекова (Казахский национальный педагогический университет
имени Абая, Казахстан)
madina_abaeva@mail.ru*

В Казахстане интерес к онтолингвистике с каждым годом возрастает, об этом говорят новые работы исследователей в данной области. Ученые в своих трудах касаются не только проблемы освоения ребенком родного языка (казахского), но и освоение ребенком двух языков, когда один из них доминирует (Абаева, 2019). Особенности овладения ребенком казахского языка наиболее подробно описаны в работах Ж.Т. Тасжурековой, Т.Т. Аяповой, А.Д. Сейсеновой. Ж.Т. Тасжурекова рассматривает вопрос о формировании языковой системы родного казахского языка у детей дошкольного возраста; Т.Т. Аяпова изучала развитие синтаксиса у казахоязычных детей; А.Д. Сейсенова занимается актуальными вопросами онтогенеза речи казахоязычных детей, а также рассматривает проблему формирования билингвальной личности и влияние русского языка на речь детей. Учёная выстраивает иерархию правил языковой системы, которая в точности совпадает с результатами С.Н. Цейтлин и Д. Слобина. Таким образом, казахоязычные дети в первую очередь усваивают существительные и глаголы, после в речи появляются имена прилагательные, личные местоимения, имя числительное, еще позже остальные части речи. А.Д. Сейсенова указывает также на то, что казахоязычный ребенок сначала овладевает глаголом в форме повелительного наклонения и инфинитиве, а в условиях двуязычия наблюдается переключение языкового кода. Если говорить о билингвальной личности, в первую очередь стоит отметить, что процесс формирования детской речи зависит от многих факторов, в особенности от инпута. В одной казахоязычной семье казахский и русский язык может использоваться параллельно, а в других семьях один из языков преобладает в общении, что очень влияет на развитие детской речи (Сейсенова, 2019:230). А.Д. Сейсенова приводит примеры использования русских единиц в казахской речи: «Менің кукла әдемі», «Оның игрушқасы жақсы», «Мен хороший баламын», «Біз үш яблоко алдық». Такие вкрапления объясняются тем, что детям привычнее слово на русском языке, так как в некоторых случаях оно проще казахского, и ребенок чаще его слышит в разговорах взрослых. Особенно удивительно добавление казахских аффиксов к русским словам на примере слова «игрушқасы» (Сейсенова, 2019: 231). Мы часто наблюдаем данную особенность у казахоязычных детей. Такие примеры в очередной раз доказывают мысль о пластичности языка для ребенка. Языковая специфика Казахстана – это явление билингвизма, а его изучение представляет для лингвистов большой интерес. С.Н. Цейтлин отмечает, что именно речевая среда, в которой формируется языковое развитие ребенка, играет как роль источника, так и роль фактора, которые в одинаковой степени определяют развитие ребенка (Цейтлин, Чиршева, Кузьмина, 2014: 25). В настоящем исследовании мы проанализировали детское словотворчество в повестях детских писателей Казахстана. Нами было выбрано произведение Е. Клепиковой и К. Земсковой

«Карантинные человечки». «Карантинные человечки» – небольшая повесть, опубликованная в 2020 году Е. Клепиковой и К. Земсковой. В ней повествуется о небольшой семье, состоящей из четырех человек: отец, мать, сын Даниал и дочь Диана. Писатели показывают нам жизнь простой семьи в условиях карантина, когда люди проживают «день сурка». В один из таких обычных дней дети находят волшебное зеркало, которое исполняет их желания. Дети загадывают перемещения во времени и пространстве: они оказываются в сказочном городке, в Париже средневековья, в космосе. Ценным в этом рассказе для нас является детское словотворчество:

1) По усвоенной модели словообразования (Прибалконилась, Тыктокать, Деню (днём, по аналогии со словом ночью), Добреть (становиться добрым, старый – стареть), Жмурнул (жмурить + ну(ть)).

2) Аграмматизмы (Бедить (победить), Бежун (бегун), Злюк (м.р. слова злюка), Искуда (откуда), Иссияда (отсюда), Леить (лить), Лъзя (можно), Нерях (м.р. слова неряха)

3) Контаминация (Плаволёт, (самолёт) Антизаразин, Метропереход, Мехошкурка (меховая шкура)

4) Метафорическая номинация (Дождь иголками в лужу вливается Игра с уменьшительно-ласкательной формой слова Ягушенька)

5) Контаминация казахских корней и русских аффиксов (Пакет с бауырсаками).

Большинство представленных нами примеров детских неологизмов исходят из уст Дианы, самой младшей в семье, которая находится на этапе освоения русского языка. Исходя из диалогов мы можем сделать вывод, что семья по этнической принадлежности являются казахами, но владеют в полной мере русским языком. Около 60 % детских неологизмов образовано по ранее усвоенному образцу словообразования. В тексте произведения мы почти не сталкиваемся со случаями использования детьми слов на казахском языке, лишь единичные случаи представлены контаминацией казахских корней и русских аффиксов в словах «с бауырсаками», «ажека» (Земскова, Клепикова, 2020).

Литература

- Абаева М.К. Детское словотворчество (на примере речи русскоказахских билингвов) // Современная онтолингвистика: проблемы, методы, открытия. Материалы ежегодной международной научной конференции. 24–26 июня 2019 г. Санкт-Петербург, РГПУ им. А. И. Герцена. – 2019. – С. 237-241 49.
- Земскова К., Клепикова Е. Карантинные человечки. Алматы, 2020. – 45 с. 50.
- Наурызбаева З., Калаус Л.: Приключения Бату и его друзей: В поисках золотой чаши. Алматы, 2021. – 202 с.
- Сейсенова А.Д. Актуальные вопросы онтогенеза речи казахоязычных детей // Современная онтолингвистика: проблемы, методы, открытия. Материалы ежегодной международной научной конференции. 24–26 июня 2019 г. Санкт-Петербург, РГПУ им. А. И. Герцена. – 2019. – С. 230-235 47.
- Цейтлин С. Н., Чиршева Г. Н., Кузьмина Т. В. Освоение языка ребенком в ситуации двуязычия. СПб., 2014. – 190 с. 48.

НАРУШЕНИЯ ЛЕКСИЧЕСКОГО ДОСТУПА И ФОНОЛОГИЧЕСКОГО ДЕКОДИРОВАНИЯ ПРИ ЧТЕНИИ У РУССКОЯЗЫЧНЫХ ПОДРОСТКОВ

С.В. Алексеева (Санкт-Петербургский государственный университет),

А.В. Бурдына (Санкт-Петербургский государственный университет)

burdyna@yandex.ru

Дислексия – это расстройство, вызывающее трудности с точным и/или беглым распознаванием слов и декодированием (IDA, 2024). В большинстве западных исследований дислексия изучается в рамках модели двойного пути (Coltheart et al., 2001). Модель предполагает наличие двух путей чтения. Лексический путь отвечает за распознавание знакомых слов, а сублексический – за последовательное декодирование слов, которых нет в словаре читателя.

Работа двух путей может быть избирательно нарушена. При дислексии лексического пути осложняются навыки распознавания слова, а стратегия декодирования не нарушается. Дислексия сублексического пути вызывает трудности с декодированием, не затрагивая при этом процесс распознавания. Существует и смешанный тип, при котором нарушается обоих путей.

Эти типы дислексии были подробно исследованы на примере множества языков (Sprenger-Charolles, 2011). Выявлено, что частота проявления расстройств варьируется в зависимости от языка, что вызвано различием их орфографической прозрачности (Katz, Frost, 1992), то есть мерой регулярности (сложности и предсказуемости; Schmalz. et al., 2015) графемо-фонемных отношений. В связи с этим выделяют глубокую, поверхностную и промежуточную орфографии (Schmalz. et al., 2015).

Правила чтения в глубокой орфографии (например, английской: Seymour et al., 2003) являются непредсказуемыми и сложными, а в поверхностной (например, испанской; Jiménez et al., 2009) – регулярными. Промежуточная орфография содержит в себе признаки и глубокой, и поверхностной. К такой орфографии может быть отнесен русский язык (Kerek, Niemi, 2009), с его сложными, но предсказуемыми правилами чтения.

В иностранных исследованиях было получено множество данных относительно частотности этих типов. Глубокая орфография вызывает больше случаев сублексической дислексии (Peterson et al., 2014), а поверхностная – лексической (Jiménez et al., 2009). Однако в русском языке таких исследований не проводилось, что и стало целью настоящего исследования. Мы предположили, что русская орфография, будучи промежуточной, вызовет примерно равное количество случаев обоих типов.

Участниками исследования являлся 171 учащийся 8-11 классов от 14 до 17 лет ($M=131$; $M=15.3$; $SD=1.05$), все русскоговорящие, с нормальным слухом, зрением и уровнем невербального интеллекта (Равен, 2012), без неврологических расстройств. Экспериментальную выборку составили участники с выявленными по заключению логопеда нарушениями чтения – 31 человек ($M=11$; $M=14.96$; $SD=0.98$), а контрольную – 119 ($M=68$, $M=15.47$; $SD=1.07$) без таковых.

Традиционной процедурой является чтение слов и псевдослов, поэтому в качестве материалов мы использовали такие списки (Дорофеева и др., 2021). Их было необходимо читать вслух в течение 1 минуты каждый. Так, оценивалась точность

чтения, а анализ был проведен по регрессионной методике (Castles, Coltheart, 1993). Была построена регрессионная модель, рассчитаны 95% интервалы на данных нормы и предсказаны значения точности чтения слов и псевдослов для дислексиков. Дислексии, чьи фактические значения упали ниже предсказанных, относились к лексическим, а псевдослов – к сублексическим.

По результатам анализа было выявлено 22.6% лексического типа (7 из 31, рис. 1) ($\chi^2=2$; $M=15.0$; $SD=1.15$), 51.6% сублексического (16 из 31, рис. 2) ($\chi^2=7$; $M=15.0$; $SD=1.03$) и 25,8% смешанного (8 из 31) ($\chi^2=2$; $M=14.8$; $SD=0.8$). Был также проведен тест на различие долей, и выявлено значимое преобладание сублексической дислексии.

Таким образом, было получено больше случаев сублексического нарушения, чем лексического, что опровергло изначальную гипотезу о примерно равном распределении двух типов. Хотя русская орфография и может быть отнесена к промежуточной, полученные данные могут указывать на ее устремленность к более глубоким орфографиям.

Литература:

- Равен Д., Корт Д. Ж. Руководство к прогрессивным матрицам Равена и словарным шкалам. Москва: Когито-Центр, 2012.
- Castles A., Coltheart M. Varieties of developmental dyslexia. *Cognition*. 1993. 47(2). 149-180.
- Coltheart M., Rastle K., Perry C., Langdon R., Ziegler J. DRC: a dual route cascaded model of visual word recognition and reading aloud. *Psychological review*. 2001. 108(1). 204-256.
- IDA – International Dyslexia Association, <https://dyslexiaida.org>. Дата обращения: 29.04.2024.
- Jiménez J. E., Rodríguez C., Ramírez G. Spanish developmental dyslexia: Prevalence, cognitive profile, and home literacy experiences. *Journal of experimental child psychology*. 2009, 103(2). 167-185.
- Katz L., Frost R. The reading process is different for different orthographies: The orthographic depth hypothesis. In *Advances in psychology*. 1992. 67–84.
- Kerek E., Niemi P. Learning to read in Russian: Effects of orthographic complexity. *Journal of Research in Reading*. 2009. 32(2). 157-179.
- Peterson R., Pennington B., Olson R., Wadsworth S. J. Longitudinal stability of phonological and surface subtypes of developmental dyslexia. *Scientific Studies of Reading*. 2014. 18(5). 347-362.
- Schmalz X., Marinus E., Coltheart M., Castles A. Getting to the bottom of orthographic depth. *Psychonomic bulletin and review*. 2015. 22. 1614-1629.
- Seymour P. H., Aro M., Erskine J. M., Collaboration with COST Action A8 Network. Foundation literacy acquisition in European orthographies. *British Journal of psychology*. 2003. 94(2). 143-174.
- Sprenger-Charolles L. Dyslexia subtypes in languages differing in orthographic transparency: English, French and Spanish. *Escritos de Psicología*. 2011. 4(2). 5-16.

Иллюстративные материалы:



Рисунок 1. Выявление дислексии лексического пути среди участников с дислексией на основе регрессионного анализа эффективности чтения слов от псевдослов.



Рисунок 2. Выявление дислексии сублексического пути среди участников с дислексией на основе регрессионного анализа эффективности чтения псевдослов от слов.

ЭМОЦИОНАЛЬНАЯ РЕАКЦИЯ НА ОБРАБОТКУ ОТРИЦАНИЯ

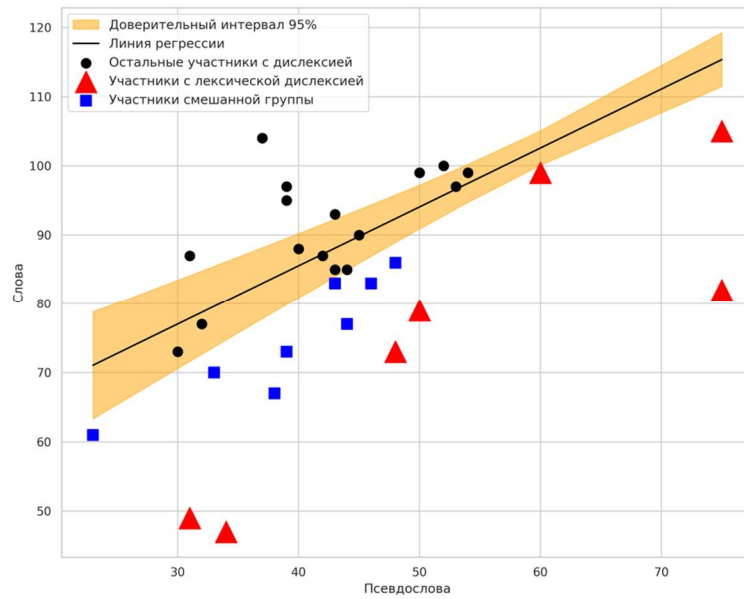
Г.А. Андреева (Российская академия народного хозяйства и государственной службы при Президенте РФ (РАНХиГС),

Е.В. Улыбина (Российская академия народного хозяйства и государственной службы при Президенте РФ (РАНХиГС)
andreeva_galia29@mail.ru

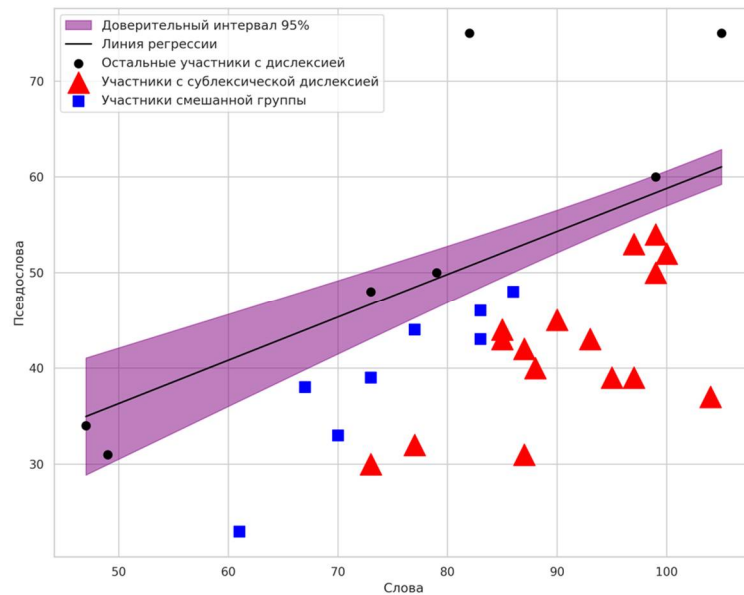
В лингвистических исследованиях неприятный оттенок отрицательно сформулированных фраз часто отмечается как факт из-за связи отрицаний с ситуациями запрета и критики (Белобородова, 2010; Убушаева, 2008). В психологии исследование связи обработки отрицания с эмоциональной реакцией началось относительно недавно, и немногочисленные исследования подтверждают наличие связи обработки отрицания с переживанием негативного аффекта на нейрофизиологическом уровне (Shackman et al., 2011; Dignath et al., 2020). Эмпирические исследования (Herbert et al., 2011; Benitez-Quiroz et al., 2016; Dudschig, et al., 2023;) показывают, что обработка отрицания связана с негативными эмоциями.

Согласно исследованиям Гербер и коллег (Herbert et al., 2011; Herbert et al., 2013) отрицание ослабляет негативную эмоциональную реакцию на фразы с негативным ядром, но реакция на отрицание с позитивным ядром была сильнее и инвертировала позитивную эмоцию в негативную. По другим данным отрицание ослабляет реакции как на позитивные, так и на негативные эмоциональные прилагательные (Zuanazzi et al., 2022).

Однако влияние отрицания на обработку нейтрального семантического ядра исследовано гораздо меньше. Цель работы состояла в проверке гипотезы о том, что обработка отрицательных фраз с нейтральным ядром будет вызывать более негативные эмоции, чем обработка утвердительных фраз с нейтральным ядром.

Испытуемым (N=49) нужно было оценить ряд утвердительных и отрицательных фраз по эмоциональной шкале от 1 – негативный полюс до 7 – позитивный полюс. В качестве независимых переменных выступали (1) эмоциональная валентность ядра фразы: нейтральные/позитивные/негативные слова, например, буква/мечта/кризис. Слова подбирались в русскоязычной базе слов ENRuN, содержащей оценки слов по эмоциональной валентности и силе возбуждения (Люсин, Сысоева, 2017) и (2) грамматическая формулировка: утвердительная или отрицательная, например, «это талант», «нет обиды».

Результаты дисперсионного анализа показали, что при нейтральном ядре отрицание значимо сдвигает эмоциональную реакцию к негативному полюсу ($F = 128,957$, $p = 0,000$, $\eta^2 = 0,573$), при негативном ядре отрицание значимо сдвигает эмоциональную реакцию к позитивному полюсу ($F = 902,512$, $p = 0,000$, $\eta^2 = 0,903$), а при позитивном – сдвигает к негативному ядру ($F = 1234,563$, $p = 0,000$, $\eta^2 = 0,927$).

Вопреки предположению инверсия эмоциональной реакции происходит и при отрицании негативного, и при отрицании позитивного ядра, уровень сдвига эмоциональной реакции практически одинаков ($T = 446$, $p = 0,302$).

Анализ результатов позволяет говорить, что негативная коннотация, определяемая связью обработки отрицания с переживанием негативных эмоций, в чистом виде проявляется только при нейтральном семантическом ядре. А в сочетании с негативным и позитивным ядром влияние отрицания приводит к

инверсии эмоциональной реакции, сдвигая ее к противоположному полюсу в более выраженной форме, чем это было получено на материале английского и немецкого языков. Возможно, несоответствие полученным ранее результатам связано с разницей языков, на которых проводились исследования, но предположение нуждается в проверке.

Таким образом, результаты работы уточняют утверждение о связи обработки отрицания с негативными эмоциями, показывая, что это справедливо только при эмоционально нейтральном ядре, а при эмоциональном ядре отрицание вызывает значимый сдвиг к противоположному полюсу, инвертируя начальную валентность.

Дальнейшие исследования должны показать, вызывают ли отрицания негативную эмоциональную реакцию в коммуникативном контексте, что будет иметь практическое значение.



Рисунок. Результаты дисперсионного анализа эмоциональной реакции на обработку отрицательных и утвердительных фраз

Литература

- Белобородова А.В. Средства выражения отрицания и негативной коннотации во фразеологизмах со значением безразличия в русском и английском языках. Вестник ЛГУ им. А.С. Пушкина. 2010. №1. С. 147–155
- Люсин Д.В., Сысоева Т.А. Эмоциональная окраска имён существительных: база данных ENRuN. Психологический журнал. 2017. 38 (2). С. 122–131.
- Убушаева И.В. Прагматика отрицательных высказываний в английском и русском языках // Вестник СПбГУ. Язык и литература. 2008. №4-2. С. 207–210
- Benitez-Quiroz C.F., Wilbur R.B., Martinez A.M. The not face: A grammaticalization of facial expressions of emotion. *Cognition*. 2016. Т. 150. 77–84.
- Dignath D., Eder A.B., Steinhäuser M., Kiesel A. Conflict monitoring and the affective-signaling hypothesis – An integrative review. *Psychonomic Bulletin and Review*. 2020. No 27. 193–216. Doi:10.3758/s13423-019-01668-9
- Dudschig C., Kaup B., Mackenzie I. G. The grounding of logical operations: The role of color, shape, and emotional faces for “yes” or “no” decisions. *Journal of*

- Experimental Psychology: Learning, Memory, and Cognition. 2023. 49(3). 477–492. doi.org/10.1037/xlm0001181.
- Herbert C., et al. Negation as a means for emotion regulation? Startle reflex modulation during processing of negated emotional words. *Cognitive, Affective, Behavioral Neuroscience*. 2011. T. 11. 199–206. doi.org/10.3758/s13415-011-0026-1.
- Herbert C., Deutsch R., Platte P., Pauli P. No fear, no panic: probing negation as a means for emotion regulation. *Social cognitive and affective neuroscience*. 2013. No 8(6). 654–661. Doi:10.1093/scan/nss043
- Shackman A.J., Salomons T.V., Slagter H.A., Fox A.S., Winter J.J., Davidson R.J. The integration of negative affect, pain and cognitive control in the cingulate cortex. *Nature Reviews Neuroscience*. 2011. No 12(3). 154–167. Doi:10.1038/nrn2994
- Zuanazzi A., et al. Tracking the online construction of linguistic meaning through negation. 2022. doi.org/10.1101/2022.10.14.512299.

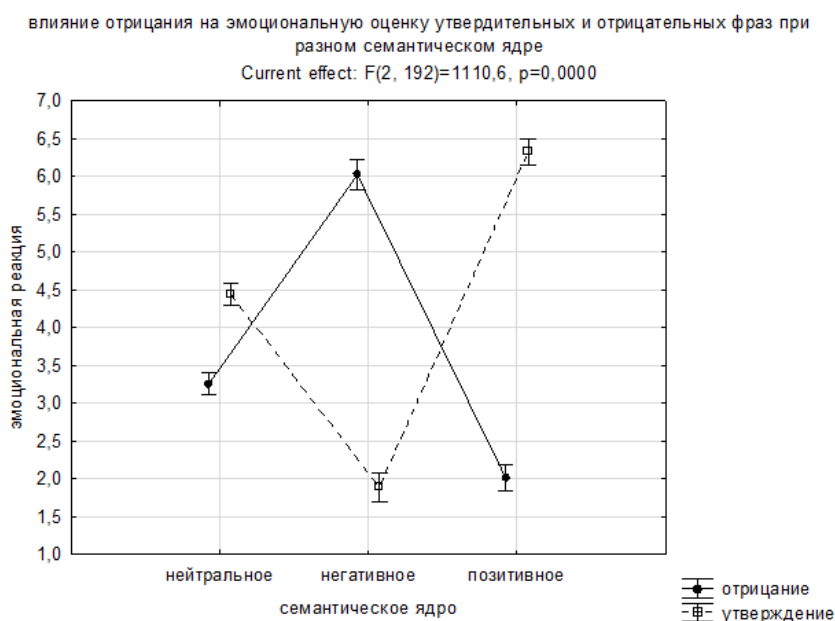
СИНТАКСИС НАПРАВЛЯЕТ ПОИСК В РЕШЕНИИ РУССКОЯЗЫЧНЫХ ЗАДАЧ CRA?

В.М. Афанасьева (Российская академия народного хозяйства и государственной службы при Президенте РФ (РАНХиГС),

В.Ф. Спиридонов (Российская академия народного хозяйства и государственной службы при Президенте РФ (РАНХиГС)
Marly616@mail.ru

Задача на отдаленные ассоциации (CRA) является актуальным методом изучения инсайта (Bowden, Jung-Beeman, 2003). Сущностью задачи является поиск четвертого слова, которое составляет устойчивые словосочетания со всеми тремя предъявленными словами задачи. Например: на условие «бильярдный, воздушный, магический» правильным ответом является слово «шар». В настоящем исследовании мы предприняли попытку поиска источников сложности задач CRA, которые связаны с синтаксической структурой словосочетаний.

Текущие модели описывают наличие наложения ограничений на активацию семантической сети, как предполагаемого механизма реализации поиска решения, уже на первых этапах решения задачи (Öllinger M., von Müller A., 2017). Однако, многие модели являются активационными и не предполагают наличие наложения ограничений на нерелевантные семантические единицы. Таким образом, в узлах семантической сети только накапливаемая активация отвечает за поиск наилучшего ответа (Becker, 2020).

Текущее исследование направлено на поиск ограничений, связанных с синтаксической структурой словосочетаний, получаемых в ходе ответа, которые потенциально являются источниками сложности, затрудняющими решение русскоязычной задачи на отдаленные ассоциации, что позволит продемонстрировать механизмы, участвующие в решении русскоязычной задачи на отдаленные ассоциации.

Гипотезы:

1) Чем больше совпадающих синтаксических конструкций в словосочетаниях, составляющих правильный ответ, тем выше точность решения задачи CRA;

2) Чем большее количество стимульных слов попадают в вершинное положение в словосочетаниях, составляющих правильный ответ, тем выше точность решения задачи CRA;

В качестве материалов для анализа были использованы данные, полученные с помощью решения набора задач CRA с различными частями речи (глагол, прилагательное, существительное) А.В. Аммалайна и Н.В. Морошкиной (Moroshkina et al., 2022) и набора задач CRA В.В. Ардисламова, которые состояли только из существительных (Ардисламов, 2019). Подобные наборы были использованы для рассмотрения механизмов, участвующих на материале разных задач.

Значимость и размер эффекта позволяет сказать о наличии влияния зависимости целевого слова на точность решения ($F(1, 135) = 66.20, p < 0.001; \eta^2 = 0.33$). Вариант с тремя главными словами задачи оказался самым простым для решения, а вариант, когда все три слова попадали в зависимую позицию задачи, самым сложным ($p < 0.001$). Количество синтаксических конструкций как метрика

продемонстрировала значимое влияние на точность решения, однако, размер эффекта оказался слишком маленьким ($F(1, 135) = 4.34, p = 0.039; \eta^2 = 0.03$). Согласно пост-хок сравнениям по критерию Тьюки, значимых различий между условиями выявлено не было. Результаты по датасету Н.В. Морошкиной и коллег также не продемонстрировали значимых различий в случае анализа количества синтаксических конструкций ($p = 0.327$).

Результаты демонстрируют, что поиск по семантическим сетям облегчается в случае зависимого положения целевого слова. Предполагается, что поиск решения в русскоязычной задаче CRA является направленным, и реализуется от вершин словосочетаний к зависимым словам, что, предположительно, характеризует наложение ограничений в зависимости от структуры естественного языка.

Литература

- Ардисламов В. В., Спиридонов В. Ф., Логинов Н. И. 2019. Семантический прайминг в задачах CRA // Когнитивная наука в Москве: новые исследования. Материалы конференции: Под ред. Е.В. Печенковой, М.В. Фаликман. М.: ООО «Буки Веди», ИПИП., 64.
- Becker M., Wiedemann G., Kühn S. Quantifying insightful problem solving: A modified compound remote associates paradigm using lexical priming to parametrically modulate different sources of task difficulty //Psychological research. – 2020. – Т. 84. – №. 2. – С. 528-545.
- Bowden E. M., Jung-Beeman M. Normative data for 144 compound remote associate problems //Behavior research methods, instruments, & computers. – 2003. – 634-639.
- Moroshkina N. V. et al. How difficult was it? Metacognitive judgments about problems and their solutions after the Aha moment //Frontiers in psychology. – 2022. – Т. 13. – С. 911904.
- Öllinger M., von Müller A. Search and coherence-building in intuition and insight problem solving //Frontiers in psychology. – 2017. – Т. 8. – С. 827.

КЛАСТЕРИЗАЦИЯ ЛЕКСИКИ ДЛЯ РЕШЕНИЯ ЗАДАЧИ ДИАГНОСТИКИ АФАЗИИ

*Д.П. Бальба (НИУ «Высшая школа экономики» – Нижний Новгород),
Д.А. Исаков (НИУ «Высшая школа экономики» – Нижний Новгород),
А.Ю. Хоменко (НИУ «Высшая школа экономики» – Нижний Новгород)*
akhomenko@hse.ru

В данной работе мы реализуем алгоритм автоматической кластеризации лексики для решения задачи создания компьютерной модели диагностики афазии на основе результатов теста на семантическую вербальную беглость по трем категориям – животные, профессии и города (Буйволова и др. 2020) – вслед за Lundin N. V. et al. (Lundin и др. 2022). До настоящего момента используемый алгоритм не применялся к русскоязычному материалу, что обуславливает новизну работы. Этот алгоритм может служить в качестве функциональной диагностической модели, пригодной для использования дефектологами и логопедами.

Исследование проводится на речевом материале контрольной группы неврологически здоровых лиц (КГ) и лиц с афазией различного генезиса (ЛСА) на русском языке – 94 и 68 человек соответственно. При ее создании использовался следующий алгоритм: сначала слова, полученные в результате тестирования, были преобразованы в многомерные векторы при помощи дистрибутивно-семантической модели типа Skip-gram Fasttext¹ (Bojanowski и др. 2017). Для выделения кластеров применялась модель, принимающая решение о смене кластера на основе косинусной близости слов в последовательности (Lundin и др. 2022). Затем были найдены такие метрики результатов кластеризации, которые показывают значимую разницу между ответами КГ и ЛСА – они представлены в Таблице 1.

Таблица 1. Метрики кластеризации, показывающие статистически значимые различия между участниками теста на вербальную беглость.

Статистические метрики	Контрольная группа	Лица с афазией	Статистическая значимость (по t-критерию Стьюдента, $\alpha=0,05$)
t-score	52	22	***
Silhouette score	0,16	0,25	***
TTR (мера лексического разнообразия)	0,23	0,34	
Словарный запас (кол-во уникальных слов)	412	241	

Так, значение метрики t-score оказалось выше для КГ. Это манифестирует, что в ней ассоциации между реакциями более стандартизированы. Значение silhouette-score выше для ЛСА, что свидетельствует о большей связанности слов внутри одного

¹ Модель geowac_lemmas_none_fasttextskipgram_300_5_2020 – Электронный ресурс: RusVectores: семантические модели для русского языка. URL: <https://rusvectors.org/ru/models/>. Дата обращения: 12.01.2024

кластера. Было выявлено, что респонденты ЛСА обладают большим лексическим разнообразием, что также мотивировано более стандартизированными ассоциациями в ответах КГ и присутствием большого числа окказионализмов в ответах ЛСА. При этом словарный запас (количество уникальных слов) в КГ превышает словарный запас ЛСА в 1,7 раз.

Были выделены наиболее частотные коллокации (пары ассоциаций) внутри кластеров и проанализированы в сравнении с материалом НКРЯ, где они также входят в топы частотных коллокаций и обладают высокими значениями t-score. Таким образом, респонденты как без нарушений, так и с афазией склонны давать ответы, отражающие стандартные для носителей русского языка ассоциации (например, кошка-собака, заяц-лиса, лев-тигр), однако ответы КГ оказываются статистически более стабильными.

Так, можно говорить о том, что с помощью алгоритма кластеризации на русском языке релевантно создание диагностической модели для определения афатических нарушений речи. При этом она моделирует когнитивные особенности носителей языка с афазией и без неё. Отметим, что данное исследование имеет ряд ограничений: небольшой объём выборки и неравномерная репрезентация типов афазии – большинство респондентов подвержены моторной афазии.

Литература

- Vojanowski P. et al. Enriching word vectors with subword information. Transactions of the association for computational linguistics. 2017. 5. 135-146.
- Lundin N. B. et al. Semantic and phonetic similarity of verbal fluency responses in early-stage psychosis. Psychiatry research. 2022. 309. 1-8.
- Буйволова О. В. и др. Adaptation of the Aphasia Bedside Check for Russian. Российский журнал когнитивной науки. 2020. 7 (3). 45- 67.

Исследование проведено в рамках кластера проекта «Цифровые инструменты для оценки психических расстройств» стратегического проекта «Устойчивый мозг: нейрокогнитивные технологии адаптации, обучения, развития и реабилитации человека в изменяющейся среде» НИУ ВШЭ (Приоритет 2030).

КАК ДЕТИ ДОШКОЛЬНОГО ВОЗРАСТА РАСПОЗНАЮТ РЕДУЦИРОВАННЫЕ СЛОВОФОРМЫ?

*А.Р. Белова (Санкт-Петербургский государственный университет),
Е.И. Риехакайнен (Санкт-Петербургский государственный университет)
e.riehakajnen@spbu.ru*

Одним из актуальных направлений изучения структуры ментального лексикона и доступа к его единицам в процессе восприятия речи являются экспериментальные исследования распознавания редуцированных реализаций, которые отличаются от полного произнесения отсутствием как минимум одного звука. Результаты экспериментов, проведенных на материале различных языков, указывают на то, что обычно носитель языка при распознавании речи восстанавливает редуцированную реализацию до хранящейся в ментальном лексиконе полной формы с опорой на контекст (Ernestus et al. 2002; Van de Ven et al. 2012; Риехакайнен 2016), но некоторые высокочастотные редуцированные реализации хранятся в ментальном лексиконе взрослого носителя языка наряду с полными (Ernestus 2014; Raeva, Riekhakajnen 2016). Для изучения того, как происходит формирование этого механизма в процессе овладения языком, исследователи, как правило, проводят эксперименты с участием изучающих язык как иностранный (Nouveau 2012; Ernestus et al. 2017), перцептивных же экспериментов с участием детей, не умеющих читать и писать, практически нет, поскольку их проведение сопряжено с рядом методологических сложностей.

Мы разработали методику, которая позволяет заполнить эту лауну и сопоставить обработку редуцированных реализаций взрослыми носителями языка и детьми дошкольного возраста. В качестве материала мы выбрали 12 редуцированных реализаций, которые часто встречаются в речи носителей русского языка (Стойка 2019): будет ['buit], говорит [git], когда [ka'da], очень [ote:], сегодня ['sʲednʲə], сейчас[ɛ:æɪs], сколько ['skokə], тебя [tʲæ], тогда [tə'da], только ['tokə], тысяча ['tʲe:ɔ], человек [tʲe:ek]. С этими словоформами были составлены предложения, каждое из которых состояло из пяти слов, редуцированная словоформа всегда находилась на третьем месте (например: Мы видели сегодня большую собаку). Предложения были записаны в произнесении одного диктора, после чего в каждом из них было удалено последнее слово (во всех фразах это были предметные существительные; в примере выше это было слово «собаку»). В первой части эксперимента участникам предъявлялись для прослушивания стимульные фразы с вырезанным последним словом и картинка, соответствующая этому слову. Участникам предлагалось повторить услышанную фразу, дополнив ее словом с картинки. Такое задание должно было отвлечь участников от истинной цели эксперимента. Во второй части эксперимента участники слушали редуцированные реализации в изолированном предъявлении и объясняли, что значит каждое услышанное слово. В обеих частях эксперимента стимулы предъявлялись в случайном порядке. Все ответы участников записывались в аудиоформате, для анализа ответов использовалась программа Praat. В эксперименте принял участие 21 ребенок в возрасте от 4 до 7 лет (10 девочек и 11 мальчиков), а также – в качестве контрольной группы – 21 взрослый носитель русского языка от 18 до 27 лет. При обработке результатов зависимой переменной была правильность распознавания редуцированной реализации частотной

словоформы (т.е. то, смог участник верно опознать редуцированную реализацию или нет).

Дети статистически значимо хуже распознавали редуцированные реализации при изолированном предъявлении, чем в контексте ($\chi^2=59,25$; $p\sim 0,001$), при этом даже для контекстных употреблений их результаты существенно уступали результатам взрослых (взрослые верно распознали более 95% всех стимулов, и значимых различий между надежностью распознавания изолированно и в контексте не было). У детей при распознавании в контексте есть зависимость надежности распознавания реализаций от возраста ($\chi^2=18,55$; $p\sim 0,001$), но даже дети 7 лет распознают редуцированные реализации хуже, чем взрослые; при изолированном предъявлении все дети распознают большинство реализаций одинаково плохо. Проведенный эксперимент показывает, что у детей дошкольного возраста еще не в полной мере сформирован механизм распознавания речи, которым пользуются взрослые: дети при распознавании даже высокочастотных редуцированных реализаций пытаются восстанавливать их до полных с опорой на контекст, в то время как взрослые, по всей видимости, могут извлекать в готовом виде хранящиеся в ментальном лексиконе высокочастотные редуцированные варианты.

Литература

- Риехакайнен Е.И. Восприятие русской устной речи: контекст + частотность. СПб.: С.-Петербург. гос. ун-т, 2016.
- Стойка Д.А. Словарь редуцированных форм русской речи. СПб.: Изд-во РГПУ им. А.И. Герцена, 2019.
- Ernestus M. Acoustic reduction and the roles of abstractions and exemplars in speech processing. *Lingua*. 2014. Vol. 142. P. 27–41.
- Ernestus M., Baayen H., Schreuder R. The recognition of reduced word forms. *Brain and language*. 2002. Vol. 81 (1–3). P. 162–173.
- Ernestus M., Dikmans M., Giezenaar G. Advanced second language learners experience difficulties processing reduced word pronunciation variants. *Dutch Journal of Applied Linguistics*. 2017. Vol. 6 (1). P. 1–20.
- Nouveau D. Limites perceptives de l'écaduc chez des apprenants néerlandophones. *Revue Canadienne de Linguistique Appliquée*. 2012. Vol. 15. P. 60–78.
- Raeva O., Riekhakainen E. Frequent word forms in spontaneous Russian: realization and recognition. *Linguistica Lettica*. 2016. Vol. 24. P. 122–139.
- Van de Ven M., Ernestus M., Schreuder R. Predicting acoustically reduced words in spontaneous speech: The role of semantic/syntactic and acoustic cues in context. *Laboratory Phonology*. 2012. Vol. 3. P. 455–481.

СУБЪЕКТИВНЫЙ ТЕЗАУРУС ХУДОЖЕСТВЕННОГО ТЕКСТА КАК ОКОШКО В МИР ГЛУБИННЫХ УБЕЖДЕНИЙ ЯЗЫКОВОЙ ЛИЧНОСТИ

В.П. Белянин (независимый исследователь)

psyling@gmail.com

Проблема «разграничения общесистемного значения слова и психологической структуры значения как специфического образования» [Залевская 1999: 68] в психолингвистике далека от своего разрешения. Одним из способов понимания этой проблемы может быть анализ художественного текста, который с психолингвистической позиции может рассматриваться как интерпретация или даже нарочитое искажение реальности, как модель мира в её субъективном измерении, как отражение «субъективного тезауруса» автора как «открытой и подвижной системы значений, хранящейся в памяти индивида» [Дридзе 1980: 128]. Вербальные элементы личностной картины мира могут при этом рассматриваться как фрагменты перцептивно-когнитивно-аффективного континуума личности автора [Залевская 1999: 247], хотя и отсылают к единому информационному тезаурусу человека.

Если в «традиционном» тезаурусе слова организованы по сходству, что делает его формальным тезаурусом, то в тезаурусе художественного текста слова организованы по смежности, что делает его тезаурусом функциональным [Гаспаров 1977]. Одной из основ для построения функционального тезауруса отдельного художественного текста или группы текстов, на наш взгляд, может быть концептуальная схема, принятая в когнитивно-поведенческой терапии [Beck 1976]. В ней предполагается, что каждая проблема состоит из пяти компонентов: обстановка, физические реакции, настроение, поведение и мысли. Люди различаются поведением и физиологическими реакциями в проблемных ситуациях, у них актуализируются разные глубинные представления и разные промежуточные убеждения (отношения, правила и предположения). Считается, что именно глубинные убеждения (установки) о самих себе, об окружающих, о мире в целом лежат в основе любого поведения человека (как неречевого, так и речевого).

Нам представляется, что коррелятом глубинных убеждений личности автора может быть эмоционально-смысловая доминанта как система когнитивных и эмотивных эталонов, характерных для автора текста как личности, и служащих психической основой метафоризации и вербализации картины мира в тексте [Белянин 2000: 57]. В разработанной нами открытой типологии художественных текстов по эмоционально-смысловой доминанте описан ряд типов текстов: «весёлые», «печальные», «светлые», «темные» и «красивые». Были составлены лексиконы этих типов текстов, которые организованы по принципу функциональных тезаурусов, имеющих несколько уровней.

Нам представляется, что субъективные тезаурусы могут быть описаны методами анализ тональности как способа определения отношения автора или говорящего в отношении какой-либо темы или в целом полярной контекстуальности какого-либо документа. Для анализа тональности мы обратились к программе Quanteda и среде программирования R Studio. В сообщении будут представлены некоторые результаты анализа художественных текстов на основе созданных нами лексиконов.

Литература

- Белянин В.П. Основы психолингвистической диагностики: (Модели мира в литературе). – М.: РАН Ин-т языкознания, Тривола, 2000.– 248 с.
- Гаспаров М.Л. Художественный мир М. Кузмина: тезаурус формальный и тезаурус функциональный. // Избранные труды. Том 2. О стихах.– М., 1977.– с. 416-433.
- Дридзе Т.М. Язык и социальная психология.– М.: Высш. шк., 1980.– 224 с.
- Залевская А.А. Введение в психолингвистику. – М.: РГГУ, 1999.– 382 с.
- Beck A. Cognitive Therapy and the Emotional Disorders. New York, 1976.

АНАЛИЗ ТИФЛОКОММЕНТАРИЕВ СТАТИЧНЫХ ИЗОБРАЖЕНИЙ С ПОЗИЦИИ ПСИХОЛОГИЧЕСКОГО СИНТАКСИСА

И.С. Борщевский (Пятигорский государственный университет)

ivan.borsh@gmail.com

Хотя тифлокомментирование как научная дисциплина существует достаточно давно (первая магистерская диссертация на эту тему была защищена Грегори Фрейзером (Gregory Frazier) в 1975 году), лингвистическим аспектам этого процесса уделялось не так много внимания.

Концепция психологического синтаксиса, сформулированная различными исследователями (Г.Пауль, Ф.Фортунатов, А.Томсон, Л.Выготский и др.), подразумевает, что одна часть предложения может выражаться вербально, а другая – неязыковыми средствами. Так, при написании тифлокомментария визуальная информация (объект или действие), подлежащее словесному описанию, служит психологическим подлежащим, а тифлокомментарий – сказуемым. Отсутствие психологического подлежащего (в силу недоступности визуальной информации для восприятия незрячим) должно компенсироваться вербально. (Борщевский, Алимуратов, 2024). Г.Пауль отмечает, что при восприятии информации психологическое подлежащие и сказуемое меняются местами: «То, что является психологическим предикатом для говорящего, становится субъектом для слушателя». (Paul, 1995: 129) Концепция психологического синтаксиса успешно применяется в тифлокомментировании подвижных изображений (аудиовизуальных произведений), однако ее использование при словесном описании статичных изображений не изучалось.

Ряд руководств по тифлокомментированию (Remael и др.) рекомендует следующий порядок описания картин: представить общую информацию о работе (название, автор, дата, стиль, техника и т.п.); рассказать о ее уникальности; дать общее представление о картине (главная тема) и затем описать ее от общего к частному. После этого можно рассказать о самом художнике, привести искусствоведческую информацию о картине, раскрыть символический смысл изображенных на ней деталей. Такая схема считается оптимальной, поскольку сначала знакомит незрячего посетителя с визуальной информацией (заменяя собой психологическое подлежащее), а затем даёт её искусствоведческую интерпретацию.

Для целей данного исследования были проанализированы тифлокомментарии к картинам из коллекции Государственного Русского музея, размещенные на сайте IZI.Travel. Часть описаний, в целом, соответствует приведенной схеме (например, тифлокомментарии к картинам В.Сурикова «Боярыня Морозова», «Нерукотворный образ», «Пир Валтасара» и др.), в то время как другие описаны произвольно и временами хаотично (П.Филонов «Пир королей», Г. Коржев «Влюбленные», М.Шемякин «Гофмановский мотив» и др.). Например, тифлокомментарий картины П.Филонов «Пир королей» начинается с рассказа о смерти художника и о восприятии этого полотна современниками, хотя зритель еще не знаком с сюжетом произведения. Автор тифлокомментария периодически ссылается на визуальный опыт, который отсутствует у незрячих («если мы посмотрим чуть более внимательно, то найдем...», «взгляд зрителя падает...»). Детали картины описаны непоследовательно, не соблюдается принцип «от общего к частному». Словесное

описание играет роль психологического сказуемого, так как дополняет визуальную информацию (подлежащее). Однако для незрячих такая конструкция представляет собой «односоставное предложение», содержание которого остаётся непонятным из-за отсутствия психологического субъекта. Применение концепции психологического синтаксиса позволит повысить качество тифлокомментирования.

Литература

Борщевский И.С., Алимуратов О.А. Принципы психологического синтаксиса в интерсемиотическом переводе. Цветаева Е.Н. (ред). Интеракция семиотических систем в языке и речи: коллективная монография. Казань: Бук, 2024. Стр. 37-49.

Paul, Hermann. Prinzipien der Sprachgeschichte. Berlin, New York: De Gruyter, 1995.

Remael, A., Reviers, N., Vercauteren, G. (eds.) Pictures painted in Words. ADLAB Audio Description Guidelines. URL: <http://www.adlabproject.eu/Docs/adlab%20book/> (Дата обращения 05.07.2024).

КОГНИТИВНЫЕ ЭФФЕКТЫ КОНЦЕПТУАЛИЗАЦИИ КАТЕГОРИИ ЧИСЛА ПРИ ИЗУЧЕНИИ ИНОСТРАННОГО ЯЗЫКА

*О.В. Глухова (Ростовский государственный экономический университет (РИНХ)
olga_glukhova_@mail.ru*

Современная когнитивная наука исходит из положения о языке как инструменте мышления или способе превращения физических объектов в ментальные (Каплан 2024), позволяющем реконструировать физическую реальность путем создания представлений о нем при помощи концептуальных структур. Вопрос о взаимосвязи когнитивных процессов и языковых структур, хотя и решается уже на протяжении ста лет, начиная с Ф. Боаса, Э. Сепира, Б. Уорфа и др. (Боас 1956, Сепир 1993, Whorf 1956), сегодня экспериментально осмысливается в психолингвистических и нейролингвистических исследованиях (Boroditsky L. 2011, Gentner et al 2012, Kuhl, Rivera-Gaxiola 2008, Mechelli et al. 2004, Stein et al. 2010, Mårtensson et al. 2012, Gentner et al. 2002; McGlone, Harding 1998), а также в когнитивной семантике (Talmy 2000a, 2000b, Болдырев 2021). Исследования в области нейропластичности мозга и его способности специализировать активность в процессе усвоения семантической структуры языка (как родного, так и иностранного), в ситуации билингвизма ставят вопросы о степени его влияния и об особенностях трансформации концептуальных структур билингвов. С точки зрения когнитивной семантики исследование фактов языка дает возможность выявить механизмы работы сознания, отражающиеся в этих фактах. Центральной для когнитивной семантики в этой связи является грамматическая структура языка, которая обеспечивает концептуальную форму и связность (Бородай 2020). Согласно Л. Талми эта грамматическая система выражена морфемами «закрытого» (Talmy 2000) типа, которые автор классифицирует как «схематические категории», складывающиеся в «схематические системы» и обуславливающие конструирование смысловой ситуации в сознании. Обращение к языковым актуализациям конкретных схематических категорий дает возможность проследить их лингвоспецифические особенности. Например, несмотря на то что оперирование количествами является врожденной способностью (Ünal, Papafragou 2016), категория числа не всегда грамматикализируется в языке. В английском и русском языках схематическая категория числа выражена эксплицитно, однако имеет некоторые особые черты. Так, составы компонентов классов существительных *pluralia tantum* и *singularia tantum* часто не совпадают (см. пример (1)):

Все вышесказанное позволяет выдвинуть следующую гипотезу: в процессе изучения английского как иностранного схематическая категория числа английского языка оказывает влияние на схематизацию категории числа в когнитивной системе носителей русского языка.

Для подтверждения гипотезы и с целью выявления вербальных когнитивных эффектов в условиях приобретенного билингвизма был проведен опрос, в котором приняли участие 76 человек, изучающих (или ранее изучавших) английский язык, которым было предложено назвать изображенные на рисунках предметы (обозначаемые в русском языке существительными класса *pluralia tantum*) и указать число. Для опроса, под названием «Когнитивные эффекты (английский язык)» использовалось приложение Google Forms, все инструкции были даны на русском языке. Результаты опроса были подвергнуты количественному анализу на предмет

соотношения верного и неверного определения числа существительных. Так, респонденты, находящиеся на начальном этапе изучения, оказываются более точными при определении числа родного языка. Однако с увеличением времени изучения, ситуация меняется на противоположную, что свидетельствует о появлении металингвистических компетенций и наступлении стадии интеграции паттернов второго языка и реструктурированию концептуальной системы на данном участке. Чем дольше респонденты соприкасались с языком, тем более отрицательным оказывалось соотношение, указывающее на конвергенцию концептуальных структур родного и изучаемого языка и возникновение особого когнитивного стиля.

Необходимо отметить, что подобные эффекты и стадии когнитивного реструктурирования, описанные в работе А. Павленко (Pavlenko 2014) на материале лексики, в настоящем исследовании нашли подтверждение на материале «схематических» категорий.

(1)

Pluralia tantum (русск.)	Немаркированные (англ.)
грабли	rake (s)
качели	swing (s)
сани	sledge (s)

Литература

- Болдырев Н.В. Когнитивная семантика. Введение в когнитивную лингвистику : курс лекций / Н.Н. Болдырев ; М-во обр. и науки РФ, ФГБОУ ВО «Тамб. гос. ун-т им. Г.Р. Державина», Рос. ассоциация лингвистов-когнитологов. – Изд. 5-е, испр. и доп. – Тамбов : Издательский дом «Державинский», 2021. – 236 с.
- Боас Ф. Ум первобытного человека. М., 1926.
- Бородай С.Ю. Язык и познание: Введение в пострелятивизм / С. Ю. Бородай; отв. ред. В. А. Лекторский, А. В. Смирнов. – М.: ООО «Садра»: Издательский Дом ЯСК, 2020. – 800 с.
- Каплан А.А. Мозг и медитация: путь к себе. Лекция дискуссия в постоянном представительстве республики Калмыки при президенте РФ. URL: <https://www.youtube.com/watch?v=-nRfFepS8yo> Дата обращения 30.06.2024
- Сепир Э. Избранные труды по языкознанию и культурологии. М., 1993.
- Boroditsky L. How languages construct time // Space, time and number in the brain: Searching for the foundations of mathematical thought / Ed. by S. Dehaene, E. Brannon. Oxford University Press, 2011. P. 333-341.
- Gentner D., Mutsumi I., Boroditsky L. As time goes by: Evidence for two systems in processing space ~~~ time metaphors // Language and Cognitive Processes. 2002. 17. P. 537–565.
- Mårtensson J., Eriksson J. et al. Growth of language-related brain areas after foreign language learning // NeuroImage. 2012. 63. P. 240–244.
- Kuhl P. Brain mechanisms in early language acquisition // Neuron. 2010. 67. P. 713–727.
- Pavlenko A. The Bilingual Mind... and what it tells us about language and thought. Cambridge University Press, 2014.
- Stein M., Federspeil A., Koenig T. et al. Structural plasticity in the language system related to increased second language proficiency // Cortex. 2010. 48. P. 458–465.

TOPIC AREA 4: Psycho- and neurolinguistics

- McGlone M., Harding J. Back (or forward?) to the future: The role of perspective in temporal language comprehension // *Journal of Experimental Psychology: Learning, Memory, and Cognition*. 1998. 24. P. 1211–1223.
- Talmy L. *Toward a cognitive semantics: Vol. I: Concept Structuring System*. Cambridge, MA: MIT Press, 2000.
- Talmy L. *Toward a cognitive semantics: Vol. II: Typology and process in concept structuring*. Cambridge, MA: MIT Press, 2000.
- Ünal, E., Papafragou, A. (2016). Interactions Between Language and Mental Representations. *Language Learning*, 66, 554-580.
- Whorf B. L. *Language, Thought, and Reality: Selected writings by Benjamin Lee Whorf*. Cambridge: MIT Press, 1956.

ВЛИЯНИЕ СЕМАНТИЧЕСКИХ ФАКТОРОВ НА ДВИЖЕНИЕ ГЛАЗ ПРИ ОСВОЕНИИ ИНТОНАЦИИ В АНГЛИЙСКОМ ЯЗЫКЕ

В.М. Глушак (Московский государственный институт международных отношений (МГИМО) МИД России),

Н.А. Чес (Московский государственный институт международных отношений (МГИМО) МИД России)
glushakvm@mail.ru

Цель предлагаемого экспериментального исследования – выявить, в какой степени семантика высказывания и его интонационное строение оказывают влияние на движения глаз обучающихся английскому языку как иностранному в момент, когда они слышат английское высказывание.

В качестве теоретических предпосылок проведения исследования выступает тезис в некоторых нейролингвистических исследованиях о возможной связи траектории движения глаз при восприятии предложений с различным семантическим наполнением, или ментальными задачами (см., напр.: Marconi и др., 2023: 1-14), представленными на схеме (рис. 1): 1) визуальное запоминание (*What was the color of the shoes you were wearing yesterday? – Какого цвета были ботинки, которые Вы носили вчера?*), 2) слуховое запоминание (*What was your favorite song when you were a child? – Какая песня была Вашей любимой в детстве?*), 3) внутренний диалог (*Would you adopt an animal? – Вы бы приютили животное?*), 4) внутренняя визуализация большого объекта изображения (*How high are the posts in a rugby match? – Какой высоты стойки в игре в регби?*), 5) контрольный вопрос (*Do you have a driving license? – У Вас есть водительские права?*), 6) внутренняя визуализация небольшого, но осязаемого объекта изображения (*What is the size of a nail? – Какого размера гвоздь?*), 7) воображаемая визуализация или проекция в будущее (*What would your dream be vehicle like? – О каком автомобиле Вы мечтаете?*), 8) конструирование звука (*Do you think you can create a melody? – Как Вы думаете, Вы можете написать придумать мелодию?*), 9) кинестетическое чувство или эмоционально заряженный опыт (*What is the smell of your favorite perfume? – Как пахнут Ваши любимые духи?*).

Для эксперимента были взяты только высказывания типов 1, 2, 3, 5, которые располагаются в левой части визуального пространства, чтобы исключить смешение с движением тона в правой половине визуального пространства, где заканчиваются саккады следования за движениями тона.

Разработанный дизайн эксперимента позволил изучить с помощью айтрекера реакции русскоговорящих студентов, владеющих английским языком на уровне А1-А2, на следующие стимулы: 1) чистое прослушивание высказывания, 2) повторение прослушанного высказывания, 3) повторение высказывания второй раз с просьбой уделить особое внимание на интонацию, 4) создание и произнесении с разной интонацией двух псевдопредложений, состоящих только из слогов “та”.

Изучение реакции испытуемых на предъявляемые стимулы было направлено на решение следующих задач:

1) Выявить саккады при прослушивании предложений, направленных на различные ментальные задачи и с разными типами интонации;

2) Выявить саккады при произнесении вслух предложений, направленных на различные ментальные задачи и с разными типами интонации;

3) Выявить саккады при произнесении предложений с осознанным уделением внимания интонации высказывания;

4) Выявить саккады при произнесении с разной интонацией двух предложений, лишенных семантического наполнения (псевдопредложения, состоящие только из слогов “та”).

В результате анализа полученных данных был сделан следующий вывод. В конвенциональной ситуации движении глаз определяется семантическими потребностями высказывания. Саккады, связанные с движением интонационного тона, проявляются только при целенаправленной концентрации говорящего/слушающего на произношении высказывания обучающимися.



Рисунок 1. Участки зрительного пространства, в которые направляется движение глаз при восприятии предложений с различными ментальными задачами.

Литература

Marconi, M., Do Carmo Blanco, N., Zimmer, C. & Guyon, A. Eye movements in response to different cognitive activities measured by eyetracking: a prospective study on some of the neurolinguistics programming theories. In: Journal of eye Movement Research. 2023. – 16(2):2. – P. 1-14

АНТРОПОГЕНЕЗ КАК КОЭВОЛЮЦИЯ ЯЗЫКА, МОЗГА И ИНТЕЛЛЕКТА

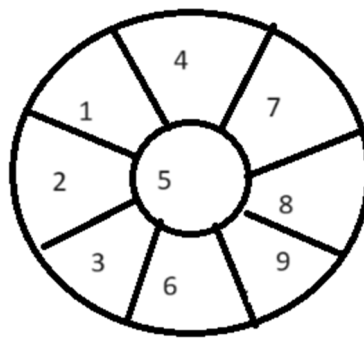
С.Э. Давтян (Санкт-Петербургский государственный университет, «Династия»).
stepandavtian@gmail.com

Возникновение и развитие языка как сложной семиотической системы невозможно понять без учета эволюции человеческого мозга и интеллекта, равно как и трудно представить себе этапы антропогенеза в отрыве от эволюции языка. В докладе будет представлена трансдисциплинарная модель становления разумного человека (модель антропопоза), согласно которой развитие языка, интеллекта и мозга Homo Sapiens происходило (и происходит, можно надеяться) нелинейным образом путем восхождения от уровня к уровню через критические периоды, представляющие собой серию фазовых переходов. Это подразумевает, что каждая из трех ветвей антропогенеза поочередно накапливает адаптивные изменения, создающие благоприятную почву для скачкообразного роста другой ветви, которая, в свою очередь, создает условия для скачка в развитии третьей ветви, что приводит к качественному росту первой ветви, которая... (и так раз за разом). Ни одна из этих ветвей не могла бы достичь до уровня развития современного человека в изоляции друг от друга: без увеличения мозга мы бы не нарастили интеллект, без роста интеллекта мы бы не развили язык, без развития языка и интеллекта отпала бы необходимость в увеличении мозга. Мы оставались бы просто умными животными, вероятно, даже умнейшими на планете, но только не разумными.

Язык как эволюционирующую систему можно представить в виде иерархии функциональных уровней, сопоставимых с фазами антропопоза: 1) номинативный уровень – именование объектов, действий, их свойств и отношений (доличностный уровень, доступный также некоторым животным – достигается в нулевой фазе и соответствует понимающему интеллекту, расширяющему свой лексикон; обеспечение – палеолитический «гипофронтальный» мозг); 2) дескриптивный уровень – лексика для описания ситуаций и событий (уровень незрелой личности, доступный, за редкими исключениями, только человеку – достигается в первой фазе и соответствует представляющему интеллекту, развивающему синтаксис; обеспечение – мезолитический «детский» мозг); 3) экспланативный уровень – лексика для объяснения связей и отношений между событиями (уровень зрелой личности – достигается во второй фазе и соответствует объясняющему интеллекту, порождающему теории, концепты и конструкты; обеспечение – неолитический «взрослый» мозг).

Коммуникация, как самая древняя функция языка, пронизывает все уровни сверху донизу и уходит в доязыковые средства взаимодействия животных.

Антропопоз мыслится как периодический процесс коэволюции интеллекта, мозга и языка, в ходе которой восхождение через уровни языка порождает качественно новые свойства интеллекта, требующие количественных и качественных изменений мозга для обеспечения соответствующих уровней функционирования. Овладевая номинативно-дескриптивными уровнями языка, человек приобретает способность, отсутствующую у неразумных существ (умеющих управлять лишь своими движениями) – способность управлять своими представлениями, что знаменует собой трансформацию понимающего интеллекта (ума) животного в представляющий ум (разум) человека. Граница между

TOPIC AREA 4: Psycho- and neurolinguistics

понимающим и представляющим интеллект разделяет всё живое на неразумное и разумное: в царстве неразумного представления возникают произвольно, порождаются текущими событиями и управляют поведением животного, в то время как разумное существо, умеющее управлять своими представлениями, подчиняет своё поведение не только текущим, но и ненаблюдаемым событиям и ситуациям, что открывает доступ к будущему в виде умения предвидеть и планировать, прокладывая путь к объясняющему интеллекту, обеспеченному неолитическим мозгом Homo Sapiens современного типа.

СВЯЗЬ ОБЪЕМА СЕРОГО ВЕЩЕСТВА И РЕЧЕВЫХ НАВЫКОВ В ГРУППЕ ДЕТЕЙ ДОШКОЛЬНОГОВОЗРАСТА С РАЗЛИЧНЫМИ ПРОФИЛЯМИ РЕЧЕВОГО РАЗВИТИЯ

*Е.П. Дмитрова (НИУ «Высшая школа экономики» – Нижний Новгород),
Т.А. Большина (НИУ «Высшая школа экономики»),
М.А. Гомозова (НИУ «Высшая школа экономики»),
Т.В. Жилиева (Приволжский исследовательский медицинский университет,
НМИЦ ПН имени Бехтерева),
У.А. Насонова (Приволжский исследовательский медицинский университет),
О.С. Клекочко (Приволжский исследовательский медицинский университет),
Е.А. Ключев (Приволжский исследовательский медицинский университет)
dmitrovaelizaveta@yandex.ru*

Нарушения речевого развития характеризуются вариабельностью речевых навыков и сложностью с определением диагностических критериев речевых расстройств (Gomozova и др., 2024; Lancaster, Camarata, 2019; Stringer и др., 2023). Также, природа нейрональных коррелятов нарушений остается не до конца изученной (Badcock и др., 2012; Pigdon и др., 2019; Ullman и др., 2024). Данное исследование, принимая во внимание вышеперечисленные особенности, ставит целью изучить связь уровня развития речевых навыков и структурных особенностей серого вещества в группе русскоязычных детей с различными профилями речевого развития.

В исследовании приняли участие пятьдесят детей (18 девочек, Мвозраст=6.4, SDвозраст= 0.4), из них девять детей с расстройством экспрессивной/рецептивной речи и 16 детей со специфическим расстройством речевой артикуляции. Тестирование речевых навыков каждого ребенка проводилось с помощью стандартизированного теста КОРАБЛИК (Arutiunian и др., 2022). Также, для каждого участника было получено структурное T1-изображение (томограф 1.5T Siemens Essenza, TR/TE = 1900/3.37 мс, размер вокселя 1 x 1 x 1 мм³, поле обзора – 256 x 256; 176 аксиальных срезов). Для оценки объема серого вещества был проведен анализ методом воксел-ориентированной морфометрии (VBM) (Ashburner, Friston, 2000) с помощью SPM12 (<https://fil.ion.ucl.ac.uk/spm/software/spm12/>) в MATLAB, R2023a (The MathWorks Inc., 2023). Процент правильности выполнения каждого речевого субтеста КОРАБЛИК, возраст и пол были добавлены как ковариаты в модели множественной регрессии.

Результаты VBM анализа выявили увеличения объема серого вещества ($p \sim .05$ (FWE-corrected), кластеры не менее двадцати вокселей), ассоциированные с лучшим выполнением заданий субтестов на понимание глаголов (кластер в левом путамене, $p=.01$, 39 вокселей, Рис.1), понимание предложений (кластер в левом медиальном сегменте верхней лобной извилины, $p=.02$, 33 вокселя, Рис.2) и называние объектов (кластер в правом хвостом ядре, $p=.02$, 21 воксел, Рис.3).

Полученные результаты согласуются с данными предыдущих исследований (Badcock и др., 2012; Ullman и др., 2024) и теорией о дефиците процессов формирования процедурной памяти (procedural learning deficits) как механизме нарушений речевого развития (Krishnan и др., 2016; Ullman, Pierpont, 2005). Также,

результаты подчеркивают важность хвостатого ядра для процессов усвоения языка и развития речевых навыков.



Рисунок 1. Кластер с увеличенным объемом серого вещества в левом путамене у детей с более высокой правильностью выполнения субтеста на понимание глаголов.



Рисунок 2. Кластер с увеличенным объемом серого вещества в левом медиальном сегменте верхней лобной извилины у детей с более высокой правильностью выполнения субтеста на понимание предложений.

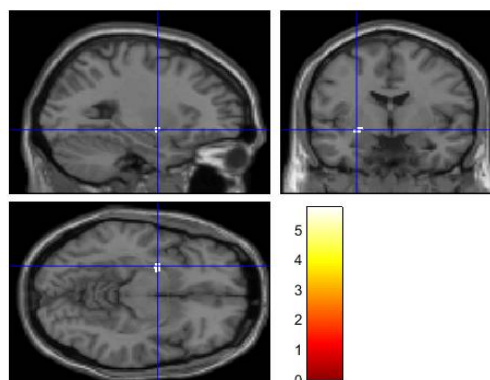

Рисунок 3. Кластер с увеличенным объемом серого вещества в правом хвостатом ядре у детей с более высокой правильностью выполнения субтеста на называние объектов.

Литература

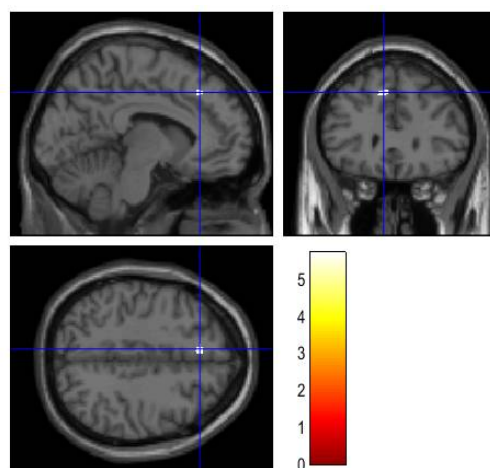
- Arutiunian, V., Lopukhina, A., Minnigulova, A., Shlyakhova, A., Davydova, E., Pereverzeva, D., Sorokin, A., Tyushkevich, S., Mamokhina, U., Danilina, K., Dragoy, O. (2022). Language Abilities of Russian Primary-School-Aged Children with Autism Spectrum Disorder: Evidence from Comprehensive Assessment. *Journal of autism and developmental disorders*, 52(2), 584–599. <https://doi.org/10.1007/s10803-021-04967-0>
- Ashburner, J., Friston, K. J. (2000). Voxel-based morphometry--the methods. *NeuroImage*, 11(6 Pt 1), 805–821. <https://doi.org/10.1006/nimg.2000.0582>
- Badcock, N. A., Bishop, D. V., Hardiman, M. J., Barry, J. G., Watkins, K. E. (2012). Co-localisation of abnormal brain structure and function in specific language impairment. *Brain and language*, 120(3), 310–320. <https://doi.org/10.1016/j.bandl.2011.10.006>
- Gomozova, M., Lezzhova, V., Dragoy, O., Lopukhina, A. (2024). Testing the Continuum/Spectrum Model in Russian-Speaking Children With and Without Developmental Language Disorder. *Journal of speech, language, and hearing research : JSLHR*, 67(5), 1461–1477. https://doi.org/10.1044/2024_JSLHR-23-00596
- Krishnan, S., Watkins, K. E., Bishop, D. V. M. (2016). Neurobiological Basis of Language Learning Difficulties. *Trends in cognitive sciences*, 20(9), 701–714. <https://doi.org/10.1016/j.tics.2016.06.012>
- Lancaster, H. S., Camarata, S. (2019). Reconceptualizing developmental language disorder as a spectrum disorder: issues and evidence. *International journal of language communication disorders*, 54(1), 79–94. <https://doi.org/10.1111/1460-6984.12433>
- MATLAB. (2023). version 9.14 (R2023a). Natick, Massachusetts: The MathWorks Inc.
- Pigdon, L., Willmott, C., Reilly, S., Conti-Ramsden, G., Gaser, C., Connelly, A., Morgan, A. T. (2019). Grey matter volume in developmental speech and language disorder. *Brain structure function*, 224(9), 3387–3398. <https://doi.org/10.1007/s00429-019-01978-7>
- Stringer, H., Cleland, J., Wren, Y., Rees, R., Williams, P. (2023). Speech sound disorder or DLD (phonology)? Towards a consensus agreement on terminology. *International journal of language communication disorders*, 10.1111/1460-6984.12989. Advance online publication. <https://doi.org/10.1111/1460-6984.12989>
- Ullman, M. T., Pierpont, E. I. (2005). Specific language impairment is not specific to language: the procedural deficit hypothesis. *Cortex; a journal devoted to the study of the nervous system and behavior*, 41(3), 399–433. [https://doi.org/10.1016/s0010-9452\(08\)70276-4](https://doi.org/10.1016/s0010-9452(08)70276-4)
- Ullman, M.T., Clark, G.M., Pullman, M.Y. et al. The neuroanatomy of developmental language disorder: a systematic review and meta-analysis. *Nat Hum Behav* 8, 962–975 (2024). <https://doi.org/10.1038/s41562-024-01843-6>

Источник финансирования: Программа Приоритет 2030, проект «Исследование нейробиологических предикторов академической успешности детей» в рамках стратегического проекта «Адаптационный потенциал психического здоровья ребенка как фактор индивидуального успеха» ФГБОУ ВО ПИМУ Минздрава РФ.

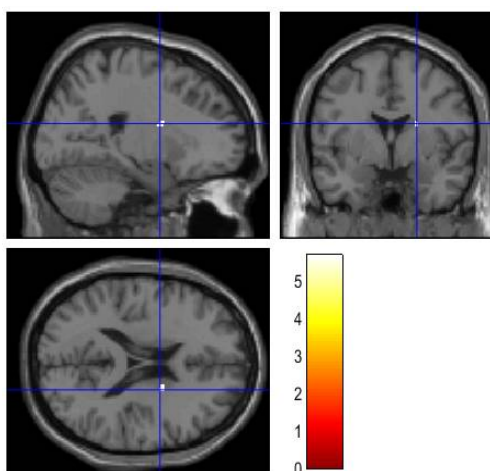
УРОВЕНЬ ЛЕКСИЧЕСКОГО ДОСТУПА КАК ПОКАЗАТЕЛЬ КАЧЕСТВА ЖИЗНИ ПАЦИЕНТОВ ПОСЛЕ РЕЗЕКЦИИ ГОЛОВНОГО МОЗГА

*О.В. Драгой (НИУ «Высшая школа экономики»),
М.В. Худякова (НИУ «Высшая школа экономики» – Нижний Новгород),
Н.Э. Гронская (НИУ «Высшая школа экономики» – Нижний Новгород),
Е.П. Дмитрова (НИУ «Высшая школа экономики», Нижний Новгород),
А.Ш. Миннигулова (НИУ «Высшая школа экономики»),
Е.С. Красилова (НИУ «Высшая школа экономики» – Нижний Новгород)*
ekrasilova@mail.ru

Введение. Качество жизни – это удовлетворённость от психосоциальной и других форм деятельности в условиях ограничений, связанных с заболеванием (Wenger, 1984). В соответствии с моделью Левелта (Levelt et al. 1999) лексический доступ – сложный и многоступенчатый процесс, состоящий, во-первых, из концептуализации понятия, подлежащего дальнейшему выражению в высказывании, во-вторых, из выбора леммы (единицы ментального лексикона, несущей и лексическую, и грамматическую информацию о слове), за которым следует фонологическое кодирование. Результат лексического доступа подлежит моторному программированию и собственно артикуляции. Дефицит лексического доступа, как и другие речевые нарушения, становится предпосылкой, а также показателем снижения качества жизни у пациентов, перенесших операцию на головном мозге (Cherney et al. 2008; Papagno et al. 2012, Satoer et al., 2018). В отношении пациентов, перенесших операцию на головном мозге, уместно говорить о феномене Tip-of-the-Tongue («на кончике языка») (Lise Abrams et al. 2016), представляющем собой трудность поиска слов, при которой говорящий вместо необходимого слова либо вспоминает похожие по значению или форме, либо не может вспомнить слово вообще.

Метод. С 2014 по 2024 год в нашем исследовании приняли участие 516 пациентов (254 женщины, средний возраст – 39, SD = 13,7, от 14 до 74 лет), подвергшиеся хирургической резекции эпилептических очагов и опухолей головного мозга, находящимися близко к речевым зонам мозга. 347 операций (68%) было выполнено с проведением интраоперационного картирования речи. За 1-2 дня до операции, через 3-5 дней после операции и через 3-6 месяцев после операции порождение и понимание речи пациентов мы исследовали с помощью Русского Афазиологического Теста (РАТ: Ivanova et al. 2021). Для исследования лексического доступа мы провели анализ субтестов «Называние объектов» и «Называние действий».

Анализ данных производился с трех сторон:

1. Сам факт называния слова,
2. Характер ошибок (семантическая парафазия, фонематическая парафазия, циркумлокуция, зрительная ошибка, персеверация, отсутствие ответа и т.д.)
3. Время, затраченное на припоминание слова (при помощи программного обеспечения для анализа речи Praat)

Результаты. Во-первых, сравнение средних значений в выполнении теста на называние объектов и действий у представителей разных возрастных групп (до 40, N = 290, и после 60, N= 54) не показывает статистически значимую отрицательную

динамику в уровне лексического доступа у пожилых (табл.1, 2) (t-критерий Стьюдента для несвязанных выборок, $p < 0.3$). Возрастные отличия в лексическом доступе нуждаются в дополнительном изучении.

Во-вторых, наиболее часто затруднения с лексическим доступом у пациентов связаны с порождением существительных. При анализе правильности названия объектов и действий у пациентов до и после резекции головного мозга отмечаются значимые различия, которые могут объясняться различиями в локализации участков головного мозга, отвечающих за успешность порождения существительных и глаголов. Надо отметить, что данные трудности усугубляются после резекции головного мозга (диаг.1, 2) (значимость различий подтверждена t-критерием Стьюдента для связанных выборок, $p < 0.01$), что отчасти объясняется отеком головного мозга и общим психо-неврологическим состоянием пациента, однако, наблюдается позитивная динамика в восстановлении лексического доступа у пациентов через 3- 6 месяцев после операции.

В-третьих, можно отметить некоторые закономерности в характере ошибок в назывании объектов. В 35% случаев пациент заменяет нужное слово сходным по значению - семантическая парафазия («люстра» – «светильник», «кабан» – «свинья») или описывает объект через действие - циркумлокуция («лодка» – «плаваем на ней»). Основное количество ошибок (66%) связано с отсутствием ответа на задачу назвать низкочастотное слово («кобура», «прищепка», «страус» и т.п.). При верном назывании на слова этой категории затрачивается большее время. Характер ошибок при снижении уровня лексического доступа говорит о компенсаторности речевой функции у пациентов до и после резекции головного мозга, поскольку успешная замена забытого слова поддерживает качество жизни пациентов.

Выводы. Для изучения уровня лексического доступа целесообразен комплексный подход. Таким образом, резюмируя вышесказанное, можно отметить вариативность уровня лексического доступа у пациентов с патологиями мозга. Любая степень снижения лексического доступа негативно сказывается на психологическом состоянии и качестве жизни пациента, перенесшего операцию на головном мозге. Однако в результате реабилитационной работы данный показатель качества жизни подлежит полному или частичному восстановлению.

Ключевые слова: Лексический доступ, РАТ, опухоль мозга, операция с пробуждением, Lexical access, RAT, brain tumor, awake surgery

Таблица 1. Называние действий – возраст пациента



Таблица 2. Называние объектов – возраст пациента



Диаграмма 1. Динамика в порождении существительных и глаголов до и после резекции головного мозга

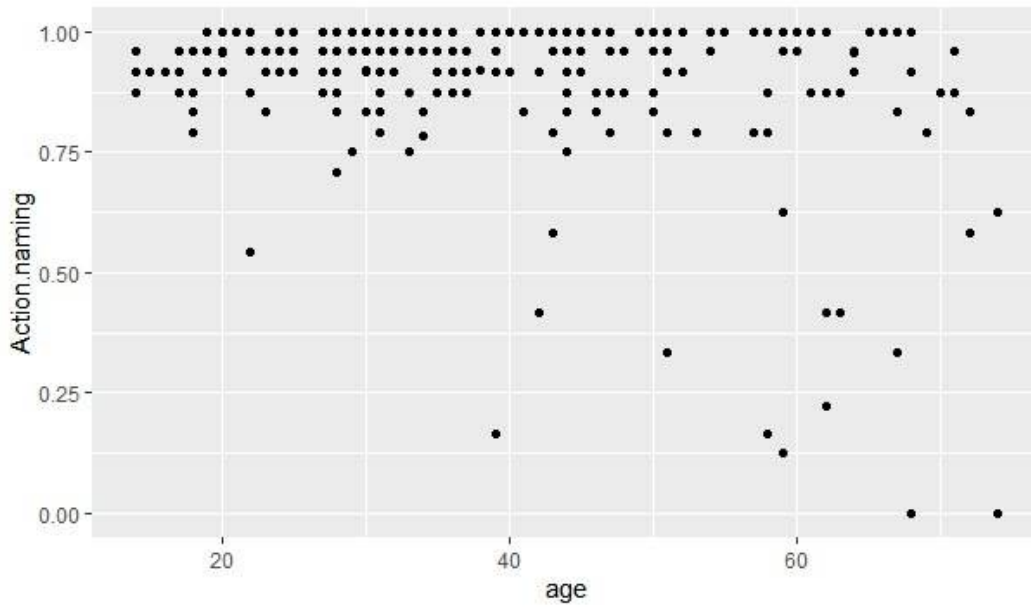

Диаграмма 2. Динамика в порождении существительных до, после резекции головного мозга и в катанезе

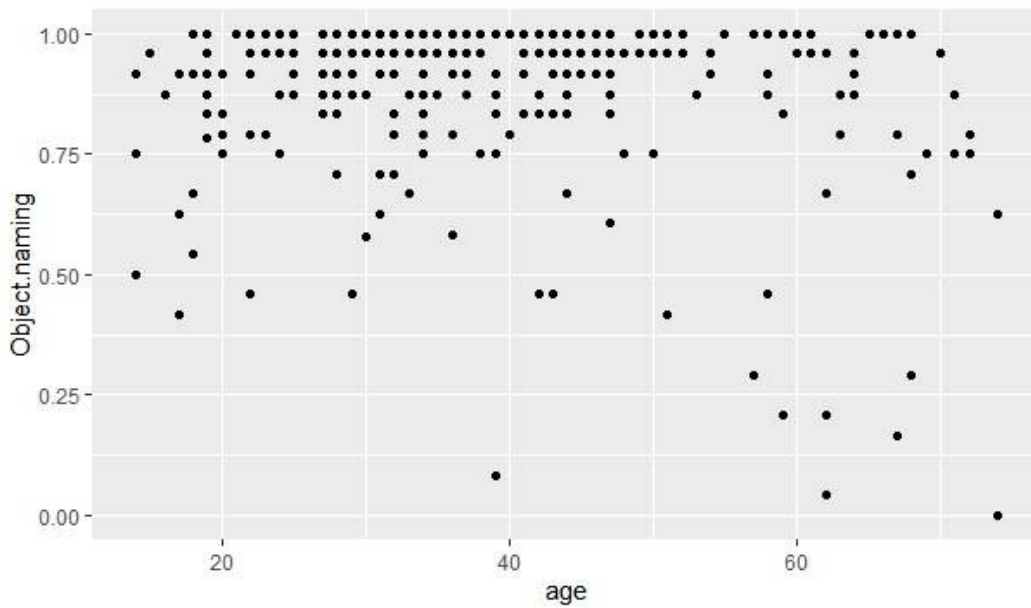

Литература

- Ivanova MV, Akinina YS, Soloukhina OA, Iskra EV, Buivolova OV, Chrabaszcz AV, Stupina EA, Khudyakova MV, Akhutina TV, Dragoy OV. The Russian Aphasia Test: The first comprehensive, quantitative, standardized, and computerized aphasia language battery in Russian. PLoS One. 2021 Nov 18;16(11):e0258946. doi: 10.1371/journal.pone.0258946. PMID: 34793469; PMCID: PMC8601577.
- Levelt et al.: Lexical access in speech production// Behavioral and Brain Sciences (1999) 22:1

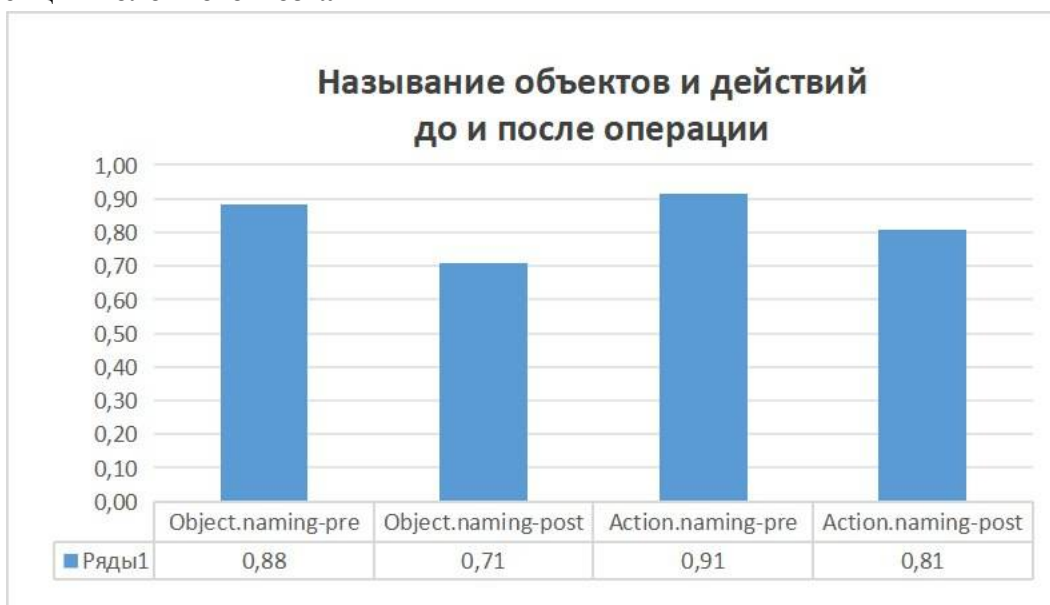
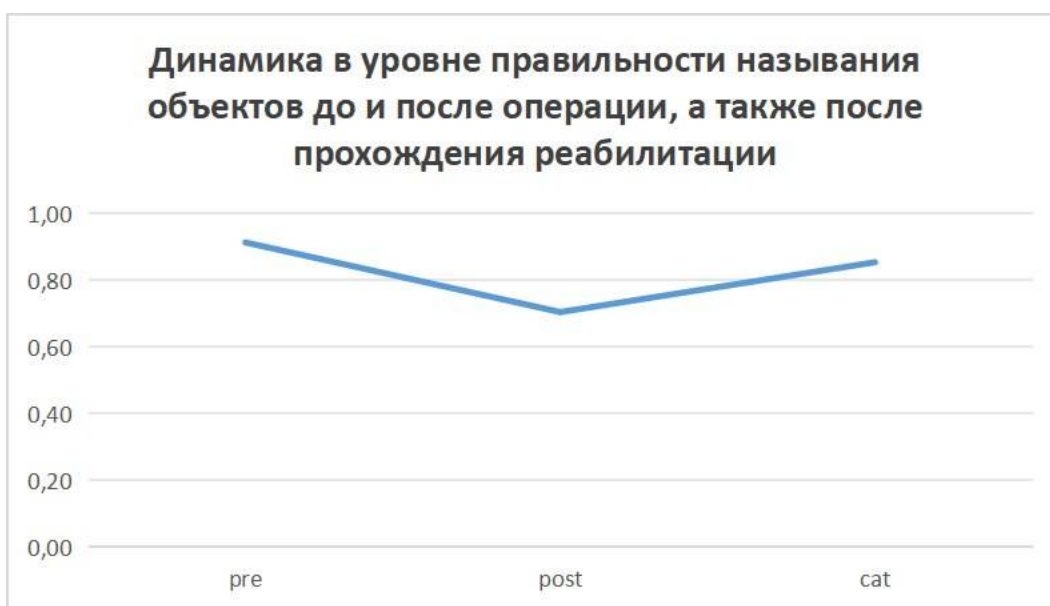
TOPIC AREA 4: Psycho- and neurolinguistics

https://www.researchgate.net/publication/312550088_The_tip-of-the-tongue_phenomenon_Who_what_and_why

- Satoer, D., Vincent, A., Ruhaak, L., Smits, M., Dirven, C., & Visch-Brink, E. 2018. Spontaneous speech in patients with gliomas in eloquent areas: Evaluation until 1 year after surgery. *Clinical Neurology and Neurosurgery* 167(February), 112–116.
- Cherney, L. R., Patterson, J. P., Raymer, A., Frymark, T., Schooling, T. 2008. Evidence-Based Systematic Review: Effects of Intensity of Treatment and Constraint-Induced Language Therapy for Individuals with Stroke-Induced Aphasia. *Journal of Speech, Language, and Hearing Research* 51(5), 1282–1299.
- Papagno, C., Casarotti, A., Comi, A., Gallucci, M., Riva, M., Bello, L. 2012. Measuring clinical outcomes in neuro-oncology. A battery to evaluate low-grade gliomas (LGG). *Journal of Neuro-Oncology*, 108(2), 269–275.

ЭКСПЕРИМЕНТАЛЬНОЕ ИССЛЕДОВАНИЕ ВОСПРИЯТИЯ СЛОЖНЫХ СУЩЕСТВИТЕЛЬНЫХ НА РОДНОМ (БЕЛОРУССКОМ) И ИНОСТРАННОМ (НЕМЕЦКОМ) ЯЗЫКЕ

А.В. Дубасова (Санкт-Петербургский государственный университет),

А.Н. Янковец (независимый исследователь)

anzhalikad@gmail.com

Актуальными вопросами восприятия морфологической структуры слова остаются как процессы обработки и репрезентации сложных слов в ментальном лексиконе носителей языка (начиная с основополагающих работ (Butterworth, 1983; Caramazza et al., 1988; Taft, Forster, 1975)), так и использование морфологической информации при восприятии иноязычных слов (Ko et al., 2011; Uygun, Gürel, 2017; Li et al., 2017; и др.). Наше исследование направлено на изучение двух аспектов: 1) влияния морфологической структуры родного языка на восприятие сложных существительных на иностранном языке (на примере немецкого языка) и 2) репрезентации сложных существительных в ментальном лексиконе носителей белорусского языка. Белорусский язык является морфологически сложным языком, однако его данные практически не привлекаются в психолингвистических исследованиях.

Мы провели два ассоциативных эксперимента на материале немецкого и белорусского языка. Было получено 353 и 177 ассоциаций, соответственно. При подготовке стимулов использовались данные из (Schulte im Walde, Borgwaldt, 2015).

Результаты первого эксперимента (со стимулами на немецком языке) опровергли рабочую гипотезу о влиянии на восприятие сложных слов иностранного языка морфологической структуры их соответствий в родном языке. Статистический анализ не выявил значимой корреляции между морфологической структурой соответствия в родном языке (простое, сложное, словосочетание) и наличием морфологической связи между ассоциацией и стимулом: $\chi^2 = 3,184$, $df = 2$, $p \sim 0,05$. Однако стоит отметить, что наибольшее количество морфологически связанных ассоциаций наблюдалось для стимулов, соответствующих сложным существительным в родном языке.

Также была обнаружена статистически значимая корреляция между языком ассоциаций (немецкий или белорусский) и наличием морфологической связи между ассоциацией и стимулом: $\chi^2 = 39,912$, $df = 2$, $p \sim 0,001$. Морфологическая связь значительно чаще встречалась в белорусскоязычных ассоциациях (в 54,9% случаях), нежели в немецкоязычных (18,8%). Иными словами, несовпадение языка стимула и ассоциации оказывало значимое влияние на результаты эксперимента.

Второй эксперимент подтвердил рабочую гипотезу о влиянии морфологической структуры существительного на его восприятие в родном языке. Статистический анализ выявил значимую корреляцию между структурой существительного (простое или сложное) и наличием морфологической связи между ассоциацией и стимулом: $\chi^2 = 5,786$, $df = 1$, $p \sim 0,02$.

Обсуждение. В процессе восприятия сложных существительных родного языка участвует информация об их морфологической структуре: морфологическая связь ассоциации со стимулом статистически чаще наблюдалась у сложных существительных. Это указывает на то, что во время обработки сложного слова

происходит его декомпозиция на отдельные морфемы и что, следовательно, такие слова не хранятся как отдельные единицы в ментальном лексиконе носителей белорусского языка.

Исходная гипотеза, предполагающая влияние морфологической структуры соответствий в белорусском языке на восприятие сложных существительных немецкого языка, не нашла подтверждения в результате статистического анализа. Однако было выявлено, что на результат значимо влияет язык написания ассоциаций: роль морфологической структуры родного языка лучше проявляется в условиях несовпадения языка стимула и языка ассоциаций.

Полученные данные отражают различия в восприятии сложных существительных в случае родного и иностранного языка, а также демонстрируют меняющуюся степень участия родного языка в восприятии иностранных слов.

Литература

- Butterworth B. Lexical representation. Butterworth B (ed.). Language production. New York, NY: Academic Press, 1983. Vol. 2. Pp. 257–294.
- Caramazza A., Laudanna A., Romani C. Lexical access and inflectional morphology. *Cognition*. 1988. 28. Pp. 297–332.
- Ko I.Y., Wang M., Kim S.Y. Bilingual Reading of Compound Words. *Journal of Psycholinguistic Research*. 2011. 40. Pp. 49–73.
- Li M., Jiang N., Gor K. L1 and L2 processing of compound words: Evidence from masked priming experiments in English. *Bilingualism: Language and Cognition*. 2017. 20(2). Pp. 374–402.
- Schulte im Walde S., Borgwaldt S. R. Association norms for German noun compounds and their constituents. *Behavior Research Methods*. 2015. 47. Pp. 1199–1221.
- Taft M., Forster K. I. Lexical storage and retrieval of prefixed words. *Journal of Verbal Learning and Verbal Behavior*. 1975. 14. Pp. 638–647.
- Uygun S., Gürel A. Compound processing in second language acquisition of English. *Journal of the European Second Language Association*. 2017. 1(1). P. 90–101.

**The author acknowledges Saint Petersburg State University for a research project 94034584.1
Работа выполнена при поддержке СПбГУ, шифр проекта 94034584. Ссылка на грант касается только первого автора.**

КАТЕГОРИЗАЦИЯ ГЛАГОЛОВ ДВИЖЕНИЯ: КОГНИТИВНЫЙ АНАЛИЗ

Е.В. Ерофеева (Пермский государственный научно-исследовательский университет),

Е.С. Руденко (независимый исследователь)
elenerofee@gmail.com

Предметом исследования в докладе являются принципы категоризации глаголов движения, а именно признаки, которые информанты кладут в основу выделяемых категорий. Глаголы движения в русском языке – это устойчивая структурно-семантическая группа, в которой глаголы противопоставлены по направленности/ ненаправленности движения (Шведова 1980). Описание семантических признаков глаголов движения в русском языке показывает, что при их анализе необходимо учитывать знания о разных типах движения: самостоятельном или опосредованном, длительном или моментальном и т. п. (Майсак, Рахилина 1999; Пашкина 2003).

Материалом исследования стали результаты эксперимента по свободной классификации глаголов движения. В качестве стимулов информантам предлагались 14 пар русских невозвратных глаголов направленного и ненаправленного движения, среди которых были как переходные, так и непереходные глаголы, обозначающие разные способы движения и разную скорость при движении. Информантам (79 чел.) выдавался набор из 28 карточек, на каждой из которых был написан один стимульный глагол, и предлагалось разложить карточки на произвольное количество групп, а затем пояснить, на каком основании выделены группы. Фиксировались количество групп в классификации, признаки классификации, их количество и взаимодействие в рамках классификации, а также значимость (отношение частоты использования признака к количеству групп при классификации) каждого использованного признака.

Проведенный анализ результатов свободной классификации показал, что информанты предпочитают делить глаголы движения на небольшое количество классов (2–4), выделяя обобщенные признаки. При выделении классов информанты опирались как на грамматические, так и на семантические признаки. Наиболее часто используемым грамматическим признаком оказался признак переходности глагола (43 раза). Общность аффикса имеет второй ранг среди грамматических признаков (13 раз). Из 11 использованных семантических признаков самым важным семантическим признаком ожидаемо оказался способ движения (33 раза). Наиболее частотным сочетанием признаков стало сочетание переходности и способа движения (25). Значимость признаков для переходных и непереходных глаголов оказалась разной: для переходных глаголов более значимым является признак переходности, для непереходных – способ действия.

Таким образом, ведущими признаками категоризации для информантов оказались признаки переходности глагола и способа действия; признак направленности движения, важный для грамматики русского языка, практически не используется информантами при классификации глаголов. Очевидно, когнитивно важными являются грамматический признак, определяющий синтаксическую структуру высказывания, и характерное для русского языка семантическое противопоставление самостоятельного движения и движения с помощью каких-либо

средств. При этом для переходных глаголов, обеспечивающих синтаксическую конструкцию с прямым дополнением, более значимым является именно признак переходности, а для непереходных – признак способа движения.

Литература

Майсак Т. А., Рахилина Е. В. Семантика и статистика: глагол идти на фоне других глаголов движения. Арутюнова Н. Д., Шатуновский И. Б. (ред.). Логический анализ языка: Языки динамического мира. Дубна, 1999. С. 53–66.

Пашкина Е. С. Семантическая классификация как инструмент для построения толкования глаголов движения. Московский лингвистический журнал. 2003. Т. 6, № 2. С. 181–206.

Шведова Н. Ю. (ред.). Русская грамматика. М.: Наука, 1980. Т. 1.

Работа выполнена при поддержке СПбГУ, шифр проекта 124032900009-2.

ВОСПРИЯТИЕ РУССКИХ ГЛАГОЛОВ С ВАРИАТИВНЫМ УДАРЕНИЕМ

В.И. Зубов (Санкт-Петербургский государственный университет)

vladzubov21@gmail.com

Введение. Очень часто экспериментальные исследования в области распознавания слов устной речи (spoken word recognition) сталкиваются с проблемой отбора стимульного материала, поскольку устная речь характеризуется вариативностью, которая может быть обусловлена экстралингвистическими факторами (например, вариативное произношение слов носителями старшей и младшей нормы, территориальные различия в произношении и т. д.). Так, в исследованиях, посвящённых изучению восприятия редуцированных словоформ, одним из ограничений становится то, что в спонтанной речи редуцированные и полные словоформы распределены неравномерно (Tucker, Ernestus, 2016). В таких исследованиях также трудно учитывать социолингвистические факторы, такие как возраст или территорию проживания говорящих (Warren, Nau, 2006). В нашей работе мы предлагаем разрабатывать в качестве материала для исследования фонологических репрезентаций ментального лексикона русские слова с вариативным произношением, особенно те, которые в орфоэпических исследованиях признаны равноправными (ср. *ма́ркетинг* – *марке́тинг*), т. е. употребление этих слов не ограничено территорией, возрастом, профессией и другими социолингвистическими особенностями. Мы планируем использовать такие слова в серии перцептивных экспериментов, которые будут нацелены на многоаспектное описание процесса распознавания слов устной речи носителями русского языка. Текущее исследование представляет результаты предварительного эксперимента, целью которого было проверить два предположения: 1) слова с вариативным произношением представляют объективную сложность при восприятии; 2) процесс восприятия слов, в которых вариативное произношение связано с сегментными изменениями (например, редукцией гласных), будет отличаться от процесса восприятия слов без сегментных изменений.

Материал. Мы отбираем материал с помощью орфоэпических словарей русского языка – Большого орфоэпического словаря (БОС) и Словаря трудностей русского языка М. Штудинера. Для текущего исследования нам удалось отобрать 18 глаголов с вариативным ударением (индекс Зализняка 4b-4c), в одиннадцати происходят сегментные изменения (ср. *осве́тит* – *освети́т* – редукция /e/), в семи не происходят (ср. *закру́жит* – *закружит́*). Мы использовали формы 3 л. ед. ч. как наиболее частотные формы с вариативностью. В качестве филлеров были подобраны 18 глаголов с индексом 4b и 18 глаголов с индексом 4c, аналогичные по частотности и длине, по 9 глаголов из каждой группы были представлены как корректно и как некорректно произнесённые (ср. *уку́сит*, *обобщи́т* (корр.), *тере́бит*, *утащи́т* (некорр.)) В пилотном эксперименте мы использовали графические репрезентации слов с поставленным ударением, в основном эксперименте будут использованы аудиозаписи этих глаголов.

Процедура эксперимента. 22 носителям русского языка на экране компьютера последовательно предъявляли 54 глагола в 3 л. ед. ч. с расставленными ударениями и просили принять решение о корректности произнесения, измерялось время реакции от предъявления стимула до принятия решения. Слова с вариативным

произношением предъявлялись случайно (ударение могло падать как на основу, так и на окончание, но так, чтобы слова разделились поровну и не повторялись).

Результаты и выводы. Данные обрабатывались с помощью R. Перед обработкой были отфильтрованы все значения времени реакции (RT), выходящие за пределы 2,5 SD от среднего. Мы использовали пакет Rfit, позволяющий строить ранговую линейную регрессионную модель. На поведение зависимой переменной RT значимо влиял тип стимула, решение для вариативных глаголов принимали значимо дольше ($b = 0.301$, $SE = 0.066$, $t = 4.526$, $p \sim 0,001$). Другие предикторы (длина, частотность, наличие сегментных изменений) не оказали значимого влияния на зависимую переменную. Мы предполагаем, что более длительное время реакции говорит об объективной сложности восприятия слов с вариативным произношением. Необходимо дальнейшее исследование с более экологичным дизайном эксперимента, в котором участники будут не оценивать звучащие стимулы по корректности звучания, а например, принимать лексическое решение (классическая парадигма lexical decision task).

Литература

- Warren P., Hay J. Using sound change to explore the mental lexicon // *Cognition and Language: Perspectives from New Zealand*. 2006.
- Tucker, B. Ernestus, M. Why we need to investigate casual speech to truly understand language production, processing and the mental lexicon // *The Mental Lexicon*. 2016. Vol. 11(3). P. 375–400. <https://doi.org/10.1075/ml.11.3.03tuc>

РОЛЬ ГЕНДЕРА В ПОРОЖДЕНИИ АФФЕКТИВНЫХ ОЦЕНОК РУССКИХ И АНГЛИЙСКИХ СУЩЕСТВИТЕЛЬНЫХ

*А.А. Иваненко (НИУ «Высшая школа экономики»),
Н.А. Слюсарь (НИУ «Высшая школа экономики»),
А.С. Выренкова (НИУ «Высшая школа экономики»),
К. Имбо (Макмастерский университет, Канада),
В. Куперман (Макмастерский университет, Канада)*
nastyaiwanencko@yandex.ru

В качестве оснований проблемы взаимодействия полов отмечают распространенное в культуре мнение о том, что мужчины и женщины по-разному переживают и выражают эмоции. Ключом к пониманию проблемы может стать рассмотрение эмоциональной нагруженности единиц языка. Данная работа посвящена изучению способности понимать точку зрения людей противоположного пола на материале аффективных оценок существительных. В работе представлены результаты двух экспериментов, проведенных с носителями английского и русского языков. Нас интересовало, проявится ли при порождении аффективных оценок универсальная модель поведения участников или обнаружатся кросс-языковые различия при порождении аффективных оценок.

Результаты проектов по изучению эмоциональной нагруженности английских слов показывают, что мужские и женские аффективные оценки соотносятся между собой, однако могут отличаться для слов из определенных тематических групп (Janschewitz, 2008). Женщины склонны давать более экстремальные рейтинги, в особенности для негативных слов (Charman, Gardner Lyons, 2022). Женские ответы демонстрируют большие индивидуальные различия (Vecchione et al., 2012). В западных обществах в тестах на эмоциональный интеллект женщины получают более высокие баллы (Hojat, 2016), но в некоторых исследованиях эта разница является малозаметной (Fischer, Kret Broekens, 2018), а для представителей восточных обществ нивелируется (Matsumoto Hwang, 2014).

Тем не менее, вопрос о том, люди какого пола лучше понимают эмоциональные реакции противоположного пола, остается открытым. Новизна данной работы определяется тем, что мы рассматриваем не только влияние гендера на аффективные оценки существительных, но и то, как смена точки зрения участников со своего пола на противоположный влияет на порождение оценок. Для этого был использован метод слайдера, разработанный в (Warriner et al., 2017). Слайдер представляет собой горизонтальную прямую, в центре которой находится фигурка человечка, которую участнику нужно передвинуть ближе к стимульному слову (если оно оценивается участником как приятное) или дальше от слова (если оно оценивается как неприятное). Первую половину слов в эксперименте участники оценивали за свой пол, а вторую – за противоположный.

Из крупнейшего англоязычного тонального словаря ANEW были отобраны 280 слов, аффективные оценки которых больше всего различались в мужской и женской группах респондентов. Эти 280 слов стали стимулами для эксперимента с носителями английского языка, а затем были адаптированы для эксперимента на русском языке.

В англоязычном эксперименте были проанализированы данные 289 участников (121 ж.) возрастом от 19 до 77 лет ($M = 40.68$, $SD = 13.74$). В русскоязычном эксперименте приняли участие 202 участника (114 ж.) возрастом от 18 до 73 лет ($M = 24.1$, $SD = 10.63$). Результаты показали, во-первых, что женские ответы в обеих выборках характеризуются большим диапазоном. Во-вторых, смена манекена в середине эксперимента приводила к значительным изменениям в аффективном поведении. Участники изменяли свои ответы подобно тому, как в действительности оценивали слова респонденты противоположного пола (причем наибольшая согласованность была отмечена для позитивно окрашенных слов). В-третьих, в эксперименте с носителями английского и мужчины, и женщины одинаково успешно справлялись с заданием на порождение оценок с точки зрения противоположного пола. В эксперименте с носителями русского участники также были достаточно точны, однако мужчины не в полной степени аппроксимировали свои ответы, когда «предсказывали» ответы женщин ($\beta = -0.023$, $SE = 0.008$, $t = -2.900$, $p \sim 0.001$). В целом, результаты указывают на то, что участники мужского и женского пола осведомлены об эмоциональных предпочтениях друг друга и способны адаптировать свое аффективное поведение, а аспект кросс-языковой зависимости аффективных оценок требует дальнейшего изучения.

Литература

- Chapman R., Gardner M., Lyons M. Gender differences in emotional connotative meaning of words measured by Osgood's semantic differential techniques in young adults. *Humanities and Social Sciences Communications*. 2022 Apr 6;9 (1). <https://doi.org/10.1057/s41599-022-01126-3>
- Fischer A., Kret M., Broekens J. Gender differences in emotion perception and self-reported emotional intelligence: A test of the emotion sensitivity hypothesis. van Luitelaar G, editor. *PLOS ONE*. 2018 Jan 25;13(1):e0190712. <https://doi.org/10.1371/journal.pone.0190712>
- Hojat M. Empathy and Gender: Are Men and Women Complementary or Opposite Sexes? Springer eBooks. 2016 Jan 1;169–187. https://doi.org/10.1007/978-3-319-27625-0_10
- Janschewitz K. Taboo, emotionally valenced, and emotionally neutral word norms. *Behavior Research Methods*. 2008 Nov;40(4):1065–1074. <https://doi.org/10.3758/BRM.40.4.1065>
- Matsumoto D., Hwang H.C. Judgments of subtle facial expressions of emotion. *Emotion*. 2014;14(2):349–357. <https://doi.org/10.1037/a0035237>
- Vecchione M., Alessandri G., Barbaranelli C., Caprara G. Gender differences in the Big Five personality development: A longitudinal investigation from late adolescence to emerging adulthood. *Personality and Individual Differences*. 2012 Oct;53(6):740–746. <https://doi.org/10.1016/j.paid.2012.05.033>
- Warriner A., Shore D., Schmidt L., Imbault C., Kuperman V. Sliding into happiness: A new tool for measuring affective responses to words. *Canadian Journal of Experimental Psychology = Revue Canadienne De Psychologie Experimentale [Internet]*. 2017 Mar 1 [cited 2023 Oct 17];71(1):71–88. Available from: <https://pubmed.ncbi.nlm.nih.gov/28252996/>

КОГНИТИВНЫЕ СТРАТЕГИИ РАСПОЗНАВАНИЯ ИНОЯЗЫЧНЫХ ЛЕКСИЧЕСКИХ ЕДИНИЦ ИЗ КОНТЕКСТА

*А.И. Измалкова (НИУ «Высшая школа экономики»,
Московский государственный лингвистический университет),
И.В. Блинникова (Московский государственный университет
имени М.В. Ломоносова, Московский государственный
лингвистический университет)
aizmalkova@hse.ru*

При задаче распознавания иноязычных лексических единиц изучающие второй язык используют контекстуальные и морфологические подсказки для определения значения целевого слова (Bengeleil Paribakht, 2004; Nassaji, 2006). Особенности преднамеренного распределения внимания между морфологическими и контекстуальными подсказками называют "стратегиями" (Liu, 2014), следуя пониманию когнитивных стратегий как метакомпонентных процессов, связанных с выбором способа решения задач (Davidson Sternberg, 2003). Традиционно когнитивные стратегии переработки информации выявлялись с помощью интроспективных протоколов в процессе чтения или post-hoc отчета, однако с появлением метода регистрации движений глаз появилась возможность получить объективные показатели и проследить динамику протекания процесса переработки информации. Целью данного исследования является выявление окулomotorных коррелятов когнитивных стратегий переработки информации в задаче распознавания лексических единиц.

Была воспроизведена исследовательская парадигма, использовавшаяся в исследовании Х. Насаджи: текст с лексическими и грамматическими конструкциями уровня B2 CEFR, в который были вставлены 10 низкочастотных слов (Nassaji, 2003). Целевые слова были встроены в текст таким образом, что участникам предоставлялись как морфемные, так и контекстуальные подсказки для их распознавания. Post-hoc отчет использовался как "оффлайн" метрика когнитивных стратегий переработки информации, а регистрация движений глаз с использованием SMI red-x (60 Hz) позволила получить данные о процессе распознавания "онлайн". В исследовании участвовали 30 здоровых участников с нормальным или скорректированным зрением.

Рассматривались показатели движений глаз в областях интереса а) целевого слова и б) предложения, в которое входило целевое слово. При успешном распознавании значений слов наблюдалась более длительная первая фиксация на целевом слове (Mdn = 218 мс, IQR = 149) по сравнению с неуспешным распознаванием (Mdn = 189 мс, IQR = 143), Mann-Whitney U = 11589, $p \sim 0.05$, а также увеличение времени пребывания на клаузе целевого слова, но только для стратегии обработки на уровне контекста ($F(3,128) = 4.32$, $p \sim 0.05$). Наибольшее количество правильных ответов было дано в том случае, если участники определяли анализ контекста как «ведущую» стратегию, позволившую им принять решение о значении слова, в то время как наименьшее количество правильных ответов приходилось на случаи, когда стратегия не была указана ($\chi^2 = 57.4$, $p \sim 0.01$). Однако разница в эффективности между использованием морфологических и контекстуальных «подсказок» была незначительной ($\chi^2 = 1.43$, $p \sim 0.01$).

Полученные результаты подчеркивают роль использования как морфологических, так и контекстуальных «подсказок» в задаче распознавания лексических единиц.

Литература

- Bengeleil, N.; Paribakht, T. L2 Reading Proficiency and Lexical Inferencing by University EFL Learners. *The Canadian Modern Language Review* 2004, 61, 225–250, doi:10.3138/cmlr.61.2.225.
- Davidson, Janet E., and Robert J. Sternberg. 2003. *The Psychology of Problem Solving*. Cambridge University Press.
- Liu, P.-L. Using Eye Tracking to Understand the Responses of Learners to Vocabulary Learning Strategy Instruction and Use. *Computer Assisted Language Learning* 2014, 27, 330–343, doi:10.1080/09588221.2014.881383.
- Nassaji, H. The Relationship Between Depth of Vocabulary Knowledge and L2 Learners' Lexical Inferencing Strategy Use and Success. *The Modern Language Journal* 2006, 90, 387–401, doi:10.1111/j.1540-4781.2006.00431.x.
- Nassaji, H. L2 Vocabulary Learning from Context: Strategies, Knowledge Sources, and Their Relationship with Success in L2 Lexical Inferencing. *TESOL Quarterly* 2003, 37, 645, doi:10.2307/3588216.

Исследование выполнено за счет гранта Российского научного фонда № 22-78-00222.

ЛИНГВИСТИЧЕСКИЕ ГЕШТАЛТЫ КОНЦЕПТА «КИРПИЧ» В РУССКОЯЗЫЧНОЙ И АНГЛОЯЗЫЧНОЙ КАРТИНАХ МИРА

А.И. Исмаилова (независимый исследователь)

kungs0711@gmail.com

Настоящие тезисы являются обобщением исследования, посвященного выявлению лингвистических гешталтов концепта «кирпич» в русскоязычной и англоязычной картинах мира.

Выбранная тема является актуальной, поскольку в последнее время все больше исследователей обращается к изучению лексико-семантических особенностей концептов и концептосфер, что позволяет связывать лингвистику с такими аспектами человека как психологические, социальные и культурные отношения.

Объектом настоящего исследования является концепт «кирпич» в русскоязычной и англоязычной картинах мира. Предметом послужили лингвистические гешталты концепта «кирпич», выявленные в ходе исследования.

Исследование было произведено методом репрезентативной выборки. Материалом послужили Национальный корпус русского языка и Британский Национальный корпус.

Данная научная работа затрагивает термин «гештальт». Согласно В.М. Телия, понятие еще не получило дефиниции в области лингвистики (Телия, 1986: 147). Но, как замечает Норман Б.Ю., гештальт – это общее представление о каком-либо явлении, которое представляет сложным сводиться к определенному комплексу свойств (Норман, 2013: 13).

Ссылаясь на Р.М. Фрумкину, следует отметить, «человеку совершенно несвойственно формировать знания об объектах в виде набора признаков, описывающих данный объект. Напротив, человек склонен оперировать с объектом как с гешталтом. Но это и представляет собой радикальное препятствие для построения формальной модели знаний» (Фрумкина, 1984: 87).

В ходе исследования нами были рассмотрены примеры лингвистических гешталтов концепта «кирпич» на материале фразеологических оборотов, метафор и сравнений, включающих в себя данную лексическую единицу.

В первую очередь, было отмечено, что кирпич – это искусственный камень-брусочек из обожжённой глины (также из смесей нек-рых осадочных пород, извести, песка), употр. для построек (Ожегов, 2009:287).

Далее были сложены все признаки лексической единицы, мы делаем вывод, что кирпич является: твердым предметом, тяжелым предметом, частью фундамента, объектом, имеющим форму.

Далее был рассмотрен концепт в русскоязычной и англоязычной картинах мира. Были изучены примеры с лексемами «кирпич» и «brick». По результатам исследования были сделан следующий вывод: в русскоязычной картине мира, в основном, можно заметить такую метафору: кирпич – это нечто негибкое, твердое, неизменяемое, то, что является застывшим объектом, что нельзя изменить ни ментально, ни физически. Также большое количество примеров доказало, что кирпич вытягивает из сознания людей мысль о том, что он является одним из компонентов конструкции. Частью фундамента, базой.

В англоязычной картине мира кирпич является, скорее, тяжелым камнем.

Литература

- Норман Б. Ю. Когнитивный синтаксис русского языка. Москва: Флинта: Наука, 2013.
Ожегов С. И. Толковый словарь русского языка. Москва: Оникс, 2009.
Телия В. Н. Коннотативный аспект семантики номинативных единиц. Москва: Наука, 1986.
Фрумкина Р.М. Цвет, смысл, сходство: аспекты психолингвистического анализа. Москва: Наука, 1984.

Примеры

RU

(1) Она сделала лицо кирпичом, спустилась по ступенькам во двор, вырвала голыми руками торчащий из-под лестницы стебель матерой крапивы и, размахивая им по сторонам, пошла к калитке.

(2) Тогда он еще не понимал, что тем допросом был заложен первый кирпичик в фундамент его бесконечных тюремных мытарств.

(3) Вот так живет человек и не знает, что его завтра ждет и где кирпич на голову свалится.

ENG

(4) She's been an absolute brick She has really. We're full of admiration for her (рус. На нее действительно можно было положиться. Мы очень ею восхищаемся).

(5) A power surge fried my brand-new table, leaving me with a shiny new brick (рус. Скачок напряжения вывел из строя мой новенький телефон, оставив меня с новой блестящей неисправной вещицей).

ПРИМЕНЕНИЕ ИНСТРУМЕНТАЛЬНЫХ МЕТОДОВ В ИССЛЕДОВАНИИ ПЕРЕВОДА С ЛИСТА

*Е.С. Коканова (Северный (Арктический) федеральный университет
имени М.В. Ломоносова),*

*М.М. Лютянская (Северный (Арктический) федеральный университет
имени М.В. Ломоносова),*

*А.С. Черкасова (Северный (Арктический) федеральный университет
имени М.В. Ломоносова)
e.s.kokanova@narfu.ru*

Изучение когнитивной деятельности находит свое применение в лингвистике и, в частности, в исследовании процесса перевода (Гарипова 2018, Черниговская и др. 2019, Hu et al. 2022, Hvelplund 2017, Momenian et al. 2024, Ossadtchi et al. 2017). Обращение к исследованию перевода с листа обусловлено тем, что этот вид перевода представляет собой комплексную мозговую деятельность, включающую визуальную обработку текста на одном языке, создание устного текста на другом языке и одновременный контроль процесса перевода (ограниченное время на восприятие / понимание текста, минимальное время на подбор переводческих соответствий, высокий темп речи).

В профессиональной деятельности переводчика перевод с листа часто находит реальное применение, является обязательным элементом экзамена по устному переводу, но редко становится объектом исследования. При этом изучение данного вида перевода с применением инструментальных методов позволяет выявить трудности такого вида переводческой деятельности, особенности переводческого чтения, изучить процесс принятия переводческого решения и сделать выводы для преподавания этого вида перевода в вузе, в т.ч. для оптимизации когнитивной нагрузки при обучении переводу.

На первом этапе настоящего исследования приняли участие студенты-переводчики, которым предлагалось выполнить перевод с листа, во время которого фиксировалась глазодвигательная активность с помощью айтрекера. На следующем этапе тот же самый эксперимент был проведен с участием профессиональных переводчиков. Полученные данные позволили сделать некоторые выводы: ошибки при переводе с листа, буквализмы возникают из-за неправильно выбранной стратегии переводческого чтения; переводческие решения принимаются на этапе чтения текста; выявлен эффект вработываемости; тексты, содержащие прецизионную информацию, требуют больше когнитивных усилий при переводе. Эмпирические исследования процесса перевода с листа позволяют преподавателям перевода принимать более обоснованные решения относительно выбора текстов, определения уровня сложности текста. Также результаты проведенного исследования могут помочь в выработке рекомендаций для студентов по эффективному чтению, выявлению ключевых компонентов в тексте, преодолению языковых трудностей (например, предложений-заблуждений (garden-path sentences) и т.д.

Основываясь на данных, полученных с помощью методики айтрекинга, была сформулирована гипотеза, что различия в стратегиях переводческого чтения и перевода с листа у участников также будут обнаружены и в параметрах

биоэлектрической активности головного мозга при электроэнцефалографическом исследовании (ЭЭГ). Предполагается, что в зависимости от опыта переводчика и выбранной им стратегии будет фиксироваться экономизация когнитивных ресурсов на разных этапах переводческого процесса.

Литература

- Гарипова, А.Б. Айтрекинг в методике обучения чтению на английском языке // Казанский лингвистический журнал. – 2018. – Том 1, № 2 (1). – С. 86–94.
- Черниговская, Т. В. Синхронный перевод: характеристика вегетативного обеспечения экстремальной когнитивной нагрузки / Т.В. Черниговская, И. С. Парина, С. В. Алексеева,
А. А. Кониная, Д. К. Урих, Ю. О. Мансурова, С. Б. Парин // Современные технологии в медицине, Вып. 11, №1. – 2019. – С. 132–140. doi:10.17691/stm2019.11.1.15.
- Hu, T. Eye-Tracking in Interpreting Studies: A Review of Four Decades of Empirical Studies / T. Hu, X. Wang et al. // *Frontiers in psychology*. – 2022. – Vol. 13. – 872247. doi:10.3389/fpsyg.2022.872247
- Hvelplund, K.T. Eye Tracking in Translation Process Research. In *The Handbook of Translation and Cognition* (eds. J.W. Schwieter and A. Ferreira). – 2017. doi.org/10.1002/9781119241485.ch14
- Momenian, M. Language prediction in monolingual and bilingual speakers: an EEG study / M. Momenian, M. Vaghefi, H. Sadeghi, et al. // *Sci Rep*. – 2024. – Vol. 14, 6818. doi.org/10.1038/s41598-024-57426-y
- Ossadtchi, A. Neurofeedback learning modifies the incidence rate of alpha spindles, but not their duration and amplitude / A. Ossadtchi, T. Shamaeva, E. Okorokova et al. // *Sci Rep*. – Vol. 7, 3772. – 2017. doi.org/10.1038/s41598-017-04012-0

КАК МЫ ЧИТАЕМ БИНОМИАЛЫ:
ПСИХОЛИНГВИСТИЧЕСКОЕ ИССЛЕДОВАНИЕ
С ПОМОЩЬЮ МЕТОДИКИ РЕГИСТРАЦИИ ДВИЖЕНИЙ ГЛАЗ

М.М. Кочнева (Санкт-Петербургский государственный университет)
st110207@student.spbu.ru

Устойчивые выражения и готовые конструкции составляют значительную часть лексикона каждого человека. Они активно изучаются в рамках различных направлений когнитивной лингвистики, и конкурирующие подходы зачастую предлагают противоположные взгляды на их роль в языке и мышлении. Лингвисты задаются вопросами о том, какие факторы являются ключевыми при выборе модели обработки, влияют ли отношения между элементами конструкции на ее восприятие. При обработке устойчивых выражений пользователи языка оказываются чувствительными к фразовой частотности. Однако сам по себе фактор частотности не является доказательством обработки готовых конструкций как целостных и неразложимых единиц. Отсутствие единого мнения во многом связано с нехваткой эмпирических исследований, которые позволяют проверить достоверность данных об активации, значимости и модифицируемости отдельных компонентов выражений.

Благодаря простоте и однородности структуры, грамматической однородности компонентов в паре и широкому частотному диапазону в качестве объекта исследования были выбраны бинومیалы – координированные особым образом пары слов, которые принадлежат к одной части речи, стоят в одной грамматической форме и связаны сочинительным союзом, чаще всего союзом "и" (Malkiel, 1959). Бинومیалы встречаются в разных языках, широко представлены разными типами устойчивых выражений, их образование и функционирование носит общелингвистический характер.

Целью данного исследования было выявление особенностей обработки высокочастотных бинومیалов русского языка как особой единицы ментального лексикона и определение факторов, влияющих на этот процесс.

В докладе будут представлены результаты трех исследований: 1) корпусное исследование высокочастотных бинومیалов русского языка (количественные данные о частотности, устойчивости, силе притяжения между компонентами бинومیалов); 2) Эксперимент 1 (регистрация движений глаз), направленный на проверку гипотезы о влиянии реверсивности и устойчивости бинومیалов на динамику их зрительного восприятия; 3) Эксперимент 2 (close test), с помощью которого удалось оценить успешность воспроизводимости русских бинومیалов носителями языка.

Общие результаты исследования свидетельствуют о том, что механизмы обработки бинومیала можно разделить на два уровня: синтаксический и лексический. На синтаксическом уровне большинство высокочастотных бинومیалов обрабатывается согласно некомпозиционному подходу (Bobrow, Bell 1973; Jiang, Nekrasova, 2007; Tremblay et al., 2011), т. е. целостно. На это указывают различия в скорости прочтения, количестве фиксаций, вероятности регрессий и восстановлении бинومیалов при изменении порядка следования компонентов. Бинومیалы с предпочтительным порядком следования компонентов прочитывались быстрее, на них было меньше фиксаций и повторных прочтываний, чем на бинومیалах, в

которых равнозначные по определению слова шли в непривычном порядке. На лексическом уровне биномиалы воспринимаются как разложимая единица, что соответствует композиционному подходу (Cacciari, Tabossi 1988; Libben et al., 1999; McKinnon et al., 2003; Taft and Forster, 1976). Носители языка оказались чувствительны к вариативности компонентов и восстанавливали не все высокочастотные биномиалы. Были обнаружены различия в отношениях между элементами конструкции: определена ключевая роль первого компонента биномиала, влияющего на общую обработку выражения и его восстановление. Следовательно, результаты данного исследования согласуются с гибридным подходом (Слюсарь и др., 2017; Вааен et al., 1997; Fan, Wang, 2024; Sprenger et al., 2006; Zwitserlood, 1994).

Проведенное исследование позволило рассмотреть вопрос о статусе биномиала в ментальном лексиконе с разных точек зрения и получить сведения о механизмах обработки высокочастотных биномиалов русского языка.

Литература

- Слюсарь Н. А. и др. Экспериментальные исследования грамматики: словосочетания с буквальным и небуквальным значением. Вопросы языкознания. 2017. № 3. С. 83–98.
- Vaayen R. H., Lieber R., Schreuder R. The morphological complexity of simplex nouns. 1997. *Linguistics* 35, 861–877.
- Bobrow S.A., Bell S.M. On catching on to idiomatic expressions. *Memory and Cognition*. 1973. Vol. 1. № 3. P. 343–346.
- Jiang N., Nekrasova T. M. The processing of formulaic sequences by second language speakers. *Mod. Lang. J.* 2007. 91, 433–445.
- Libben G., Derwing B. L., de Almeida R. G. Ambiguous novel compounds and models of morphological parsing. *Brain Lang.* 1999. 68, 378–386 10.1006/brln.1999.2093
- Malkiel Y. Studies in irreversible binomials. *Lingua* 8. 1959. P. 113–160.
- McKinnon R., Allen M., Osterhout L. Morphological decomposition involving non productive morphemes: ERP evidence. 2003. *Neuroreport* 14, 883–886 10.1097/00001756-200305060-00022
- Sprenger S. A., Levelt W. J. M., Kempen G. Lexical access during the production of idiomatic phrases. *Journal of Memory and Language*. 2006. Vol. 54. № 2. P. 161–184.
- Tabossi P., Cacciari C. Context effects in the comprehension of idioms. *Proceedings of the Tenth Annual Conference of the Cognitive Science Society*. Hillsdale, NJ: Erlbaum. 1988. P. 90–96.
- Taft M., Forster K. I. Lexical storage and retrieval of polymorphemic and polysyllabic words. *J. Verbal Learn. Verbal Behav.* 1976. 15, 607–620 10.1016/0022-5371(76)90054-2
- Tremblay A., Derwing B., Libben G., and Westbury, C. Processing advantages of lexical bundles: evidence from self-paced and sentence recall task. *Lang. Learn.* 2011. 61, 569–613. doi: 10.1111/j.1467-9922.2010.00622.x
- Zwitserlood P. The role of semantic transparency in the processing and representation of Dutch compounds. *Language and Cognitive Processes*. 1994. 9(3), 341–368. <https://doi.org/10.1080/01690969408402123>

РОЛЬ ИНПУТА В УСВОЕНИИ ЦЕНТРАЛЬНЫХ ЭЛЕМЕНТОВ ПОЛЯ ПЕРСОНАЛЬНОСТИ (ПО ДАННЫМ РУССКОГО ЯЗЫКА)

В.В. Казаковская (Институт лингвистических исследований РАН),
С.В. Краснощекова (Институт лингвистических исследований РАН)
ndhito@mail.ru

Рассматривается один из аспектов речи взрослого, обращенной к ребенку (*child-directed speech, input*), а именно местоименный и нуль-местоименный инпут на ранних этапах становления грамматики (см. адъективный инпут (Казаковская 2017)). Качественный и количественный аспекты инпута анализируются в их отношении к усвоению ребенком семантики персональности и средств ее языкового выражения, или функционально-семантического поля (*ФСП*) персональности (в терминологии Санкт-Петербургской школы функциональной грамматики (Бондарко 1991)). Интерес к этой проблематике, помимо восполнения одной из лакун при изучении славянского инпута (Kazakovskaya 2021), обусловлен ролью в данном процессе высказываний, субъектную позицию (им. п.) которых занимают не только личные местоимения (*ЛМ*) (чье отсутствие — так наз. субъектный продроп (*pro-drop, 0.ЛМ*) — также учитывается (Казаковская, Краснощекова 2024)), но и имена, в первую очередь существительные, и именные группы.

Полагаем, что помимо морфологического богатства усваиваемого языка и наличия / отсутствия в нем продропа — факторов, влияние которых анализируется в новейших кросс-лингвистических и исходно ненативистских исследованиях, выполняемых на материале ряда разноструктурных языков (от романо-германских до тюркских (Gagarina et al. 2024)), онтогенез ЛМ может быть обусловлен особенностями индивидуального речевого (и, соответственно, когнитивного) развития ребенка и получаемого им местоименного и нуль-местоименного инпута. В частности, одно из замечаний А. Н. Гвоздева о нетипичном употреблении Женей форм ЛМ и глаголов напрямую относится к окружающей речи мальчика (Гвоздев 1949).

С целью проверки нашего предположения на материале двух лонгитюдных корпусов расшифрованной, затранскрибированной и морфологически размеченной в соответствии с конвенциями CHILDES (MacWhinney 2000) спонтанной речи, отражающих взаимодействие взрослых и типично развивающихся монолингвальных детей (*middle SES*) первого года усвоения семантики персональности (2;1–3;1), выявляются коммуникативные, семантические и грамматические характеристики релевантных глагольных высказываний взрослых, а также устанавливается их соотношение с соответствующими особенностями детской речи. Объем проанализированных данных составляет около 50 часов аудио- и видеозаписей; один из корпусов по объему сопоставим с корпусами повышенной плотности (см. *high-density corpora*). Наличие / отсутствие значимых различий и корреляционной связи (*input — output relations*) подтверждается статистически (критерий *хи*-квадрат, коэффициент корреляции Спирмена).

Притом что оба информанта начинают использовать ЛМ относительно поздно, результаты их сравнения между собой демонстрируют разницу в стратегиях освоения местоименной персональности. Установлено, что скорость увеличения «местоименной плотности» речи ребенка соотносится с тем, склонен ли он называть

себя по имени на этапе ранней самореференции. Степень активности использования детьми высказываний с 0.ЛМ обусловлена особенностями речевого поведения взрослых. Корреляционная связь отмечена между частотным распределением конструкций с ЛМ (с глаголом в различных временных формах) и полнозначными именными группами, рассмотренным в динамике в инпуте и в речи детей.

Для дальнейшего исследования онтогенеза ФСП личности актуальным является изучение коммуникативной стратегии взрослых при порождении инициативных и реактивных реплик (в частности, анализ «левого контекста» и реформулирующих тактик), увеличение языкового материала за счет привлечения к сравнению речи детей, начинающих использовать ЛМ рано и/или демонстрирующих иные тактики самореференции, а также сопоставление с релевантными данными, полученными при анализе языков, различающихся в типологическом и «продропном» отношениях.

Литература

- Бондарко А. В. Семантика лица. Бондарко А. В. (ред.). Теория функциональной грамматики: Персональность. Залоговость. СПб.: Наука, 1991. С. 5–40.
- Гвоздев А. Н. Формирование у ребенка грамматического строя русского языка. В 2-х ч. Ч. I. М.: Изд-во АПН РСФСР, 1949.
- Казаковская В. В. Выражение качественности на ранних этапах речевого онтогенеза. Бондарко А. В., Казаковская В. В. (ред.). Проблемы функциональной грамматики: Предикативные категории в высказывании и целостном тексте. М.: Изд. дом ЯСК, 2017. С. 332–359.
- Казаковская В. В., Краснощекова С. В. Пропуск местоимений в речи, обращенной к ребенку (анализ случая). Грамматические процессы и системы в синхронии и диахронии. М.: Институт русского языка им. В. В. Виноградова РАН, 2024. URL: https://ruslang.ru/sites/default/files/2024-06/tezisy_gram2024_final.pdf (дата обращения: 06.07.2024).
- Gagarina N., Özsoj O., Haffner E., Aksu Koç A., Argus R., Avram L., Hrzica G., Kazakovskaya V., Ketz N., Korecky-Kröll K., Košutar S., Pavlinusic Vilus E., Rosenberg M., Sandström L., Stoicescu I., Stephany U., Voeikova M., Dressler W. U. Acquisition of pronouns in typologically different languages: morphological richness and pro-drop. 16th International Congress for the Study of Child Language, 2024. (in print).
- Kazakovskaya V. First language acquisition: Input/Child-directed speech. Encyclopedia of Slavic Languages and Linguistics. Published online in 2021. URL: http://dx.doi.org/10.1163/2589-6229_ESLO_COM_032173 (дата обращения: 01.07.2024).
- MacWhinney B. The CHILDES project: tools for analyzing talk. 3rd edition. Mahwah; New Jersey: Lawrence Erlbaum Associates, 2000.

КОММУНИКАТИВНЫЕ СТРАТЕГИИ ВЗРОСЛЫХ В ОБЩЕНИИ С НЕТИПИЧНО РАЗВИВАЮЩИМИСЯ ДЕТЬМИ: ОПЫТ АНАЛИЗА

В.В. Казаковская (Институт лингвистических исследований РАН),

О.Б. Сизова (ППЦ по социальной адаптации детей с ТНР)

osizova@yandex.ru

В свете конструктивистских подходов к познанию, развиваемых в современной когнитивистике и психолингвистике, в фокусе внимания исследователей оказываются механизмы культурной трансмиссии (Фаликман 2017). К последней принадлежит коммуникативное поведение взрослых по отношению к осваивающему язык ребенку. Отдельные аспекты инпута (input, child-directed speech) получили описание на материале общения с типично развивающимися детьми. Так, на данных нескольких разноструктурных европейских языков, включая русский, была выявлена чувствительность взрослых (caregivers) к ошибочной / неполной речевой продукции ребенка и рассмотрены основные типы реплик-реформуляций (adult reformulations, feedback) (Kilani-Schoch et al. 2008; Казаковская 2010).

Особенности речи, обращенной к нетипично развивающимся (то есть имеющим нарушения в формировании языковой системы), но ментально сохранным детям – так наз. нетипичного инпута, остаются практически не изученными. Исследования, посвященные коммуникативным стратегиям в диалоге с ними, отсутствуют. Между тем сопоставление реактивных реплик взрослых на правильное / ошибочное в речи типично и нетипично развивающихся детей способно прояснить механизмы (в том числе коррекционные), существенные для усвоения языка и выявить паттерны успешного коммуникативного взаимодействия в каждом из случаев, а также верифицировать гипотезу о специфике нетипичного инпута.

Материалом для пилотного исследования послужил лонгитюдный корпус аудиозаписей (объемом более 5 часов) взаимодействия ребенка старшего дошкольного возраста (девочки А. с диагнозом «тяжелое нарушение речи», впоследствии уточненным как афферентная моторная алалия) со взрослыми – специалистом по коррекционной педагогике (В1) и родителями (в основном отцом, В2). На момент начала фиксации речевой продукции девочка посещала специализированное дошкольное учреждение в течение 2-х лет. Оценка ее системно-языковой компетенции соответствовала 2-му уровню речевого развития (Левина 2013), означающему владение языковыми средствами, достаточными для поддержания диалога.

Притом что анализ коммуникативного поведения взрослых в диалоге и/или полилоге с А. подтвердил использование основных прагматических, структурных и коммуникативных разновидностей реактивных реплик, отмеченных при взаимодействии с типично развивающимися русскоязычными детьми (однако более раннего возраста), был выявлен ряд особенностей. Они касались просодического аспекта метадискурсивных реакций, стимулирующих ребенка к совместному воспроизведению фонетически, лексически или грамматически адекватного образца высказывания, и отчетливо проявлялись в подстраивании темпа произнесения (В1) к потенциальным возможностям А. (см. fine-tuning). Заметным отличием оказались особенности инициативных реплик и в целом организация левого контекста, предшествующего порождению фразы ребенком. Оба взрослых тщательно

выстраивали реплики таким образом, чтобы обеспечить ему наиболее благоприятные условия для продуцирования адекватного в системно-языковом отношении ответа. С целью стимулирования речевых (и вместе с ними когнитивных) возможностей использовались специфические типы альтернативных и общих вопросов. Характерной чертой коммуникативного поведения В2 явилось наличие метареplik, адресованных другому взрослому (В1) и оправданных лучшим пониманием своеобразной речевой продукции А., а также отсутствие прямых подсказок, свидетельствующее о ее восприятии как полноценного участника диалога (Сизова 2024). Наконец, показательным явился самый лингво-эмоциональный фон общения – в высшей степени позитивный, поддерживающий состояние успеха и свойственный диалогу с детьми раннего возраста (Казаковская 2010, 2019). Тем самым, взаимодействуя с ребенком, испытывающим значительные трудности в освоении родного языка, взрослые организуют свою речь особым образом: максимально предотвращая коммуникативные неудачи и оставляя свободу для выбора и самостоятельного принятия «языкового» решения.

Литература

- Казаковская В. В. Реактивные реплики взрослого и усвоение ребенком грамматики родного языка. Вопросы языкознания. 2010. 3. С. 3–29.
- Казаковская В. В. Вопрос и ответ в диалоге «взрослый – ребенок»: психолингвистический аспект. М.: URSS, 2019.
- Левина Р. Е. (ред.). Основы теории и практики логопедии. М.: Альянс, 2013.
- Сизова О. Б. Неслучайные совпадения: влияние когнитивных стилей ребенка и взрослого на характеристики инпута. Проблемы онтолингвистики – 2024: языковое взаимодействие взрослого и ребенка. Материалы ежегодной Международной научной конференции. СПб.: Издательство «ВВМ», 2024 (в печати).
- Фаликман М. В. Новая волна Выготского в когнитивной науке: разум как незавершенный проект. Психологические исследования. 2017. 54.
- Kilani-Schoch M., Balčiūnienė I., Korecky-Kröll K., Laaha S., Dressler W. U. On the role of pragmatics in child-directed speech for the acquisition of verb morphology. *Journal of Pragmatics*. 2008. 41 (2). P. 219–239.

ПАТТЕРНЫ ДВИЖЕНИЙ ГЛАЗ МОНОЛИНГВОВ И ТЮРКСКО-РУССКИХ БИЛИНГВОВ ПРИ ЭМОЦИОНАЛЬНОЙ ОЦЕНКЕ ТЕКСТОВ: АЙТРЕКИНГОВОЕ ИССЛЕДОВАНИЕ

Е.Р. Куликова (НИУ «Высшая школа экономики»)
erkulikova@edu.hse.ru

Известно, что статус языка в психолингвистической реальности билингва влияет на характер когнитивной обработки эмотивной лексики. Влияние возраста усвоения языка, его доминантности и частоты использования выявлены на основании эмоционального теста Струпа (Sutton и др., 2007) задания на принятие лексического решения (Kazanas, Altarriba, 2016), а также с использованием процедур измерения активности мозга при помощи электроэнцефалографии (Vélez-Uribe, Rosselli, 2021). Языки народов России на фоне европейских остаются мало изученными с данной точки зрения.

В работах (Колмогорова, Маликова, 2022a; 2022b) в эксперименте по эмоциональной оценке текстов из социальных сетей на русском языке были обнаружены статистически значимые отличия между оценками билингвов с доминирующим русским языком и паритетных билингвов, с одной стороны, и между паритетными билингвами и монолингвами – с другой. Таким образом, есть основания предполагать, что доминирующий язык, возраст усвоения родного и неродного языка могут являться важными факторами влияния для когнитивной обработки эмоциональных текстов.

Принимая во внимание такие результаты, цель данного исследования – выявить отличия в паттернах движения глаз монолингвов и тюркско-русских билингвов в ситуации проведения эмоциональной аннотации коротких текстов из социальных сетей. Материал исследования составили 16 текстов: по 2 текста на каждую из 6 базовых эмоций (по П. Экману) + 4 нейтральных текста-филлера. Тексты были собраны из социальной сети ВКонтакте и оценены в предшествующих экспериментах с участием 2000 русских монолингвов как имеющие в качестве доминантной одну из шести эмоций (радость, грусть, удивление, отвращение, злость, страх).

В качестве основного метода исследования выбран метод фиксации глазодвигательной активности (айтрекинг). В условиях эксперимента монолингвам и билингвам предъявляются 16 текстов и шкала для разметки эмоций, которая включает список из шести эмоций + вариант нейтральной эмоции с возможностью оценить силу каждой эмоции от 0 до 5. Информанты получают задание прочитать текст, а затем провести эмоциональную аннотацию. Для дальнейшего анализа в исследуемых текстах выделены зоны интереса: слова, фразы и предложения, на которые, предположительно, могут опираться информанты при выборе эмоциональной категории. Зоны интереса выделены на основе разметки, проведенной студентами-лингвистами.

Выборку информантов для айтрекингового исследования составили 10 русских монолингвов, 10 тувинско-русских и 10 хакасско-русских билингвов с паритетным владением тувинским/хакасским и русским языком. Перед экспериментом участником предлагалось заполнить анкету LEAP-Q для оценки их билингвального профиля.

Новизна исследования заключается в обращении к языкам тюркской языковой семьи в контексте обработки носителями данных языков эмоциональной информации на втором по возрасту усвоения (русском) языке, а также в исследовании вопроса эмоциональной обработки на уровне текста, а не отдельного слова.

В докладе будут представлены результаты статистического анализа данных, отражающих особенности окулomotorного поведения монолингвов по сравнению с билингвами.

Литература

- Колмогорова А. В., Маликова А. В. Моделирование специфики эмоционального восприятия интернет-текстов на русском языке тувинско-русскими билингвами в сопоставлении с русскими монолингвами: опыт экспериментального исследования. Вестн. Сев. (Арктич.) федер. ун-та. Сер.: Гуманит. и соц. науки. 2022. Т. 22. No 5. С. 39–50.
- Колмогорова А. В., Маликова А. В. Субъективные и объективные факторы билингвизма в эмоциональном восприятии текста (на материале тувинско-русского билингвизма). Вестник Кемеровского государственного университета. 2022. Т. 24. No 6. С. 735–743.
- Kazanas S. A., Altarriba J. Emotion Word Processing: Effects of Word Type and Valence in Spanish–English Bilinguals. *J. Psycholinguist. Res.* 2016. vol. 45. No 2. P. 395–406.
- Sutton T., Altarriba J. Gianico J., Basnight-Brown D. The automatic access of emotion: Emotional Stroop effects in Spanish–English bilingual speakers. *Cognition and Emotion.* 2007. No 21. P. 1077–1090.
- Vélez-Uribe I., Rosselli M. Electrophysiological Correlates of Emotion Word Processing in Spanish–English Bilinguals. *Biling. Lang. Cogn.* 2021. vol. 24. No 1. P. 31–55.

«Экспериментальное изучение и моделирование когнитивных механизмов речевой деятельности» в рамках Программы «Научный фонд Национального исследовательского университета “Высшая школа экономики” (НИУ ВШЭ)» в 2024 г.

МЕЖКАТЕГОРИАЛЬНОЕ ВЗАИМОДЕЙСТВИЕ МЕЖДУ КОНЦЕПТАМИ ЧИСЛОВОЙ ВЕЛИЧИНЫ И ВРЕМЕНИ

Н.П. Купцов (НИУ «Высшая школа экономики»),

А.С. Малышевская (НИУ «Высшая школа экономики», Потсдамский университет),

А.В. Мячиков (НИУ «Высшая школа экономики», Университет Макао),

Ю.Ю. Штыров (НИУ «Высшая школа экономики», Университет Орхуса)

npkuptsov@edu.hse.ru

Существующие исследования указывают на то, что восприятие абстрактных (правда, верить) понятий опирается на механизмы, во многом схожие с теми, которые лежат в основе обработки конкретной (стол, пинать) семантики, в частности, на т.н. воплощенный опыт (Glenberg et al., 2008). Например, репрезентации концептов времени и числовых величин характеризуются тем, что обработка чисел большей величины и понятий, связанных с будущим, сопровождается смещением внимания в правую часть пространства, в то время как обработка чисел меньшей величины и понятий, связанных с прошлым – в левую часть пространства ; Shaki et al., 2009). С другой стороны, существующие исследования на порождение чисел также демонстрируют пространственно-концептуальное картирование, участники порождают большие числа при повороте головы направо и меньше при повороте налево . Однако, до настоящего времени остается открытым вопрос о том, являются ли схожие механизмы активации основой для взаимодействия между концептами разных смысловых доменов (в нашем случае, времени и величины).

В нашем исследовании приняли участие 46 человек (7 мужчин, средний возраст: 25.2 ± 7.48 , родной язык – русский), которым аудиально предъявлялись слова временной семантики, после чего участники поворачивали голову направо либо налево и называли случайное число от 1 до 30. Воспринимаемое слово выступало праймом, а порождаемое число – ответом на задание. Опираясь на предыдущие исследования, мы выдвинули следующие гипотезы: 1) поворот головы налево → меньшие числа, поворот направо → большие; 2) праймы прошедшего времени → меньшие числа, праймы будущего → большие; 3) величина порождаемых чисел в большей степени определяется соответствующим поворотом головы в конгруэнтных, чем в неконгруэнтных условиях (Конкуренция процессов, победа нисходящих (Thomsen et al., 2005)).

Нами был найден эффект прайминга между концептами временной семантики и величиной свободно порождаемых чисел: после восприятия слов, относящихся к прошедшему времени, участники порождали числа меньшей величины, чем после восприятия слов, относящихся к будущему. Отсутствие эффектов, связанных с поворотом головы (и, соответственно, с латеральным сдвигом пространственного внимания), может быть предположительно объяснено конкуренцией между двумя ориентирующими маркерами – восприятием временной семантики прайма и собственно поворотом головы. Возможно, при недостаточной пропускной способности когнитивной системы только один из этих маркеров может оказать влияние на величину свободно порождаемых чисел. Влияние словесных праймов оказалось в нашем случае сильнее. Последнее можно объяснить двумя факторами. Во-первых, в данной процедуре пространственные корреляты праймов

актуализировались в сознании участников раньше, чем происходил сдвиг внимания в результате поворота головы (эффект первичности). Во-вторых, участники на протяжении эксперимента ожидали предъявления контрольных вопросов, которые всегда относились только к смыслу временных праймов; следовательно, активация временных семантических репрезентаций, включая их пространственные составляющие, была более приоритетной с точки зрения выполнения экспериментальной задачи.

Полученные нами результаты в целом поддерживают теории, постулирующие наличие выраженного пространственного компонента у репрезентаций таких абстрактных понятий, как концепты времени и числовой величины. В дальнейших исследованиях мы продолжим всестороннее изучение и анализ взаимодействий между концептами временной семантики и числовой величины, в том числе с учетом результатов и ограничений данной работы.

Литература

- Glenberg A.M. et al. Processing Abstract Language Modulates Motor System Activity // Quarterly Journal of Experimental Psychology. 2008. Vol. 61, № 6. P. 905–919.
- ISHIHARA M. et al. Horizontal spatial representations of time: Evidence for the STEARC effect // Cortex. 2008. Vol. 44, № 4. P. 454–461.
- Shaki S., Fischer M.H., Petrusic W.M. Reading habits for both words and numbers contribute to the SNARC effect // Psychon Bull Rev. 2009. Vol. 16, № 2. P. 328–331.
- Loetscher T. et al. Head turns bias the brain's internal random generator // Current Biology. 2008. Vol. 18, № 2. P. R60–R62.
- Woodin G., Winter B. Placing Abstract Concepts in Space: Quantity, Time and Emotional Valence // Front Psychol. 2018. Vol. 9.
- Thomsen, T., Specht, K., Ersland, L., Hugdahl, K. Processing of conflicting cues in an attention shift paradigm studied with fMRI // Neuroscience Letters. 2005. Vol. 380(1-2), P. 138-142.

ИСПОЛЬЗОВАНИЕ МЕТОДИКИ ВЫДЕЛЕНИЯ КЛЮЧЕВЫХ СЛОВ ДЛЯ ИЗУЧЕНИЯ ПОНИМАНИЯ ТЕКСТА

А.А. Ладнова (Санкт-Петербургский государственный университет)
a.konovalova@spbu.ru

Настоящее исследование является попыткой применить метод выделения ключевых слов (КС) для изучения понимания прочитанного на неродном языке. Методика выделения КС подробно описана в работе Л.Н. Мурзина и А.С. Штерн (1991). Суть методики заключается в том, что читателей просят выписать из текста слова, которые, по их мнению, наиболее важны с точки зрения содержания текста. Очевидно использование наборов КС как наборов метаданных для резюмирования и упрощения поиска текстов (Firoozeh et al., 2020), а также для использования выделенных КС как опоры для последующего пересказа текста (Грудева, Губушкина, 2020), однако мы видим потенциал данной методики при оценке уровня понимания текста как на родном, так и на неродном языке, поскольку, как отмечают авторы методики Л.В. Сахарный и А.С. Штерн, простота процедуры выделения КС делает легким проведение эксперимента с применением этой методики и обработку данных, а также дает возможность выдвижения «ряда гипотез о более общих механизмах построения и осознания текстов» (Сахарный, Штерн, 2006: 54). В работе (Engelen et al., 2018) успешность выделения КС и количество правильных ответов на вопросы оказались не связанными друг с другом, однако результаты экспериментов с носителями русского языка говорят об обратном (Зубов, Коновалова, 2023).

В настоящем исследовании сравниваются данные, полученные от носителей русского языка (N=112), читавших тексты и выполнявших задания на русском (Я1) и английском языке (Я2), и носителей китайского языка (N=88), читавших тексты и выполнявших задания на китайском (Я1) и русском (Я2) языке. Все участники владели Я2 на уровне В1 (ТРКИ-1) и выше. Тексты на русском и английском языке и часть вопросов к ним заимствованы из исследования (Kuperman et al., 2022) и переведены на китайский язык носителем китайского языка.

За правильные ответы на вопросы к тексту можно было получить 8 баллов, за правильно выделенные КС – 10 баллов. Методика анализа выписанных участниками КС описана в (Зубов, Коновалова, 2023). Носители русского языка успешно отвечают на вопросы к тексту на Я2 (MeQ_score=7) и успешно выделяют КС на Я2 (MeKW_score=9). Носители китайского языка несколько хуже отвечают на вопросы к тексту на Я2 (MeQ_score=5), но так же успешно выделяют КС на Я2 (MeKW_score=8,5).

Истинным набором КС считались слова, которые выписали более 20% участников. Для обеих пар текстов обнаружена средняя или сильная корреляция между наборами КС, которые участники выделили на Я1 и Я2. Такой результат позволяет предположить, что истинные наборы КС будут отражать содержание текста/его смысловое ядро вне зависимости от языка, на котором написан текст.

Для каждой зависимой переменной были построены линейные модели для ранговых переменных с помощью пакета Rfit, версия 0.27.0 (Kloke, McKean, 2012). В качестве зависимых переменных выступили количество правильных ответов на вопросы к тексту на Я2 (Q_score) и количество выделенных КС в тексте на Я2

(KW_score). Все модели обладают статистической значимостью и описывают более 20% дисперсии зависимых переменных.

В обоих экспериментах успешность выделения КС оказалась связанной с успешностью ответов на вопросы к тексту, что говорит о том, что выделенные КС отражают понимание текста на Я2. Навык ответов на вопросы у всех участников связан с уровнем владения Я2: чем выше последний, тем лучше участники отвечают на вопросы на Я2. Для русскоязычных участников навык выделения КС не связан с уровнем владения Я2, в то время как для носителей китайского языка два этих параметра связаны: чем выше уровень языка участника, тем хуже он справляется с выделением КС. Таким образом, наша гипотеза о том, что навык выделения КС к тексту – лингвонеспецифический навык, подтвердилась только для русскоязычных участников.

Результаты исследования позволяют сделать вывод об эффективности использования методики набора КС как дополнительного инструмента для оценки степени понимания текста.

Стимульные тексты и результаты исследования доступны по ссылке: <https://osf.io/34d5w/>.

Литература

- Грудева Е.В., Губушкина А.А. Набор ключевых слов и устный пересказ как вторичные тексты (на материале вторичной речевой деятельности учащихся 6-х классов). Вестник Череповецкого государственного университета. 2020. 2(95). С. 56–72.
- Зубов В.И., Коновалова А.А. Методика выделения ключевых слов: взгляд на понимание текста на родном и неродном языке. Печенкова Е.В., Фаликман М.В., Койфман А.Я. (ред.) Когнитивная наука в Москве: новые исследования. Материалы конференции 21–22 июня 2023 г. Москва: Буки-Веди, 2023. С. 151–157.
- Мурзин Л.Н., Штерн А.С. Текст и его восприятие. Свердловск: Изд-во Урал. ун-та, 1991.
- Сахарный Л.В., Штерн А.С. Набор ключевых слов как тип текста. Доценко Т.И., Ерофеева Е.В., Овчинникова И.Г., Чугаева Т.Н. (ред.) ...Слово отзовется: памяти А.С. Штерн и Л.В. Сахарного. Пермь, Перм. гос. ун-т., 2006. С. 50–59.
- Engelen J.A.A., Camp G., van de Pol J., de Bruin A.B.H. Teachers' monitoring of students' text comprehension: can students' keywords and summaries improve teachers' judgment accuracy? *Metacognition and learning*. 2018. 13. P. 287–307.
- Firoozeh N., Nazarenko A., Alizon F., Daille B. Keyword extraction: Issues and methods. *Natural Language Engineering*. 2020. 26(3). P. 259–291.
- Kloke J.D., McKean J.W. Rfit: Rank-based estimation for linear models. *The R Journal*. 2012. 4(2). P. 57–64.
- Kuperman V. et al. Text reading in English as a second language: Evidence from the Multilingual Eye-Movements Corpus. *Studies in Second Language Acquisition*. 2022. 45(1). P. 1–35.

Работа выполнена при поддержке СПбГУ, шифр проекта 124032900009-2 «Механизмы чтения и интерпретации текста на родном и неродном языках: междисциплинарное экспериментальное исследование с использованием методов регистрации движения глаз, визуальной аналитики и технологий виртуальной реальности».

БАЗА ДАННЫХ ENRUN С ОЦЕНКАМИ ЭМОЦИОНАЛЬНОЙ ОКРАСКИ РУССКИХ СУЩЕСТВИТЕЛЬНЫХ

Д.В. Люсин (НИУ «Высшая школа экономики», Институт психологии РАН),

Т.А. Сысоева (НИУ «Высшая школа экономики»)

ooch@mail.ru

В современной аффективной и когнитивной науке одним из важных направлений исследований является изучение особенностей переработки слов с разной эмоциональной окраской. В частности, существуют данные, что отрицательные слова перерабатываются медленнее, чем положительные, угрожающие слова автоматически привлекают к себе внимание и т.д. Для проведения таких исследований необходимы базы данных с эмоциональными оценками слов, собранных на достаточно больших выборках респондентов.

В психологии эмоциональная окраска слов традиционно оценивается в рамках двух подходов к описанию эмоций: многомерного (оценки по континуальным шкалам) и категориального (оценки связи с отдельными эмоциональными категориями). Базы с эмоциональными оценками слов созданы для разных языков, но лишь в немногих из них реализуются оба подхода, хотя их совместное использование позволяет более тонко учитывать особенности стимулов.

Мы создали базу ENRuN (Emotional Norms for Russian Nouns), включающую эмоциональные оценки 378 существительных русского языка и основанную на оценках 290 респондентов. Каждое слово оценивалось в рамках многомерного (валентность и возбуждение) и категориального подхода (степень связи с эмоциональными категориями радость, грусть, злость, страх, отвращение). Для каждого слова представлены средние значения, стандартные отклонения, минимальные и максимальные оценки по каждому параметру, а также количество человек, оценивших данное слово. Дополнительно для каждого слова указана частотность (по Ляшевская, Шаров, 2009) и длина в буквах и слогах. Эта информация представлена как по выборке в целом, так и отдельно для подвыборок мужчин и женщин.

Анализ связей между параметрами, по которым проводилась оценка, показал, что они часто носят нелинейный характер. Отметим некоторые наиболее примечательные наблюдения.

Во-первых, между шкалами валентность и возбуждение наблюдается выраженная U-образная связь (рис. 1), что соответствует результатам аналогичных исследований лексиконов других языков: нейтральные слова характеризуются низким эмоциональным возбуждением, в то время как слова с выраженной валентностью (очень положительные или очень отрицательные) связаны с высоким возбуждением. Эти результаты хорошо соответствуют двухфакторной модели структуры аффекта (Watson, Tellegen, 1985), в которой факторы «Позитивный аффект» и «Негативный аффект» являются независимыми, представляя собой комбинацию валентности и возбуждения, и противоречат известной круговой модели ядерного аффекта (Russell, 2003), разводящую валентность и возбуждение как две независимые шкалы.

Во-вторых, связи между отрицательными эмоциональными категориями оказываются сильнее при низких оценках, но ослабевают при повышении оценок

(рис. 2). Это может свидетельствовать о том, что отрицательная окраска слова при низкой интенсивности оказывается слабо дифференцированной, сводясь к общему отрицательному аффекту, и лишь при увеличении интенсивности она дифференцируется на отдельные эмоциональные категории. Таким образом, если исследователям необходимо отобрать слова, являющихся «чистыми» представителями какой-либо отрицательной эмоциональной категории, это возможно сделать только для слов с сильно выраженной отрицательной валентностью.

База ENRuN может использоваться в широком круге экспериментальных исследований, посвященных переработке эмоциональных слов; она размещена в открытом доступе (<https://www.doi.org/10.13140/RG.2.2.33177.62566>) и предназначена для свободного распространения.



Рис. 1. Диаграмма рассеяния для оценок по шкалам валентность и возбуждение; приведена сглаженная линия регрессии.



Рис. 2. Диаграммы рассеяния для связей между оценками по отрицательным эмоциональным категориям.

Литература

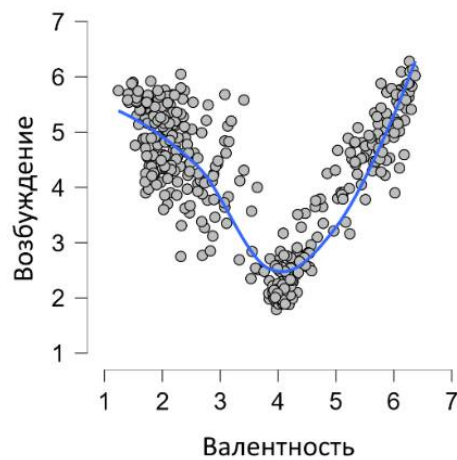
- Ляшевская О.Н., Шаров С.А. Новый частотный словарь русской лексики. М.: Азбуковник, 2009.
- Russell J.A. Core affect and the psychological construction of emotion. *Psychological Review*. 2003. Vol. 110. № 1. P. 145–172.
- Watson D., Tellegen A. Toward a consensual structure of mood. *Psychological Bulletin*. 1985. Vol. 98. № 2. P. 219–235.

Исследование осуществлено в рамках Программы фундаментальных исследований НИУ ВШЭ.

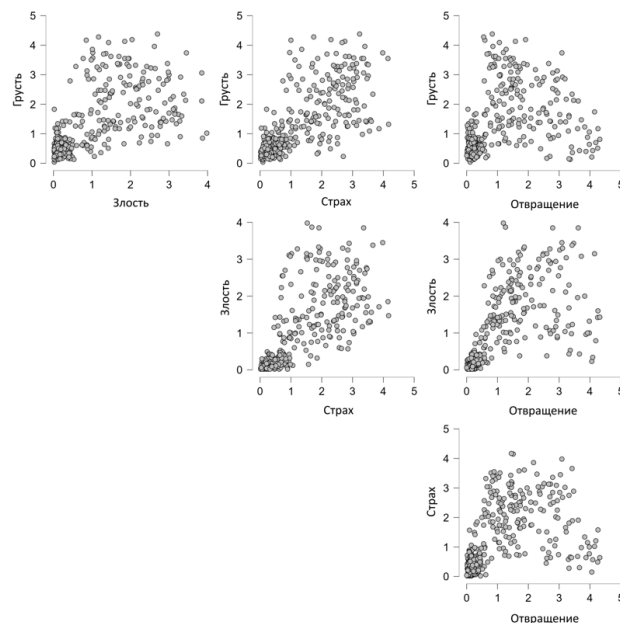
ОРФОГРАФИЧЕСКАЯ ЭНТРОПИЯ И ЧИТАТЕЛЬСКИЙ ОПЫТ В СВЕТЕ ГИПОТЕЗЫ ЛЕКСИЧЕСКОГО КАЧЕСТВА: ЭКСПЕРИМЕНТАЛЬНОЕ ИССЛЕДОВАНИЕ.

П.Д.Максимова (Санкт-Петербургский государственный университет),

Д.А.Чернова (Санкт-Петербургский государственный университет)

pmaximova06@gmail.com

Орфографические ошибки могут рассматриваться как следствие слабой орфографической репрезентации слова в ментальном лексиконе (см. Гипотезу лексического качества (Perfetti Hart, 2007)). Рахманиан и Куперман (2019) предположили, что альтернативные варианты написания могут влиять на визуальное распознавание правильно написанных слов, поскольку они увеличивают показатель энтропии и размывают орфографические репрезентации слов в ментальном лексиконе.

Ожидается, что высокий показатель энтропии приведет к тому, что слова будут распознаваться медленнее, даже если они были написаны правильно, что было показано для нескольких типологически разных языков (Kuperman et al. 2021).

Было показано, что читательский опыт влияет на навыки орфографической обработки (Stanovich, West 1989), а также на распознавание слов (Chateau, Jared, 2000). Однако вопрос о том, влияет ли читательский опыт на устойчивость облика слова в ментальном лексиконе, по-прежнему остается открытым.

Мы отобрали 65 слов, в которых часто встречаются орфографические ошибки. С помощью Генерального Интернет-корпуса Русского Языка (<http://www.webcorpora.ru/>), который включает неотредактированные тексты из социальных сетей (20 миллиардов слов), для каждого слова мы определили частоту правильного написания, частоту неправильного написания и неопределенность между вариантами написания, используя теоретико-информационную меру энтропии (см. Rahmanian and Kuperman 2019). В своем исследовании мы использовали задание на принятие лексического решения, представив в первом протоколе половину слов с правильным написанием, половину – с ошибками, и наоборот, во втором протоколе.

В исследовании приняли участие 75 носителей русского языка (в возрасте от 18 до 65 лет, из них 39 женщин). Эксперимент проводился онлайн с использованием PCIBex (<https://farm.pcibex.net/>). Слова предъявлялись изолированно и участники должны были решить, правильно ли они написаны. Регистрировались правильность ответа и время реакции. Также каждому участнику был предложен тест на распознавание авторов (Stanovich, West 1989), адаптированный для русского языка (Чернова, Бахтурина, 2021).

Что касается правильности ответов, то на нее влияют как энтропия ($\beta=-2,5$, $Z=-4,9$, $p\sim 0,001$), так и читательский опыт человека ($\beta=0,02$, $Z=2,99$, $p=0,003$). Однако эти факторы не взаимодействуют ($\beta=-0,001$, $Z=0,16$, $p=0,8$). На правильность ответа также влияет вариант предъявления слова – участнику проще определить, что в правильно написанном слове нет ошибки, чем найти ошибку в неправильно написанном слове ($\beta=1,2$, $Z=14,4$, $p\sim 0,001$). На время реакции повлиял только вариант предъявления слова ($\beta=-114,9$, $SE=25,343$, $t=-4,537$, $p\sim 0,001$). Другие факторы существенными не были.

Наши данные свидетельствуют о том, что частые орфографические ошибки размывают представление о слове в ментальном лексиконе, затрудняя принятие решения о том, верно написано слово или нет. Опытные читатели имеют более четкие орфографические репрезентации, что согласуется с выводами о том, что чтение отредактированных источников улучшает правописание. В то же время, начитанность не ускоряет принятие решения – на время ответа влияет только частота представленного варианта слова.

Литература

- Chateau D., Jared D. Exposure to print and word recognition processes // *Memory Cognition*. 2000. Vol. 28. No. 1. P. 143 – 153
- Kuperman V., Bar-On A., Bertram R., Boshra R., Deutsch A., Kyröläinen A., Mathiopoulou B., Oralova G., Protopapas A. (2021). Prevalence of spelling errors affects reading behavior across languages. *Journal of experimental psychology. General*, Vol 150(10), pp. 1974–1993.
- Perfetti C. A. (2007). Reading ability: Lexical quality to comprehension. *Scientific studies of reading*, Vol. 11, pp. 357–383.
- Rahmanian S., Kuperman V. (2019), Spelling errors impede recognition of correctly spelled word forms. *Scientific Studies of Reading*, Vol. 23, pp. 24–36.
- Stanovich K. E., West R. F. (1989). Exposure to print and orthographic processing. *Reading Research Quarterly*, Vol. 24(4), pp. 402–433.
- Чернова, Д. А., Бахтурина, П. В. Разработка русской версии теста на распознавание авторов: инструмент для оценки читательского опыта. // *Когнитивная наука в Москве: новые исследования. Материалы конференции 23–24 июня 2021*. Под ред. Е.В. Печенковой, М.В. Фаликман, А.Я. Койфман. – М.: ООО «Буки Веди», ИППиП. 2021 г. – 556 стр. (С. 469–473).

Исследование выполнено при поддержке РФФ, проект № 21-18-00429.

ИСПОЛЬЗОВАНИЕ НАЗВАНИЯ ЦЕЛЕВОГО ОБЪЕКТА ЗАМЕДЛЯЕТ ЗРИТЕЛЬНЫЙ ПОИСК

*М.И. Морозов (Российская академия народного хозяйства и государственной
службы при Президенте РФ (РАНХиГС)
morozovmaksimmm@gmail.com*

Зрительный поиск – это модельная задача для изучения внимания в когнитивной психологии. В ней от испытуемого требуется найти определённый объект (цель) среди других (дистракторов). Согласно теории управляемого поиска (guided search) выполнение данной задачи осуществляется с помощью двух перцептивных репрезентаций шаблона цели (target template) и шаблона гайденса (guiding template). Шаблон гайденса состоит из зрительных признаков целевого объекта (цвета, формы и т.д.) и используется для отбора объектов, обладающих этими признаками. Шаблон цели представляет собой скорее перцептивный образ объекта. Он хранится в активированной долговременной памяти (АДП) и участвует в процессе верификации отобранных на этапе гайденса объектов, в результате чего каждый объект определяется как цель или как дистрактор (Wolfe, 2021).

В отличие от лабораторных задач, где цель поиска задаётся изображением, в реальной жизни цель поиска чаще всего задаётся категориальным названием объекта (далее название). Согласно предыдущим исследованиям, поиск по названию медленнее, чем поиск по изображению из-за того, что изображение цели содержит её более точные перцептивные признаки (Maxfield, Zelinsky, 2012). Поэтому чтобы установить влияние названий на зрительный поиск, мы решили использовать их не вместо изображений, а вместе с ними. Согласно теории Оберауэра репрезентации в АДП (где хранится шаблон цели) могут быть связаны между собой. Активация одной из них будет переходить также и на связанные репрезентации (Oberauer, 2009). Исходя из этого мы предположили, что использование названия при демонстрации цели поиска будет повышать активацию шаблона цели. Это будет помогать удерживать шаблон цели в АДП и тем самым уменьшать время верификации цели. Время верификации вслед за другими авторами операционализируется через время фиксации взгляда на объекте, измеренное с помощью айтрекера.

Мы провели два эксперимента, отличие между которыми заключалось в том, что в первом эксперименте мы использовали искусственные названия (псевдослова), которые испытуемым необходимо было выучить перед тем, как переходить к этапу поиска. А в качестве стимульного материала использовали изображения восьми видов бабочек. Во втором эксперименте мы использовали изображения повседневных предметов и их названия, которые были известны всем испытуемым. Чтобы установить роль названий в удержании репрезентаций в АДП, на этапе демонстрации цели мы предъявляли испытуемым два объекта, один из которых нужно было найти, а второй запомнить на время выполнения поиска. Оба объекта демонстрировались с помощью изображения объекта из той же категории, что и цель и вербального обозначения. В качестве последнего использовалось либо категориальное название объекта, либо обобщённое слово, которым можно было назвать все объекты, использованные в этом эксперименте (Примеры. купса (псевдослово для обозначения определённой категории бабочек) или бабочка в эксперименте 1. Стул или предмет в эксперименте 2). Далее в задаче поиска

испытуемые искали цель среди шести объектов, расположенных по кругу. Ответ давался с помощью мыши. Время фиксации взгляда регистрировалось с помощью айтрекера EyeLink Portable Duo (1000 Hz). Выборка. Эксп 1: 27 человек (4 мужчин) от 17 до 28 лет (ср. возраст 19 лет). Эксп 2: 30 человек (4 мужчин) от 19 до 24 лет (ср. возраст 21 год). Добровольцы, студенты РАНХиГС.

Результаты и обсуждение. Время фиксации на целях с названиями было больше, чем на целях без названий $F(1,21) = 10.3$, $p = 0.01$, что противоречит нашей гипотезе. По-видимому, актуализация названия целевого объекта приводит к повышению активации перцептивных репрезентаций и других представителей заданной категории. Из-за чего повышается количество зрительных признаков, используемых в процессе верификации цели, что приводит к увеличению времени его протекания.

Литература

- Maxfield J. T., Zelinsky G. J. Searching through the hierarchy: How level of target categorization affects visual search //Visual cognition. – 2012. – Т. 20. – №. 10. – С. 1153-1163.
- Oberauer K. Design for a working memory //Psychology of learning and motivation. – 2009. – Т. 51. – С. 45-100.
- Wolfe J. M. Guided Search 6.0: An updated model of visual search //Psychonomic bulletin review. – 2021. – Т. 28. – №. 4. – С. 1060-1092.

НОВЫЙ ПОДХОД К фМРТ-ВИЗУАЛИЗАЦИИ МОЗГОВОЙ СИСТЕМЫ ОБЕСПЕЧЕНИЯ РЕЧИ, ПОВЫШАЮЩИЙ ЭФФЕКТИВНОСТЬ ПРЕДХИРУРГИЧЕСКОЙ ДИАГНОСТИКИ

*А.Д. Мызников (Институт мозга человека имени Н. П. Бехтеревой РАН),
А.Д. Коротков (Институт мозга человека имени Н. П. Бехтеревой РАН),
Р.Ю. Селиверстов (Институт мозга человека имени Н. П. Бехтеревой РАН),
М.Г. Храковская (Институт мозга человека имени Н. П. Бехтеревой РАН),
М.В. Киреев (Санкт-Петербургский государственный университет,
Институт мозга человека имени Н. П. Бехтеревой РАН),
Т.В. Черниговская (Санкт-Петербургский государственный университет,
Институт мозга человека имени Н. П. Бехтеревой РАН)
tatiana.chernigovskaya@gmail.com*

Введение. Визуализация спомощью функциональной магнитно-резонансной томографии (фМРТ) функционально значимых зон (в первую очередь речевых) при предхирургическом обследовании пациентов с внутримозговыми опухолями позволяет снизить риск инвалидизации и развития неврологического дефицита послеоперации. Основой этого вида диагностики является анализ локальной активности мозга при выполнении речевых тестовых заданий. Однако, диагностическая информативность такого подхода может быть снижена при развитии сопровождающих опухолевый рост перестроек локальной и регионарной гемодинамики: изменение формы гемодинамического ответа приводит к ложноотрицательным результатам. Одним из способов решения этой проблемы может стать применение анализа функциональной связности между областями мозга.

Материалы и методы. Проведен анализ результатов обследования 14 пациентов (м:ж = 5:9, средний возраст 49 лет, все правши) с глиальными опухолями в лобной и височной долях левого полушария большого мозга, проходивших лечение в нейрохирургическом отделении клиники ИМЧ РАН. На дооперационном этапе всем пациентам была выполнена как активационная фМРТ (с использованием 2 тестовых заданий: 1) называние изображений и 2) определение услышанной фонемы в слове), так и фМРТ в состоянии оперативного покоя. В качестве тестовых заданий использованы стандартные методики логопедического нейропсихологического обследования для 1) оценки номинативной функции речи - называние изображений и 2) оценки дифференцировки звуков, оппозиционных по глухости/звонкости, твердости/мягкости, в словах, различающихся одной фонемой - определение услышанной буквы в слове (плеск-блеск, коза-коса и т.п.) (Лурия А.Р. 2008, Храковская М.Г. 2017). Проводился стандартный анализ локальной активности мозга и анализ функциональной связности как при тестовых заданиях, так и в состоянии оперативного покоя. Оценивалась эффективность выявления ключевых элементов мозговой системы обеспечения речи – зон Брока и Вернике – при изолированной оценке изменений локальной активности мозга и при ее комбинации с анализом функциональной связности. Неврологический статус пациентов оценивался до и после оперативного вмешательства, выполненного в соответствии с результатами данных фМРТ.

Результаты. Традиционная регистрация локальной активности позволила определить индивидуальную локализацию зоны Брока у 10 пациентов и зоны Вернике – у 9 (71% и 64%). Предлагаемое нами сочетание данных о локальной активности с анализом функциональной связности (как при вовлечении в деятельность, так и в состоянии покоя) позволило визуализировать зоны Брока и Вернике у всех 14 пациентов (100%). Сохранность речевых функций в полном объеме через три недели после операции отмечалась у всех обследованных пациентов.

Заключение. Полученные данные указывают на то, что дополнение предхирургической регистрацией состояния оперативного покоя и дополнительный анализ функциональной связности при фМРТ повышает эффективность визуализации мозговой системы обеспечения речи при предоперационной подготовке пациентов с опухолями головного мозга. Наши данные подчеркивают важность понимания мозговых механизмов языка как сложной и динамичной нейронной сети, изучение взаимосвязей между элементами которой полезно не только для фундаментальной нейролингвистики, но и для практической медицины (Киреев и соавт. 2018).

Литература

- А.Р.Лурия Высшие корковые функции человека Питер, 2008 г.
М.Г. Храковская: Афазия. Агнозия. Апраксия. Методики восстановления. Нестор-История, 2017 г.
Киреев М.В., Слюсарь Н.А., Коротков А.Д., Котомин И.А., Машарипов Р.С., Черниговская Т.В., Медведев С.В. Реорганизация функциональных взаимодействий лобно-височной системы мозга человека в процессе порождения глаголов русского языка. Российский физиологический журнал им. И.М.Сеченова 2018 104-11, 1331-1346

РЕЧЕВЫЕ СБОИ В СКОРОГОВОРКАХ У РАННИХ И ПОЗДНИХ БИЛИНГВОВ

*А.А. Расюкевич (Московский государственный университет
имени М. В. Ломоносова)
a.rasiukevich@yandex.ru*

В настоящее время в лингвистике всё больше внимания привлекает изучение билингвизма. Различные исследования доказывают когнитивное преимущество билингвов перед монолингвами – например, в работе (Bialystok et al., 2007) показано, что у билингвов симптомы деменции появлялись на четыре года позже, чем у монолингвов, а в исследовании (Spinu et al., 2023) доказано, что у билингвов лучше развиты навыки фонетического и фонологического обучения. В то же время существуют исследования, показывающие, что билингвы имеют преимущество не во всех типах заданий – в частности, в исследованиях (Gollan, Goldrick, 2012) и (Dugailard et al., 2019) показано, что билингвы справлялись с чтением скороговорок хуже, чем монолингвы. Кроме того, различия в группах монолингвов и билингвов недостаточно изучены.

В настоящем исследовании результаты, полученные в исследованиях (Gollan, Goldrick, 2012) и (Dugailard et al., 2019) только на английском языке, были проверены на материале русского и английского языков. Для этого был проведён эксперимент, в ходе которого участники читали скороговорки разных типов под метроном в темпе 150 ударов в минуту (был взят темп, близкий к темпу разговорной речи) на русском и английском языках. В эксперименте приняло участие 24 человека (8 монолингвов, 8 ранних билингвов, 8 поздних билингвов; 17 женщин; средний возраст = 23.7, SD = 7.47, разброс от 18 до 51 года). Участники были разделены на три группы по уровню билингвизма (монолингвы, ранние билингвы, поздние билингвы) в соответствии с результатами прохождения двух тестов: адаптации опросника LEAP-Q (Marian et al., 2007) для конкретных исследовательских целей и адаптации теста на словарный запас EOWPVT (Brownell, 2000).

Экспериментальные скороговорки делились на несколько групп: по языку (русские и английские), по тому, из каких слов они были составлены (псевдослова или существующие слова), по схожести аллитерирующих сегментов (с похожими и непохожими сегментами) и по типу аллитерации (АВАВ/АВВА или АВАВ/АВВА). Также была контрольная группа (скороговорки без аллитераций). Примеры экспериментальных скороговорок на русском и английском языках:

(1) суп так сок тип (русский язык, существующее слово, похожие сегменты, тип аллитерации АВАВ/АВВА)

(2) corf nab nofe keeb (английский язык, псевдослово, непохожие сегменты, тип аллитерации АВВА/АВАВ)

Было проанализировано количество оговорок и сбоев при чтении скороговорок каждого типа в каждой из групп. В соответствии с работами (Gollan, Goldrick, 2012) и (Dugailard et al., 2019) ожидалось, что и в данном эксперименте количество оговорок и сбоев у билингвов будет значимо превышать количество оговорок и сбоев у монолингвов. Однако при анализе полученных данных с помощью критерия Краскела-Уоллиса мы получили обратную картину: в экспериментальных скороговорках на русском языке значимая разница была выявлена для группы скороговорок с похожим аллитерирующим сегментом и типом аллитерации

АВВА/АВАВ: монолингвы ошибались значимо чаще, чем билингвы ($p = 0.017$), а в группе скороговорок с похожим аллитерирующим сегментом и типом аллитерации АВАВ/АВВА такая же закономерность была также выявлена для групп монолингвов и поздних билингвов: монолингвы ошибались значимо чаще, чем билингвы ($p = 0.024$). Также значимая разница была выявлена для группы скороговорок на русском языке с непохожим аллитерирующим сегментом и типом аллитерации АВАВ/АВВА: все три группы значимо отличались друг от друга ($p = 0.01$). Монолингвы делали ошибки значимо чаще, чем ранние билингвы ($p = 0.05$), а также значимо чаще, чем поздние билингвы ($p = 0.004$). Наблюдаемые нами результаты могут быть объяснены когнитивным преимуществом билингвов: например, более развитой фонетической и фонологической обработкой [Spinu, Hwang, Vasilita 2023].

Литература

- Bialystok, E., Craik, F. I., Freedman, M. Bilingualism as a protection against the onset of symptoms of dementia. *Neuropsychologia*. 2007. 45(2). 459-464.
- Brownell, R. Expressive one-word picture vocabulary test: Manual. Academic Therapy Publications. 2000.
- Dugaillard, B.D., Vasilita, M. and Spinu, L. Assessing the differences between monolingual and bilingual speakers in a tongue-twister task: Is there evidence for a bilingual advantage? *The Journal of the Acoustical Society of America*. 2019. 146(4 Supplement). 2841-2841.
- Gollan, T. H., Goldrick, M. Does bilingualism twist your tongue? *Cognition*. 2012. 125(3). 491-497.
- Marian, V., Blumenfeld, H. K., Kaushanskaya, M. The Language Experience and Proficiency Questionnaire (LEAP-Q): Assessing language profiles in bilinguals and multilinguals. 2007.
- Spinu, L., Hwang, J., Vasilita, M. Differences between Monolinguals and Bilinguals in Phonetic and Phonological Learning and the Connection with Auditory Sensory Memory. *Brain Sciences*. 2023. 13(3). 488.

EFFECTS OF DUBBED VS. ORIGINAL LANGUAGE MOVIES ON BRAIN AND EMOTIONS

Jubin Abutalebi (University Vita Salute San Raffaele, Italy),

Camilla Bellini (University Vita Salute San Raffaele, Italy)

abutalebi.jubin@hsr.it

As a non native speaker, watching frequently movies in the original language can certainly help us to increase our competence in that language, as well as acquire typical idiomatic expressions. However, it can also lead to lose the nuances necessary for understanding the story and, therefore, the emotional experience induced. Numerous studies in the field of cognitive neuroscience have, in fact, highlighted differences in the intensity of emotional experiences between the mother tongue (L1) and a second language (L2); in particular, the evidence seems to indicate reduced emotionality to stimuli presented in L2 (Kazanas, McLean, Altarriba, 2019).

But why should the expression “I love you” be perceived as less authentic than “Ti amo”, for instances for an Italian-English speaking bilingual? According to the constructivist theory of emotions, language plays an active role in the genesis of emotional perceptions and experiences, supporting the acquisition and organization of that information that defines a specific emotion, the so-called emotional conceptual knowledge (Barrett, 2006; Lindquist Gendron, 2013). It follows that the terms encoded in one language to define an emotion can give rise to meanings and emotional experiences that are specific to that language and which, therefore, differ from those of any other language (Barrett et al., 2019). These differences, however, seem to be less marked in those who have not only excellent mastery but also almost daily exposure to the second language (Pavlenko, 2017).

Traditionally these results have been obtained by the presentation of single words or sentences, which, while extremely useful in advancing our understanding of the functioning of the human brain, do not reflect the complexity of stimuli and/or events to which we are exposed in real life, such as, for example, movies. The growing use of streaming platforms (Netflix, Disney +, ...) has favored the circulation and, therefore, the viewing of films in English even in countries where English is not the national language.

We will present a study in which we paired fMRI with a naturalistic viewing paradigms (i.e., original vs. dubbed versions of sad, fun and neutral movie clips) to investigate the neural correlates of emotion perception as a function of native (L1) and foreign (L2) language context. Watching emotional clips in L1 (vs. L2) reflected in activations of anterior temporal cortices involved in semantic cognition, arguably indicating a closer association of emotion concepts with the native language. The processing of fun clips in L1 (vs. L2) reflected in enhanced response of the right amygdala, suggesting a deeper emotional experience of positively valenced stimuli in the L1. Of interest, the amygdala response to fun clips positively correlated with participants' proficiency in the L2, indicating that a higher L2 competence may reduce emotional processing differences across a bilingual's two languages. Our findings are compatible with the view that language provides a context for the construction of emotions.

References

- Barrett, L. F. (2006). Are emotion natural kinds? *Perspectives on Psychological Science*, 1(1), 28–58. <https://doi.org/10.1111/j.1745-6916.2006.00003.x>
- Barrett, L.F., Adolphs, R., Marsella, S., Martinez, A.M., Pollak, S.D. (2019). Emotional expressions reconsidered: Challenges to inferring emotion from human facial movements. *Psychological Science in the Public Interest*, 20, 1-68. <https://doi.org/10.1177/1529100619832930>
- Kazanas, S. A., McLean, J. S., Altarriba, J. (2019). Emotion and emotion concepts: Processing and use in monolingual and bilingual speakers. In J. W. Schwieter, M. Paradis (Eds.), *The handbook of the neuroscience of multilingualism* (pp. 313–334). John Wiley Sons.
- Lindquist, K. A., Gendron, M. (2013). What’s in a word? Language constructs emotion perception. *Emotion Review*, 5(1), 66–71. <https://doi.org/10.1177/1754073912451351>
- Pavlenko, A. (2017). Do you wish to waive your rights? Affect and decision-making in multilingual speakers. *Current Opinion in Psychology*, 17, 74–78. <https://doi.org/10.1016/j.copsy.2017.06.005>

PROCESSING OF GRAMMATICAL GENDER, NUMBER AND CASE: EVIDENCE FROM RUSSIAN

Daria V. Antropova (HSE University, Russia),

Natalia A. Slioussar (HSE University, Russia),

Elizaveta I. Galperina (Institute of Evolutionary Physiology and Biochemistry RAS, Russia),

Olga V. Kruchinina (Institute of Evolutionary Physiology and Biochemistry RAS, Russia)

daria.antropos@gmail.com

We present a series of experiments on Russian revealing curious differences between grammatical gender, number and case in processing. Number and gender were previously compared in studies on other languages. Some authors observed that gender errors induce a higher processing cost (Barber, Carreiras, 2005; Faussart et al., 1999), while others reported a higher cost of number errors (Muralikrishnan, Idrissi, 2021; Popov, Bastiaanse, 2018) or no differences between the features (Bañón et al., 2012; Nevins et al., 2007). Case has never been compared to gender and number in real-time processing. In Russian, such comparisons have not been done for any of the features.

Some relevant observations were also made in the studies of agreement attraction. It was observed that number attraction occurs in processing when the head is unmarked (SG) and the attractor is marked (PL) (Slioussar, 2018a; Wagers et al., 2009). However, these studies did not see any differences between SG and PL heads in processing of errors without attraction. For gender, some authors reported M heads with F attractors triggering larger effects in production and processing (Badecker, Kuminiak, 2007; Slioussar, Malko, 2016; Tucker et al., 2021). Other studies observed an opposite effect (Antón-Méndez et al., 2002; Vigliocco, Franck, 1999). Thus, the existing results are controversial. The studies directly comparing the features and their values in processing were few and used diverse constructions and tasks, so more data are required to understand these differences.

We conducted two behavioral experiments and an ERP study. In exp. 1, we compared gender, number and case in attributive agreement processing (see (1)-(4)). 88 Russian speakers (32 m, 56 f) 18-54 y.o. (M = 33 y.o.) read sentences in self-paced reading mode. Word-by-word RTs were recorded. In exp. 2, number and gender were compared in predicative agreement processing (see (5)-(7)). We also included a condition with a mismatch in both number and gender (10) to compare it to number alone (9). 68 Russian speakers (28 m, 40 f) 18-54 y.o. (M = 29 y.o.) participated in the experiment. The procedure was identical to exp. 1. For exp. 3, pilot results are currently available. We analyzed the data of 14 Russian speakers (3 m, 11 f) 18-36 y.o. (M = 25 y.o.). Stimuli with both attributive agreement (as in exp. 1) and predicative agreement (as in exp. 2) were used. Currently we have only analyzed the data on attributive agreement, allowing us to compare gender, number and case (see (1)-(4)). Participants read the sentences word by word and made grammaticality judgments while continuous EEG was recorded.

Linear regressions with mixed effects, as well as multiple comparisons (Tukey tests) were used for the statistical analysis of RTs. In attributive agreement (exp. 1), case errors were less salient than gender and number errors (they did not reach significance within the multiple comparisons model). In predicative agreement (exp. 2), number errors were more salient than gender errors. Their effects on RTs occurred earlier, lasted longer and were marginally larger. In the ERP experiment (exp. 3), all types of errors elicited a significant P600 effect (as judged by the T-criterion for related samples). Differences between features

were observed in earlier components. Number errors elicited a significant LAN effect. Case errors elicited P300, which can be attributed to the larger processing effort required for case error detection. We can conclude that in real-time processing the features form a hierarchy number ~~~ gender ~~~ case.

Our design allowed to compare the grammemes of number and gender. In exp. 2, gender error effects were significantly more pronounced for M heads than for F heads (like in previous studies on Russian (Slioussar, Malko, 2016; Slioussar, 2018b), in parallel with some agreement attraction results). However, no differences were found between SG and PL heads (that have not been compared outside of the attraction studies in Russian before) – number errors were always very salient. Although this result is in line with previous results for errors without attraction, this is an interesting difference with attraction phenomena and with asymmetry observed for gender grammemes. It cannot be readily explained in terms of feature frequency, representational feature markedness or other characteristics usually invoked for asymmetries between grammemes.

Experimental conditions in exp. 1:

Correct (M head): Piraty napali na korabl', prinadležavš-ij nasledniku korolja.
pirates attacked PREP ship M.ACC.SG belonging M.ACC.SG to-heir of-king
'Pirates attacked the ship belonging to the king's heir.'

Gender error: Piraty napali na korabl', prinadležavš-uju nasledniku korolja.
pirates attacked PREP ship M.ACC.SG belonging F.ACC.SG to-heir of-king

Number error: Piraty napali na korabl', prinadležavš-ie nasledniku korolja.
pirates attacked PREP ship M.ACC.SG belonging ACC.PL to-heir of-king

Case error: Piraty napali na korabl', prinadležavš-em nasledniku korolja.
pirates attacked PREP ship M.ACC.SG belonging M.LOC.SG to-heir of-king

Experimental conditions in exp. 2:

Correct, M.SG head: Plakat visel-∅ nad rabočim stolom.

poster M.SG hung M.SG above working desk

'Poster hung above the working desk.'

Number error, M.SG head: Plakat visel-i nad rabočim stolom.

poster M.SG hung PL above working desk

Gender error, M.SG head: Plakat visel-a nad rabočim stolom.

poster M.SG hung F.SG above working desk

Correct, M.PL head: Plakaty visel-i nad rabočim stolom.

poster M.PL hung PL above working desk

Number error, M.PL head: Plakaty visel-∅ nad rabočim stolom.

poster M.PL hung M.SG above working desk

Number + gender error, M.PL head: Plakaty visel-a nad rabočim stolom.

poster M.PL hung F.SG above working desk

References

- Antón-Méndez, I., et al. The relation between gender and number agreement processing. *Syntax*. 2002. 5(1). 1-25.
- Badecker, W., and F. Kuminiak. Morphology, agreement and working memory retrieval in sentence production: Evidence from gender and case in Slovak. *J. Mem. Lang.* 2007. 56(1), 65-85.

TOPIC AREA 4: Psycho- and neurolinguistics

- Bañón, J. A., et al. The processing of number and gender agreement in Spanish. *Brain Res.* 2012. 1456. 49-63.
- Barber, H., and M. Carreiras. Grammatical gender and number agreement in Spanish: An ERP comparison. *J. Cogn. Neurosci.* 2005. 17(1). 137-153.
- Faussart, C., et al. Gender and number processing in spoken French and Spanish. *Riv. Linguist.* 1999. 11 (1), 75-101.
- Muralikrishnan R., and A. Idrissi. Salience-weighted agreement feature hierarchy modulates language comprehension. *Cortex.* 2021. 141, 168-189.
- Nevins, A., et al. The role of feature-number and feature-type in processing Hindi verb agreement violations. *Brain Res.* 2007. 1164. 81-94.
- Popov, S., and R. Bastiaanse. Processes underpinning gender and number disagreement in Dutch: An ERP study. *J. Neurolinguistics.* 2018. 46. 109-121.
- Slioussar, N., and A. Malko. Gender agreement attraction in Russian: production and comprehension evidence. *Front. Psychol.* 2016. 7, 1651.
- Slioussar, N. Forms and features: The role of syncretism in number agreement attraction. *J. Mem. Lang.* 2018a. 101. 51-63.
- Slioussar, N. Gender, declension and stem-final consonants. *Computational Linguistics and Intellectual Technologies.* 2018b. 17. 688-700.
- Tucker, M., et al. Attraction effects for verbal gender and number are similar but not identical: Self-paced reading evidence from Modern Standard Arabic. *Front. Psychol.* 2021. 11. 3774.
- Vigliocco, G., and J. Franck. When sex and syntax go hand in hand: Gender agreement in language production. *J. Mem. Lang.* 1999. 40(4). 455-478.
- Wagers, M. W., et al. Agreement attraction in comprehension: Representations and processes. *J. Mem. Lang.* 2009. 61(2), 206-237.

EMBODIED EMOTIVE SEMANTICS IN L2

Alina Karliukova (HSE University),

Anastasiya Malyshevskaya (HSE University, University of Potsdam),

Yury Shtyrov (HSE University, Aarhus University),

Andriy Myachykov

(HSE University, University of Macau, Northumbria University)

avkarlyukova@edu.hse.ru

Background

Existing research indicates the involvement of brain systems underpinning spatial abilities in the processing of emotive semantics in native language, L1; for instance, positive emotions are associated with the right part of space, and negative ones – with the left part (Prete, 2020). Some findings also suggest similar sensorimotor activations in L1 and second (L2) language (Ponari et al., 2015), while others claim the processing of emotional words in L2 to be attenuated (Degner et al., 2012).

Aims

We investigated differences in the strength of sensorimotor activation during the processing of emotive semantics in L1 and L2. We also controlled for the participants' degree of reduced emotional resonance (RER) in L2 as a potential factor modulating the strength of emotional response to L2 stimuli.

Methods

85 native speakers of Russian with English L2 (55 women, average age 25 years, 80 right-handed) read Russian and English words and evaluated their positive or negative emotional valence. We measured reaction times (RT) in congruent (positively valenced words + right key, negatively valenced words + left key) and incongruent conditions (positively valenced words + left key, negatively valenced words + right key). L2 proficiency was assessed via Cambridge General English Test (Cambridge Assessment English, n.d.). The degree of RER in L2 was measured with RER-LX (Toivo et al., 2023).

Results

Using LMM with RT as the dependent variable, we found significantly faster RTs in congruent than in incongruent condition in L1 and L2. However, no differences in the strength of the sensorimotor effect between L1 and L2 were found. Finally, the strength of the sensorimotor activation was modulated by reduced emotional resonance in L2.

Conclusion

Our findings confirm embodied theories postulating connection between the nature of mental representations and activation of sensorimotor systems. Further, our results do not demonstrate differential activation in the processing of emotional semantics in L1 and L2 indicating tight integration between words in L1 and L2 in line with the Bilingual Interactive Activation+ Model, BIA+ (Dijkstra Van Heuven, 2002). Finally, our study is one of the first to examine sensorimotor mapping of abstract words through the perspective of reduced emotional resonance as a bilingual factor.

References

- Cambridge English. Cambridge English Teaching Framework, 2019. Retrieved from <https://www.cambridgeenglish.org/teaching-english/cambridge-english-teaching-framework>
- Degner, J., Doycheva, C., and Wentura, D. (2012). It matters how much you talk: on the automaticity of affective connotations of first and second language words. *Bilingualism* 15, 181–189.
- Dewaele, J.-M., Pavlenko, A. (2002). Emotion vocabulary in interlanguage. *Language Learning*, 52(2), 263–322
- Dijkstra, T., Van Heuven, W. J. B. (2002). The architecture of the bilingual word recognition system: From identification to decision. *Bilingualism: Language and Cognition*, 5(3), 175–197
- Prete G. Spatializing Emotions Besides Magnitudes: Is There a Left-to-Right Valence or Intensity Mapping? *Symmetry*. 2020; 12(5):775
- Ponari, M., Rodríguez-Cuadrado, S., Vinson, D., Fox, N., Costa, A., Vigliocco, G. (2015). Processing advantage for emotional words in bilingual speakers. *Emotion (Washington, D.C.)*, 15(5), 644–652.
- Toivo, W., Scheepers, C., Dewaele, J.-M. (2024). RER-LX: A new scale to measure reduced emotional resonance in bilinguals' later learnt language. *Bilingualism: Language and Cognition*, 27(3), 434–446.

EMBODIED REPRESENTATIONS OF TIME-RELATED WORDS IN FIRST AND SECOND LANGUAGE

Anastasia Malyshevskaya (HSE University, University of Potsdam),

Martin Fischer (University of Potsdam),

Yury Shtyrov (HSE University, Aarhus University),

Andriy Myachykov (HSE University, University of Macau)

malyshevskaya.com@gmail.com

Embodiment research in participants' native language L1 reveals a close relationship between lexical-semantic access and sensorimotor processes. For example, processing of words related to the past/future leads to corresponding leftward/rightward attentional shifts (see Bonato et al., 2012, for a review). However, the degree to which L2 is embodied remains unclear, with some studies demonstrating the embodied nature of L2 words similar to L1 (Dudschig, et al., 2014) while other studies report differences between L1 and L2 when it comes to embodiment (Qian, 2016). Moreover, there is no research that compares access to L1 and L2 temporal words in terms of their embodied features. Here, we explored whether embodiment accompanies lexical access to L1 and in L2 time words.

Both in Experiment 1 (48 German-English bilinguals: 33 females, age 24±8.5 years) and Experiment 2 (53 Russian-English bilinguals: 34 females, age 25±8.4 years) participants read visually presented temporal words (e.g., yesterday, upcoming) in L1 and L2 and estimated them as related to past or future by pressing left and right response keys. Stimuli were presented as congruent (left = past, right = future) and incongruent (left = future, right = past) stimulus-response combinations. In addition, participants' L2 proficiency was assessed with the Cambridge General English test. For both experiments, Linear Mixed Effects Model analyses with Language (L1/L2), Congruency (Congruent/Incongruent), and L2 Proficiency (continuous) as fixed effects were performed on reaction times.

For both experiments, analyses revealed main effects of Language (RTs were faster for L1 stimuli than for L2 stimuli) and L2 Proficiency (higher L2 proficiency associated with faster RTs). More importantly, a reliable main effect of Congruency was registered in both experiments, revealing RT facilitation in the congruent conditions. Moreover, a Congruency * L2 Proficiency interaction was reliable in Experiment 1. Further analysis revealed the congruency effect in the high L2 proficiency group but not in the low L2 proficiency group. However, there was no reliable interaction between Congruency and L2 Proficiency in Experiment 2.

Our findings lend support to the view of embodied and grounded representations of words with temporal semantics – both in L1 and L2. At the same time, our data provide inconsistent evidence regarding the effect of L2 proficiency on embodied lexical access in L2. One possible explanation is based on the difference in L2 proficiency variance across the two samples – namely, there were fewer lower-proficiency speakers in Experiment 1 than in Experiment 2. Our future studies will further investigate the effect of L2 proficiency on the embodied lexical access by (1) using the samples of L2 speakers with a better L2 proficiency compatibility and (2) by utilizing other L2 proficiency measures.

References

- Bonato, M., Zorzi, M., & Umiltà, C. (2012). When time is space: evidence for a mental time line. *Neuroscience and biobehavioral reviews*, 36(10), 2257–2273.
- Dudschig, C., de la Vega, I., & Kaup, B. (2014). Embodiment and second-language: automatic activation of motor responses during processing spatially associated L2 words and emotion L2 words in a vertical Stroop paradigm. *Brain and language*, 132, 14–21.
- Qian, W. (2016). Embodied cognition processing and representation of power words by second language learners with different proficiency levels. *Chin. J. Appl. Linguist.* 39 484–494.

SYNCHRONIZATION OF TIME RELATED PHONOLOGICAL EVENTS

Philippe Martin (Université Paris Cité, France)

philippe.martin@utoronto.ca

This paper presents an explanatory model pertaining to the distribution of stressed syllable in rhythmically stressed languages, based on various observed properties in both silent and oral speech. The model involves delta brain oscillations as the synchronizing clock of various time related phonological events, such as syllabic, accent phrase and intonation phrase duration.

Contrary to lexically stressed languages such as English or Russian, French and Korean are rhythmically stressed languages, whose (non-emphatic) stressed syllables are located on the last syllable of some word, independently from their syntactic category. This specific property allows for interesting observations related to the distribution of stressed syllables on the time scale, not easily detected in lexically stressed languages constrained by the stress pattern of their verbs, adjectives, adverbs or nouns:

1. Accent phrases (prosodic units containing one or more words among which only one has a stressed syllable) in rhythmically stressed languages, contain words from any syntactic category, and are limited only by their duration, varying between 250 ms and 1250-1350 ms depending on the speech rate (Martin, 2014).

2. The gap between two consecutive stressed syllables below 250 ms (cf. stress clash), provokes either a stress shift or the first stressed syllable becoming perceived as unstressed (Martin, 2014).

3. Consecutive stressed syllable distant by more than 1250-1350 ms in continuous speech will make perceived as stressed an acoustically unstressed syllable on some word final syllable located in between the consecutive stressed syllables (Martin, 2014).

4. Any syllable acoustically stressed or not (i.e. realized with a longer duration, a larger pitch movement) followed by a silence of more than 250 ms is perceived as stressed (Martin, 2014).

5. Reading accent phrases silently takes a minimum of about 250 ms (Dunning, 2010; Nowak, 2012; Brysbaert, 2019; Ciuffo et al. 2017), independently from their number of words or syllables, whereas the eye saccades, taking some 70 to 80 ms, would allow a much faster rate (Quercia, 2010; Quercia, Gagl et al., 2022; Rayner, 2010; Reichle, et al., 1998).

All these observations suggest delta brain oscillations do synchronize the generation and perception of stressed syllables (Martin 2014, Rimmele et al. 2021, Gagl et al. 2022). As theta oscillations, varying from some 4 Hz to 10 Hz, synchronize the perception of the 100 ms to 250 ms minimal and maximal duration of syllables (Friederici, 2010; Giraud A-L., Poeppel, 2012), delta brain oscillations, varying between 0.8 Hz and 4 Hz, synchronize the generation and perception of stressed syllables. This explains the observed minimal (1) and maximal (3) duration of accent phrases, the minimal (2) and maximal (4) gaps between consecutive stressed syllables, and the minimal value of 250 ms in silent speech slowing down the eye saccade movements in reading (5).

Examples in French read and spontaneous speech will illustrate these different points, giving a proper account for the imbrication of phonological time related events with delta brain oscillations in the production and perception of speech.

References

- Brybaert Marc 2019. OSF | Reading Rate, 2019
- Ciuffo Massimo, Myers Jane, Ingrassia Massimo et al. 2017. How fast can we read in the mind? Developmental trajectories of silent reading fluency. *Read Writ* 30, 1667–1686 (2017). <https://doi.org/10.1007/s11145-017-9744-2>.
- Dunning Brian 2010. Speed Reading, Skeptoid Podcast. Skeptoid Media, Inc., 26 Oct 2010. Web. 12 Dec 2013. <http://skeptoid.com/episodes/4229>
- Friederici Angela D., Wartenburger Isabell 2010. Language and brain, *Cognitive Science*, vol. 10, 150-159, 2010.
- Gagl Benjamin, Gregorova Klara, Golch Julius et al. 2022. Eye movements during text reading align with the rate of speech production. *Nat Hum Behav.* 2022; 6(3):429-442. doi:10.1038/s41562-021-01215-4
- Giraud Anne-Lise, Poeppel David 2012. Cortical oscillations and speech processing : emerging computational principles, *Nature neuroscience E-pub*, doi: 10.1038/nn.3063, 2012.
- Ghitza Oded 2011. Linking speech perception and neurophysiology: speech decoding guided by cascaded oscillators locked to the input rhythm, *Frontiers in Psychol.* 2011; 2: 130.
- Martin Philippe 2014. Spontaneous speech corpus data validates prosodic constraints, *Proceedings of the 6th conference on speech prosody*, Campbell, Gibbon, and Hirst (eds.), 525-529.
- Nowak Paul 2012. Speed reading tips: 5 ways to minimize subvocalization, <http://www.irisreading.com/speedreading/speed-reading-tips-5-ways-to-minimize-subvocalization/>
- Quercia Patrick 2010. Ocular movements and reading: a review, *J. Fr. Ophtalmologie*, 33 (6): 416-423.
- Rayner Keith, Slattery Timothy, Bélanger Nathalie 2010. Eye movements, the perceptual span, and reading speed, *Psychon Bull Rev.*, vol. 17, n° 6, 834-839, déc. 2010.
- Reichle Erik D., Pollatsek Alexander et al. 1998. Toward a model of eye movement control in reading », *Psychological Review*, vol. 105, n° 1, 125-157, 1998.
- Rimmele Johanna, Poeppel David, Ghitza Oded 2021. Acoustically Driven Cortical δ Oscillations Underpin Prosodic Chunking. *eNeuro.* 2021; 8(4).

RAPID CROSSLINGUISTIC LEXICAL INTERPLAY AND COGNITIVE CONTROL IN LATE BILINGUALS

*Andriy Myachykov (HSE University, Russia, University of Macau),
Federico Gallo (HSE University, Russia),
Yury Shtyrov (HSE University, Russia, Aarhus University, Denmark),
Nikolay Novitskiy (The Chinese University of Hong Kong, China),
Jubin Abutalebi (University Vita-Salute San Raffaele, Italy,
The Arctic University of Tromsø, Norway)
andriy.myachykov@northumbria.ac.uk*

The mechanisms underlying second language learning remain at the center of research in psychology, linguistics, and neuroscience. On one hand, research continues to illuminate the interplay between the linguistic codes co-existing in a bilingual mind. On the other hand, research has indicated that speaking more than one language leads to potential advantages related to cognitive control, memory, and healthy ageing. However, while a vast majority of bilingual speakers acquire their L2 knowledge later in life, existing research often focuses on studying early/balanced bilinguals.

In the first half of my talk, I will discuss our recent behavioral and neurophysiological data offering new evidence about the cross-linguistic interplay and cognitive control in late/unbalanced bilinguals. First, I will present the results of two EEG datasets where we used a masked priming paradigm with L1 (Russian) priming words and L2 (English) targets. These studies revealed both phonological and semantic interplay between L1 and L2 lexicons. First, this interplay was indexed as a modulation of the well-known N400 amplitude as a function of L2 proficiency. Second, we registered an ultra-rapid effect of L1-L2 semantic similarity at 40–60 msec following target word onset with a left-hemispheric source network comprising the middle and superior temporal cortex and the angular gyrus as the most likely neural substrate of this early semantic effect. Together, our findings confirm the existence of an integrated brain network for the bilingual lexicon supported by an ultra-rapid and automatic parallel access mechanism.

In the second half of my talk, I will present the data from two studies documenting the L2 proficiency effect on the cognitive control function in late bilinguals. First, I will discuss a behavioral study using Attention Network Task (ANT), which revealed an overall better conflict resolution with the increase in L2 competence further confirming a regular association between late bilingualism and cognitive control. Second, I will present MRI evidence documenting a cortical volume increase in the left hemisphere's language-related areas in L2-learners: By using Voxel-based morphometry (VBM), we registered brain matter increase in two cortical clusters in the left hemisphere (the inferior frontal (BA11) and fusiform (BA20) gyri) suggesting that second language learning may be associated with increased cortical plasticity in the areas associated with cognitive control (orbitofrontal) and visual word form processing (left fusiform gyrus).

References

Bermúdez-Margaretto, B., Gallo, F., Novitsky, N., Myachykov, A. Petrova, A., Shtyrov, Y. (2022). Ultra-rapid and automatic interplay between L1 and L2 semantics in late bilinguals: EEG evidence. *Cortex*, 151, 147–161.

TOPIC AREA 4: Psycho- and neurolinguistics

- Gallo, F., Novitsky, N., Myachykov, A., Shtyrov, Y. (2021). Individual differences in bilingual experience modulate executive control network and performance: Behavioral and structural neuroimaging evidence. *Bilingualism: Language and Cognition*, 24(2), 293-304.
- Novitsky, N., Shtyrov, Y., Myachykov, A. (2019). Conflict resolution ability in late bilinguals improves with increased second-language proficiency: ANT evidence. *Frontiers in Psychology*. 10:2825.
- Novitsky, N., Myachykov, A., Shtyrov, Y. (2019). Crosslinguistic interplay between semantics and phonology in late bilinguals: Neurophysiological evidence. *Bilingualism: Language and Cognition*, 22(2), 209-227.

STUDY OF INFERENCES ABOUT EVENTS IN OCULOGRAPHIC RESEARCH USING TEXTS AND IMAGES

Elena M. Pozdnyakova (MGIMO University, Russia)
helenpozdnyakova@yandex.ru

In the present study the category “event” is understood on conceptual grounds related to the implementation of human experience and knowledge about the world by linguistic means. When talking about a person’s knowledge of the world, we are also talking about those cognitive structures that store a person’s knowledge of activity and everything that is connected with it. These most general cognitive structures are constantly being realized in new, increasingly complex types of practices and achievements. Fixation of human activity as “events” by various semiotic systems and their combinations (text, graphics, video and cinema, the Internet, etc.), in turn, allows access to the awareness and study of all the conceptual richness and diversity of human mental representations (Pozdnyakova 2017).

The neurolinguistic research project being developed at MGIMO University aimed to utilize modern non-invasive neuroimaging methods to collect neurolinguistics data for testing how university students think and speak in their native and foreign languages. The sample comprised 22 senior bachelor and master's students. The eye-tracker screen (screenshot 1) displays the simultaneous oculomotor behavior along with the autonomic nervous system's skin reaction (shown by the yellow line on the recorder) and the emotional response to the text being read (indicated by the blue line on the recorder).

The goal of the experimental study is to investigate subjects’ inferences, based on textual descriptions and pictorial representations of events. The study employed multimodal format, i.e. we used texts, followed by contextually compatible/incompatible with the text pictures. After text and picture introduction the subjects were asked to choose a sufficient number of words out of the list of 24 (half compatible and the other half incompatible with the text) and arrange them in accordance with the succession of events in the text. Each text (total 9 per subject) was followed by a picture. The time of text presentation on the screen was 1 minute, picture presentation – 30 seconds. Words choice and their placement in accordance with the task started after the stimuli complete removal.

We hypothesized in this study that the subjects will infer in the task fulfilment the tuple of main event representation concepts (actor /actors – verb/verbs – object – place – coactors /counteractors). We draw on the following event definition: “An event as the occurrence of an action causing a state change, which is performed by some participant(s) in a particular manner” (Li et al. 2021). We also hypothesized that ROI (regions of interest), registered by the eye-tracker, will be accordingly placed on the words in the list, verbally representing cognitive structure of event and consequently chosen for the task-based event construction.

It should be noted that inference output was not a single-decision process. To arrange words in a compatible with the stimulus text way subjects repositioned chosen from the list words within the time allocated, so reconsidering the inferences about the event cognitive structure and event participants. Saccades and their direction demonstrate that gaze movements can be considered as a neuroimaging proof of mental operations consisting in conceptual interconnections search and their leveraging to the cognitive structure of the event representation.

Screenshot 1 demonstrates the word choices already performed and ROIs at the particular moment of task fulfilment. As we see, the first choices are nominalizations of the words “взломать” (break in) and “украсть” (steal). Nominalizations focus on the process, inferring the actor(s) as part of it (Ирисханова 2004). The next choices are place and object of theft that adds necessary conceptual elements to the cognitive event structure.

The conference presentation will cover in detail the study of event inferences, based on ROIs and saccades analysis and will draw conclusions on the value of neuroimaging data for investigation of cognitive processes, such as inference.

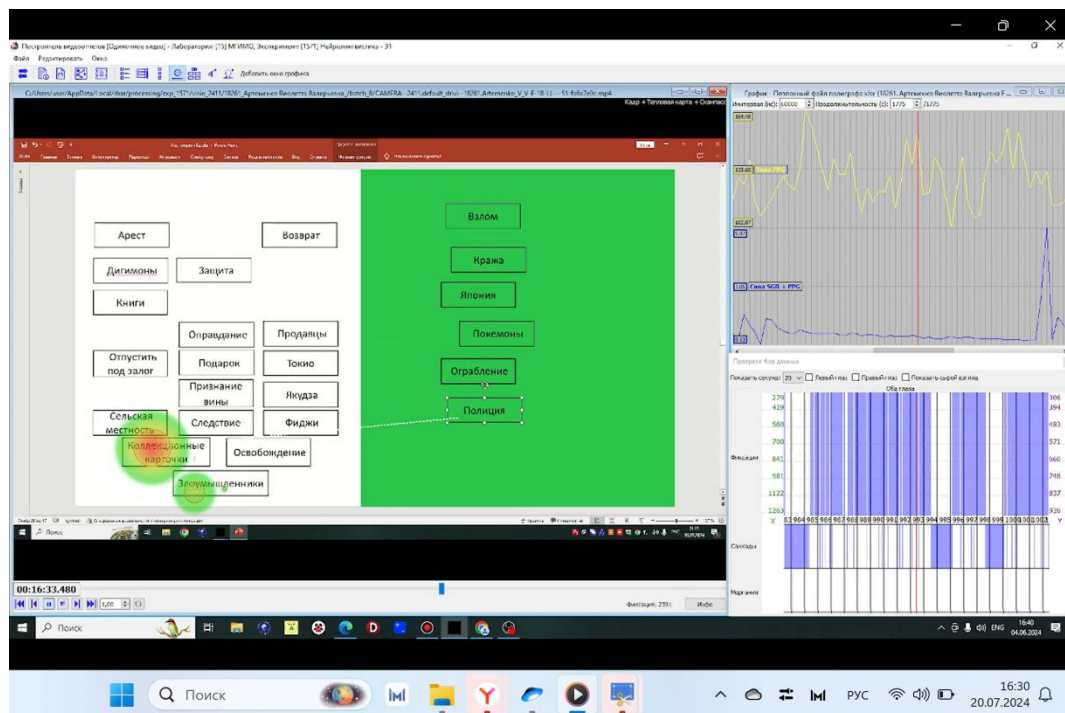

Screenshot 1. Subject’s words choice (to the right) and ROIs to the left in the process of event structure inferencing

References

- Позднякова, Е. М. Событие как когнитивная структура / Е. М. Позднякова // Репрезентация событий: интегрированный подход с позиции когнитивных наук: Коллективная монография / Языки славянской культуры. – 2-е издание. – Москва: Языки славянской культуры, 2017. С. 93-111.
- Ирисханова О. К. О лингвокреативной деятельности человека: отглагольные имена: Монография. – М.: ВТИИ, 2004.
- Li Qian, et al. 2021. A compact survey on event extraction: Approaches and applications. arXiv preprint arXiv:2107.02126.

INTERLANGUAGE VARIABILITY: EVIDENCE FROM A LONGITUDINAL INVESTIGATION

Aicha Rahal (Pázmány Péter Catholic University, Hungary)
rahal.aicha2024@gmail.com

Selinker (1972) argues that Interlanguage (IL) is preambled, dynamic and systematic. Permeability means that IL is fluid and changeable in the sense that rules that constitute the learners' knowledge at any stage are not fixed but are open to amendment. IL is dynamic and progressive meaning whenever learners keep learning, their competence changes over time. IL is systematic means that it is a separate linguistic system neither belongs to the L1 nor to the L2. Given these characteristics, this study aims to show the variability of learners' linguistic system. It also aims to support the characteristics mentioned above with empirical results from a longitudinal study conducted between 2020 and 2022 which consists of four phases: time one, time two, time three and time four. I collected written and spoken data from the same participants along two years (after each six months). The participants were 30 Tunisian students of English. This study investigates the learners' IL overtime to give evidence of the permeability, systematicity and dynamics of this system. The results demonstrated that learners' errors appeared to be dynamic. They once appeared then due to the pedagogical intervention, some were destabilized, some were fluctuating, and others were stabilized. The fluctuating errors tended to be destabilized and the stabilized errors were also likely to destabilize.

References

Selinker, L. (1972). Interlanguage. *International Review of Applied Linguistics*, 10, 203-230.

PHONOLOGICAL PRIMING EFFECTS ARE NEGATIVELY CORRELATED WITH TONAL SIMILARITY: EVIDENCE FROM MANDARIN TONE CONTRASTS

Xie Xinran (The Hong Kong Polytechnic University)

957808377@qq.com

Tonal similarity played a graded constraining role in Mandarin spoken word recognition. Previous studies, such as those by Zhou and Marslen-Wilson (2000), had demonstrated the presence of phonological priming in Mandarin, indicating that phonological properties, including tone, can influence the processing of spoken words (e.g., 冬dong1, homophonic prime-动dong4, semi-homophonic prime-东dong1, target). Moreover, Li et al. (2023) conducted an eye-tracking experiment that revealed the nuanced role of tonal similarity in Mandarin spoken word recognition. They divided tonal competitors—semi-homophones differing in tone—into two groups for comparative analysis: high-similarity (e.g., "阳yang2台-养yang3子") and low-similarity (e.g., "阳yang2台-样yang4本"). Their findings indicated that subjects exhibited greater visual attention to tonal competitors in the high-similarity group compared to those in the low-similarity group, suggesting a graded impact of tonal similarity on cognitive processing in language perception. Based on the results of Li et al. (2023), the present experiment aimed to further explore whether similar behavioural performances would also be observed in a priming experiment.

In the current experiment, twenty native Mandarin speakers (10 men and 10 women) aged 19-33 years (Mean = 22.2, SD = 3.17) participated in a priming experiment designed to further investigate behavioural performances influenced by tonal similarity. Participants engaged in a lexical decision task, which was divided into two primary conditions: phonological-related and unrelated. In the phonological-related condition, in each prime-target pair, targets shared identical syllables with their primes but differed in tones. In the unrelated condition, in each prime-target pair, targets had neither syllabic nor tonal relations with their primes. The tone of 40 targets in the phonological-related condition was Mandarin T2, which were shared by two conditions of primes: the T3 and T4 prime conditions. Additionally, to ensure participants maintained focus throughout the experiment, the design included pseudocharacter pairs. In these pairs, the distribution of primes across the four Mandarin tones was balanced, with each tone represented by 20 primes. This experimental setup was crafted to test two hypotheses: (i) lexical decisions would be faster in the phonological-related condition compared to the unrelated condition, and (ii) within the phonological-related condition, responses to more similar tone conditions (e.g., T3-T2) would be faster compared to less similar tone conditions (e.g., T2-T4).

The results partially confirmed the hypotheses. Consistent with hypothesis (i), there was a phonological priming effect observed, with responses in the phonological-related condition being faster than the unrelated condition. However, the results contradicted hypothesis (ii); the T4-T2 condition showed more substantial priming effects than the T3-T2 condition, suggesting that acoustic similarity between T3 and T2 did not facilitate faster response times as anticipated.

The findings from this experiment underscore the significant role of phonological priming in Mandarin spoken word recognition while simultaneously highlighting the

complexities associated with how tonal similarity influences this process. Although a discernible priming effect was observed, the results challenge conventional assumptions regarding the facilitative role of acoustic similarity, demonstrating that more similar tones can sometimes interfere with, rather than facilitate, target recognition. This interference, particularly noted in the T3-T2 condition, suggests that increased acoustic similarity may complicate recognition processes rather than streamline them. This study adds to our understanding of the intricate dynamics of tonal processing in Mandarin, suggesting a need for further research to explore the conditions under which tonal similarity impacts cognitive processing in tonal languages.

Stimuli

Table 1. Design and Sample in the Experiment

Phonological-related Condition		Unrelated Condition		Pseudocharacter Pairs	
Prime	Target	Prime	Target	Prime	Target
T3-T2 Condition	T4-T2 Condition				
把 ba3	罢 ba4	跋 ba2	简 jian3	开 kai1	声 sheng1
靶 ba3	坝 ba4	拔 ba2	之 zhi1	审 shen3	门 men2
假 jia3	嫁 jia4	夹 jia2	情 qing2	涛 tao1	楚 chu3
甲 jia3	架 jia4	荚 jia2	页 ye4	插 cha1	届 jie4

Hypotheses

Figure 1. Hypothesized Results of the Present Experiment

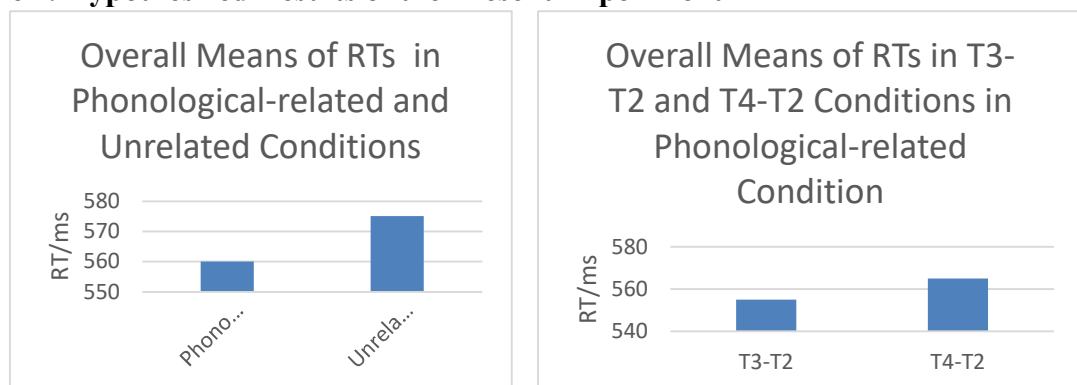

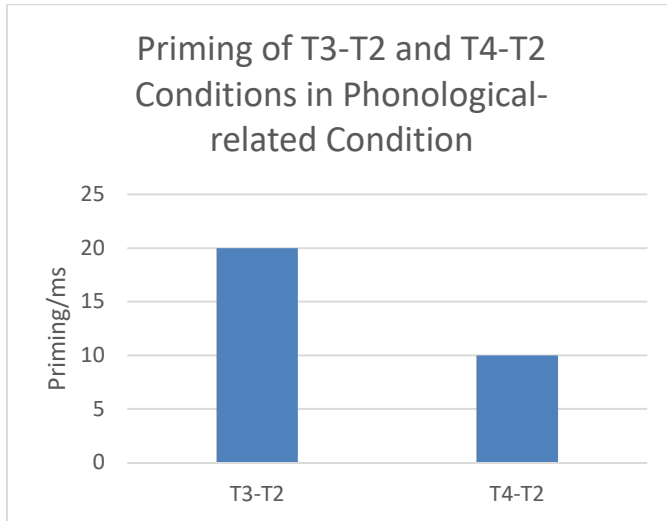

Note. The priming effect is the reaction time (RT) of the unrelated condition minus the RT for the related condition.

Results

Table 2. Comparison of Mean RT (ms) and Error Rates in Phonological-related and Unrelated Conditions

Participant Count	SOA	Phonological-related Condition		Unrelated Condition		Mean Priming Effect
		M	%	M	%	
20	300 ms	550	1	557	1.4	7

Note. M = mean RT value. % = the percentage of error rate.

Table 3. Comparison of Mean RT (ms) and Error Rates in T3-T2, T4-T2, and Unrelated Conditions

Participant Count	SOA	T3-T2 Condition		T4-T2 Condition		Unrelated Condition		Mean Priming Effect T3-T2	Mean Priming Effect T4-T2
		M	%	M	%	M	%		
20	300 ms	554	1	546	1	557	1.4	3	11

Note. M = mean RT value. % = the percentage of error rate.

Figure 2. Distribution of Each Participant's Mean RT (ms) in Phonological-related and Unrelated Conditions

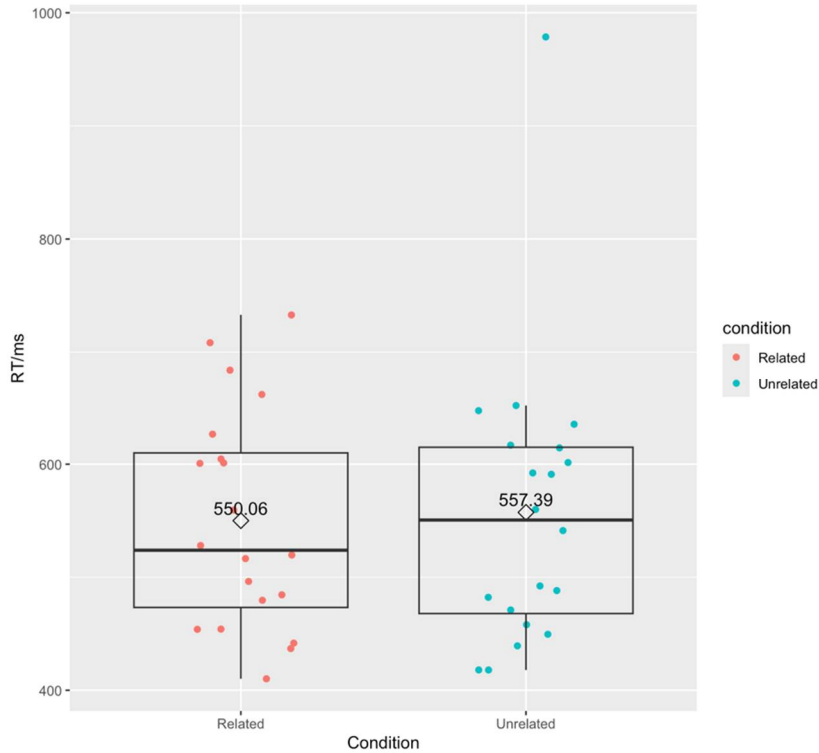

Note. \diamond = overall mean RT of 20 participants.

Figure 3. Distribution of Each Participant's Mean RT (ms) in T3-T2, T4-T2, and Unrelated Conditions

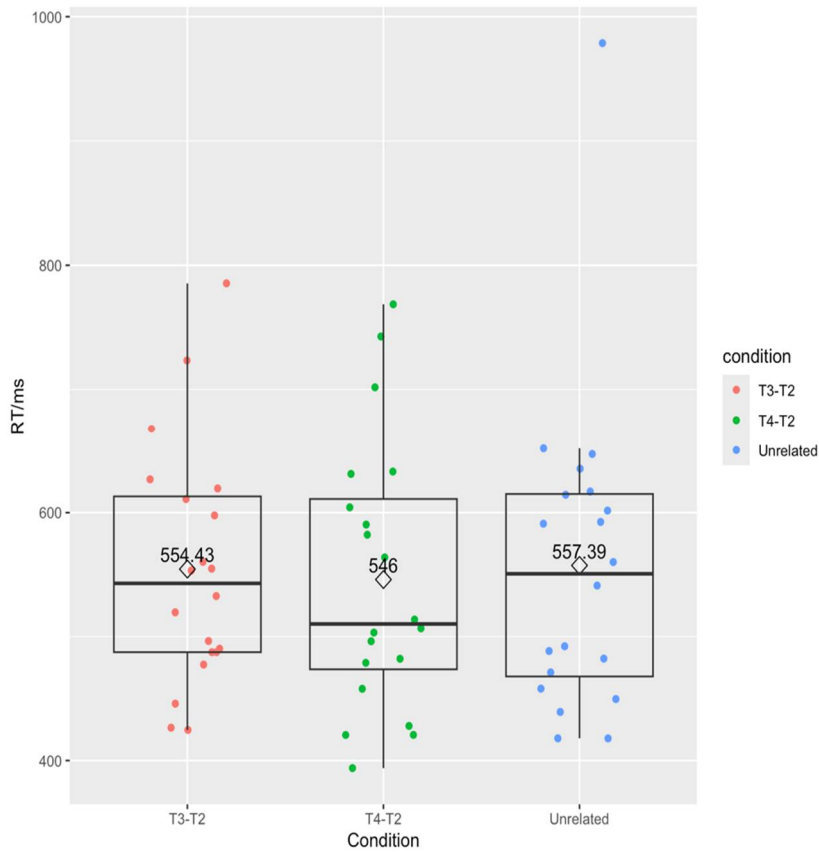

Note. \diamond = overall mean RT of 20 participants.

Figure 4. Beeswarm Plot of Priming of Each Participant in Related, T3-T2 and T4-T2 Conditions

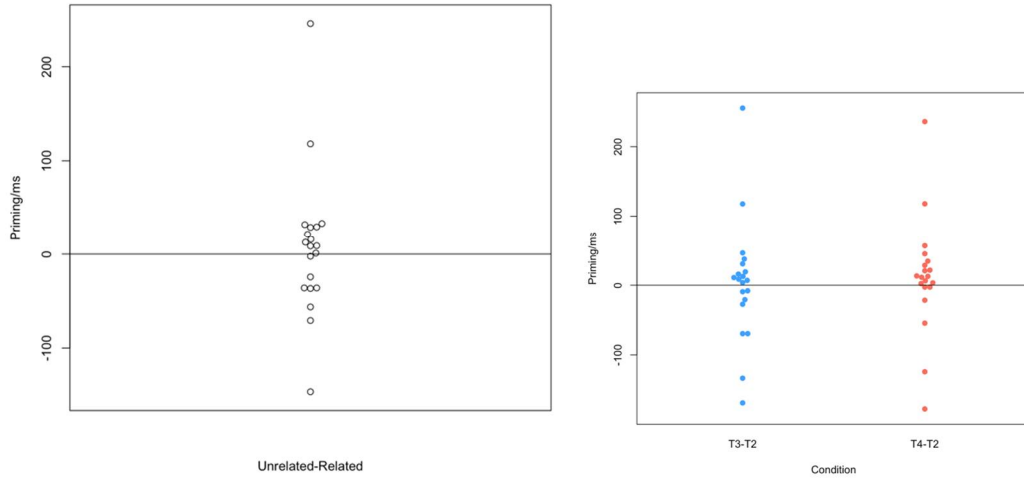
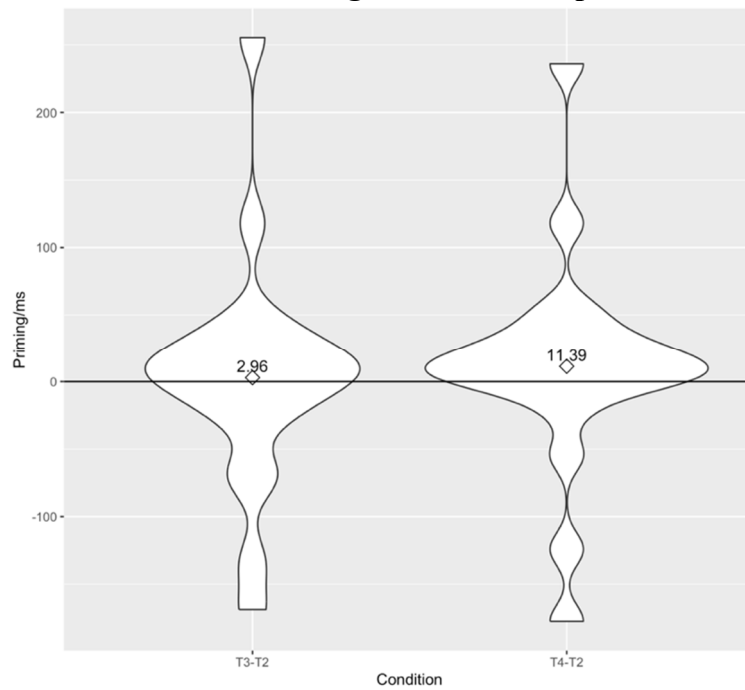
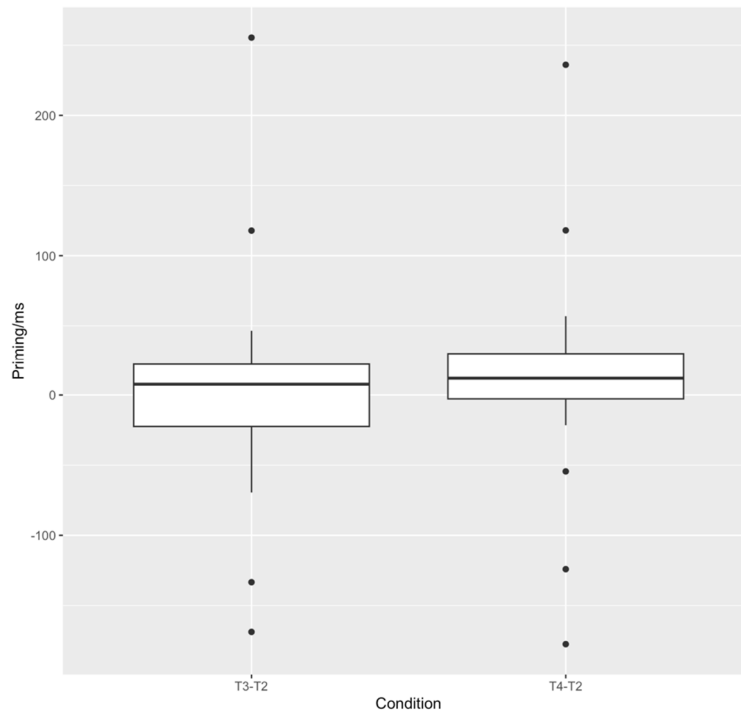

Figure 5. Violin Plot of Priming of Each Participant in T3-T2 and T4-T2 Conditions



Note. \diamond = overall mean priming effect of 20 participants.

Figure 6. Box Plot of Priming Effect of Each Participant in T3-T2 and T4-T2 Conditions



References

- Li, S., Tong, X., Shen, W. (2023). Influence of Lexical Tone Similarity on Spoken Word Recognition in Mandarin Chinese: Evidence From Eye Tracking. *Journal of Speech, Language, and Hearing Research*, 66(9), 3453-3472.
- Yang, Q., Chen, Y. (2022). Phonological competition in Mandarin spoken word recognition. *Language, Cognition and Neuroscience*, 37(7), 820-843.
- Zhou, X., Marslen-Wilson, W. (2000). The relative time course of semantic and phonological activation in reading Chinese. *Journal of Experimental Psychology: Learning, Memory, and Cognition*, 26(5), 1245.

ТЕМАТИЧЕСКОЕ
НАПРАВЛЕНИЕ 5:
Компьютерная
лингвистика
и искусственный
интеллект

TOPIC AREA 5:
Computational
linguistics
and artificial
intelligence

ЛИНГВИСТИЧЕСКОЕ ПРОФИЛИРОВАНИЕ И ИСКУССТВЕННЫЙ ИНТЕЛЛЕКТ: КАК БОЛЬШИЕ ЯЗЫКОВЫЕ МОДЕЛИ РАЗЛИЧАЮТ ХАРАКТЕРИСТИКИ ГОВОРЯЩИХ?

*М.А. Бакаев (Новосибирский государственный технический университет),
С.П. Горовая (НИУ «Высшая школа экономики»,
Санкт-Петербургский государственный университет),
О.А. Митрофанова (Санкт-Петербургский государственный университет)*
o.mitrofanova@spbu.ru

Создание новых языковых моделей класса ChatGPT открывает новую страницу в исследовании человеко-машинного взаимодействия. Большие языковые модели (Large Language Models, LLM) (Minaree et al. 2024) представляют исследовательский интерес как с точки зрения того, как в них отражаются разноуровневые явления естественного языка (пробинг, probing) (Şahin et al. 2020), так и в отношении того, в какой мере они способны распознавать и симулировать речевое поведение говорящих. В тестировании систем искусственного интеллекта может применяться метод персон (personas) (Weng et al. 2024), направленный на формализацию характеристик лингвистического профиля различных групп пользователей, а также метод промптинга (prompting), задающий условия речевого взаимодействия в виде запросов к LLM (Wang et al. 2023).

Цель нашего исследования – определить, в какой мере LLM чувствительны к параметрам персон и к семантическим различиям в промптах, определяемых на уровне слов-стимулов. Рассматриваются модели ChatGPT-4, ChatGPT-4o, Gemma, Llama и Saiga. В экспериментах моделируется ситуация поиска информации на сайтах высших учебных заведений. Разработаны лингвистические профили для четырех персон, связанных с образовательным процессом и научной работой (абитуриент, родитель абитуриента, выпускник, молодой ученый), см. пример в Приложении 1. На основе данных профилей составлены промпты для LLM (1). Для запросов отобраны пять частотных слов-стимулов из корпуса текстов сайтов вузов (центр, университет, научный/наука, образовательный/образование, программа). Задача промптинга состояла в получении набора из 10 слов-ассоциатов к словам-стимулам в соответствии с условиями классического ассоциативного эксперимента (2).

(1) Здравствуйте! Представьте, что Вы <персона X>. Ответьте на следующие запросы от имени X.

(2) Придумайте 10 ассоциаций для следующих пяти слов.

В ходе экспериментов получены 200 ассоциаций (по 10 на каждые слово-стимул и персону) для запросов на русском и английском языках, см. пример для ChatGPT-4 в Приложении 2. Качественный анализ позволил выявить стереотипные ассоциации (инновация, исследование, развитие, курс и т.д.) и ассоциации, специфичные для отдельных стимулов и сравниваемых языков. Количественный анализ данных включает оценку косинусной близости векторов и определение коэффициента лексического разнообразия TTR (Type-Token Ratio) в группах ассоциатов. На первом этапе группы ассоциатов кодируются в виде векторов с помощью модели Sentence Transformers paraphrase-multilingual-mpnet-base-v2 (Reimers, Gurevych 2019). Получены описательные статистики (среднее значение и

стандартное отклонение) в каждой из групп русских и английских ассоциатов, проведен дисперсионный анализ ANOVA относительно пяти независимых параметров (персона, слово-стимул, возраст, пол, уровень образования). Значимые расхождения зарегистрированы только для параметра слово-стимул: так, для ChatGPT-4 значения внутригруппового косинусного сходства ассоциатов выше, чем значения межгруппового сходства (для английского 0,701 и 0,235, для русского 0,817 и 0,749 соответственно). Остальные параметры слабо влияют на косинусную близость слов-ассоциатов. На втором этапе оценивается значение TTR в группах ассоциатов, сформированных по параметрам персона и слово-стимул. В группах ассоциатов по параметру персона TTR оказался значительно выше (для русского до 0,98, для английского до 0,94), чем в группах ассоциатов по параметру слово-стимул (для русского до 0,73, для английского до 0,58), что свидетельствует о большей чувствительности LLM к различиям между словами-стимулами, а также о том, что англоязычная модель лучше дифференцирует лингвистические профили, чем ее русскоязычный сегмент.

Проведенное исследование позволяет сделать вывод об ограниченности возможностей LLM в имитации речевого общения и открывает широкие перспективы в разработке лингвистических критериев тестирования систем искусственного интеллекта.

Литература

- Minaee S., Mikolov T., Nikzad N., Chenaghlu M., Socher R., Amatriain X., Gao J. Large Language Models: A Survey. ArXiv. 2024. URL: <https://arxiv.org/pdf/2402.06196> (дата обращения 30.06.2024)
- Reimers N., Gurevych I. Sentence-BERT: Sentence Embeddings using Siamese BERT-Networks. EMNLP 2019. ArXiv. 2019. URL: <https://arxiv.org/abs/1908.10084> (дата обращения 30.06.2024)
- Şahin G.G., Vania C., Kuznetsov I., Gurevych I. LINSPECTOR: Multilingual Probing Tasks for Word Representations. Computational Linguistics. 2020. 46 (2). P. 335–385. URL: <https://direct.mit.edu/coli/article/46/2/335/93365/LINSPECTOR-Multilingual-Probing-Tasks-for-Word> (дата обращения 30.06.2024)
- Wang H., Wang R., Mi F., Deng Y., Wang Z., Liang B., Xu R., Wong K.-F. Cue-CoT: Chain-of-thought Prompting for Responding to In-depth Dialogue Questions with LLMs. EMNLP 2023. P. 12047–12064. URL: <https://arxiv.org/abs/2305.11792> (дата обращения 30.06.2024)
- Weng Y., He Sh., Liu K., Liu Sh., Zhao J. ControlLM: Crafting Diverse Personalities for Language Models. ArXiv. 2024. URL: <https://arxiv.org/abs/2402.10151> (дата обращения 30.06.2024)

Приложение 1.

Пример описания персоны *абитуриент*

[ответственная] абитуриентка (Ж, молодой, школьное); Светлана, 18 лет (пол – женский). Заканчивает школу с золотой медалью и получила высокий балл на едином государственном экзамене. Активно выбирает, среди лучших университетов Петербурга, на какое направление бакалавриата поступать. Не уверена, к чему имеет больше склонностей, поскольку в школе одинаково хорошо успевала по всем

учебным дисциплинам и участвовала сразу в нескольких олимпиадах. Интересуется современными компьютерными технологиями, умеет программировать. Опасается попасть на престижную специальность, где однако уровень будет недостаточным, и её не научат новому и полезному. Уровень дохода в её семье выше среднего, но у неё никогда не было времени тратить деньги. Хочет попасть на обучение за счет бюджета, отчасти из принципиальных соображений. Пока не замужем.

Приложение 2.

Группы ассоциатов ChatGPT-4 на слова-стимулы для персоны *абитуриентка*

Центр	Университет	Научный / Наука	Образовательный / Образование	Программа
Координация	Знания	Исследование	Учеба	Обучение
Инновации	Студенты	Эксперимент	Квалификация	Курс
Ресурсы	Профессора	Открытие	Педагог	Сертификат
Развитие	Кампус	Теория	Развитие	Развитие
Сообщество	Исследования	Публикация	Учебник	Модуль
Активность	Диплом	Лаборатория	Методика	Практика
Собрание	Лекции	Гипотеза	Дистанционно	Специализация
Обмен	Библиотека	Доказательств	Стипендия	Учебный план
Поддержка	Академия	о Инновация	Курс	Интенсивность
Ядро	Традиции	Анализ	Дисциплина	Навыки

Часть исследования проведена О.А.Митрофановой при поддержке СПбГУ, шифр проекта 124032900006-1

О РАБОТЕ НАД СОСТАВЛЕНИЕМ «СЛОВАРЯ ЯЗЫКА ГЕРОИЧЕСКОГО ЭПОСА ОСЕТИН «НАРТЫ КАДДЖЫТÆ» («СКАЗАНИЯ О НАРТАХ»)

Е.Б. Бесолова (Северо-Осетинский институт гуманитарных и социальных исследований Владикавказского научного центра РАН)

elenabesolova@mail.ru

1. Сбор и первые публикации героического эпоса осетин «Нарты» относятся к середине XIX века. Прошло более чем полтора столетия. В течение всего этого долгого времени сказания о нартах изучались в аспекте генезиса, историзма содержания, характеристики эпических циклов, сюжетов, образов, эволюции; исследовались поэтика, ритмика, текстовая строфика и ещё мн. др. передавались сказания в разных формах: таурага (таурагъ – рассказ, легенда, предание) или же кадага (кадаг – эпическая поэма, сказание, песня), сопровождалась игрой на национальном инструменте. Еще М.С. Туганов писал о том, что сказания о нартах слушатели воспринимали как реальную историю, верили в то, что герои-нарты являются их прямыми предками, и потому очень бурно реагировали на выступление сказителя: уловив «искажение текста», тут же «обрывали» сказителя. Тогда его место занимал другой сказитель, «более опытный и умелый» (Туганов, 1946: 172).

В понятие «кадаг» включалась манера исполнения, которая предполагала два типа исполнителей – рассказчика и певца-сказителя, которым именоваться мог не всякий, а лучший. Народ знал их; они пользовались повышенным вниманием, почетом и уважением. Т.А. Хамицаева: «Со времени возникновения эпоса сменилось около 80 поколений сказителей. <...> Мы можем говорить лишь о тех, тексты которых остались в памяти народа. <...> Сегодня мы можем назвать 333 сказителя и певца-кадаганага, чьи тексты составляют классику нартовского эпоса осетин» (Хамицаева, 1991: 138). речь идет о тех сказителях, чьи тексты зафиксированы собирателями, чьи имена в памяти осетин; известны также количество записанных кадагов о нартах, время и место фиксации.

2. Обширный текстовый материал эпоса, опубликованный семитомным изданием на родном языке (Нарты кадджытæ. I–VII. 2003 – 2012), включает сказания на иронском и дигорском диалектах, наречиях и говорах осетинского языка. К сожалению, текстовый материал до сих пор не был предметом такого исследования, которое свидетельствовало бы о реальном употреблении лексики осетинского языка во времени, а также о богатстве его словарного запаса. Работа над текстовым материалом преследует цель: установить предельный объём словаря «Сказаний о нартах» на основании корпуса текстов из изданных 7 (семи) томов. Цель обусловила следующие задачи: 1) определить объём текстового корпуса семитомного издания методом оценивания предельного размера словаря с помощью экстраполяции эмпирически задаваемой функции, выражающей зависимость коэффициента лексического разнообразия от объёма (Кретов и др., 2021:133-143);

2) выявить в корпусе текстов Нартиады определенную зависимость между объемом текста в словах (словоформах) и объемом его словника (Супрун, 1979: 46); 3) исследовать проявление этой же закономерности в языке (идиолекте) каждого сказителя корпусом всех созданных им текстов за более чем полтора столетия. Считаем это возможным потому, что известны годы жизни каждого сказителя. К примеру, в дореволюционный период сказания о нартах напели (рассказали) 28

человек, в репертуаре которых от одного до пятнадцати сказаний; в 20-е годы XX в. зафиксированы сказания от 46 сказителей, причем от некоторых записано до двадцати нартовских сказаний; в послевоенные годы – записаны от 27 сказителей, в 30 – 40-е годы прошлого века нартовские сказания были переданы 232 сказителями (Хамицаева, 1991: 138); 4) исходя из постулата, что идиолект человека выражается во всей совокупности творимых им текстов, определить, зависит ли размер словаря сказителя от размера корпуса созданных им текстов; сохраняются ли связность и единство тематики при их порождении (Бакулина, 2007: 3-5).

Применяя улучшенный вариант формулы Г. Ципфа, намереваемся количественно оценить и ранжировать богатство словарного запаса героического эпоса осетин о нартах. Используя шкалу (высокое значение – богатый лексикон, низкое значение – бедный), определим различия по словарному запасу между текстами диалектов, наречий и говоров, а также попытаемся количественно оценить эрудицию и рассказчиков, и сказителей.

Литература

- Бакулина М. П. Использование закона Ципфа для сжатия текстов // Дискретный анализ и использование операций. Июль – декабрь 2007. Серия 2. Том 14, № 2. С. 3–13.
- Кретов А.А., Ломец М.В., Половинкин И.П. Возможный алгоритм вычисления предельного размера словаря писателя // Вестник ВГУ. Серия: Системный анализ и информационные технологии. 2021. № 1. С. 133–145.
- Нарты кадджытæ: Ирон адæмы эпос // Нартовские сказания: Эпос осетинского народа. Дзæуджыхъæу, 2003. Кн.1. 590 с.; 2004. Кн. 2. 896 с.; 2005. Кн.3. 712 с.; 2007. Кн. 4. 548 с.; 2010. Кн.5. 766 с.; 2011. Кн.6. 543 с.; 2012. Кн. 7. 617 с.
- Нарты. Осетинский героический эпос. Кн. 3. М.: Главная редакция восточной литературы, 1991. С. 135–153.
- Супрун А. Е. К количественной оценке лексического богатства текста // Научные доклады высшей школы: Филологические науки. 1979. № 1. С. 44–48.
- Туганов М. С. Новое в нартовском эпосе // ИЮОНИИ. Т.1 (5). Сталинир, 1946. С. 170–186.

ДЕТЕКЦИЯ АДЪЕКТИВНОЙ НЕОПРЕДЕЛЁННОСТИ В ПРАВОВОМ ТЕКСТЕ: РУССКИЕ ОБУЧАЮЩИЕ ДАННЫЕ

*О.В. Блинова (Санкт-Петербургский государственный университет,
НИУ «Высшая школа экономики» - СПб)
o.blinova@spbu.ru*

Детекция адъективной неопределённости в правовом тексте: русские обучающие данные

1. Языковой неопределённости (vagueness) посвящена обширная научная литература, в том числе из областей нечёткой логики, философии языка, лингвистической семантики и прагматики, см., напр., библиографию (Bobzien 2021). По одной из компактных дефиниций, неопределённость – это «особый вид неуверенности в применимости предиката» (Barker 2006). К примеру, можно сомневаться в том, стоит ли называть некоего человека «высоким», некий товар – «дорогим», пингвина – «птицей», а шахматы – «спортом». Исследователи согласны в том, что «неопределённость – всепроникающая черта естественного языка» (Solt 2015). Использовать неопределённые выражения привычно и удобно, легче сказать «Петя высокий», не конкретизируя точный рост Пети (о котором говорящий может не знать), см, напр., (Odrowąż-Sypniewska 2021).

Между тем, существуют разновидности текстов на естественном языке, для которых использование неопределённых выражений составляет проблему. Это юридические и академические тексты. Так, наличие неопределённых выражений способно приводить к различным интерпретациям одних и тех же положений нормативных документов, что влечёт судебные коллизии и правоприменительный произвол, см. (1):

(1) Критериями явной несоразмерности неустойки могут являться ее высокая процентная ставка, значительное превышение ее суммы над размером возможных убытков, длительность неисполнения обязательств и другие (позиция ВС РФ, ВАС РФ). (Перечень позиций высших судов к ст. 333 ГК РФ «Уменьшение неустойки»)

2. Настоящая работа посвящена некоторым проблемам создания датасета предложений, пригодного для обучения модели автоматической детекции неопределённых выражений в правовых текстах на русском языке. Попытки решения такой задачи уже производились, см. (Cruz et al. 2017), (Lebanoff, Liu 2018), (Liu et al. 2018), (Guélorget et al., 2021) а также (Lian et al. 2023).

3. Первая версия нашей модели стала бинарным классификатором, по результатам тестирования способным с точностью в 85% предсказывать, содержит или не содержит предъявляемый контекст один из типов неопределённости, а именно адъективную. Это один из многих разновидностей неопределённости, в терминологии Ф. Девоса называемый «неопределённость степени» (Devos 2003). Локусом неопределённости в таком случае является градуируемое прилагательное, а неуверенность касается того, при какой степени реализации некоторого критерия применимо определённое слово (Ibid.: 125).

На этапе создания обучающей выборки использовалась разметка предложений 5-ю экспертами, среди которых был 1 лингвист и 4 юриста. Для создания набора предложений, подлежащей ручной разметке на наличие/отсутствие неопределённости, из словаря КартаСловСент (Кулагин 2021) выбирались все

прилагательные с метками тональности PSTV и NGTV. Затем из корпуса законов “CorCodex” были взяты все предложения, содержащие соответствующие леммы (ср. агрессивный, адекватный, активный, актуальный, аморальный и т. д.). Сначала с набором предложений работал лингвист, который выбрал все предложения корпуса, по его мнению содержащие адъективную неопределённость. Затем эти предложения предъявлялись юристам. В результате была получена выборка из 6150 предложений.

При дальнейшей работе требовалось принять ряд решений, связанных прежде всего с двумя проблемами: во-первых, юридический и лингвистический взгляд на неопределённость различны (при этом для юристов контексты с одними и теми же прилагательными то содержат неопределённость, то не содержат). Во-вторых, юристы в разметке контекстов разных типов демонстрируют разное согласие. Это значит, что при отборе примеров для обучающей выборки можно было ориентироваться либо на пороговые показатели согласия для каждого примера, либо на уровень экспертности аннотатора, либо применять предпочтительный комбинированный подход.

Литература

- Barker C. Vagueness. Brown K. (ed.) *Encyclopedia of Language and Linguistics*. Oxford, UK: Elsevier. 2006. P. 294–298.
- Bobzien S. (ed.) *Theories of Vagueness*. Bourget D., Chalmers D. (eds.) *PhilPapers*. 2021. URL: <https://philpapers.org/browse/theories-of-vagueness>. Date of access: 30.06.2024.
- Cruz B. D., Jayaraman B., Dwarakanath A., McMillan C. Detecting Vague Words Phrases in Requirements Documents in a Multilingual Environment. 2017 IEEE 25th International Requirements Engineering Conference (RE), Lisbon, Portugal, 2017. P. 233–242.
- Devos F. Semantic vagueness and lexical polyvalence. *Studia Linguistica*. 2003. Vol. 57(3). P. 121–141.
- Guélorget P., Icard B., Gadek G., Gahbiche S., Gatepaille S., Atemezing G., Égré P. Combining Vagueness Detection with Deep Learning to Identify Fake News. arXiv. 2021. URL: <https://arxiv.org/abs/2110.14780>. Date of access: 30.06.2024.
- Lebanoff L., Liu F. Automatic Detection of Vague Words and Sentences in Privacy Policies. *Proceedings of the 2018 Conference on Empirical Methods in Natural Language Processing*. Brussels, Belgium, October 31 – November 4: Association for Computational Linguistics, 2018. P. 3508–3517.
- Lian X.; Huang D., Li X., Zhao Z., Fan Z., Li M. Really Vague? Automatically Identify the Potential False Vagueness within the Context of Documents, *Mathematics*. 2023. Vol. 11(10). 2334.
- Liu F., Fella N. L., Liao K. Modeling Language Vagueness in Privacy Policies using Deep Neural Networks. arXiv. 2018. URL: <https://arxiv.org/abs/1805.10393>. Date of access: 30.06.2024.
- Odrowąż-Sypniewska J. Vagueness in Natural Language. Stalmaszczyk P. (ed.) *The Cambridge Handbook of the Philosophy of Language*. Cambridge Handbooks in Language and Linguistics. Cambridge: Cambridge University Press, 2021. P. 300–316.
- Solt S. Vagueness and Imprecision: Empirical Foundations. *Annu. Rev. Linguist.* 2015. Vol. 1(1). P. 107–127.

Кулагин Д. И. Открытый тональный словарь русского языка КартаСловСент. Компьютерная лингвистика и интеллектуальные технологии: по материалам ежегодной международной конференции «Диалог» (2021), Москва, 16–19 июня 2021 г. Вып. 20. М.: Российский государственный гуманитарный университет, 2021. С. 1106–1119.

Исследование поддержано СПбГУ, id проекта 96417361, и выполнено за счёт НИР “Юрико-лингвистическая неопределённость в текстах правовых актов с учётом их коммуникативных особенностей и юридических функций”, рег. № ЦИТиС АААА-А19-119100190156-0.

БАЗОВАЯ СТРУКТУРА ПРОМПТОВ ДЛЯ ЭФФЕКТИВНОЙ РАБОТЫ ПРЕПОДАВАТЕЛЕЙ РУССКОГО ЯЗЫКА В ЧАТЕ GPT

А.С. Бурляй (Донецкий государственный университет),

А.О. Якель (Донецкий государственный университет)

anna.burlyai@mail.ru

В данной работе исследуется базовая структура промптов для эффективной работы преподавателей русского языка в чате GPT, их особенности и влияние на качество генерируемых ответов, а также анализируются различные подходы к написанию промптов в чате GPT, включая использование ключевых слов, контекстуальных подсказок и структурированных запросов.

Промпты (prompts) – это ключевые слова или предложения, которые вводятся для инициации ответа в модели GPT (Generative Pre-trained Transformer). Они играют ключевую роль в обучении и работе модели, поскольку они направляют её на определенную тему или задачу.

Сегодня активно исследуются возможности оптимизации базовой структуры промптов для повышения точности и релевантности ответов, получаемых от модели GPT, производится сравнительный анализ различных методов построения промптов и их влияние на эффективность работы чат-бота на основе модели GPT. Также важным аспектом остаётся необходимость освоения новых технологий преподавателями русского языка.

Базовая структура промптов для эффективной работы преподавателей-русистов в чате GPT может быть следующей:

Определение контекста: начните промпт с краткого описания контекста или темы разговора, чтобы помочь модели понять, о чём будет идти речь. Пример: «Обсудим тему русского литературного языка».

Постановка вопроса: сформулируйте конкретный вопрос или просьбу, на который ожидаете ответ от модели. Пример: «Правда ли то, что литературный язык создал Пушкин?»

Определение роли: напишите, от какого лица необходимо модели предоставить информацию. Пример: «Действуй как лингвист/эксперт/обозреватель и т. д.».

Уточнение формата выдачи результата. Пример: «Предоставь информацию в виде тезисов/плана/обзора и т. д.».

Дополнительные инструкции: предоставьте модели дополнительные указания или информацию, если это необходимо для понимания задачи или темы. Пример: «Укажи, какие есть альтернативные теории возникновения русского литературного языка?»

Обратная связь: оцените ответ модели и дайте обратную связь, чтобы уточнить или прояснить информацию. Пример: «Спасибо за ответ. Можешь ли ты дать более подробное описание?»

Таким образом, преподаватель русского языка ускоряет работу с первичными источниками информации, исключая нерелевантные ответы, сгенерированные нейросетью. Дальнейшее построение системы промптов позволит сделать более эффективной работу исследователей и преподавателей русского языка.

СОПОСТАВИТЕЛЬНЫЙ АНАЛИЗ ОЦЕНОЧНЫХ КОНСТРУКЦИЙ РУССКОГО И КИТАЙСКОГО ЯЗЫКОВ (ПО МАТЕРИАЛАМ СОБСТВЕННОГО ПАРАЛЛЕЛЬНОГО КОРПУСА)

Илин Ван (Университет МГУ-ППИ в Шэньчжэне)
1608029882@qq.com

Интерес к сопоставительному анализу оценочных конструкций в русском и китайском языках обоснован тем, с одной стороны, что оценка как отражение ценностных ориентаций является универсальной категорией и в разных языках мира выражается своеобразно, с другой стороны, что китайский язык как изолирующий язык сильно отличается от русского языка грамматической структурой, в конструкциях русского и китайского языков, вероятно, отражается и разнообразие языковой картины мира. На уровне высказывания, в соответствии с формально-семантическими критериями, мы определяем как оценочное любое предложение, которое допускает «безошибочное разногласие» (Umbach 2014). Такие высказывания могут вводиться оператором «X. считает», напр.:

(1) X. считает, что жена чиновника неумна.

Критерий «безошибочного разногласия» допускает продолжение:

(2) А У. считает, что она очень сообразительна.

Причем оба высказывания истинны. В этом противоречии отражаются фундаментальные особенности выражения оценки: всё исходит из позиции субъекта. Данный подход оказывается общим для обоих языков.

Существуют многочисленные работы по описанию общих и характерных черт русского и китайского языков. А статей, посвященных оценочным конструкциям обоих языков, немного. При этом сопоставление оценочных высказываний в русском и китайском языках на материале параллельного корпуса НКРЯ началось недавно [Ван Илин 2024(в печати); Ван Илин, Воейкова 2022], там примеры списываются с текстов разных типов. Отдельный анализ по материалам современных литературных произведений обоих языков до сих пор не проводилось, поэтому мы сделали попытку анализа на материале собственного параллельного корпуса, что может впоследствии лечь в основу более полного описания.

В данной работе рассматривается особый класс конструкций, направленных на потенциальное выражение оценки в русском и китайском языках. Напр.:

(3) Хорош маскарад!

好 — 个 假面具 呀!

Хороша одна CLF маска AUX! (букв.).

В (3) применяется конструкция «好 hao ‘хорош’+一 и ‘один’+个 гэ CLF+NP» (Ван Ган, Чэнь Чанлай 2018) для передачи негативного отношения, что в полной степени соответствует русскому предложению как по иронической коннотации, так и по синтаксической структуре, однако сам способ выражения оценки встраивает эти конструкции в китайский культурно-языковой контекст.

Материалом для анализа послужили произведения современных писателей, таких как Л. Е. Улицкой, Мо Янь, и их перевод на китайский (или русский) язык. С помощью программ для создания параллельного корпуса (<https://corpus-analysis.com>) мы занимаемся обработкой и хранением данных, охватывающих оценочные

конструкции, чтобы подробно рассмотреть семантические и прагматические особенности оценки в русском и китайском языках.

Литература

- Ван Ган, Чэнь Чанлай (王刚, 陈昌来). “好 (一) 个 X”的历时发展、构件语义及承继关系[Развитие, семантическая ориентация компонента и наследование конструкции «хао и-гэ X»].汉语学习 [Изучение китайского языка]. Яньбянь: 2018. №. 4. С.21-28.
- Ван Илин. Оценочные конструкции со словом «плохой» в русском и китайском языках: опыт сопоставительного анализа. Мир русского слова. 2024. (в печати)
- Ван Илин, Воейкова М.Д. Оценочные конструкции со словом «хороший» в русском и китайском языках: опыт сопоставительного анализа. Русская грамматика в диалоге научных школ, направлений, методов: сборник научных статей. отв. ред.: Шереметьева Е.С., Стародумова Е.А., Анисова А. А. Владивосток : Издательство Дальневосточного федерального университета, 2022. С.284-291.
- Umbach, Carla. Evaluative propositions and subjective judgments. Subjective Meaning: Alternatives to Relativism, edited by Cécile Meier and Janneke van Wijnbergen-Huitink, Berlin, Boston: De Gruyter, 2016, pp. 127-168.

Project for Young Innovative Talents of Guangdong General Colleges and Universities No. 2023WQNCX081 “Study of evaluative constructions of the Russian language based on RNC data” in 2023–2025. Грант для молодых инновационных талантов колледжей и университетов провинции Гуандуна № 2023WQNCX081 «Исследование оценочных конструкций русского языка на основе данных НКРЯ» в 2023–2025 гг.

АНАЛИЗ ЭФФЕКТИВНОСТИ АНСАМБЛИРОВАНИЯ БОЛЬШИХ ЯЗЫКОВЫХ МОДЕЛЕЙ

*А.А. Голиков (Елабужский институт Казанского (Приволжского) федерального университета)
akimovdmitry1@mail.ru*

В последние годы большие языковые модели (LLM) продемонстрировали значительный прогресс в различных областях. Одним из перспективных, но еще мало проработанным направлением, является объединение больших языковых моделей в ансамбли (Jiang и др., 2024; Wang и др., 2024) для достижения лучшего качества ответов. Ансамблирование, широко используемое в классическом машинном обучении, часто позволяет достигать лучших результатов и побеждать на соревнованиях по анализу данных благодаря сочетанию сильных сторон различных моделей (Breiman, 2001), что создает предпосылки для исследования данной технологии применительно к LLM.

Хотя использование ансамблей LLM сопряжено с более высокими вычислительными затратами и потенциально большей стоимостью обращения к проприетарным моделям, для целого ряда критически важных задач повышение качества и надежности ответов может быть гораздо более ценным, чем дополнительные расходы. Кроме того, наблюдается тенденция к постепенному снижению стоимости вычислительных ресурсов и сервисов LLM, что делает ансамблевые решения все более доступными.

В статье рассматриваются настройки параметров ансамблей больших языковых моделей и результаты их тестирования в задачах на выбор одного правильного варианта ответа из нескольких. Подобный вид тестирования позволяет достоверно оценить, насколько эффективно ансамбли LLM могут улучшить точность и надежность ответов по сравнению с отдельными моделями, и сделать выводы об оптимальных стратегиях ансамблирования.

В качестве материала для оценки качества работы больших языковых моделей и их ансамбля были использованы тесты по курсу «Лексикология», применяемые для оценки знаний студентов второго курса отделения филологии и истории Елабужского института ФГАОУ ВО «Казанский Федеральный Университет» – вопросы разбиты на блоки «Лексикография», «Слово как единица языка. Лексическое значение слова», «Системные отношения в лексике», «Активная и пассивная лексика», «Происхождение слов», «Фразеология».

Предварительные расчеты показали, что ансамблирование моделей со значительно отличающимися по качеству результатами или моделей, чьи ответы значительно скоррелированы, не позволяют улучшить качество по сравнению с отдельной наиболее точной моделью. Поэтому в работе рассматривались близкие по качеству ответов на данные тесты модели – ChatGPT-4 (точность 64,3%), Nemotron-4-340B (точность 64,3%), Gemini-1.5-Pro (точность 63,2%) и Qwen2-72B (точность 61,1%). При этом ответы данных моделей имеют умеренную корреляцию (коэффициент корреляции Крамера (Баврина, Борисов, 2021) для любых двух моделей варьируется от 0,48 до 0,66), что повышает шансы на успешное ансамблирование.

Для ансамблирования больших языковых моделей были реализованы алгоритмы логистической регрессии, градиентного бустинга и случайного леса (Breiman, 2001) с разделением множества вопросов и ответов на часть для обучения моделей (80% случайно отобранных вопросов и ответов моделей на них) и часть для тестирования (остальные 20%). Признаками для обучения алгоритмов в данном случае являлись ответы отдельных моделей, а целевой переменной – заранее известные правильные ответы. При обучении алгоритмов выполнялась оптимизация их гиперпараметров методом случайного поиска. Наилучший результат продемонстрировал алгоритм случайного леса (голосование отдельных деревьев решений, обученных на случайных подмножествах признаков и данных) в реализации библиотеки LightGBM (Ke, 2017) – его точность на отложенной выборке составила 67,6%, что на 4,3% лучше, чем отдельной самой точной модели.

Таким образом, в работе было продемонстрировано, что ансамблирование больших языковых моделей способно улучшить итоговое качество ответов, однако важно выбирать достаточно близкие по качеству модели, чьи ответы при этом не имеют существенной корреляции.

Литература

- Баврина А.П., Борисов И.Б. Современные правила применения корреляционного анализа. Медицинский альманах. 2021. №3 (68). С. 70-79.
- Breiman L. Random forests. Machine learning. 2001. Т. 45. С. 5-32.
- Jiang D., Ren X., Lin B. Y. Llm-blender: Ensembling large language models with pairwise ranking and generative fusion. arXiv preprint arXiv:2306.02561. URL: <http://arxiv.org/abs/2306.02561>. Дата обращения 30.06.2024.
- Wang J. et al. Mixture-of-Agents Enhances Large Language Model Capabilities. arXiv preprint arXiv:2406.04692. URL: <http://arxiv.org/abs/2406.04692>. Дата обращения 30.06.2024.
- Ke G. et al. Lightgbm: A highly efficient gradient boosting decision tree. Advances in neural information processing systems. 2017. Т. 30.

РАЗРАБОТКА МОДЕЛИ РАСПОЗНАВАНИЯ БАЛКАРСКОГО АКЦЕНТА (НА МАТЕРИАЛЕ РЕЧИ БАЛКАРСКИХ БИЛИНГВОВ)

О.В. Гончарова (Пятигорский государственный университет)
oxanavgoncharova@gmail.com

Исследование посвящено разработке и оценке модели, способной распознавать балкарский акцент в звучащей речи.

Материалом настоящего исследования послужил экспериментальный корпус, состоящий из квазиспонтанных аудиозаписей представителей русской и балкарской этногрупп, Информантами выступили женщины и мужчины в возрасте 25-45 лет, проживающие не в сельской местности, владеющие балкарским языком и использующие его в повседневном общении, а также женщины и мужчины в возрасте 25-45 лет, носители южнорусского фоноварианта русского языка.

Для целей исследования предполагалось создать два корпуса аудиоданных – чтение текста и спонтанная речь. Для чтения информантам было предложено выбрать любой текст из представленной подборки различной тематики (новостные статьи, литературные произведения, научно-популярные тексты), для записи спонтанной речи предлагалось рассказать о проведенном дне. После записи материала был проведен аудитивный анализ, где лингвисты и наивные носители языка давали оценку естественности звучания записи и определяли степень выраженности акцента сильный/средний/слабый. Для создания однородного корпуса исследования было решено использовать записи, где степень выраженности акцента была оценена как средняя. В итоге из более чем 8000 тыс. записей было отобрано по 1370 реализаций в каждом языковом варианте (русском и интерферированном).

После формирования датасетов данные были автоматически аннотированы с помощью, разработанного для целей исследования скрипта на языке Python, к которому была подключена предобученная модель Vosk [1], формирующая файлы textGrid.

Для этапа обучения модели аннотированные данные были случайным образом разделены на обучающий набор, который содержал 70% от общего количества записей, и тестовый набор, который включал 30% записей. Далее был создан пайплайн моделей, включающий в себя машины опорных векторов, деревья принятия решений, логистическую регрессию и алгоритм k-ближайших соседей.

Обучение модели проводилось на датасете (русские дикторы и русская речь балкарских билингвов), который включал фразы в бинарной разметке: русские / с акцентом. Целью этапа было обучить пайплайн моделей распознавать акцентные реплики на основе широкого спектра лингвистических данных. В результате обучения и анализа моделей выяснено, что максимальные метрики классификации получены при работе алгоритма логистической регрессии – около 72% точности

После обучения и оценки эффективности моделей был осуществлён анализ вклада и процентного распределения отдельных признаков в процесс принятия решений моделью и, полученные таким образом, спектральные и просодические признаки, позволили получить список наиболее важных характеристик, создающих акцентное «балкарское» звучание в речи билингва:

— регистр произнесения (5.51%);

TOPIC AREA 5: Computational linguistics and artificial intelligence

- интервалы изменения тона и скорость изменения интервалов (5.42%);
- значения тональных контрастов между слогами (4.86%);
- тональный диапазон (4.82%);
- тональный уровень начала фразы и первого ударного слога (4.54% – сумма значений двух признаков);
- значения динамических контрастов между слогами (3.86%);
- средние значения интенсивности (3.75%);
- значения стандартного отклонения и дисперсии интенсивности (3.21%).

Vosk – автономный инструмент для распознавания речи с открытым исходным кодом, <https://huggingface.co/alphacep/vosk-model-ru>

РНФ №23-28-10124 «Квантитативно-статистическая модель анализа эмоционально-маркированной коммуникации в условиях межэтнических взаимодействий в регионе Кавказские Минеральные Воды».

КРУПНОМАСШТАБНАЯ СТРУКТУРА ЕСТЕСТВЕННОГО ЯЗЫКА, ИЛИ ПОЙМАЙ БОТА

В.А. Громов (НИУ «Высшая школа экономики»),
А.С. Коган (НИУ «Высшая школа экономики»),
Н.С. Бородин (НИУ «Высшая школа экономики»),
Данг Куинь Ньы (НИУ «Высшая школа экономики»)
kogana00@gmail.com

В работе (Gromov, Migrina, 2017) в рамках широкомасштабного вычислительного эксперимента было установлено, что естественный язык представляет собой самоорганизованно-критичную систему (один из типов сложных систем); “лавинами” в языке любые тексты, написанные или сказанные на нём. В частности, это означает, что мы можем исследовать естественный язык как единое целое в синхронистическом и диахронистическом аспектах. (Исключение здесь представляет эсперанто, который не “ведёт” себя так, как ведут естественные языки.) Наше исследование посвящено анализу геометрических свойств указанной системы; в качестве методов исследования использовались методы вычислительной математики и математической статистики.

В рамках нашего подхода каждое слово (n -грамм) текста представляется эмбедингом (вектором из действительных чисел определённого размера), что позволяет рассмотреть множество всех слов языка как единый геометрический объект – языковую фрактальную структуру; точнее, множество слов языка представляет собой репрезентативную выборку точек этого геометрического объекта. Аналогичные структуры рассматриваются для биграмм, триграмм и т.д. Авторы предлагают для совокупности всех этих структур $n=1, 2, \dots$ естественного языка термин Хаилонакеа (с гавайского знаковая беспредельность; ср. Laniakea Supercluster – Wikipedia). С другой стороны, это позволяет рассмотреть текст естественного языка как многомерный временной ряд или как траекторию динамической системы, проходящую по этой “поверхности” – семантическую траекторию.

Вычислительные эксперименты здесь были проведены для значительного числа языков, принадлежащих различным языковым семьям и группам. Здесь было установлено:

Внутренняя размерность для множества биграмм для всех естественных языков представляет собой нецелое число, между 9 и 10 (Gromov, Borodin, Erbolova 2024) Отметим, что у простых геометрических объектов (шар, куб) указанная размерность является целым числом; у фрактальных конструкций – нецелым. Таким образом, языки представляют собой сложные системы, что находит отражение в фрактальной структуре соответствующих геометрических объектов.

При анализе структуры семантического пространства языка возможно выделять области сгущения (часто используемые области языка) и пустоты (“тёмная материя языка”, “слепые пятна языка”, “дырки в языке”), т.е. области в которых язык в своём развитии ещё не заполнил. Области сгущения выделяются алгоритмами кластеризации, пустоты – алгоритмами топологического анализа данных.

Для всех рассмотренных языков семантические траектории представляют собой хаотические временные ряды (Gromov, Dang, 2023a). В частности, значения

пары “энтропия-сложность” для них лежат в хаотической области (Rosso и др. 2017). Один языки являются более хаотичными чем другие: вероятно, это коррелирует со “свободностью” порядка слов в предложении в том или ином языке. В частности, это даёт своеобразный критерий оценки качества перевода (литературного или машинного): относительное отклонение значений энтропии и сложности для текста от средних значений по языку для оригинального текста и перевода должны быть близки.

Все вышеперечисленные характеристики, а также структуры семантических пространств, порожденных текстами, написанными людьми, и текстами, сгенерированными искусственным интеллектом, статистически значимо (и даже визуально) отличаются (Gromov, Dang, 2023b), (Gromov, Kogan, 2023).

Литература

- Gromov V. A., Borodin N. S., Yerbolova A. S. A Language and Its Dimensions: Intrinsic Dimensions of Language Fractal Structures. Complexity. 2024.
- Gromov V. A., Dang Q. N. Semantic and sentiment trajectories of literary masterpieces. Chaos, Solitons Fractals. 2023.
- Gromov V. A., Dang Q. N. Spot the Bot: Distinguishing Human-Written and Bot-Generated Texts Using Clustering and Information Theory Techniques. Kolkata: Pattern Recognition and Machine Intelligence: 10th International Conference, PReMI 2023. 20–27.
- Gromov V. A., Kogan A. S. Spot the Bot: Coarse-Grained Partition of Semantic Paths for Bots and Humans. Kolkata: Pattern Recognition and Machine Intelligence: 10th International Conference, PReMI 2023. 348–355.
- Gromov V. A., Migrina A. M. A Language as a Self-Organized Critical System. Hindawi Complexity. 2017.
- Rosso O. A., Larrondo H. A., Martin M. T., Plastino A., Fuentes M. A. Distinguishing noise from chaos. Physical review letters. 2007. Vol. 99.

АВТОМАТИЧЕСКОЕ РАЗРЕШЕНИЕ НЕОДНОЗНАЧНОСТИ АББРЕВИАТУР В РУССКОЯЗЫЧНЫХ БИМЕДИЦИНСКИХ ТЕКСТАХ

П.А. Гусьяцкая (Московский государственный университет имени М.В.Ломоносова)
polinagousyatskaya@gmail.com

Исследование, представленное в докладе, находится на стыке BioNLP и задач WSD/WSI. Задача разрешения неоднозначности в сфере BioNLP на материале русского языка разработана недостаточно; наиболее широко представленной задачей NLP в рамках домена является задача извлечения информации – так, известны исследования (Loukachevitch et al. 2022; Loukachevitch et al. 2024) по идентификации именованных сущностей и (Тутубалина 2023) по методам автоматической обработки неструктурированных данных в BioNLP. Контрольные результаты по задачам WSD/WSI для русского языка были получены только на материале общезыковых текстов (Panchenko et al. 2018), но не узкоспециализированных.

В докладе описывается опыт разработки инструментария и специализированного набора текстовых данных для автоматического разрешения неоднозначности инициальных аббревиатур в биомедицинских текстах на русском языке. Наше исследование является первым, в котором данная задача решается на материале русского языка.

Актуальность работы обусловлена продуктивностью аббревиации как способа терминообразования (Даниленко 1977; Суперанская и др. 2012), структурной и функциональной самостоятельностью аббревиатуры как части терминосистемы, а также большим тематическим разнообразием самого домена – в тематическую область «биомедицина» входит большое количество поддоменов, для каждого из которых характерна собственная терминологическая база, что способствует появлению межсистемной полисемии терминов-аббревиатур.

Задача разрешения неоднозначности аббревиатур решается с применением алгоритмов классификации. Для исследования был собран уникальный корпус неоднозначных аббревиатур биомедицинского домена. Каждое из значений неоднозначной аббревиатуры представлено ее разверткой, то есть полной формой терминологического словосочетания (например, ПМП: *первая медицинская помощь, предполагаемая масса плода, полковой медицинский пункт*). Для каждой развертки методом веб-скрейпинга было выгружено до 200 контекстов, развертка в которых была заменена на аббревиатуру (Табл. 1).

Эксперименты, проведенные на корпусе, включали в себя классификацию при помощи машины опорных векторов (SVM) на широком контекстном окне (500 символов/70-80 токенов слева и справа), а также классификацию при помощи нейросетевой модели RuBioBERT, предобученной на медицинских текстах на русском языке, на широком и узком (-3; +4) окне. Наилучший результат (0.98 по аккуратности и f1-мере) был достигнут на нейросетевой модели и широком окне; SVM, однако сохраняет статус алгоритма выбора для задачи разрешения неоднозначности, показывая результат в 0.93 по обоим показателям (Табл. 2).

Тесты на классическом алгоритме машинного обучения, результаты которого являются более интерпретируемыми, позволили сделать дополнительные выводы о языковых факторах, потенциально влияющих на качество классификации. Среди них

– абсолютное количество контекстов на развертку, а также тематическая уникальность контекстов значений одной аббревиатуры.

Тесты на широком и узком контекстах показали, что для настоящей задачи более результативным является обучение алгоритма на широком, тематическом, контексте – по всей видимости, именно на нем реализуются сочетаемостные признаки, позволяющие алгоритму адекватно разрешить неоднозначность целевой аббревиатуры.

Подводя итог, следует отметить, что нейросетевую модель RuBioBERT, тонко настроенную на корпусе неоднозначных аббревиатур с широким контекстным окном можно признать эффективным методом разрешения неоднозначности аббревиатур в биомедицинских текстах. Собранный для настоящей задачи набор данных может применяться в смежных задачах автоматической обработки текстов в области биомедицины.

Таблица 1. Фрагмент корпуса (контекст сокращен).

аббр.	развертка	№ знач.	пример контекста
	общая выживаемость	3	программа химиолучевого лечения статистически значимо или на близком к значимому уровне увеличивает ОБ большинства больных нодальными неходжкинскими лимфомами абдоминальной и тазовой локализации за исключением когорты пациентов с достигнутой в результате химиотерапии полной ремиссией
ОБ	оггибающая ветвь	4	главный ствол ее обычно короткий (0–10 мм, диаметр варьирует от 3 до 6 мм) и делится на переднюю межжелудочковую и ОБ. передняя межжелудочковая ветвь/артерия (передняя нисходящая артерия) располагается в передней межжелудочковой борозде и идет к верхушке, отдавая по ходу диагональные, и передние перегородочные ветви.

Таблица 2. Результаты классификации с помощью SVM и RuBioBERT

метрика	Широкое окно		Узкое окно	
	F1	ACC	F1	ACC
SVM	0.93	0.93	-	-
RuBioBERT	0.976	0.976	0.83	0.83

Литература

- Азарова И. В., Марина А. С. Автоматизированная классификация контекстов при подготовке данных для компьютерного тезауруса RussNet. Компьютерная лингвистика и интеллектуальные технологии: Труды международной конференции «Диалог–2006». 2006. С. 13-17.
- Арзуманов Г. Г. Сложносокращенное словообразование в современной научно-технической терминологии. АКД. Баку, 1976.
- Даниленко В. П. Русская терминология. Опыт лингвистического описания. М., «Наука», 1977.
- Суперанская А. В., Подольская Н. В., Васильева Н.В. Общая терминология: Вопросы теории. Изд. 6-е. М., Книжный дом «ЛИБРОКОМ», 2012.
- Тутубалина Е. В. и др. Идентификация лекарственных средств со схожим терапевтическим действием на основе семантического анализа текстов. Известия академии наук. Серия химическая. 2017. №. 11. С. 2180-2189.
- Loukachevitch N. et al. NEREL-BIO: A Dataset of Biomedical Abstracts Annotated with Nested Named Entities //arXiv preprint arXiv:2210.11913. 2022.
- Loukachevitch N., Sakhovskiy A., Tutubalina E. Biomedical Concept Normalization over Nested Entities with Partial UMLS Terminology in Russian //Proceedings of the 2024 Joint International Conference on Computational Linguistics, Language Resources and Evaluation (LREC-COLING 2024). 2024. С. 2383-2389.
- Panchenko A. et al. RUSSE'2018: a shared task on word sense induction for the Russian language //arXiv preprint arXiv:1803.05795. 2018.
- Yalunin A., Nesterov A., Umerenkov D. RuBioRoBERTa: a pre-trained biomedical language model for Russian language biomedical text mining. //Available at: <https://arxiv.org/abs/2204.03951> (accessed 25.02.2024).

ПОДГОТОВКА БУДУЩИХ УЧИТЕЛЕЙ АНГЛИЙСКОГО ЯЗЫКА В ЭПОХУ
ГЕНЕРАТИВНОГО ИСКУССТВЕННОГО ИНТЕЛЛЕКТА: В ЦЕНТРЕ ВНИМАНИЯ
– ОЦЕНОЧНАЯ ГРАМОТНОСТЬ

Л.В. Даржинова (Университет образования Гонконга),

М. Гу (Университет образования Гонконга)

liubovdarzh@eduhk.hk

The integration of Generative Artificial Intelligence (GenAI) tools in English teacher education is a relatively new area of research. Existing studies (e.g., Kartal, 2023, 2024) predominantly focused on ChatGPT by OpenAI, leaving many analogous tools, such as YouChat, overlooked. To fill this research gap, in this study, we explored how YouChat can be leveraged to support the development/enhancement of language assessment literacy (LAL) among pre-service English teachers.

Based on the literature review, researchers have a consensus regarding the conceptual definition of LAL – the knowledge of theory, principles, and technical aspects related to language testing (Gan Lam, 2022; Zolfaghari Ahmadi, 2016). Studies report that pre-service English teachers in various learning contexts experience inadequate integration of theory and practice in relation to LAL, that is, the lack of experiential learning (Ho Yan, 2021), limited awareness of the local assessment context (Giraldo Murcia, 2018), among others. Consequently, there is a need for increased emphasis and resource allocation towards the refinement or development of courses and modules that support enhancing their LAL.

Applying the theoretical lens of the chatbot-based 5E learning model (Liu et al., 2023), our study contributed a set of conceptual and practical implications. First, we developed a list of domain-specific prompts for pre-service English teachers. Addressing the multi-layered nature of LAL, these prompts can be used to elicit meaningful responses from the chatbot. Second, we formulated actionable guidelines for students, including but not limited to those in pre-service teacher programs, to help them effectively sustain their communication with the chatbot to address various LAL-related learning needs.

References

- Gan, L., Lam, R. (2022). A review on language assessment literacy: Trends, foci and contributions. *Language Assessment Quarterly*, 19(5), 503-525. <https://doi.org/10.1080/15434303.2022.2128802>
- Giraldo, F., Murcia, D. (2018). Language assessment literacy for pre-service teachers: Course expectations from different stakeholders. *GiST Education and Learning Research Journal*, 16, 56-77. <https://doi.org/10.26817/16925777.425>
- Ho, E. C., Yan, X. (2021). Using community of practice to characterize collaborative essay prompt writing and its role in developing language assessment literacy for pre-service language teachers. *System*, 101, 1-14. <https://doi.org/10.1016/j.system.2021.102569>
- Kartal, G. (2023). From digital literacy to AI literacy in language teaching: Embracing the artificial intelligence age. In G. Kartal (Ed.), *Transforming the Language Teaching Experience in the Age of AI* (pp. 125-140). IGI Global. <https://doi.org/10.4018/978-1-6684-9893-4.ch008>
- Kartal, G. (2024). The influence of ChatGPT on thinking skills and creativity of EFL student teachers: a narrative inquiry. *Journal of Education for Teaching*, aop, 1-16. <https://doi.org/10.1080/02607476.2024.2326502>

- Liu, C. C., Wang, H. J., Wang, D., Tu, Y. F., Hwang, G. J., Wang, Y. (2023). An interactive technological solution to foster preservice teachers' theoretical knowledge and instructional design skills: a chatbot-based 5E learning approach. *Interactive Learning Environments*, aop, 1-19. <https://doi.org/10.1080/10494820.2023.2277761>
- Zolfaghari, F., Ahmadi, A. (2016). Assessment literacy components across subject matters. *Cogent Education*, 3(1), 1-16. <https://doi.org/10.1080/2331186X.2016.1252561>

ПРИНЦИПЫ ПРЕДСТАВЛЕНИЯ НЕМЕЦКИХ ФРАЗЕМ В ЭЛЕКТРОННОМ СЛОВАРЕ, ИНТЕГРИРОВАННОМ С ПАРАЛЛЕЛЬНЫМ КОРПУСОМ

*Д.О. Добровольский (Институт русского языка имени В.В. Виноградова РАН,
Институт языкознания РАН),*

А.А. Зализняк (Институт языкознания РАН)

anna.a.zalizniak@gmail.com

В докладе рассматриваются некоторые базовые вопросы, лежащие в основе проекта по созданию ресурса, интегрирующего материал двуязычного – немецко-русского – словаря и данные параллельного немецко-русского корпуса, входящего в состав Национального корпуса русского языка.

В центре внимания оказывается вопрос, каким образом реальные употребления лексических единиц в параллельном корпусе во всем их многообразии могут быть сопоставлены с релевантными элементами структуры словарной статьи двуязычного словаря. Центральной оказывается при этом проблема многозначности лексических единиц. Если слова и фраземы, обладающие только одним значением, позволяют постулировать связь между словарной статьей и корпусными примерами на уровне леммы, то все многозначные единицы требуют соотнесения корпусных данных со словарной информацией на уровне каждого конкретного значения данной лексической единицы.

Исследование, направленное на выработку принципов соединения словарной и корпусной информации, осуществляется на двух фрагментах лексической системы. Это, с одной стороны, немецкие модальные глаголы с их русскими соответствиями, а с другой – устойчивые конструкции (фраземы) разной степени идиоматичности. В докладе будут рассмотрены принципы описания в словаре немецких фразем различного типа, которые позволят пользователю, найдя в словаре многозначную фразему, получить ровно те примеры из параллельного корпуса, которые относятся к интересующему его в данный момент значению.

Так, грамматическая фразема *bis auf*, употребляемая в функции составного предлога, обнаруживает два значения: ‘до, вплоть до’ и ‘за исключением’. Примеры в параллельном корпусе распределяются по этим значениям, ср. (1) в первом значении и (2) во втором:

(1) *Der Ostblock rüstete noch weiter auf, um den eigenen Vorsprung zu bewahren, bis auf 400 SS-20 im Frühjahr 1984.* – Восточный блок продолжил наращивать вооружение, чтобы сохранить свое преимущество, доведя количество установок SS-20 до 400 весной 1984 года. [Sven Felix Kellerhoff. *So gewann der Westen den Kalten Krieg* [Die Welt] (12.12.2019) | Как Запад выиграл холодную войну (inosmi.ru, 2019)]

(2) *Das heißt alle bis auf Mr Bernhard.* – То есть, все, кроме мистера Бернхарда. [Kerstin Gier. *Smaragdgrün* (2010) | Керстин Гир. Изумрудная книга (С. Вольштейн, 2013)]

Сложности описания устойчивых конструкций мотивированы не столько количеством и разнообразием значений каждой фраземы (хотя фразем, обладающих больше чем одним значением, в нашем материале достаточно много), сколько принципиальной непредсказуемостью их синтаксического поведения. Это видно на примерах типа *es abgesehen haben (auf A)*, употребляемой в трех значениях: 1) позариться (на кого-л., что-л.); *er hat es nur auf ihr Geld abgesehen* его интересовали

только её деньги; 2) положить глаз (на кого-л.); *das Mädchen hat es auf ihn abgesehen* девушка положила на него глаз; 3) придирается (к кому-л.); *er scheint es auf mich abgesehen zu haben* кажется, он ко мне придирается. В любом из этих значений идиома может употребляться с самым различным порядком слов и в разных формах лица, числа и времени. Для того, чтобы интерфейс, обеспечивающий связь словаря с корпусом, эффективно функционировал, корпусные данные в соответствующем фрагменте системы должны быть размечены, то есть каждое вхождение описываемой языковой единицы аннотируется по всем релевантным для нее признакам; для фразем это порядок элементов, контактность/дистантность, варьирование грамматических форм.

Специально отметим, что само включение фразем в электронный словарь с обеспечением их поиска по различным параметрам – задача, к решению которой компьютерная лексикография начинает подходить только в самые последние годы.

РНФ, 24-18-00155 «Принципы интеграции двуязычных словарей и параллельных корпусов».

ПЛАТФОРМА ДЛЯ ИССЛЕДОВАНИЯ АРГУМЕНТАЦИИ И СОЗДАНИЯ АННОТИРОВАННЫХ КОРПУСОВ

Ю.А. Загоруйко (Институт систем информатики имени А.П. Ершова СО РАН),
И.С. Кононенко (Институт систем информатики имени А.П. Ершова СО РАН),
А.С. Серый (Институт систем информатики имени А.П. Ершова СО РАН),
Е.А. Сидорова (Институт систем информатики имени А.П. Ершова СО РАН),
В.К. Шестаков (Институт систем информатики имени А.П. Ершова СО РАН)
zagor@iis.nsk.su

Обоснование мнений или тезисов составляет область теории аргументации, изучающей употребление аргументов в письменной и устной речи (дискурсе) с философской, лингвистической, когнитивной и вычислительной точек зрения. Появление таких формализмов, как модель Тулмина (Toulmin, 2003), схемы аргументации Уолтона (Walton et al., 2008), периодическая таблица аргументов Ж. Вагеманса (Wagemans, 2016), формат представления аргументации AIF (Rahwan, Reed, 2009) и построенная на его основе онтология аргументации (Cerutti et al., 2018), позволило актуализировать прикладные исследования аргументации, в том числе в области компьютерной лингвистики.

Можно выделить три основные задачи, решаемые в данной области исследований: 1) моделирование аргументации и разработка инструментов для разметки аргументации в текстах; 2) создание корпусов текстов с аргументативной разметкой и датасетов для машинного обучения; 3) разработка методов автоматического анализа аргументации.

В данном исследовании рассматривается задача моделирования аргументации на основе модели Дугласа Уолтона (Walton, 2009). Эта модель позволяет описывать типовые модели рассуждений в виде так называемых схем аргументации, каждая из которых задает структуру одного аргумента. Модель Уолтона и онтология аргументации легли в основу разрабатываемой нами веб-платформы для исследования аргументации. Онтологическое описание схем (моделей) аргументации, их реализаций и примеров использования в исследуемых текстах (Рис 1.) предоставляет пользователям возможность находить и выделять в исходных текстах фрагменты, составляющие содержание аргументации, и анализировать стратегии и приёмы, используемые в конкретном тексте или в целом корпусе текстов. Примером такого приёма может служить атакующий ход, связанный с критикой используемой терминологии, который логично сочетается со ссылкой на позицию эксперта по данному вопросу:

(1) В современном глобальном мире изучение прошлого и настоящего этноса является важным вопросом для сохранения идентичности этноса в будущем.

(2) \Rightarrow (1) Автор не учитывает отсутствие этнической однородности.

(3) \Rightarrow (2) Испанский дискурс национальный, а не этнический (см. статьи И.В. Селивановой о дискурсе Филиппа VI).

В данном примере аргумент (2) \Rightarrow (1) реализует атакующую схему “От Неясности Вербальной Классификации”, а аргумент (3) \Rightarrow (2) – поддерживающую схему “От эксперта”.

Анализ аргументации, представленной в тексте, включает преобразование неструктурированного текста в “цепочки” или графы связанных структурированных

аргументов. Разработанная платформа поддерживает создание корпусов текстов с аргументативной разметкой и построение графов аргументации (Рис 2.). На текущий момент с помощью платформы построен ряд русскоязычных корпусов: а) корпус публикаций научно-популярного жанра для исследования убедительности аргументации относительно разных категорий читателей (300 аннотированных статей); б) корпус коротких научных статей для исследования согласия между аннотаторами и разработки методики аннотирования (100 статей, каждая из которых размечена двумя экспертами); в) корпус текстов с комментариями, относящихся к научной коммуникации, для экспериментов по автоматическому извлечению аргументации на основе машинного обучения (100 текстов со средним объемом в 3,5 тыс. словоупотреблений; в разметке принимало участие 4 эксперта).

Аналитические инструменты представлены на веб-платформе модулем предобработки текстов и выделения индикаторов аргументации для привлечения внимания пользователя к возможной аргументации, а также инструментами анализа статистики употребления типовых схем рассуждений в исследуемом корпусе и анализа качества аргументации на основе реализованных в системе моделей вычисления убедительности.

Литература

- Cerutti F., Toniolo A., Norman T.J., Bex F., Rahwan I., Reed C. AIF-EL – an OWL2-EL compliant AIF ontology. In: Computational Models of Argument, Proceedings of COMMA 2018. IOS Press, 2018. Vol. 305. P. 455-456.
- Rahwan I., Reed C. The argument interchange format. G. Simari, I. Rahwan (eds.) *Argumentation in Artificial Intelligence*. Boston: Springer, 2009. P. 383-402.
- Toulmin S. *The Uses of Argument*. Cambridge: Cambridge University Press, 2003.
- Wagemans J.H.M. Constructing a Periodic Table of Arguments. Benacquista L., Bondy P. (eds.). *Argumentation, Objectivity and Bias: Proceedings of the Ontario Society for the Study of Argumentation Conference*. University of Windsor, 2016.
- Walton D., Reed C., Macagno F. *Argumentation schemes*. Cambridge: Cambridge University Press, 2008.
- Walton D. *Argumentation theory: A very short introduction*. G. Simari, I. Rahwan (eds.) *Argumentation in Artificial Intelligence*. Boston: Springer, 2009. P.1-22.



Рисунок 1. Платформа для исследования аргументации на основе онтологии.



Рисунок 2. Аргументативная разметка текста.

Работа выполнена при финансовой поддержке РФФ (проект № 23-11-00261), <https://rscf.ru/project/23-11-00261/>.

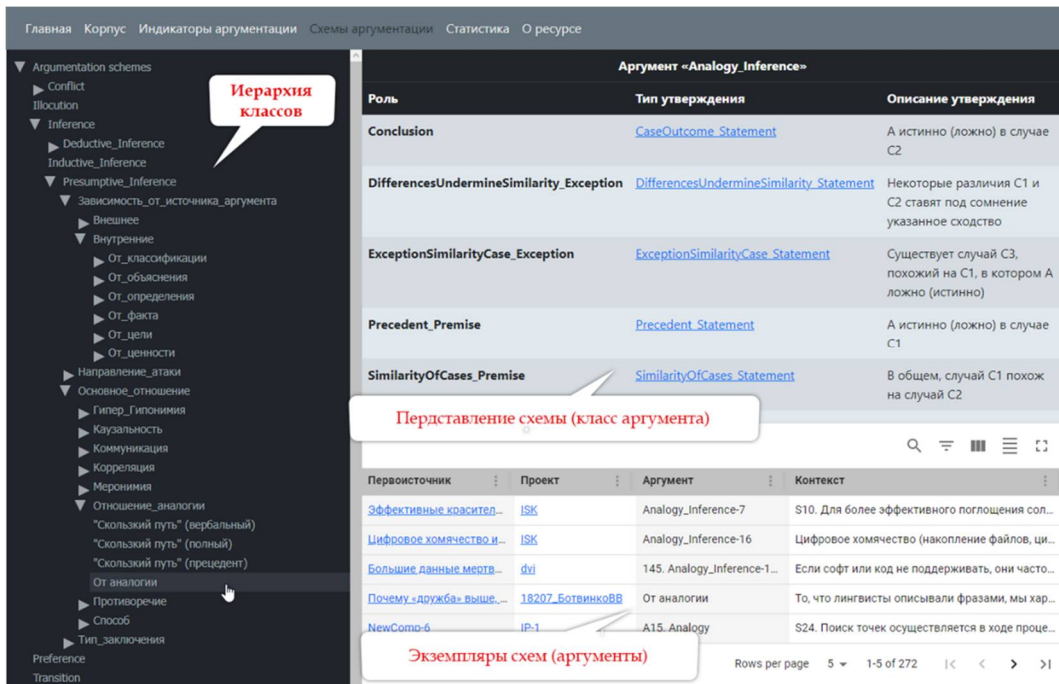
PROMPT INJECTION – ПРОБЛЕМА ЛИНГВИСТИЧЕСКИХ УЯЗВИМОСТЕЙ БОЛЬШИХ ЯЗЫКОВЫХ МОДЕЛЕЙ НА СОВРЕМЕННОМ ЭТАПЕ

*И. Н. Зырянова (Байкальский государственный университет),
А. С. Чернавский (Московский педагогический государственный университет)*
Irina_zyr@mail.ru

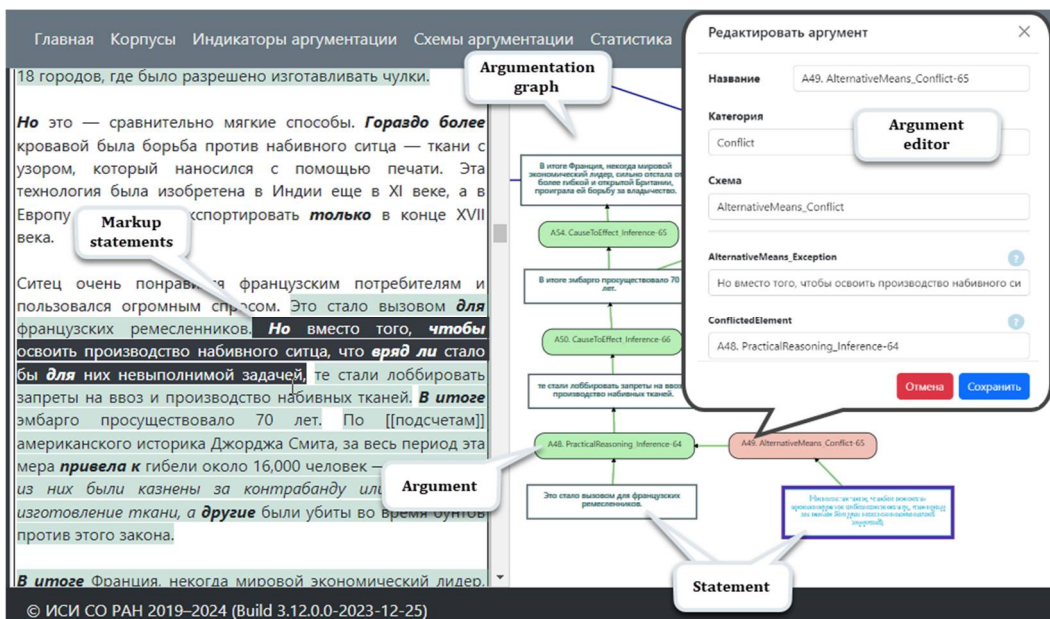
Введение

В эпоху стремительного развития искусственного интеллекта и больших языковых моделей (БЯМ) мы столкнулись с новыми вызовами и угрозами общественному благу. Одной из наиболее актуальных проблем уже стал феномен "prompt injection" – особый вид атаки на лингвистические уязвимости общедоступных БЯМ. Данное исследование ставит своей целью анализ этой проблемы и разработку авторских рекомендаций для потенциальных методов защиты.

Теоретические основы

Prompt injection представляет собой форму семантической атаки на БЯМ (Liu, 2024). Суть проблемы заключается в том, что злоумышленник может сформулировать в запросе к модели «скрытые» инструкции, которые изменят генерации БЯМ вопреки их изначальному предназначению и ограничениям (Yan, 2024). Это ставит под угрозу саму парадигму безопасного взаимодействия человека с ИИ. Почему prompt injection представляет серьезную угрозу? Во-первых, современные БЯМ обладают высокой степенью обобщения и способны интерпретировать весьма сложные лингвистические конструкции. Во-вторых, они зачастую имеют доступ к конфиденциальной информации и могут выполнять критически важные задачи с точки зрения общественного блага. В-третьих, технические особенности интерактивного взаимодействия БЯМ позволяют производить разнообразные семиотические виды атак.

Методология исследования

Для изучения проблемы prompt injection мы предлагаем серию авторских экспериментов с различными БЯМ. Исследование включает следующие этапы:

1. Анализ уязвимостей: тестирование моделей на устойчивость к различным типам "инъекций", включая как прямые, синтаксически усложненные команды, условия задач, так и скрытые инструкции, семантические манипуляции (Hines, 2024).
2. Разработка авторских рекомендаций по итогам экспериментов: на основе оценки эффективности методов фильтрации и санитаризации входных данных/построение prompts, а также лингвистических техник "иммунизации" БЯМ, создание рекомендаций по защите от данного вектора атак (Mudarova, 2024).

Предполагаемые основные результаты

1. Создать обобщенную таксономию типов атак prompt injection и их эффективности против различных БЯМ (Piet, 2023).
2. Разработать набор авторских рекомендаций по повышению устойчивости языковых моделей к соответствующим лингвистическим манипуляциям (Kumar, 2024).

Обсуждение результатов

Проблема prompt injection поднимает фундаментальные вопросы о природе языка и коммуникации в контексте искусственного интеллекта. Можем ли мы

сегодня создать по-настоящему безопасную БЯМ? Этот вопрос требует трансдисциплинарного подхода, объединяющего лингвистику, философию языка и компьютерные науки.

Заключение

Проблема prompt injection имеет критическое значение для развития искусственного интеллекта и его безопасного применения. Предложенный эксперимент позволит углубить наше понимание лингвистических уязвимостей БЯМ и разработать эффективные стратегии защиты для создания более надежных и этичных систем искусственного интеллекта.

Литература

- Hines K. et al. Defending Against Indirect Prompt Injection Attacks With Spotighting //arXiv preprint arXiv:2403.14720. 2024.
- Kumar S. S., Cummings M. L., Stimpson A. Strengthening LLM Trust Boundaries: A Survey of Prompt Injection Attacks. URL: https://www.researchgate.net/profile/Missy-Cummings/publication/378072627_Strengthening_LLM_Trust_Boundaries_A_Survey_of_Prompt_Injection_Attacks/links/65c57ac379007454976ae142/Strengthening-LLM-Trust-Boundaries-A-Survey-of-Prompt-Injection-Attacks.pdf/. Дата обращения 29.06.2024.
- Liu X. et al. Automatic and universal prompt injection attacks against large language models //arXiv preprint arXiv:2403.04957. 2024.
- Mudarova R., Namiot D. Countering Prompt Injection attacks on large language models // International Journal of Open Information Technologies. 2024. Т. 12. №. 5. С. 39-48.
- Piet J. et al. Jatmo: Prompt injection defense by task-specific finetuning //arXiv preprint arXiv:2312.17673. 2023.
- Yan J. et al. Backdooring instruction-tuned large language models with virtual prompt injection //Proceedings of the 2024 Conference of the North American Chapter of the Association for Computational Linguistics: Human Language Technologies (Volume 1: Long Papers). 2024. С. 6065-6086.

VIDEO ERGO SUM: МОЖНО ЛИ УВИДЕТЬ НЕВИДИМОЕ? ИМПЛИЦИТНОСТЬ В ЯЗЫКЕ В ЭПОХУ ГЕНЕРАТИВНЫХ МОДЕЛЕЙ

Е.А. Козан (Анкарский университет имени Хаджи Байрама Вели, Турция)
olena.kozan@gmail.com

Проблема имплицитности привлекает внимание исследователей уже не одно десятилетие. Однако несмотря на большое количество исследований в данной области, на сегодняшний день не выработано общепринятого определения имплицитности, отсутствуют строго обоснованные классификации и модели анализа имплицитной информации. В условиях стремительного развития систем искусственного интеллекта – генеративных моделей в частности – проблема имплицитности требует «нового прочтения» и разработки. Данное утверждение представляется возможным обосновать как минимум в двух аспектах. Во-первых, именно скрытая, подразумеваемая информация является наиболее трудной для описания и формализации в целях машинного обучения. Во-вторых, разработка теории имплицитности, выделение ее типов, локализация по уровням языковой системы, ее описание в контексте разных дискурсов необходимы для процесса подготовки качественных специалистов по языку в условиях существования генеративных моделей, которые создают (и будут создавать) тексты, неотличимые от «естественных» текстов, произведенных человеком. Именно хорошо подготовленный специалист по языку (филолог, переводчик, лингвист – в данном случае границы очень условны) будет иметь возможность и обучать генеративные модели, и анализировать произведенные моделью тексты, которые потенциально могут приобрести свойства, не заложенные в них (например, создание информационных продуктов с целью определенного идеологического воздействия).

В рамках данной работы рассматривается проблема имплицитности в языке в контексте анализа и перевода человеком и генеративной моделью (искусственным интеллектом). В работе представлены результаты проекта «Имплицитность в языке: анализ и перевод в эпоху генеративных моделей», реализованного на кафедре русского языка и литературы Анкарского университета имени Хаджи Байрама Вели при участии десяти студентов-магистрантов программы «Русский язык». Отправной точкой для проекта стала идея о том, что имплицитную информацию в тексте (в данном случае – письменном) можно выявить, а затем и классифицировать с позиций не-носителя языка, но владеющего им на профессиональном уровне (филолог/переводчик/лингвист). Ключевыми для постановки задач стали следующие вопросы: как можно определить и классифицировать имплицитную информацию в тексте, который в рамках определенной лингвокультуры является «прозрачным», то есть информация в нем потребляется читателем без глубокого когнитивного анализа, вызывая определенные эмоции? Могут ли генеративные модели анализировать выявленные типы имплицитной информации? Каковы возможности генеративной модели в переводе текста, содержащего имплицитную информацию? В рамках проекта на этапе анализа и перевода использовалась модель ChatGPT. На этапе перевода для сравнения результатов также использовалась система машинного перевода DeepL. Материалом в рамках исследования послужило произведение Т. Ш. Крюковой «Дневник кота-сапиенса». Этапы проекта были определены в дорожной карте проекта. Среди основных результатов проекта: 1) конкретизация имплицитной

информации на примере повседневного дискурса в контексте русско-турецкой языковой пары на трех уровнях, а именно: уровень взаимодействия языковых форм (вторичная номинация), уровень взаимодействия языка и культуры (прецедентность) и уровень взаимодействия человека и языка (стилистические и прагматические слои); 2) определение возможностей и особенностей генеративных моделей в процессе анализа и перевода имплицитной информации 3) сопоставление результатов анализа и перевода генеративной модели и человека. В выводах озвучена идея о необходимости разработки лингвистического комментария для разных типов имплицитной информации с привлечением данных корпуса русского языка, а также разработки категорий для разметки текстов, содержащих имплицитную информацию.

ГРАФОВЫЙ ФОРМАТ ПРЕДСТАВЛЕНИЯ ПОШАГОВЫХ РУССКОЯЗЫЧНЫХ ИНСТРУКЦИЙ: ДЕЙСТВИЯ, СУЩНОСТИ, КОНТЕКСТ

*М. В. Кормановский (Московский государственный технический университет
имени Н. Э. Баумана),*

*Л. Л. Волкова (Московский государственный технический университет
имени Н. Э. Баумана)*

kormanowsky.m@yandex.ru

Взаимодействие между людьми, как и человеко-машинное взаимодействие, предполагает выполнение определенных шагов для достижения желаемого результата. В частности, текстовое описание пошаговой инструкции подразумевает целью выполнение всех описанных шагов. Элементарный шаг, не поддающийся дальнейшему разбиению, далее будет называться инструкцией, а выполнение некоторого набора инструкций, объединенных логическими и/или временными связками, – процессом выполнения инструкций. В случае отсутствия таких связей инструкции считаются выполняемыми последовательно.

Инструкция должна содержать информацию о действии и, при наличии, его аспектах: субъектах, объектах и др. (например, продолжительности). В наборе инструкций субъекты действий могут становиться объектами и наоборот (см. пример 1), поэтому их целесообразно объединить общим понятием сущности. Действия не становятся сущностями, и наоборот.

Набор инструкций может рассматриваться относительно различных наборов сущностей, да и одни и те же сущности в разных инструкциях могут именоваться по-разному за счёт синонимии и кореферентных ссылок. В связи с этим необходимо учитывать контекст – динамическую, изменяющуюся от инструкции к инструкции структуру, включающую входящие в текущее рассмотрение сущности. На момент выполнения некоторой инструкции контекст должен включать в себя также состояния сущностей, связанные с результатами выполнения предыдущих инструкций. Источниками информации для наполнения контекста могут служить сами инструкции. Однако возможны ситуации, когда изменение состояния одной сущности порождает изменение состояния другой, причем информация о таком взаимовлиянии в инструкции не дается и в общем случае должна предполагаться внешней по отношению к набору инструкций. В частности, эксперт может рассмотреть вспомогательные тексты, восполняющие упомянутые пробелы, и выполнять специальную склейку описаний.

Графовые представления широко используются для представления процессов и объектов (Баранов 2022; Кормановский 2024; Пашков, Горлов 2021; Serif и др. 2013). Предлагается графовое представление инструкций, сочетающее идеи сети Петри (Рудаков, Медведев 2019) и семантической сети (Батура 2016) для учета как сущностей, так и действий, см. рис. 1. В узлах предлагается разместить состояния контекста и действия, переводящие контекст в новые состояния. При этом состояние контекста ссылается на сущности, между которыми установлены семантические связи, такие ссылки из контекста могут быть множественными и бывают двух видов: «текущий объект» и «текущий субъект».

Стоит отметить, что пример на рис. 1 демонстрирует представление только одного текста, описывающего набор инструкций, однако один документ обычно не

содержит полного описания процесса (Maksimov и др. 2021). Лакуны требуют заполнения (Виноград 1976). Так, один текст может давать детализацию одного или нескольких последовательных переходов другого процесса или же представлять альтернативный вариант развития событий при выполнении инструкций из другого текста (см. рис. 2). Детализация рассматривается как подпроцесс со своим набором состояний контекста, для обозначения границ подпроцесса необходимо ввести дополнительные связи, отвечающие его началу и окончанию.

При переходе на уровень описания подпроцессов и обратно, на верхний уровень целого процесса, внимание читателя переключается по аналогии со сменой плана в кинематографе. Для учета такой смены направленности внимания (Гальперин 1998) необходимо ввести понятие уровня детализации, выявлять и фиксировать изменение его уровня. В начальном состоянии уровень предполагается равным нулю, при переходе от общего к частному уровень увеличивается, при обратном переходе – уменьшается.

Автоматизация извлечения из текстов данных для наполнения описанного графового представления позволяет сократить время составления описания процесса для текстов из домена рецептов с 40 мин. (по данным работы респондентов) до 5 сек., число выделенных респондентами и программой действий в среднем отличается на 18 % (по модулю).

(1) «Повар наливает воду в чайник; вода кипит».



Рисунок 1. Предлагаемое представление инструкций



Рисунок 2. Объединение двух представлений: развилка (слева) и детализация (справа)

Литература

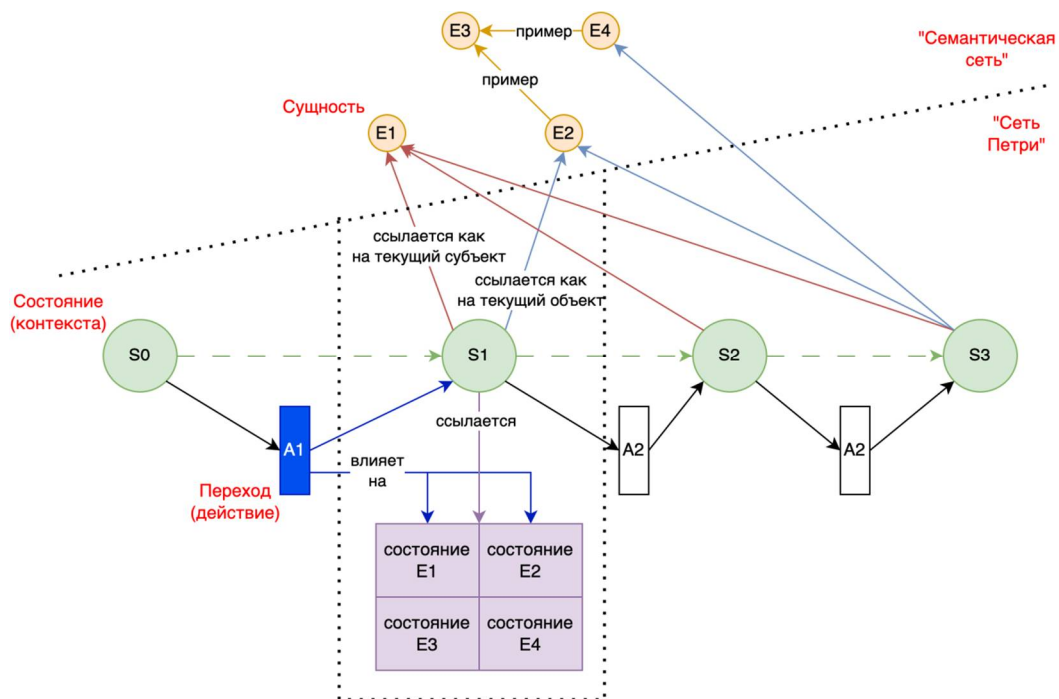
- Баранов Н.И. Обзор и сравнительный анализ BPMN-систем для роботизации бизнес-процессов. *Современные инновации, системы и технологии*. 2022. № 2(3). 11 с.
- Батура Т.В. Методы и системы семантического анализа текстов. Программные продукты и системы. 2016. № 4. 29 с.
- Пашков П.А., Горлов В.В. Использование метода PERT при расчете трудозатрат и нормировании рабочего времени сотрудников контрактной службы в закупочной деятельности. *Экономические системы*. 2021. № 3. 8 с.
- Гальперин П.Я. Психология как объективная наука. Под ред. А.И. Подольского / Вступ. ст. А.И. Подольского. М.: Издательство «Институт практической психологии», Воронеж: НПО «МОДЭК», 1998. 480 с.
- Кормановский М.В. К выбору графового представления инструкций. Всероссийская студенческая конференция «Студенческая научная весна», посвященная 110-летию со дня рождения академика В.Н. Челомея (Москва, 01-30 апреля 2024 года): сборник тезисов докладов / Министерство науки и высшего образования РФ, МГТУ им. Н.Э. Баумана. М.: ООО «Издательский дом «Научная библиотека», 2024. С. 176–177.
- Рудаков И.В., Медведев В.О. Алгоритм верификации программного обеспечения с помощью иерархических сетей Петри. *Наука и бизнес: пути развития*. 2019. № 1(91). С. 74–77.
- Maksimov N.V., Golitsina O.L., Monankov K.V., Gavrilkina A.S. Methods of visual graph-analytical presentation and retrieval of scientific and technical texts. *Scientific Visualization*. 2021. Vol. 1. Pp. 138–161.
- Serifi V., Dašić P., Ječmenica R., Labović D. Functional and information modeling of production using IDEF methods. *Strojniški vestnik – Journal of Mechanical Engineering*. 2013. № 55(2). Pp. 131–140.

ЭЛЕКТРОННАЯ ИНФОРМАЦИОННО-АНАЛИТИЧЕСКАЯ СИСТЕМА ДЛЯ ИССЛЕДОВАНИЯ САНСКРИТСКИХ ТЕКСТОВ «SAUDĀMANĪ V5.1.»

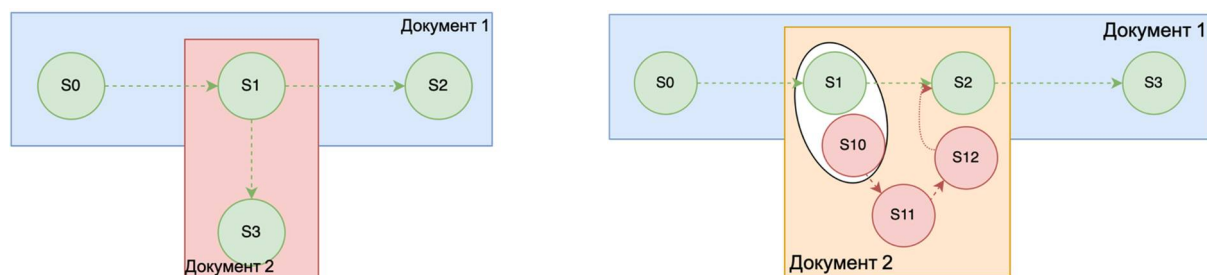
В.В. Леонченко (независимый исследователь),

В.Н. Кочергин (независимый исследователь).

iymagic@yandex.ru

Работа с корпусами текстов значительно расширяет возможности лингвистических исследований, дает возможность взглянуть на язык в более широкой перспективе, требуя вместе с тем, создания новых электронных инструментов, позволяющих облегчить доступ исследователя к большим объемам данных, их анализу, обработке, визуализации. Рассматриваемая здесь электронная информационно-аналитическая система предназначена для использования в качестве такого инструмента применительно к корпусу Санскритских текстов. Основной идеей этой разработки является объединение возможностей Цифрового Корпуса Санскрита (Digital Corpus of Sanskrit- DCS), разрабатываемого под руководством германского ученого Оливера Хелльвига (Oliver Hellwig) и самых известных Санскритско-Английских, Санскритско-Немецких и прочих словарей, что позволяет использовать ее как удобное средство для углубленного лингвистического анализа, в качестве пособия для переводчика, в сфере образования.

Основные функции программы:

- мультисловарь – 17 словарей, 304 493 лемм, 841 282 словарных статьи;
- библиотека со сложным поиском текстовых фрагментов, содержащая 244 источника – 4 577 913 словоупотреблений, 621 445 предложений;
- программа позволяет найти текстовый фрагмент по комбинации лемм, взглянуть на лемму в грамматическом, историческом, смысловом контексте, увидеть ее сочетаемость с другими леммами в различных текстах и исторических периодах;
- просмотр и анализ частотные лексических ядер текстов санскритской литературы различных эпох;
- анализ пласты выпадающей из ядер лексики:
- анализ сходство векторов сочетаемости лемм;
- проводить стилистический анализ текстов корпуса по более чем 210 параметрам, получая своего рода стилистический профиль теста, который может быть использован для сравнения с подобным ему профилем другого текста, с целью определения «близости» этих текстов и, принадлежности их к одной эпохе или стилю;
- анализ параллельных фрагментов текстов;
- получать списки лемм по заданным условиям (ключевым словам в словарных статьях, фонетической маске и др.);
- анализ строфы- разбиение строфы на леммы (используются данные лемматизации DCS);
- модуль тренировки правильного с точки зрения Чхандах-шастры чтения санскритских текстов.

Дополнительные материалы и аналитика:

- лексические частотные ядра различных периодов санскрита;

— справочники (глагольные формы, грамматические формы, омоформы, синонимы, дефиниции, сочетаемость лемм, примеры спряжений глаголов и склонений имен и местоимений и др.);

— авторская аналитика – 41 аналитическая работа по санскритской лингвистике.

Программа адресована исследователям, лингвистам, студентам, преподавателям санскрита, переводчикам, издателям санскритской литературы.

Метод структурирования базы данных программы может быть применен для словарей и корпусов других языков, что позволит расширить сферы её применения в будущем.

Приложения



Рисунок 1. Скриншот главного окна программы



Рисунок 2. Окно модуля анализа текста

Ссылка для загрузки программы для Microsoft Windows:

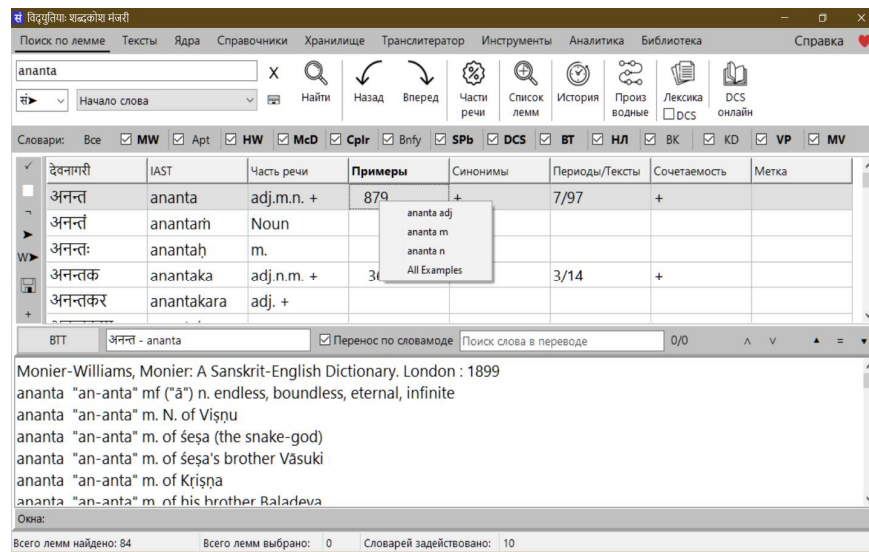
<https://disk.yandex.ru/d/aa0uNBHxyWYyTQ>

СТРУКТУРИРОВАННЫЙ АНАЛИЗ ТОНАЛЬНОСТИ: ДАННЫЕ И МЕТОДЫ

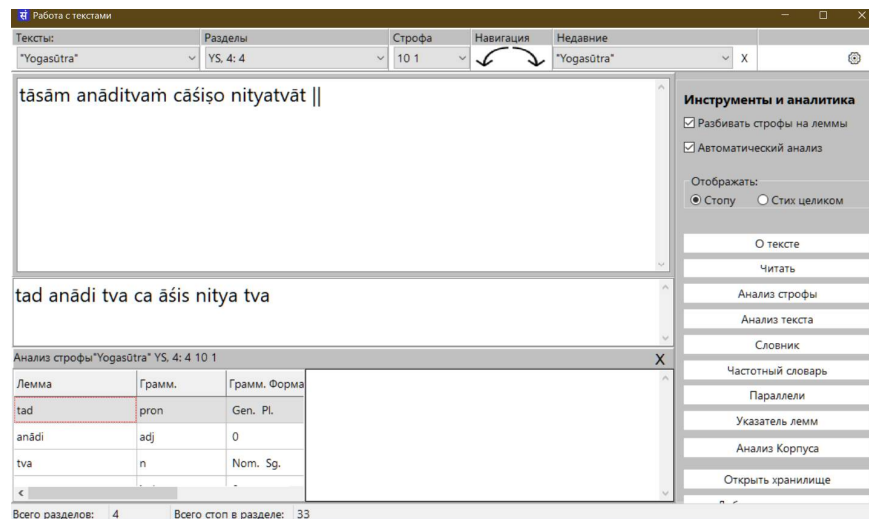
*Н.В. Лукашевич (Московский государственный университет
имени М.В. Ломоносова)
louk_nat@mail.ru*

Анализ тональности представляет собой одно из наиболее активно развивающихся направлений в автоматической обработке текстов. В начале исследований в этой области ставились задачи определения общей тональности отзывов пользователей или общей тональности сообщения в социальной сети. В настоящее время имеется большое разнообразие постановок задач, включая определение тональности по отношению к конкретной сущности, аспекту (части или характеристике) этой сущности, близкая задача определения позиции (stance) по некоторой дискуссионной теме. Современные методы позволяют приблизиться к более полному извлечению мнения (Liu, 2012), включая источник мнения, объект мнения, тональность и языковое выражение, которым выражена данная тональность. Именно такая задача извлечения мнений ставилась для открытого тестирования в рамках семинара SemEval-2022 (Task 10, Structured sentiment analysis) (Barnes et al., 2022).

Для русского языка создается корпус для структурированного анализа тональности RuSentNE, который состоит из новостных текстов. Источником мнения может быть автор текста, автор цитаты или другая упоминаемая сущность. Мнение может быть имплицитным, т.е. выражаться через действия сущности, например, в предложении “X уволил Y” предполагается, что имеется имплицитное негативное мнение X по отношению Y.

Анализ тональности новостных текстов – важное направление в области анализа мнений, поскольку обнаружение, отслеживание трендов тональности в новостном потоке важно для построения разного рода аналитических систем, мониторинга имиджа в СМИ конкретных людей или компаний. При этом данная постановка задачи недостаточно исследована, что связано с высокой сложностью извлечения тональности. Новостные тексты, с одной стороны, содержат высокую долю нейтрально упомянутых сущностей. С другой стороны, новостной текст может содержать противоположные мнения по отношению к одной и той же сущности (Loukachevitch, Rusnachenko, 2018).

Первая версия создаваемого корпуса стала основой для открытого тестирования RuSentNE-2023, в котором требовалось определение тональности по отношению к заданной именованной сущности, т.е. нужно было предсказать, позитивно или негативно содержание заданного предложения по отношению к заданной сущности (Golubev et al., 2023). Тестирование было успешно проведено, на площадке тестирования <https://codalab.lisn.upsaclay.fr/competitions/9538> до сих пор продолжают появляться новые результаты. Наилучшими подходами к анализу тональности в 2023 году были ансамбли методов на основе модели BERT (Devlin et al., 2019). В настоящее время лучший результат в данной постановке задачи достигнут на основе обученной на модели FLAN-T5 (Rusnachenko et al., 2024).

Рисунок 1 показывает пример разметки в корпусе RuSentNE. Данная разметка будет выгружена в соответствующие кортежи мнений для проведения экспериментов. В частности, на основе этого примера должен быть порожден

следующий кортеж мнения: (Маттео Ренци, Фо, pos, крупнейшую фигуру культурной жизни), т.е. Маттео Ренци позитивно относится к Фо, и это позитивное мнение отражено в словах «крупнейшую фигуру культурной жизни».

В докладе будет представлен корпус RuSentNE, а также результаты работы моделей по извлечению мнений на этом корпусе.

Литература

- Barnes J. et al. SemEval-2022 task 10: Structured sentiment analysis. Proceedings of the 16th International Workshop on Semantic Evaluation. 2022.
- Devlin J. et al. BERT: Pre-training of Deep Bidirectional Transformers for Language Understanding. Proceedings of the 2019 Conference of the North American Chapter of the Association for Computational Linguistics: Human Language Technologies, Volume 1 (Long and Short Papers). 2019. С. 4171-4186.
- Golubev A. et al. RuSentNE-2023: Evaluating Entity-Oriented Sentiment Analysis on Russian News Texts. Proceedings of the International Conference “Dialogue. 2023. Т. 2023.
- Liu B. Sentiment analysis and opinion mining. Springer Nature, 2012.
- Loukachevitch N., Rusnachenko N. Extracting sentiment attitudes from analytical texts //Komp'juternaja Lingvistika i Intellektual'nye Tehnologii. 2018. С. 448-458.
- Rusnachenko N., Golubev A., Loukachevitch N. Large Language Models in Targeted Sentiment Analysis //arXiv preprint arXiv:2404.12342. 2024.



Рисунок 1. Пример разметки в корпусе RuSentNe

Российский научный фонд, грант 21-71-30003

ИСПОЛЬЗОВАНИЕ БОЛЬШИХ ЯЗЫКОВЫХ МОДЕЛЕЙ В ЗАДАЧЕ ПОСТРОЕНИЯ МОРФЕМНЫХ РАЗБОРОВ НА МАТЕРИАЛЕ РУССКОГО ЯЗЫКА

Д. А. Морозов (Новосибирский государственный университет),

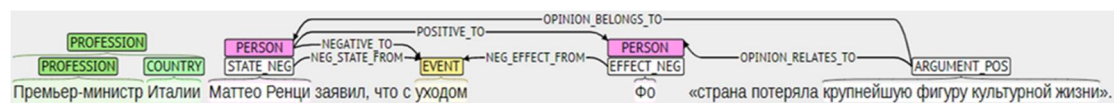
Т. А. Гарипов (Новосибирский государственный университет),

А. В. Глазкова (Тюменский государственный университет)

morozowdm@gmail.com

Построение морфемных разборов востребовано в разных областях взаимодействия с языком. В случае русского языка, многие орфографические правила, изучаемые в школе, опираются на умение ученика выделить морфему или определить взаимное расположение нескольких морфем. К таким правилам относятся правописание приставок, -н-/-нн- на границе и внутри морфем, поиск однокоренных, проверка безударных и т.д. Морфемные разборы могут использоваться и при разработке инструментов для автоматического анализа языка, причём как для формирования описания текста, например, в задаче оценки сложности текста (Морозов 2024), так и при разработке языковых моделей, например, в качестве альтернативы ВРЕ-токенизаторам, что может повышать качество модели (Matthews 2018). При этом доля слов, не описанных в морфемных словарях, велика: в один из крупнейших подобных словарей, «Словообразовательный словарь русского языка» (Тихонов 1985), входит около 150 тысяч различных лемм, тогда как в Основном подкорпусе Национального корпуса русского языка (Савчук 2024) их более 250 тысяч. Поэтому разработка алгоритмов для автоматического построения разборов является актуальной задачей.

Для русского языка построение морфемных разборов осложняется отсутствием единого подхода к членению слов на морфемы (Июдин 2019). Ряд авторов используют для построения так называемый критерий Винокура. Такой подход принят, например, в упомянутом выше «Словообразовательном словаре». Значительным недостатком такого подхода является то, что слова, родственные с точки зрения носителя языка, могут оказаться неоднокоренными. Другие исследователи, например, авторы «Словаря морфем русского языка» (Кузнецова, Ефремова 1986), придерживаются большей дробности морфем и опираются на соотносимость с другими лексемами аналогичного строения. Однако изучение словарей показывает, что в частных случаях авторы принимают решения, противоречащие принятой парадигме, например, в членении суффиксов. Таким образом, правила построения разборов представляют собой слабо формализованную область, что, вероятнее всего, делает невозможным построение претендующего на абсолютную истинность алгоритма.

Тем не менее, для прикладных целей может быть предложено приближённое решение. Лучших результатов в этом направлении удалось добиться при помощи методов машинного обучения. Среди предложенных архитектур, позволяющих достичь высокого качества, для русского языка следует выделить использование LSTM-сетей (Bolshakova 2019; Peters 2022), свёрточных нейронных сетей (Sorokin 2018; 2022), сетей на базе архитектуры Transformer (Peters 2022). При этом доля ошибок разметки значительно больше при тестировании на словах, содержащих не встретившиеся в обучающей выборке корни (Garipov 2023), что, вероятно, связано с

отсутствием учёта семантики слов в этих подходах. Для устранения этого недостатка могут быть использованы предобученные большие языковые модели. Так, в работе (Pranjić 2024) представлен бинарный классификатор для распознавания границ морфем в слове на базе многоязычной модели Glot500-m (ImaniGooghari и др. 2023), который превзошёл другие подходы для нескольких языков. При этом нам не удалось обнаружить исследования подобного подхода для русского языка.

В этой работе мы исследовали применимость алгоритмов на базе больших языковых моделей в задаче построения морфемных разборов на материале русского языка, изучили их способность к обобщению на слова, содержащие незнакомые корни, и сравнили эффективность такого подхода с существующими. Мы рассмотрели как алгоритмы классификации, так и seq2seq-подходы на базе нескольких актуальных моделей. Эксперименты проводились на материале нескольких морфемных словарей, чтобы обеспечить большую репрезентативность исследования. Результаты нашего исследования показывают, что использование предобученных моделей позволяет снизить падение качества при тестировании на словах с незнакомыми модели корнями.

Литература

- Bolshakova, E., Sapin, A.. Bi-LSTM Model for Morpheme Segmentation of Russian Words. Ustalov, D., Filchenkov, A., Pivovarova, L.. Artificial Intelligence and Natural Language. AINL 2019. Communications in Computer and Information Science, vol 1119. Springer, Cham. 2019. С. 151–160.
- Garipov, T., Morozov, D., Glazkova, A.. Generalization Ability of CNN-Based Morpheme Segmentation. 2023 Ivannikov Ispras Open Conference (ISPRAS), Moscow, Russian Federation. 2023. С. 58–62.
- ImaniGooghari, A., Lin, P., Kargaran, A. H., Severini, S., Sabet, M. J., Kassner, N., Ma, C., Schmid, H., Martins, A., Yvon, F., Schütze, H.. Glot500: Scaling Multilingual Corpora and Language Models to 500 Languages. Proceedings of the 61st Annual Meeting of the Association for Computational Linguistics (Volume 1: Long Papers). Toronto, Canada. Association for Computational Linguistics. 2023. С. 1082–1117.
- Matthews, A., Neubig, G., Dyer, C.. Using Morphological Knowledge in Open-Vocabulary Neural Language Models. Proceedings of the 2018 Conference of the North American Chapter of the Association for Computational Linguistics: Human Language Technologies, Volume 1 (Long Papers). New Orleans, Louisiana. Association for Computational Linguistics, 2018. С. 1435–1445.
- Peters, B., Martins, A. F. T.. Beyond Characters: Subword-level Morpheme Segmentation. Proceedings of the 19th SIGMORPHON Workshop on Computational Research in Phonetics, Phonology, and Morphology. Seattle, Washington. Association for Computational Linguistics. 2022. С. 131–138.
- Pranjić, M., Robnik-Šikonja, M., Pollak, S.. LLMSegm: Surface-level Morphological Segmentation Using Large Language Model. Proceedings of the 2024 Joint International Conference on Computational Linguistics, Language Resources and Evaluation (LREC-COLING 2024). Torino, Italia. ELRA and ICCL. 2024. С. 10665–10674.
- Sorokin, A., Kravtsova, A.. Deep Convolutional Networks for Supervised Morpheme Segmentation of Russian Language. Ustalov, D., Filchenkov, A., Pivovarova, L., Žižka, J.. Artificial Intelligence and Natural Language. AINL 2018. Communications in Computer and Information Science, vol 930. Springer, Cham. 2018. С. 3–10.

- Sorokin, A.. Improving Morpheme Segmentation Using BERT Embeddings. Burnaev, E., et al. Analysis of Images, Social Networks and Texts. AIST 2021. Lecture Notes in Computer Science, vol 13217. Springer, Cham. 2022. С. 148–161.
- Иомдин Б. Л. Как определять однокоренные слова? Русская речь. 2019. 1. С. 109–115.
- Кузнецова, А. И., Ефремова, Т. Ф.. Словарь морфем русского языка. Около 52 000 слов. М.: Русский язык. 1986.
- Морозов Д.А., Смаль И.А., Гарипов Т.А., Глазкова А.В. Ключевые слова, морфемные разборы и синтаксические деревья в задаче оценки сложности текста. Моделирование и анализ информационных систем. 2024. 31(2). С. 206–220.
- Савчук С. О., Архангельский Т. А., Бонч-Осмоловская А. А., Дони́на О. В., Кузнецова Ю. Н., Ляшевская О. Н., Орехов Б. В., Подрядчикова М. В. Национальный корпус русского языка 2.0: новые возможности и перспективы развития. Вопросы языкознания. 2024. 2. С. 7–34.
- Тихонов А. Н.. Словообразовательный словарь русского языка: В 2 т. (около 145 000 слов). М.: Русский язык. 1985.

ВАРИАТИВНОСТЬ В ЕДИНИЦАХ СИСТЕМЫ ЕСТЕСТВЕННО-ЯЗЫКОВОГО ВЫВОДА ДЛЯ РОБОТА-КОМПАЬОНА

С. А. Ребриков (НИЦ КАИ),

А. А. Котов (НИЦ КАИ)

robstef85@gmail.com

Исследование выполнялось в рамках общего проекта по созданию системы естественно-языкового вывода для робота-компаньона. Эта система должна позволять роботу по поданному на вход высказыванию строить репрезентации связанных ситуаций. Например для сценария 1 система должна строить предпосылку 2 и следствие 3 или следствие 4.

Люди ненавидят роботов

Роботы сделали людям что-то плохое

Люди уничтожат роботов

Люди простят роботов

В основном исследование вдохновлялось теорией прототипов Э. Рош (Rosch, 1975), а также теорией «Смысл \Leftrightarrow Текст» разработанной И. А. Мельчуком и его коллегами (Мельчук 1995).

Целью исследования было определение лексических классов, члены которых могли замещать синтаксические позиции одновременно в описаниях исходной и производных ситуаций, а также в описании методов, позволяющих порождать наиболее полно измененное речевое описание для производной ситуации по заданной исходной.

В процессе исследования был использован инвентарь сценариев полученного путем семантической разметки клауз полученных из новостей и художественной литературы, который далее был вручную дополнен разметчиками производными ситуациями, которые включали ситуации произошедшие до исходной (BEFORE), после (AFTER) и некоторую интерпретацию ситуации (INTERP).

Также была использована база данных RNC Sketches (Объедкова, 2017) – частотная база данных коллокаций с размеченными синтаксическими отношениями.

В результате проведения исследования были получены наборы лексических единиц способных замещать синтаксические позиции в парах исходное-производное высказывание. Также были выявлены методы порождения измененного речевого описания, которые включают в себя использование лексических функций, таблиц преобразования отглагольных существительных и фазовых глаголов, а также применения модели трансформер с задачей заполнения маски ruBert-large (Dmitry Zmitrovich, 2024) и мультимодальной модели GPT-4 Omni. Были составлены тестовые наборы данных для оценки результатов методов. Мы попросили экспертов ответить на следующие вопросы: осмысленно ли первое высказывание (A), второе высказывание (C), связаны ли высказывания логически (E), связаны ли высказывания заданным логическим отношением (F). Полученные оценки позволили сравнить качество работы вывода пар высказываний, связанных отношением временного предшествования/следствия и интерпретации, см. таблицу 1.

Наборы данных можно использовать для выделения семантических категорий, которые в дальнейшем будут использованы в системе естественно-языкового

вывода для приоритезации правильных репрезентаций сценариев, что улучшит качество работы системы. Также в процессе применения методов порождения измененного речевого описания, был проведен качественный анализ ошибок, который позволил собрать отрицательный материал, который будет полезен для лингвистов-теоретиков. Примеры отрицательного материала в Таблице 2.

Литература

Rosch E. R. Cognitive representations of semantic categories // Journal of Experimental Psychology. 1975. Vol. 104. № 3. P. 192–233.

Zmitrovich D. et al. A Family of Pretrained Transformer Language Models for Russian // arXiv eprint arXiv:2309.10931. 2024. Дата обращения 18.04.2024

Мельчук И. А. Русский язык в модели «Смысл \Leftrightarrow Текст». Москва-Вена, 1995.

Объедкова М. А. Разработка метода получения скетчей на основе синтаксической информации для русского языка. Выпускная квалификационная работа. НИУ ВШЭ [На правах рукописи]. М., 2017.

Таблица 1. Сравнение результатов методов по метрике Accuracy

Метод	A	C	E	F
Наборы лексических единиц	0,8422	0,8454	0,8606	0,8398
ruBert-large	0,9402	0,9197	0,9581	0,9277
GPT-4 Omni	0,9747	0,9797	0,9990	0,9625

Таблица 2. Примеры отрицательного материала

Высказывание 1	Высказывание 2	Тип ошибки
[Танк] получил ранение	[Танк] погиб от ранения	нарушение категории одушевленности
у женщины не было [руки]	у женщины выросли [руки]	нарушение презумпции существования
Руководитель включил [голову] в экипаж	Экипаж состоял из [головы]	нарушение семантической категории целое/часть

НОМИНАТИВНАЯ ФУНКЦИЯ В РУКАХ ЧЕЛОВЕКА И НЕЙРОСЕТИ

*В.В. Робустова (Московский государственный университет
имени М.В. Ломоносова),*

*А.С. Коваленко (Московский государственный университет
имени М.В. Ломоносова)
nikarbs@yandex.ru*

Издавна функция номинация принадлежала только человеку. Именно человек выделял субъектов и объекты номинации, осмыслял имеющуюся о них информацию и присваивал определенное имя, которое служило индивидуализирующим знаком. Сегодня функцию номинации способна выполнять и нейросеть, но не в полном ее объеме – выделение, концептуализация, вербализация, закрепление языкового знака за субъектом/объектом, а только часть (четвертый этап полностью остается за человеком), но и реализация этой части функции уже представляется интересной для осмысления и изучения как лингвистами, так и философами, культурологами и маркетологами.

В основу настоящего исследования легли 170 фотографий, представленных в альбоме избранных фотографий X Общероссийского фестиваля природы «Первозданная Россия» 2023 г., а точнее их официальные названия, данные фотографами или кураторами экспозиции, и названия, предложенные для этих фотографий нейросетью. Исследование проводилось в три этапа. Сначала были проанализированы официальные названия фотографий с точки зрения их семантики и структуры с отдельным фокусом на присутствие метафоры, метонимии, аллюзии и иных стилистических средств; были выделены простая и сложная номинация. К простой номинации относятся дефинитивная («Птенец клеста-еловика») и дескриптивная («Осенние лоси»), к сложной метафорическая («Давид и Голиаф») и аллюзивная («Пусть всегда буду я»); определена роль имени собственного в названии фотографии.

На втором этапе SChatGPT было предложено вербальное описание анализируемых фотографий и дан запрос предложить название для фотографии. Среди дефинитивных и дескриптивных названий было довольно много совпадений, но степень сложности (как структурной, так и синтаксической) зависела от детальности описания изображения на фотографии. Чем детальнее было описание, тем больше вариантов названий предлагала нейросеть. На запрос «Как назвать фотографию, на которой изображены два оленя?» был получен ответ «Два оленя в лесу», леса как такового на фотографии нет. Второй запрос «Как назвать фотографию, на которой изображены два сражающихся на рогах оленя?» получен ответ «Схватка оленей: битва за территорию». На запрос «Как назвать фотографию, на которой изображены два сражающихся на рогах оленя в поле с выцветшей травой на фоне высоких гор?» получен ответ «Сражение в горных полях: поединок оленей». Авторское название фотографии «Турнир». Было установлено, что нейросеть четко генерирует дефинитивные и дескриптивные названия, при подробном описании фотографии встречаются метафорические названия, аллюзивных названий получено не было.

На третьем этапе мы загружали фотографию в чат и писали «Как назвать эту фотографию». Для описанной выше фотографии было предложено название

«Сражение оленьих гигантов в горах». Для фотографии с изображением тигра на заснеженном обрыве с авторским названием «Тигр на обрыве» было сгенерировано название «Тигр на заснеженном склоне». Для фотографии с крупным изображением головы и части торса лошади с открытым ртом и виднеющимися зубами было предложено название «Смех лошади», авторское название «От улыбки станет всем светлей...». Полученные результаты показали, что по визуальному запросу нейросеть выдает как дефинитивные и дескриптивные, так и метафорические названия, аллюзивных названий предложено не было.

По запросу «Напиши несколько названий для этой фотографии» нейросеть предложила 10 вариантов: «Любопытный медвежонок», «Медвежонок в лесу», «Медвежонок на прогулке», «Юный исследователь природы», «Весенний следопыт», «Любознательный малыш», «Медвежонок с зеленью», «Первая трава», «Медвежонок в лесной сказке», «Тайны леса глазами медвежонка». На фотографии изображен медвежонок с зеленой веточкой во рту, стоящий на фоне зеленой чащи леса, авторское название «Пусть всегда буду я!».

В результате сопоставительного анализа авторских названий фотографий и названий, предложенных нейросетью (как на основе вербального запроса, так и визуального изображения), были выявлены сходства и различия в номинативных моделях фотографии.

ИЗВЛЕЧЕНИЕ АРГУМЕНТАЦИИ ИЗ ТЕКСТОВ НАУЧНОЙ КОММУНИКАЦИИ НА РУССКОМ ЯЗЫКЕ

*Е.А. Сидорова (Институт систем информатики имени А. П. Ершова СО РАН),
И.Р. Ахмадеева (Институт систем информатики имени А. П. Ершова СО РАН),
Д.В. Ильина (Институт систем информатики имени А. П. Ершова СО РАН),
А.С. Серый (Институт систем информатики имени А. П. Ершова СО РАН)*
lsidorova@iis.nsk.su

Основной задачей анализа аргументации (Argument Mining) является извлечение из текста аргументативных отношений, связывающих пару утверждений, одно из которых поддерживает или опровергает второе. Для данной задачи характерен высокий уровень неоднозначности в размеченных обучающих данных. В данной работе мы сравниваем два state-of-the-art подхода, в одном из которых используются модель типа Longformer и техника сглаживания меток (label smoothing), в другом – большая языковая модель (Saiga, 2023) и несколько стратегий создания промптов.

Эксперименты проводились на русскоязычном корпусе, включающем 50 научных статей (S-corpus, средний объем текста – 1 тыс. токенов) и 100 текстов, относящихся к сфере научной коммуникации (L-corpus, средний объем текста – 3,5 тыс. токенов). Всего разметка содержит около 13 тыс. размеченных аргументов. Средняя оценка согласия между аннотаторами при разметке аргументативных отношений составила 38% (Таблица 1). Корпус подготовлен на платформе (ArgNetBank Studio, 2024), предназначенной для моделирования и анализа аргументации.

Для моделирования процесса построения гипотез и создания датасета все множество аргументативных связей было разделено на ближние (связь между двумя контактными сегментами) и дальние, соотношение которых в корпусе составило примерно 2:3 (Рис. 1). Для предсказания ближних связей рассматривались пары утверждений, получаемые с помощью скользящего окна – два подряд идущих сегмента (предложение и/или клауза). Для дальних связей отбирались утверждения, расположенные либо в одном, либо в соседних абзацах (гипотеза компактности), что составило 53% от общего количества размеченных аннотаторами аргументативных связей.

В первом эксперименте при подготовке датасета использовалась техника сглаживания меток, которая позволяет улучшать качество работы моделей при обучении на шумных данных (Lukasik et al., 2020) и предотвращает излишнюю самоуверенность модели в ответе (Haque et al., 2023). В задачах анализа текста сглаживание меток осуществляется либо путем подмешивания равномерного вектора к исходному вектору меток (Wang et al., 2022), либо путем усреднения меток, полученных от разных аннотаторов (Nie et al., 2020). В таблице 2 представлены результаты, полученные тремя моделями: базовая модель обучалась на обычных – жестких метках, а две другие – на мягких метках, полученных указанными выше способами (коэффициент сглаживания меток для model-LS составлял 0,1). Модель с мягкими метками повышает точность классификаторов, но ухудшает их полноту. Наилучшие результаты были получены на модели с усреднением экспертных аннотаций (model-AA).

Второй эксперимент основывался на применении генеративной модели Saiga и итеративной разработке инструкций (промтов). Первый вариант инструкции был автоматически сгенерирован с помощью ChatGPT, в которую добавлялись конкретные гипотезы и контексты утверждения (I-GPT+Context). Далее инструкции вручную дорабатывались экспертом (I-Man+Context). Доработка состояла в указании примеров и последовательности действий (CoT-prompt), добавлении описания понятия убедительности, детализации разновидностей аргументативных отношений, а также в применении эвристических техник, таких как добавление объяснения к ответу, сужение задачи до извлечения отдельных разновидностей отношений, определение вероятности ответа и т.п. На последнем этапе осуществлялась оптимизация модели методом низкоранговой адаптации LoRa (Hu et al., 2022). Результаты, представленные в Таблице 2, показывают, что экспертная доработка автоматически сгенерированных инструкций дает значительный прирост полноты поиска, а оптимизация модели позволяет улучшить результаты еще на 3,2%. В целом генеративные модели на основе LLM пока уступают небольшим, но обученным на специализированных датасетах моделям.



Рисунок. Оценка «дальности» аргументативных связей

Таблица 1. Оценка согласия между аннотаторами при разметке корпуса

Корпус	Утверждения	Аргументативные отношения			Тип связи
		Ближние связи	Дальние связи	Все связи	
S-corpus	64.2	46.7	41.7	44.2	50.9
L-corpus	58.9	35.0	31.4	33.2	46.5
S+L-corpus	61.2	40.1	35.9	38.0	48.4

Таблица 2. Результаты экспериментов по извлечению аргументативных отношений

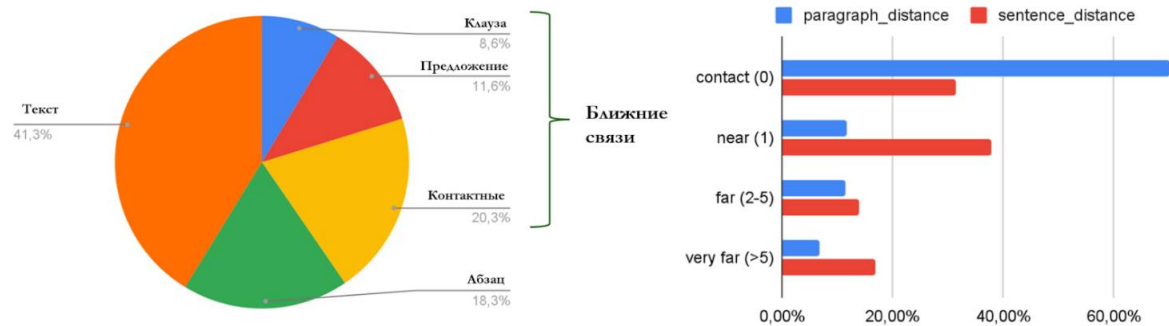
Fine Tuning	S-corpus (sentences)			L-corpus (clauses)			Prompt	S-corpus (sentences)		
	P	R	F1	P	R	F1		P	R	F1
base model	72.9	69.6	71.2	67.8	67.8	67.8	I-GPT+Conext	60.6	30.3	40.4
model-LS	73.5	80.0	76.6	68.4	57.8	62.7	I-Man+Conext	55.9	77.1	64.8
model-AA	77.2	77.8	77.5	67.3	69.5	68.4	I-Man+LoRa	61.0	79.1	68.0

Литература

- Haque S., Bansal A., McMillan C. Label smoothing improves neural source code summarization. In 2023 IEEE/ACM 31st International Conference on Program Comprehension (ICPC). Institute of Electrical and Electronics Engineers, 2023. pp. 101-112.
- Hu E.J., Shen Y., Wallis P., Allen-Zhu Z., Li Y., Wang S., Wang L., Chen W. LoRA: Low-Rank Adaptation of Large Language Models. 10th International Conference on Learning Representations (ICLR), 2022. pp. 1–26.
- Lukasik M., Bhojanapalli S., Menon A., Kumar S. Does label smoothing mitigate label noise? In Proceedings of the 37th International Conference on Machine Learning. PMLR, 2020. Vol. 119. pp. 6448-6458.
- Nie Y., Zhou X., Bansal M. What Can We Learn from Collective Human Opinions on Natural Language Inference Data? In Proceedings of the 2020 Conference on Empirical Methods in Natural Language Processing (EMNLP). Online. Association for Computational Linguistics, 2020. pp. 9131-9143.
- Wang Y., Wang M., Chen Y., Tao S., Guo J., Su C., Zhang M., Yang H. Capture Human Disagreement Distributions by Calibrated Networks for Natural Language Inference. In Findings of the Association for Computational Linguistics (ACL 2022). Dublin: Association for Computational Linguistics, 2020. pp. 1524-1535.
- ArgNetBank Studio. URL: <https://uniserv.iis.nsk.su/arg>. Дата обращения 01.06.2024.
- Saiga/Mistral 7B, Russian Mistral-based chatbot. URL: https://huggingface.co/IlyaGusev/saiga_mistral_7b_lora. Дата обращения 13.05.2024.

Исследование выполнено за счет гранта Российского научного фонда №23-11-00261, <https://rscf.ru/project/23-11-00261/>

ПРОБЛЕМА ПОНИМАНИЯ МЕТАФОРИЧЕСКОГО ЯЗЫКА СИСТЕМАМИ ИСКУССТВЕННОГО ИНТЕЛЛЕКТА

И.В. Скрынникова (Волгоградский государственный университет)
i.skrynnikova@volsu.ru

Стремительное развитие искусственного интеллекта в последние годы заставило по-новому взглянуть на проблемы обработки естественного языка, и особенно – на проблему понимания. Поэтому в последнее время появляется все больше работ, где вместо привычного термина «автоматическая обработка текста» используется термин «понимание» (Natural Language Understanding, NLU) (Максимов и др., 2016). Машинная интерпретация естественного языка наталкивается на серьезную проблему: метафоричность естественного языка.

Образные выражения на естественном языке являются отражением фундаментальных когнитивных процессов, таких как рассуждение по аналогии и категоризация и глубоко укоренились в повседневном общении. Поэтому понимание метафор является важной задачей для больших языковых моделей (LLM). Для изучения возможностей LLM было предложено несколько эталонных тестов (Liang et al., 2022; Hendrycks et al., 2020) и проведена всесторонняя оценка их производительности по ряду задач NLU (Zhong et al., 2023; Kocon' et al., 2023). Активно исследуется эффективность LLM при ответах на вопросы, обобщении, сентимент-анализе, способности LLM рассуждать по аналогии (Czinczoll et al., 2022; Webb et al., 2023). Однако способность LLM интерпретировать метафору – фундаментальный лингвистический и когнитивный инструмент – до сих пор плохо изучена.

Мы представляем датасет «Задачи понимания метафор» (ПонМет), предназначенный для оценки возможностей LLM по пониманию метафор. Набор данных содержит более 10 тысяч перифразов для предложений, содержащих метафору, а также 1,5 тыс. случаев, содержащих неуместные перефразирования. Неподходящие перифразы были тщательно отобраны, чтобы служить контролем при определении того, действительно ли модель выполняет полную метафорическую интерпретацию или прибегает к лексическому сходству. Все подходящие и неподходящие перифразы были аннотированы вручную. Метафорические предложения охватывают естественное использование метафор в четырех жанрах (академический, новостной, художественный и разговорный) и демонстрируют разные уровни новизны. Эксперименты с LLaMA и GPT-3.5 показывают, что две задачи по пониманию метафоры представляют собой сложную задачу для LLM на данном этапе. Ошибки, которые допускают модели в задаче создания перифраза, указывают на различные уровни непонимания метафор. В задаче на перефразирование точность моделей в большинстве случаев была ниже случайной базовой; более пристальный взгляд на их ошибки показывает, что моделям было трудно обнаружить неуместность неподходящих перифразов. Полученные результаты свидетельствуют о том, что LLM не могут (полностью) понять некоторые метафоры в нашем датасете. Модели испытывают трудности с различением сфер-источников метафоры (подразумеваемых неподходящими перифразами) и сфер-мишеней (подразумеваемых опорными предложениями и удачными перифразами). Это также предполагает, что модели вряд ли смогут выполнять рассуждения в

разных семантических областях. Эксперименты также показывают, что модели работали лучше, когда им предлагали сосредоточиться на метафорическом слове, и что жанр и новизна метафорического слова – все это потенциальные факторы, влияющие на производительность модели. Поскольку модели, как правило, имеют низкую эффективность в экспериментах, LLM, возможно, потребуется доработать, чтобы усовершенствовать понимание ими метафор. Однако, наличие промтов говорит о том, что способность рассуждать по аналогии у машин до сих пор отсутствует.

Упорство Павла позволило ему продвигаться вверх по *служебной лестнице*.	Золотистый цвет не *заливал* красные кирпичи дома.
иерархия, платежная ведомость	покрывал, окутывал, освещал, погружал, достигал
иерархия vs шаги	покрывал vs чистил

Таблица 1. Образцы наборов данных

В каждом образце метафоры есть *выделенное слово*, которое используется метафорически, и сопровождается 5 полученными перифразами: замена выделенного слова одним из предложенных слов должна привести к подходящему перифразу. Для подборки образцов метафор мы также предоставляем экспертное аннотирование: пару **правильных** и **неправильных** слов-заменителей.

Упорство Павла позволило ему продвигаться вверх по служебной лестнице.	Человек: «иерархия»; платежная ведомость LLaMA-13b: Обе >10-й LLaMA-30b: «иерархия» оценена 5-й GPT-3.5: «иерархия» оценена 2-й
<ul style="list-style-type: none"> ×А. «шаги» ✓В. «иерархия» ×С. и А, и В ×D. ни А, ни В <p>Задача 1. Оценка перифраза</p>	<p>Задача 2. Генерация перифраза</p>

Таблица 2. Две задачи датасета.

Учитывая предложение, содержащее метафорически использованное слово, модели предлагается 1) выбрать правильные перифразы из двух заданных кандидатов (Оценка перифраза) и 2) перефразировать предложение, заменив выделенное метафорически использованное слово (Генерация перифраза).

Литература

- Максимов В.Ю. и др. Проблема понимания в системах искусственного интеллекта. Новые информационные технологии в автоматизированных системах, (19), 2016, сс. 43-60.
- Czinczoll T. et al. Scientific and Creative Analogies in Pretrained Language Models. Findings of the Association for Computational Linguistics: 2022, pp. 2094–2100.
- Hendrycks D. et al. Measuring Massive Multitask Language Understanding, 2020. Available from: arXiv:2009.03300
- Kocoń J. et al. ChatGPT: Jack of all trades, master of none. Available from: 10.48550/arXiv.2302.10724, 2023.
- Liang P., Bommasani R. Et al. Holistic Evaluation of Language Models. 10.48550/arxiv.2211.09110, 2022.
- Webb T., Holyoak K.J., Lu, H. Emergent analogical reasoning in large language models. Nat Hum Behav 7, 1526–1541 (2023). <https://doi.org/10.1038/s41562-023-01659-w>
- Zhong Q. et al. Can ChatGPT Understand Too? A Comparative Study on ChatGPT and Fine-tuned BERT. Available from: 10.48550/arXiv.2302.10198, 2023.

ПАРАМЕТРИЗАЦИЯ КАК ОСНОВА АВТОМАТИЗАЦИИ ЖАНРОВОЙ КЛАССИФИКАЦИИ

М.И. Солнышкина (Казанский (Приволжский) федеральный университет),

В.Д. Соловьев (Казанский (Приволжский) федеральный университет),

Р.В. Куприянов (Казанский национальный исследовательский

технологический университет)

maki.solovyev@mail.ru

Представленное исследование является частью продолжающегося проекта и нацелено на разработку основ жанровой таксономии письменных монологических текстов и ее последующей автоматизации. Мы рассматриваем жанр как «типичную модель высказывания» (Дементьев 2010:9), описание которой предполагает идентификацию (а) перечня количественных лингвистических параметров и (б) референсных диапазонов их метрик. Принадлежащая Д. Байберу (Biber 1988) идея лингвистической параметризации текста была валидирована и достаточно активно развивалась в отечественной лингвистике на материале русского языка в работах Кожиной М.Н (1972), О.Б.Сиротининой (2009) и др. В настоящее время наилучшим образом изучены и описаны количественные различия устных и письменных текстов (Biber *et al* 2021). Например, лекция и учебник для студентов, имеющие ряд общих характеристик, включая сферу общения, стиль, интенции, коммуникативные стратегии и тактики, демонстрируют значительные морфологические и синтаксические различия (Biber 1988).

Проблема современной парадигмы текстовой аналитики состоит в отсутствии так называемого текста-эталона, который, аналогично языку-эталону при сравнении родного и изучаемого языков (Аракин 2010), можно было бы использовать для описания характеристик, параметров и метрик двух и более текстов при их сравнении. К *характеристикам* текста как жанра относим ситуацию, сферу, стиль и стратегии коммуникации, интенции, форму речи. Классификация жанровых *параметров* включает дескриптивные (метаописание), графические, морфологические, лексические, синтаксические и дискурсивные. Диапазоны *метрик*, т.е. значений параметров, дифференцируют тексты различных жанров и содержат, например, количество именованных существностей, расстояние до глагола, дистрибуцию слов определенной тематической группы, долю родительного падежа и проч. Все измеряемые параметры делятся на две группы: дифференцирующие тексты по уровню сложности и по предметной области. К последним, например, относятся лексическое разнообразие, доли глаголов в настоящем, прошедшем и будущем временах, количество существительных, локальный и глобальный повтор аргумента. В качестве предикторов лингвистической сложности для русского языка валидированы длина предложения и слова, количество существительных в родительном падеже, доля глаголов (Solnyshkina, Shoeva, 2024). Предлагаемый в современных исследованиях перечень параметров (Куприянов 2022) позволяет описывать не только лексику и морфологию, но и синтактику текста, которую М.М. Бахтин (1996) рассматривал как важнейшую составляющую жанра.

В качестве эталонного, т.е. текста-сравнения, предлагается использовать учебный текст, а точнее – текст учебника. В отличие от текстов других жанров учебник реализуется в многочисленных доменах, т.е. предметных или тематических

областях, и на всех уровнях сложности: от элементарного (начальная школа) до исследовательского (учебник для аспирантов). Обязательными для достоверного сравнения и описания текстов являются (а) их тематическая близость и (б) близкий или одинаковый уровень сложности. Например, классификация текста Устава ООН может и должна строиться в оппозиции к тексту учебника политологии, а достоверность сравнительного описания и референсных диапазонов метрик будет достигнута только при условии, если уровни сложности текстов совпадают. Последнее означает, что они адресованы коммуникантам с приблизительно одинаковым уровнем образования. Метрики сложности, которые мы предлагаем использовать в качестве базовых для профилирования текстов, рассчитываются на основе длины предложения и длины слова, а их диапазоны валидированы для соответствующих уровней сложности на многих языках (Солнышкина, Кисельников 2015).

Таким образом, таксономия жанров может быть построена как матрица референсных диапазонов свойственных каждому жанру параметров, а ее автоматизация приблизит компьютерную лингвистику к решению одной из наиболее важных задач – структуризация больших языковых данных.

Литература

- Аракин, В. Д. Сравнительная типология английского и русского языков. Москва : Физматлит, 2010.
- Бахтин М.М. Собр. соч. – М.: Русские словари, 1996. – Т.5: Работы 1940-1960 гг. – С.159-206.
- Дементьев В. В. Теория речевых жанров. – М.: Знак, 2010.
- Кожина М.Н. О речевой системности научного стиля сравнительно с некоторыми другими. Пермь: Изд-во Пермского гос. ун-та, 1972.
- Сиротинина О. Б., Столярова Э. А., Мартыненко Н. Г. и др. Разговорная речь в системе функциональных стилей современного русского литературного языка. Грамматика. Москва: УРСС, 2009.
- Солнышкина С.И., Кисельников А.С. Сложность текста: Этапы изучения в отечественном прикладном языкознании // Вестник Томского государственного университета. Филология. 2015. № 6. С. 86-99.
- Biber, D., Variation across speech and writing. Cambridge: Cambridge University Press, 1988.
- Biber, D., Johansson S., Leech, G., Conrad, S. and Finegan, E. Grammar of spoken and written English. John Benjamins, Amsterdam. 2021.
- Kupriyanov R., Solnyshkina M. I, Mihai D. and Soldatkina T.A. Lexical and syntactic features of academic Russian texts: a discriminant analysis. Research Result. Theoretical and Applied Linguistics. 2022. 8 (4). pp. 105-122.

ТЕЗАУРУС НОМИНАЦИЙ МИНЕРАЛОВ В СКАЗАХ П. П. БАЖОВА: ОСОБЕННОСТИ РАЗРАБОТКИ

*Л.Ю. Степанова (Санкт-Петербургский политехнический университет
Петра Великого)*

Liubastepanova84@yandex.ru

Введение. В последние десятилетия в связи с интенсивным развитием компьютерной и количественной лингвистики в отдельное направление научных исследований выделяется авторская лексикография, широко распространение тезаурусов, словарей языка отдельных писателей. При этом, по сегодняшний день единый подход к разработке тезауруса отсутствует, процедура отбора единиц требует своего обоснования, что обуславливает актуальность выбранной темы исследования.

Под тезаурусом в современной научной литературе понимается «словарь для поиска какого-либо слова по его смысловой связи с другими словами» (Кондаков 1975: 586); «особая разновидность словарей общей или специальной лексики, в которых указаны семантические отношения (синонимические, антонимические, паронимические и т.п.) между лексическими единицами» (Кузнецова, Лесников 2011: 71).

На сегодняшний день разработаны различные типы тезаурусов, направленных на реализацию различных целей. В рамках данного исследования особое значение имеют тезаурусы специальной лексики, которые представляют лексику определенных тематических групп, а также взаимодействия между лексическими единицами.

Разработанный «Тезаурус сказов П. П. Бажова» (2024) направлен на отражение особенностей употребления производственной лексики и топонимов в произведениях «взрослого детского» писателя. Выбор тематических групп единиц был обусловлен тем фактом, что именно эти группы единиц и синтаксических конструкций отражают своеобразие не только индивидуально-авторского стиля, но и самого Урала, его природы и особенностей жизнедеятельности региона.

Собранные на основании применения корпусного анализа единицы были представлены в следующих разделах: 1) металлы, 2) минералы, 3) производственная лексика – т. е. номинации, связанные с добычей и обработкой металлов и минералов, 4) топонимы.

Как было указано ранее, в современной научной литературе не существует единого подхода к составлению словарной статьи. На основании анализа лексикографической литературы, созданных ранее словарей, тезаурусов, было решено включить в структуру словарной статьи следующие компоненты:

- Единица или конструкция, выступающая номинацией природного объекта, реалии производственной сферы;
- Список денотативно дифференцируемых значений, который составляется на основании работы со словарной литературой, при этом устаревшие значения заменяются новыми;
- Маркировка отдельных значений пометами (при необходимости);
- Подбор иллюстраций функционирования лексемы в сказах Бажова для каждого денотата;

- Этимология лексемы;
- Источники, на которые опирались составители при создании словарной статьи;
- Взаимосвязи с другими единицами тезауруса, отношения синонимии, антонимии, гипонимии, гиперонимии и т. д.

Предполагается, что подобная организация словарной статьи обеспечивает максимально полное ознакомление с особенностями употребления, функционирования лексем в сказах П.П. Бажова.

Литература

- Кондаков Н.И. Логический словарь-справочник / Отв. ред. Д.П. Горский. – М.: Наука, 1975.
- Кузнецова И. В., Лесников С. В. Разработка и описание гипертекстового информационно-поискового тезауруса по алгебре// Вестник Российского университета дружбы народов. Серия: Информатизация образования. – 2011.- № 3. – С. 70 – 76.
- Тезаурус сказов П. П. Бажова. URL: https://bazhov.spb.ru/index_3_2_2_2_2_2_2_2_2.
Дата обращения: 11.07.2024.

КВАС: КОРПУС ВАРИАТИВНОГО СОГЛАСОВАНИЯ ДЛЯ РУССКОГО ЯЗЫКА

*К. А. Студеникина (Московский государственный университет
имени М. В. Ломоносова)
xeanst@gmail.com*

Для оценки языковой способности нейронных моделей и степени усвоения ими грамматических явлений в настоящее время широко используются корпуса лингвистической приемлемости: CoLA (Warstadt et al. 2019), ItaCoLA (Trotta et al. 2021), RuCoLA (Mikhailov et al. 2022). Задача автоматической оценки приемлемости формулируется как бинарная классификация. Однако перечисленные наборы данных включают примеры из лингвистических статей, которые иллюстрируют сложные феномены и часто не могут быть однозначно оценены как приемлемые или неприемлемые. Источником оценок приемлемости является интроспективные суждения авторов, которые могут не совпадать с суждениями о приемлемости других носителей. Тот факт, что результаты некоторых моделей часто превосходят результаты людей, подтверждает описанные недостатки подобного подхода.

Мы намерены оценить способность нейронных сетей улавливать тонкие синтаксические различия, что является необходимым условием для моделирования правил согласования в русском языке. Согласование (операция Agree) является одной из базовых операций в синтаксисе наряду с операцией соединения элементов (операция Merge) для построения предложения (Chomsky 1995). Помимо ядерных случаев согласования, когда мишень копирует признаки контролера, интерес представляют случаи, где импликация признаков происходит неоднозначно и возможно варьирование согласовательных вариантов. Нейронная сеть, способная моделировать правила согласования, должна проявлять достаточную гибкость, чтобы допускать варьирование, и оставаться рестриктивной, чтобы ограничивать его.

В теоретической лингвистике моделирование согласовательной вариативности наиболее эффективно с опорой на данные экспериментальных исследований. В качестве стимулов выступают сконструированные предложения, включающие набор всех исследуемых факторов, что позволяет учесть и статистически оценить их влияние. Кроме того, экспериментальные данные содержат сведения о допустимости всех типов контекстов, включая неприемлемые. Оценка некоторой конфигурации согласования как недопустимой подтверждает, что данный фактор ограничивает возможную вариативность.

Для автоматического моделирования согласования будет использован созданный нами корпус вариативного согласования для русского языка. Материалом для него послужили результаты исследований, который проводились участниками Московской группы экспериментального синтаксиса. Помимо контекстов, где выбор согласовательных признаков определяется однозначно, в корпус вошли 3 типа конструкций с вариативным согласованием: сочинительные конструкции (1), конструкции с постпозитивным определительным предложением (2), конструкции с количественным существительным (3). Анализ первых двух контекстов позволяет ответить на вопрос, как проходит согласование при нескольких потенциальных контролёрах: для типа (1) это конъюнкты, для типа (2) – именная вершина и союзное слово. При рассмотрении третьего типа контекстов выбор контролера согласования

коррелирует с тем, насколько конструкции с количественными существительными демонстрируют свойства конструкций с числительными, а насколько – свойства именных конструкций с генитивным зависимым.

(1) Домой идем/ идет / ?идут / *иду Петя и я.

(2) Те пользователи, кто заплатят / ?заплатит за подписку, продлят доступ.

(3) На льду свалилась / ?свалились / *свалилось целая уйма людей.

Корпус включает следующую информацию: автора эксперимента, текст предложения, среднюю оценку приемлемости, наличие вариативного согласования, тип конструкции, тип согласования, линейную позицию субъекта и предиката, одушевленность субъекта, симметричность предиката, дополнительные характеристики (порядок конъюнктов для типа (1), наличие именной вершины для типа (2), наличие премодификатора для типа (3)). В докладе мы подробно рассмотрим процесс автоматического моделирования согласования с помощью языковых моделей (подбор промта, тестирование в режимах zero-shot и few-shot). Будет представлено сравнение результатов для моделей размером 7–8 миллиардов: GigaChat и YandexGPT, доступные по API, и open-source модели на основе архитектур Llama и Mistral.

Литература

Chomsky N. The Minimalist Program. Cambridge, MA: MIT Press, 1995.

Mikhailov V., Shamardina T., Ryabinin M., Pestova A., Smurov I., Artemova E. RuCoLA: Russian Corpus of Linguistic Acceptability. Proceedings of the 2022 Conference on Empirical Methods in Natural Language Processing. Abu Dhabi: Association for Computational Linguistics, 2022. Pp. 5207–5227.

Moscow Experimental Syntax Group. URL: <https://expsynt.com/>. Дата обращения 19.07.2024.

Trotta D., Guarasci R., Leonardelli E., Tonelli S. Monolingual and Cross-Lingual Acceptability Judgments with the Italian CoLA corpus. Findings of the Association for Computational Linguistics: EMNLP 2021. Punta Cana: Association for Computational Linguistics, 2019. Pp. 2929–2940.

Warstadt A., Singh A., Bowman S. R. Neural network acceptability judgments. Transactions of the Association for Computational Linguistics. 2019. № 7. Pp. 625–641.

Исследование выполнено при финансовой поддержке Некоммерческого Фонда развития науки и образования «Интеллект».

ОСОБЕННОСТИ СГЕНЕРИРОВАННЫХ ТЕКСТОВ НА ПРИМЕРЕ ПРЕДМЕТНОЙ ОБЛАСТИ «КОМПЬЮТЕРНАЯ ЛИНГВИСТИКА»: СРАВНЕНИЕ ЛИНГВИСТИЧЕСКИХ ХАРАКТЕРИСТИК И ФОРМАЛЬНЫХ ПОКАЗАТЕЛЕЙ

М.В. Хохлова (Санкт-Петербургский государственный университет)
khokhlova.marie@gmail.com

Технологии искусственного интеллекта (ИИ) находят все большее применение у широкой аудитории, заменяя поисковые и иные системы. Так, в последнее время большое распространение получили системы генеративного искусственного интеллекта (англ. generative artificial intelligence), которые используются в том числе для создания текстов. Наряду с этическими вопросами, связанными с подобными произведениями, возникает вопрос авторства: тексты могут быть сгенерированы автоматически, но при этом также прослеживается вклад человека (в том числе на этапе постредактирования).

Определение авторства текстов является отдельной задачей, которая до появления систем ИИ, успешно решалась применительно к автору-человеку (Мартыненко 1988; Марусенко 1990; Великанова, Орехов 2019; Орехов 2021; Burrows 2002). Сгенерированные тексты не написаны человеком, однако похожи на «естественно» полученные тексты, поскольку большие языковые модели (англ. large language models), которые используются для их создания, все больше нацелены на моделирование порождения речи. Несмотря на то, что существуют приложения для идентификации автоматически созданных текстов (например, GPTZero, Writer, ZeroGPT), все они с разной степенью успешности справляются с поставленной задачей. Особо актуальным данный вопрос является при оценке учебных и научных текстов.

В работе (Mindner et al. 2023) дан обзор соответствующих признаков, которые могут использоваться для решения упомянутой задачи. Так, вводится признак AI feedback feature, который связан с ответами («да», «нет», «не знаю»), которые выдает сама система на вопрос о том, был ли текст создан автоматически. Также для оценки сложности текстов применяются такие широко известные метрики как индекс удобочитаемости (англ. readability index) или доля служебной лексики (Shah et al. 2023).

Цель работы заключается в представлении методов, которые используются для определения сгенерированных текстов, а также в рассмотрении ряда особенностей подобных текстов и вычисления упомянутых показателей для 100 текстов, полученных в результате запросов к ChatGPT на тему «компьютерная лингвистика», и текстов, написанных вручную. Результаты показывают, что сгенерированные ИИ тексты содержат повторы словосочетаний или конструкций (например, из промптов), смысловые повторы и некоторые искажения (галлюцинации).

Литература

- Мартыненко Г.Я. Основы стилеметрии. Л.: Изд-во ЛГУ, 1988.
Марусенко М.А. Атрибуция анонимных и псевдонимных литературных произведений методами распознавания образов. Л.: Изд-во ЛГУ, 1990.

- Великанова Н.П., Орехов Б.В. Цифровая текстология: атрибуция текста на примере романа М.А. Шолохова «Тихий Дон» // Мир Шолохова. Научно-просветительский общенациональный журнал. 2019. № 1. С. 70–82.
- Орехов Б.В. Текст и перевод Владимира Набокова через призму стилистики // Новый филологический вестник. 2021. № 3(58). С. 200–213.
- Burrows J.F. Delta: A Measure of Stylistic Difference and a Guide to Likely Authorship. In *Literary and Linguistic Computing*, Volume 17, Issue 3, 2002. P. 267–287.
- Mindner L., Schlippe T., Schaaff K. Classification of Human- and AI-Generated Texts: Investigating Features for ChatGPT. In: Schlippe, T., Cheng, E.C.K., Wang, T. (eds) *Artificial Intelligence in Education Technologies: New Development and Innovative Practices*. AIET 2023. Lecture Notes on Data Engineering and Communications Technologies, vol 190. Singapore: Springer, 2023. P. 152–170.
- Shah A., Ranka P., Dedhia U., Prasad S., Muni S., Bhowmick K. Detecting and unmasking ai-generated texts through explainable artificial intelligence using stylistic features. *International Journal of Advanced Computer Science and Applications*, 14(10). 2023. P. 1043–1053.
- Электронный ресурс: GPTZero. URL: <https://gptzero.me/>. Дата обращения 20.07.2024
- Электронный ресурс: Writer. URL: <https://writer.com/ai-content-detector/>. Дата обращения 20.07.2024
- Электронный ресурс: ZeroGPT. <https://www.zerogpt.com/>. Дата обращения 20.07.2024

Работа выполнена при поддержке СПбГУ, шифр проекта 95435961.

ВИЗУАЛЬНЫЙ АНАЛИЗ СОВРЕМЕННОГО СОСТОЯНИЯ ИССЛЕДОВАНИЙ И ГОРЯЧИХ ТОЧЕК ВОПЛОЩЁННОЙ КОГНИТИВНОЙ ЛИНГВИСТИКИ НА ОСНОВЕ CITESPACE

Дунцзин Хуан (*Хэйлунцзянский университет, Китай*),
Чжуцзюнь Мао (*Хэйлунцзянский университет, Китай*)
huang_dongjing@126.com

В последние годы Воплощённая когнитивная лингвистика (ВКЛ), как развивающаяся область исследования, постепенно привлекает к себе широкое внимание и находит широкое применение, но ни один ученый еще не провел всесторонний анализ ее научных достижений. Для того чтобы изучить современное состояние, горячие точки и будущие тенденции исследований ВКЛ, используя программное обеспечение CiteSpace на основе основной коллекции CNKI в качестве источника данных, в данной работе анализируются литературные источники в области ВКЛ. Результаты показывают, что: (1) ВКЛ находится в стадии быстрого развития и количество ежегодно публикуемых статей растет. Было создано несколько авторских групп, но между ними наблюдается недостаток сотрудничества. Ван Инь из Сычуаньского университета иностранных языков является самым плодовитым ученым в этой области. (2) Опубликованные статьи ВКЛ в основном ограничиваются исследованиями иностранных языков и не охватывают больше языков. Из-за недостаточного влияния в научном сообществе, ВКЛ еще предстоит сформировать многомерную, междисциплинарную и многоязычную модель исследований, чтобы завоевать внимание и признание международного сообщества когнитивной лингвистики и академического сообщества китайского языка. (3) В настоящее время горячие точки исследований в области ВКЛ сосредоточены на трех аспектах: философском обосновании, построении основы теорий и практическом применении. (4) Использование принципа «воплощённой когнитивности» для глубокой интерпретации современных ценностей выдающихся произведений традиционной китайской культуры и создание теории перевода с китайской спецификой на основе перевода китайской классики станет будущей тенденцией развития исследования ВКЛ. С точки зрения тенденции развития, развитие и совершенствование ВКЛ в теориях когнитивной лингвистики заключается в том, что на основе наследования воплощённой когнитивности традиционной китайской философии ВКЛ исследует и развивает китайскую концепцию воплощённой когнитивности, поэтому использование принципа воплощённой когнитивности для глубокой интерпретации современных ценностей выдающихся произведений традиционной китайской культуры станет будущей тенденцией развития исследования ВКЛ. На основе подлинного признания теоретической ценности выдающихся произведений традиционной китайской культуры мы пытаемся восстановить право голоса в процессе перевода китайской классики, руководствуясь принципом «воплощённой когнитивности», и пытаемся построить собственную школу теории перевода (Wang 2021:44), что, несомненно, является одной из будущих горячих точек и тенденций развития для исследования в области ВКЛ.

Литература

威廉·阿尔斯顿. 语言哲学[M]. 北京 : 生活·读书·新知三联书店, 1988. Alston, W. Philosophy of Language[M]. Beijing : SDX Joint Publishing Company, 1988.

- 李杰, 陈超美. CiteSpace科技文本挖掘及可视化[M]. 北京: 首都经济贸易大学出版社, 2016. ||Li, J., Chen, C.-M. CiteSpace : Text Mining and Visualization in Scientific Literature[M]. Beijing : Capital University of Economics and Business Press, 2016.
- 李杰, 陈超美著. citespace科技文本挖掘及可视化 第2版[M]. 北京: 首都经济贸易大学出版社, 2017. ||Li, J., Chen, C.-M. CiteSpace : Text Mining and Visualization in Scientific Literature (Second Edition)[M]. Beijing : Capital University of Economics and Business Press, 2017.
- 李杰, 陈超美. citespace 科技文本挖掘及可视化 第3版[M]. 北京: 北京首都经济贸易大学出版社, 2022. ||Li, J., Chen, C.-M. CiteSpace : Text Mining and Visualization in Scientific Literature (Third Edition)[M]. Beijing : Capital University of Economics and Business Press, 2022.
- 钱冠连. 体认语言学—中国本土化的语言理论[J]. 中国外语, 2022(6). ||Qian, G.-L. Embodied-Cognitive Linguistics: A Chinese Nativized Linguistic Theory[J]. Foreign Languages in China, 2022(6).
- 索传军著. 学术评价论[M]. 北京: 科学技术文献出版社, 2020. ||Suo, C.-J. Academic Evaluation Theory[M]. Beijing: Scientific and Technical Documentation Press, 2020.
- 王寅. 后现代哲学视野下的体认语言学[J]. 外国语文, 2014(6). ||Wang, Y. Embodied-Cognitive Linguistics in the Viewpoint of Postmodernism[J]. Foreign Languages and Literature, 2014(6).
- 王寅. 体认语言学发凡[J]. 中国外语, 2019(6). ||Wang, Y. Essential Thoughts on Embodied-Cognitive Linguistics[J]. Foreign Languages in China, 2019(6).
- 王寅. 体认翻译学的理论建构与实践应用[J]. 中国翻译, 2021(3). ||Wang, Y. Defining Embodied-Cognitive Translatology[J]. Chinese Translators Journal, 2021(3).
- 王寅. 程瑶田学术价值的当代解读—兼谈本土化的体认语言学[J]. 西华大学学报(哲学社会科学版), 2023(1). ||Wang, Y. The Present-day Interpretation of Cheng Yaotian's Academic Value[J]. Journal of Xihua University(Philosophy & Social Sciences), 2023(1).
- 徐江著. 设计科学知识图谱[M]. 北京: 中国科学技术出版社, 2019. ||Xu, J. Knowledge Graph of Design Science[M]. Beijing: China Science and Technology Press, 2019.
- 严明. 语言哲学视域中的体认象似观[J]. 华东理工大学学报(社会科学版), 2011(2). ||Yan, M. Embodied Iconicity of Linguistics Symbols in the View of Language Philosophy[J]. Journal of East China University of Science and Technology(Social Science Edition), 2011(2).
- 钟罗庆. 认知语言学的本土化: 体认语言学[N]. 中国社会科学报, 2022-04-19. ||Zhong, L.-Q. Localization of Cognitive Linguistics: Embodied-Cognitive Linguistics[N]. Social Sciences in China Press, 2022-04-19.
- Lakoff, G., Johnson, M. Philosophy in the Flesh – The Embodied Mind and Its Challenge to Western Thought[M]. New York: Basic Books, 1999.
- Chen C. Citespace II: Detecting and visualizing emerging trends and transient patterns in scientific literature[J]. Journal of the American Society for information Science and Technology, 2006(3).

ПРЕОДОЛЕНИЕ АНТРОПОЦЕНТРИЧНОЙ ЭПИСТЕМЫ В ЭПОХУ ИСКУССТВЕННОГО ИНТЕЛЛЕКТА И БОЛЬШИХ ЯЗЫКОВЫХ МОДЕЛЕЙ: ФИЛОСОФСКИЕ И ЛИНГВИСТИЧЕСКИЕ ПЕРСПЕКТИВЫ

А.С. Чернавский (Московский педагогический государственный университет)
chernavskiy.com@gmail.com

Введение

«Прогресс в области искусственного интеллекта, особенно в контексте обработки естественного языка в больших языковых моделях, активно ставит под сомнение долгое время главенствующие представления о человеческом интеллекте как уникальном и неповторимом явлении... В свете сказанного представляется необходимым обратить внимание на развитие лингвистической парадигмы «posthumano» в контексте развития технологий общего (AGI) и сильного искусственного интеллекта (ASI), где на данный момент наблюдается переосмысление антропоцентрических представлений в лингвистике и когнитивных науках» (Зырянова, 2024:147,149).

Методология

Исследование базируется на анализе современной научной литературы по таким направлениям как: философия (Мартин, 2023), машинное обучение, алгоритмы ИИ, современная лингвистика (Wang, 2023), этика искусственного интеллекта, социокультурные изменения в современных условиях (Feher, 2021), постчеловеческая и антиантропологическая эпистемы (Bejan, 2020). Применяются качественные методы анализа: синтез академических исследований, интерпретация теоретико-методологических концепций и прикладных решений. Такой подход позволяет оценить как теоретические разработки, так и практические импликации новых технологий в сфере использования ИИ и БЯМ.

Результаты

Снижение роли человеческой агентности: успешное использование и потенциал использования БЯМ подрывают идею величия человеческого разума/языка как главного источника знания и креативности, занимая ниши, ранее считавшиеся уникально человеческими. Переосмысление человеческой уникальности: философское направление исследование потенциала антиантропоцентризма получает подтверждение при реализации современных технологий ИИ, предоставляя альтернативные пути реализации творческих и аналитических когнитивных процессов. Этические дилеммы: новая роль/функционал ИИ могут потребовать пересмотра традиционных нормативных представлений о человеческой агентности, интеллектуальном превосходстве, будущем человеческой коммуникации.

Обсуждение результатов

Представленные результаты указывают на необходимость переосмысления концепций человеческой идентичности и автономии в свете прогресса технологий ИИ вообще – и БЯМ в частности. Эти изменения предполагают разработку новых моделей ответственности и трансформаций ряда традиционных антропоцентрических представлений в сфере использования ИИ (Fortuna, 2022). Важно учитывать, что смена эпистем (Ivekovic, 2019) – процесс диалектический,

который предполагает не только кризис предшествующих моделей, но и новые возможности для улучшения качества жизни.

Заключение

Феномен антиантропоцентризма, акцентированный/фундированный сегодня беспрецедентно успешным развитием ИИ, – и в частности, БЯМ, представляет собой один из ключевых междисциплинарных цивилизационных вызовов (Gilbert, 2022). Результаты исследования подчеркивают необходимость комплексного синергетического подхода к анализу последствий алгоритмизации интеллектуальной деятельности, что ставит новые вопросы перед наукой (философией, психологией, лингвистикой, etc) – и человеческой цивилизацией в целом.

Литература

- Зырянова, И. Н. Генеративные языковые модели и феномен антиантропоцентризма – новые перспективы лингвистической парадигмы «posthumano» и «общего/сильного» ИИ / И. Н. Зырянова, А. С. Чернавский // Известия Байкальского государственного университета. – 2024. – Т. 34, № 1. – С. 144-152. – DOI 10.17150/2500-2759.2024.34(1).144-152.
- Мартин Э. Антиантропологизм в современной западной философии // Вестник Северного (Арктического) федерального университета. Серия: Гуманитарные и социальные науки. – 2023. – Т. 23. – №. 5. – С. 104-113.
- Bejan P. Crises and Resolutions of Humanisms. From the Vitruvian Man to the Augmented Man // Hermeneia. – 2020. – Т. 24. – №. 2020. – С. 29-48.
- Feher K., Katona A. I. Fifteen shadows of socio-cultural AI: A systematic review and future perspectives // Futures. – 2021. – Т. 132. – С. 102817.
- Fortuna P. et al. Barriers of human and nonhuman agents' integration in positive hybrid systems: The Relationship between anthropocentrism, artificial intelligence anxiety, and attitudes towards humanoid robots // Journal for Perspectives of Economic Political and Social Integration. – 2022. – Т. 28. – №. 2. – С. 121-149.
- Gilbert B. The problem of anthropocentrism and the human kind of personhood // Philosophy Social Criticism. – 2022. – С. 01914537221110900.
- Iveković R. Epistemological fractures: The decline of western paradigms. Beyond the current epistemic hegemony? // Journal of Postcolonial Writing. – 2019. – Т. 55. – №. 6. – С. 755-768.
- Wang Q. Translating Nonhuman Agency: A Posthumanist Reading of The Zhuang Zi and its Three English Translations // New Voices in Translation Studies. – 2023. – Т. 28. – №. 1. – С. 159-180.

СРАВНЕНИЕ СТАТИСТИЧЕСКИХ ХАРАКТЕРИСТИК КОРПУСОВ ДЕРЕВЬЕВ ЗАВИСИМОСТЕЙ

Е. Д. Шамаева (Московский государственный университет имени М.В.Ломоносова)
Derinhelm@yandex.ru

Одним из способов представления синтаксической структуры предложения являются деревья зависимостей¹. При построении дерева зависимостей необходимо для каждого слова² предложения определить главное слово³ и тип синтаксической связи. В настоящее время развивается проект Universal Dependencies, который содержит синтаксические корпуса с разметкой деревьев зависимости для более чем 100 языков (Marneffe и др., 2021); (Проект Universal Dependencies, эл.ресурс). Эти корпуса используются как для обучения нейросетевых синтаксических анализаторов, так и для оценки качества их работы (Altıntaş, Tantuğ, 2023); (Kulmizev, 2019); (Zuhra, Saleem, 2023).

Обычно качество работы анализатора оценивается на корпусах разных языков (Altıntaş, Tantuğ, 2023). Однако корпуса из проекта Universal Dependencies различаются по объему: например, корпус для русского языка SynTagRus (Корпус SynTagRus, эл.ресурс) содержит в 17 раз больше предложений, чем корпус для китайского языка GSD (Корпус GSD, эл.ресурс) – 87336 и 4997 предложений соответственно. Отличаются и объемы тестовой выборки: 8589 и 500 предложений соответственно. Такое статистическое различие влияет и на процесс обучения, и на степень уверенности в корректности оценки анализатора.

Оценивать качество работы анализатора можно как на уровне слова, так и на уровне всего предложения. Например, в (Kulmizev, 2019) для оценки на уровне слова вычисляется процент верных предсказаний для подмножества слов с определенным эталонным типом связи. Однако для разных языков отличаются наборы типов связи. Например, в корпусе для русского языка SynTagRus используется 45 типов связи, в корпусе для английского языка EWT (Корпус EWT, эл.ресурс) – 52, общими для обоих корпусов являются 40 типов связи. Кроме того, типы связи внутри одного корпуса распределены неравномерно. Например, в корпусе SynTagRus для русского языка часто используются типы связей case (9%), nmod (8%), а типы связи compound (0.11%) и vocative (0.01%) встречаются значительно реже. Это влияет на сравнимость качества работы анализатора между группами слов с разными типами связи и между корпусами на разных языках.

Для оценки качества работы анализатора на уровне предложения вычисляется процент элементов предложения (слов, знаков пунктуации), для которых верно определен номер главного (метрика UAS), и процент элементов, для которых верно определены и номер главного, и тип связи (метрика LAS). Далее производится вычисление среднего значения UAS и LAS для всей тестовой выборки или для

¹ Дерево зависимостей — способ представления синтаксической структуры предложения (см. Рис.1).

² Главное слово также определяется и для знаков препинания.

³ Главным словом для данного называется слово, с которым данное слово связано в дереве зависимостей.

подмножества предложений из нее. В (Kulmizev, 2019) предложения разбиваются на группы в зависимости от их длины. Однако, например, в корпусе на русском языке SynTagRus группа предложений с длиной от 1 до 10 элементов составляет 30% от общего количества предложений, с длиной от 10 до 20 – 39%, с длиной от 20 до 30 – 20%. Использование групп предложений разной мощности может повлиять на качество оценки анализатора. Отличаются и распределения длин предложений для разных языков. Например, средневзвешенная длина предложения в корпусе для русского языка – 17.23 токена, для английского – 15.3, для китайского – 24.67. Распределения длин предложений для этих языков показаны на Рис. 2 и Рис.3.

В докладе будут рассмотрены статистические характеристики различных синтаксических корпусов, которые входят в проект Universal Dependencies, и взаимосвязь этих характеристик с качеством работы синтаксических анализаторов на данных корпусах¹.



Рисунок 1. Пример дерева зависимостей



Рисунок 2. Распределение длин предложений датасетов SynTagRus, EWT и GSD

¹ Программная реализация данного исследования: https://github.com/Derinhelm/treebank_statistics_

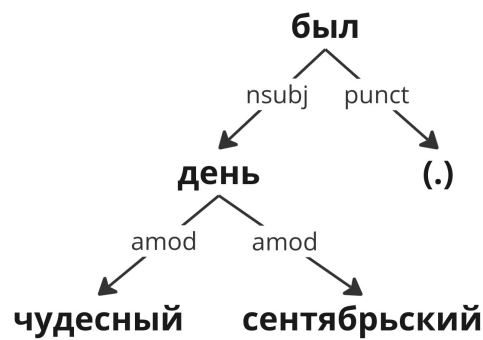

Рисунок 3. Частоты длин предложений датасетов SynTagRus, EWT и GSD (не длиннее 50 токенов)

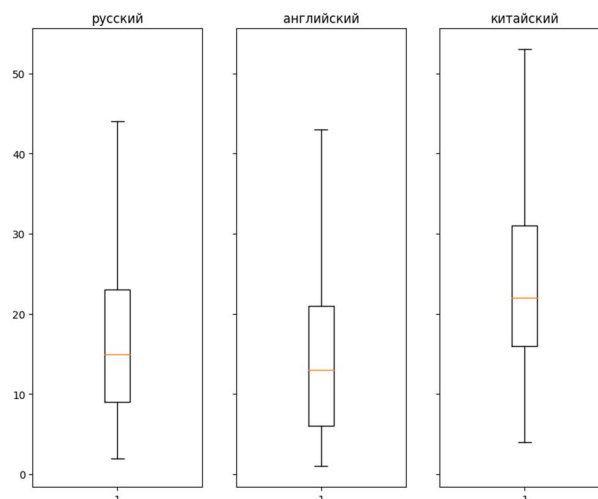
Литература

- Altıntaş M., Tantuğ A. C. Improving the performance of graph based dependency parsing by guiding bi-affine layer with augmented global and local features. *Intelligent Systems with Applications*. 2023. Т. 18.
- Kulmizev A., Lhoneux M., Gontrum J., Fano E., and Nivre J. Deep Contextualized Word Embeddings in Transition-Based and Graph-Based Dependency Parsing – A Tale of Two Parsers Revisited. In *Proceedings of the 2019 Conference on Empirical Methods in Natural Language Processing and the 9th International Joint Conference on Natural Language Processing (EMNLP-IJCNLP)*. Hong Kong, China: Association for Computational Linguistics, 2019. 2755–2768.
- Marneffe M., Manning C.D., Nivre J., Zeman D. Universal Dependencies. *Computational Linguistics*. 2021. 47 (2). 255–308.
- Zuhra F. T., Saleem K. Hybrid embeddings for transition-based dependency parsing of free word order languages. *Information Processing Management*. 2023. Т. 60, №. 3.
- Электронный ресурс: Корпус EWT. URL: https://github.com/UniversalDependencies/UD_English-EWT/tree/master. Дата обращения 18.07.2024
- Электронный ресурс: Корпус GSD. URL: https://github.com/UniversalDependencies/UD_Chinese-GSD/tree/master. Дата обращения 18.07.2024
- Электронный ресурс: Корпус SynTagRus. URL: https://github.com/UniversalDependencies/UD_Russian-SynTagRus/tree/master. Дата обращения 18.07.2024
- Электронный ресурс: Проект Universal Dependencies. URL: <https://universaldependencies.org>. Дата обращения 18.07.2024

ГЕНЕРАЦИЯ ФРЕЙМОВОЙ ИНФОРМАЦИИ ДЛЯ АНГЛИЙСКОГО И ШВЕДСКОГО ЯЗЫКОВ

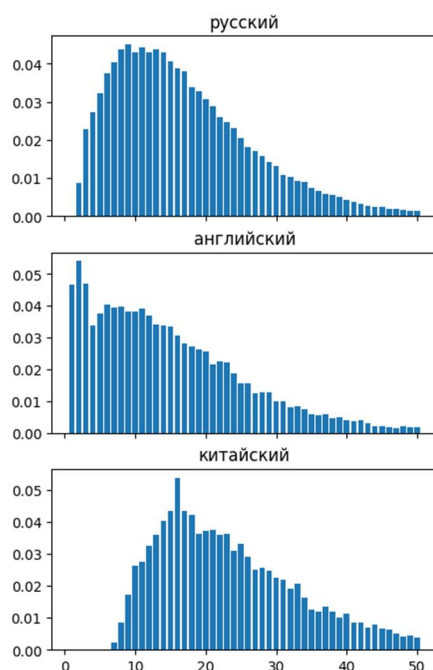
Д.Р. Щербатов (Институт русского языка имени В. В. Виноградова РАН)
shcherbatov@aol.com

Фреймовая семантика (Филлмор 1976) предполагает исследование отдельных систем концептов семантики, которые называются фреймами. Они объединяются в единую структуру и связываются друг с другом при помощи определенных отношений. За годы существования теории было разработано множество фреймовых ресурсов на различных языках из разных семей для отражения типичных ситуаций. Одним из примеров подобных ресурсов является англоязычный Berkeley FrameNet (Джонсон и др. 2003). Однако в настоящее время все еще актуальна проблема неполноты представленных фреймами ситуаций. Данная работа посвящена решению представленной задачи путем автоматической генерации фреймов.

Были собраны набор актуальных фреймовых данных и корпус текстов в предметной области экологии и окружающей среды на английском и шведском языках. Для полученного датасета лексическим единицам вручную сопоставлены фреймы из Berkeley FrameNet и SweFN (Даннелс и др. 2021). Для лексических единиц без подходящих по семантике фреймов были проведены эксперименты по генерации структурированной текстовой информации. Использовались большие языковые модели с методами дообучения и промпт инжиниринга без дополнительного обучения. На вход модели получали лексическую единицу, для которой требуется составить новый фрейм, контекст и некоторый набор правил для корректного формирования фрейма.

Получен набор данных, содержащий сгенерированные разными языковыми моделями тексты фреймов для двух языков. Разработаны метрики для оценки результатов и проведен анализ. Он показал, что дообученные модели генерируют фреймы, структура и используемая лексика которых более подходит для фрейма BFN и/или SweFN, чем модели без обучения. Однако некоторые части фреймов все же качественнее формируются большими языковыми моделями с промптами ввиду точного отражения заложенного в контексте смысла.

Результаты работы могут быть использованы в качестве базы для развития систем автоматизации составления фреймов экспертами-аннотаторами фреймовых ресурсов.

Литература

- Dannélls D., Borin L., Forsberg M., Friberg Heppin K., Toporowska Gronostaj M. Swedish FrameNet. The Swedish FrameNet++. John Benjamins. 2021. 37-66.
- Fillmore C. J. Frame semantics and the nature of language. Annals of the New York Academy of Sciences. 1976. 280 (1). 20-32.
- Johnson C. R., Petruck M. R. L., Baker C. F., Ellsworth M., Ruppenhofer J., Fillmore C. J. FrameNet: Theory and Practice. International Computer Science Institute. 2003.

MULTI-LANGUAGE GRAMMAR CHECKER FRAMEWORK FOR UNDER-RESOURCED ETHIO-LANGUAGES

Ayele Demeke (Addis Ababa University, Ethiopia),
Ado Derib (Addis Ababa University, Ethiopia),
Mazengia Shimelis (Addis Ababa University, Ethiopia),
Mengistu Girma (Addis Ababa University, Ethiopia)
nathnaron@gmail.com

We present a multi-lingual grammar checker framework show cased on the three Ethiopian languages: Amharic, Afaan Oromoo and Tigrinya as work on progress. The framework was designed to integrate sub-word, word, sentence and grammar feature level linguistics analysis as most grammatical elements of the Ethiopian languages are found embedded in each word. The framework was implemented with through analysis and experimentation of word segmentation, morph tagging(Hirpassa, 2023), POS tagging(Hirpassa, 2023), parsing(syntactic analysis) (Gasser, 2011) and grammar features as lexicons (Isabel, 2011/2; Ralph D. et. Al, 2004). These analyses levels were considered as the major components of the multi-lingual grammar checker framework (see Figure 1 in the 2nd page).

In implementing and experimenting morph segmentation, morph and POS tagging, a Conditional Random Field (CRF) model has been adapted and the result has been evaluated for the three analysis level of each language. Consequently, in morph segmentation, the evaluation result showed F1-score values of 85%, 93% and 91% for Amharic, Afaan Oromoo and Tigrinya languages respectively. In morph tagging experimentation, evaluation result showed F1-score values of 94.5%, 96% and 93.5% for Amharic, Afaan Oromoo and Tigrinya languages respectively. Further, in experimenting the POS tagging, the evaluation result demonstrated the F1-score values of 95%, 94% and 93% for Amharic, Afaan Oromoo and Tigrinya languages respectively.

In the implementation of the dependency based parsers/syntactic analysis, however, we adapted transition based dependency syntactic analysis model. In the experimentation of the model, the evaluation result showed F1-score values of 59%, 66% and 63 respectively of Amharic, Afaan Oromoo and Tigrinya languages. Although the parsing model result is promising, we obtained lower F1-score values, which was resulted from small scale dependency treebank as compared to other resourced languages. In addition, we have adapted eXtensible Dependency Grammar(XDG) formalism (Ralph D. et. Al, 2004) in implementing the grammar checkers of the three languages. As work on progress, we have only considered the Immediate Dominance (ID) and Linear Precedence (LP) dimensions in the XDG implementation. Furthermore, we have develop a lexicon, for each language, that links each word to its grammatical features. As the original XDG grammar formalism was tested for limited test cases [9][10], we have introduced a technique, though not well tested, to induce the lexicon from the dependency treebank in which we developed it for the purpose (Frank, 2023). The evaluation result has showed promising result of F1-score values of 55.23%, 65% and 52% for Amharic, Afaan Oromoo and Tigrinya languages respectively.

Generally, the proposed Multi-language framework has demonstrated a promising result for each language with such small scale treebank and lexicon as well as POS and Morph level annotated data for training and adaption of classic models. As a way forward,

we planed to adapt large pretrained language models for each language analysis level from highly resourced similar charactersitics languages' large language models.

Key Words: Multi-language, Framework, XDG grammar, Lexicon, LP, ID, CRF, TBD model

References

- Frank P. et al. A Low-Resource Approach to the Grammatical Error Correction of Ukrainian. Proceedings of the Second Ukrainian Natural Language Processing Workshop (UNLP), 2023, pp. 114–120.
- Gasser M. Toward Synchronous Extensible Dependency Grammar. Proceedings of the Second International Workshop on Free/Open-Source Rule-Based Machine Translation, 2011, p. 3–10.
- Hirpassa S. et al. Improving part-of-speech tagging in Amharic language using deep neural network. Heliyon 9 (2023).
- Isabel N. The Structure of the Lexical Component in a Lexico-conceptual Knowledge Base. ONOMAZEIN 24, (2011/2), 35-59.
- Ralph D. et. al. Extensible Dependency Grammar: A New Methodology. The 20th International Conference on Computational Linguistics, COLING 2004, Workshop: Recent Advances in Dependency Grammar, 2004.

Ministry of Innovation and Technology (MIiT), Ethiopia

DEVELOPMENT OF LINGUISTICS RESOURCES FOR NLP APPLICATIONS FOR UNDER-RESOURCED LANGUAGES OF ETHIOPIA

*Ado Derib (Addis Ababa University, Ethiopia),
Ayele Demeke (Addis Ababa University, Ethiopia),
Mengistu Girma (Addis Ababa University, Ethiopia),
Beyene Shimelis (Addis Ababa University, Ethiopia)*
derib.ado@aau.edu.et

Ethiopia is home to more than 70 languages and some of them have more than a million speakers each. Nevertheless, none of its languages have commercially or publicly available Natural Language Processing Applications such as spell checkers, grammar checkers, pos taggers, dependency taggers, or morph taggers despite individual and small-scale attempts to build tools and applications. Most of these works are Master's thesis that relied on a very small corpus of a few hundred sentences. In this paper, we present the development of Pos-tagged, morph-tagged, and dependency-tagged corpora for three of the major Ethiopian languages: Amharic, Oromo and Tigrinya, which is aimed at filling the lack of resources.

Text data for annotation and testing related purposes was collected from online and offline sources including news outlets in the three languages, blogs and religious and political sites. the Holy Bible, various books and newspaper archives. An attempt was made to make the corpus as generic as possible. After the texts were cleaned for foreign words and other unnecessary elements, the Amharic and Tigrinya texts were transliterated to ASCII standard using a transliteration mapping developed for this purpose.

A total of 134 part of speech tags for Amharic, 151 tags for Oromo and 210 tags for Tigrinya (including symbols and other technically necessary tags) were developed. The number of tags developed is very large compared to previous tags such as that of Girma and Mesfin (2006) for Amharic, Getachew and Million (2011) for Oromo and Yemane, Yamamoto and Marasinghe (2016) for Tigrinya. The POS tags developed could be simplified to match both the universal POS tags and POS tags developed earlier so that a comparison of the tags could be possible.

Using both linear and non-linear morphological analysis, a total of 80 morph groups for Amharic, 90 morph groups for Tigrinya and 82 morph groups were identified for the morphological tag sets. These included both free morphemes that can stand by themselves and bound morphemes that need other morphemes to attach to.

The dependency tags were developed both for word-level dependencies and sub-word-level dependencies. This was done because Ethiopian languages are morphologically rich languages with agreement features carried by prefixes and affixes. A total of 84 dependency relations for Amharic, 89 Dependency relations for Tigrinya and 66 relations for Oromo. These dependency tags are quite large compared to the universal dependency tags adopted by Biynam, Miyayo and Baye (2016) for Amharic and Mendasa (2022) for Oromo

Once the tags were identified, each of the sentences were tagged in three aligned tires for POS tag, Morph tag and Dependency tag. A total of 10,000 sentences were annotated for POS and Morph and 1000 sentences were annotated for dependency relations for each of the three languages.

It is believed that this resource will be of great importance to the development of NLP tools such as POS taggers, stemmers, and more importantly grammar checkers for these languages.

References

- Binyam Ephrem Seyoum, Miyao, Yusuke and Baye Yimam Mekonnen. Universal Dependencies for Amharic. 2018. In Proceedings of the Eleventh International Conference on Language Resources and Evaluation (LREC 2018), Miyazaki, Japan. European Language Resources Association (ELRA). <https://aclanthology.org/L18-1350.pdf>
- Getachew Mamo Wegari and Million Meshesha. Part of Speech Tagging for Afaan Oromoo. 2011. (IJACSA) International Journal of Advanced Computer Science and Applications, Special Issue on Artificial Intelligence. 1-5. DOI:10.14569/SpecialIssue.2011.010301
- Mendasa Tesfa Hirikisa. Afaan Oromoo. Dependency Parser Using RNN. 2022. MA thesis, Jimma University. <https://repository.ju.edu.et/bitstream/handle/123456789/7452/AODP%20by%20Mendasa%20Tesfa%20%20%20%20.pdf?sequence=1=y>
- Mesfin Getachew and Girma A. Demeke. Manual Annotation of Amharic News Items with Part-of-Speech Tags and its Challenges. 2006. ELRC Working Papers. 2(1). 1-6.
- Yemane Keleta, Yamamoto, Kazuhide and Marasinghe, Ashuboda. Tigrinya Part-of-Speech Tagging with Morphological Patterns and the New Nagaoka Tigrinya Corpus. 2016. International Journal of Computer Applications.146(14).33-4. DOI:10.5120/ijca2016910943

Acknowledgments

The authors acknowledge the financial support of the Ministry of Innovation and Technology of FDRE through the project entitled “Investigation and Development of Local Language Resources for Information and Predictive Systems (2016-2023).

The research was funded by the grant from the Ministry of Innovation and Technology (2016-2023) and a support from Norad via the LCB Project (ETH-13/00 14 "Linguistics Capacity Building", 2013-2020).

PROVE ME WRONG: AN LLM-BASED APPROACH TO LINGUISTIC THEORY VERIFICATION

Victoria I. Firsanova (St Petersburg University, Russia)

vifirsanova@gmail.com

Foundation models are self-supervised broad-domain neural networks trained on large datasets that can be adapted to various downstream tasks (Bommasani, Hudson, Adeli et al. 2022). For example, numerous generative language models, such as GPT-4 (Achiam, Adler, Agarwal et al. 2023), Phi-3 (Abdin, Jacobs, Awan et al. 2024), or Gemma (Mesnard, Hardin, Dadashi et al. 2024), review and generate code, handle task-oriented instructions and capable of knowledge representation and reasoning. While foundation models for natural language processing, or large language models (LLMs), are widely spread in applied linguistics, their usage in theoretical science is questionable, since they fail to infer complex linguistic information, such as copredication, compound nominals, cognitive content, and prepositional phrase attachment (Saba 2023). Nevertheless, the linguistic probing procedure shows that LLM representations, or embeddings, capture syntactic and semantic relationships (Hewitt, Manning 2019; Manning, Clark, Hewitt et al. 2020; Starace, Papakostas, Choenni et al. 2023).

Different approaches to applying LLMs to theoretical linguistics give contradictory results. LLM inference described in (Saba 2023) adapts the general-purpose text generation model to downstream tasks inspired by theoretical linguistics through prompt engineering. Since LLMs are not trained for specific linguistic tasks, they likely do not encode language interrelationships required to solve such tasks as linguistic structure parsing, resulting in poor performance in linguistic pattern inference.

The probing approach described in (Hewitt, Manning 2019) allows for programmatic extraction of linguistic interrelationships encoded in the LLM weights. This method accesses implicit connections through model embeddings and converts them to a structure, such as a graph representing a syntax tree. For example, calculating Euclidean distance between LLM word representations allows for linear transformation and mapping syntactic structure that can be compared to existing linguistic theory.

The latter approach proves that LLM embeddings often match Universal Dependencies categories (Nivre, de Marneffe, Ginter et al. 2020), meaning that neural networks likely encode linguistic structures similarly to linguistic theoretical grammar frameworks. However, it is not clear whether the structures restored from neural network weights would match other grammar frameworks, such as Head-Driven Phrase Structure Grammar (Pollard, Sag 1994), Construction Grammar (Fillmore, Kay 1999) or Lexical Functional Grammar (Bresnan 2001).

Considering the fact that LLM embeddings are the result of probabilistic calculations over real-life language data, it is possible to assume that a representational linguistic theoretical framework should correspond to the structure encoded in the neural network weights, such as the structure extracted through the probing procedure. The study hypothesis is that LLM word embeddings Euclidean space should match vector space based on theoretical grammar framework, if this framework is representative and valid. The study contributes to the field of theoretical linguistics providing a practical tool for linguistic theory development and verification.

The research method is the following. The first stage is to get embeddings from quantized LLM through llama.cpp library (Gerganov 2024) using an open-domain language dataset D . The next stage is to encode the theoretical grammar framework. The llama.cpp library uses Backus-Naur form (Backus 1959) as a formal grammar notation, however, the study proposes applying linear algebra instead. The study aims to develop a universal tool for linguistic theory verification, however, each grammar framework uses different notation. The study proposes using LLMs to synthesize linear equations from textual grammar descriptions and build vector space representation for the grammar framework on the dataset D . The final stage is Euclidean space mapping, which is a comparison of vector values between two spaces aiming to find exact matches, plausible similarities and dissimilarities between spaces.

Overall, the study proposes a novel research dataset for theoretical linguistics, a theory verification algorithm, and a universal formal grammar notation proposal. Figure 1 illustrates the proposed algorithm. The research codebase and the dataset is provided in the project repository (the link will be provided after the paper deanonymization).

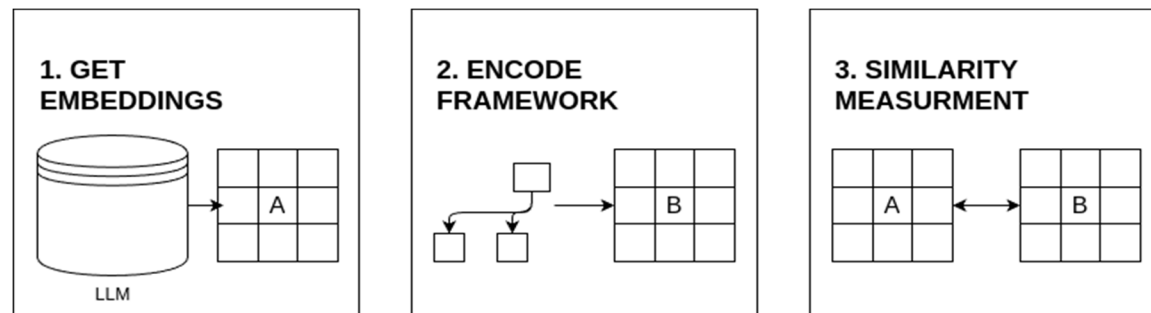

Fig. 1. The proposed algorithm illustration

References

- Abdin, M., Jacobs, S.A., Awan, A.A., Aneja, J., Awadallah, A., Awadalla, H., Bach, N., Bahree, A., Bakhtiari, A., Behl, H. and Benhaim, A. Phi-3 technical report: A highly capable language model locally on your phone. arXiv preprint arXiv:2404.14219, 2024.
- Achiam, J., Adler, S., Agarwal, S., Ahmad, L., Akkaya, I., Aleman, F.L., Almeida, D., Altenschmidt, J., Altman, S., Anadkat, S., Avila, R. GPT-4 technical report. arXiv preprint arXiv:2303.08774, 2023.
- Backus, J.W. The syntax and semantics of the proposed international algebraic language of the Zurich ACM-GAMM Conference. Proceedings of the International Conference on Information Processing. 1959. UNESCO. P. 125–132.
- Bommasani, R., Hudson, D.A., Adeli, E., Altman, R., Arora, S., von Arx, S., Bernstein, M.S., Bohg, J., Bosselut, A., Brunskill, E., Brynjolfsson, E. On the opportunities and risks of foundation models. arXiv preprint arXiv:2108.07258, 2021.
- Bresnan, J. Lexical-functional syntax. Oxford: Blackwell, 2001.
- Gerganov G. LLM inference in C/C++. URL: <https://github.com/ggerganov/llama.cpp>. Accessed 30.06.2024
- Hewitt J., Manning C.D. A structural probe for finding syntax in word representations. In Proceedings of the 2019 Conference of the North American Chapter of the Association for Computational Linguistics: Human Language Technologies, Volume

- 1 (Long and Short Papers), 2019. Minneapolis, Minnesota: Association for Computational Linguistics. P. 4129–4138.
- Kay P., Fillmore C.J. Grammatical Constructions and Linguistic Generalizations: The What's X Doing Y? Construction. *Language*. Linguistic Society of America. 1999. 75 (1). P. 1–33.
- Manning C.D., Clark K., Hewitt J., Khandelwal U., Levy O. Emergent linguistic structure in artificial neural networks trained by self-supervision. *Proceedings of the National Academy of Sciences*. 2020. 117(48). P. 30046–30054.
- Mesnard, T., Hardin, C., Dadashi, R., Bhupatiraju, S., Pathak, S., Sifre, L., Rivière, M., Kale, M.S., Love, J. and Tafti, P.. Gemma: Open models based on Gemini research and technology. arXiv preprint arXiv:2403.08295, 2024.
- Nivre J., de Marneffe M.-C., Ginter F., Hajič J., Manning C.D., Pyysalo S., Schuster S., Tyers F., Zeman D. Universal Dependencies v2: An Evergrowing Multilingual Treebank Collection. In *Proceedings of the 12th Language Resources and Evaluation Conference*. 2020. Marseille, France. European Language Resources Association. P. 4034–4043.
- Pollard C., Sag I.A. *Head-Driven Phrase Structure Grammar*. University of Chicago Press, 1994.
- Saba, W.S. Stochastic LLMs do not understand language: towards symbolic, explainable and ontologically based LLMs. In *International Conference on Conceptual Modeling*. Cham: Springer Nature Switzerland, 2023. P. 3–19.
- Starace G., Papakostas K., Choenni R., Panagiotopoulos A., Rosati M., Leidingner A., Shutova E. Probing LLMs for Joint Encoding of Linguistic Categories. arXiv preprint arXiv:2310.18696, 2023.

ENHANCING SENTENCE SIMPLIFICATION: EMPLOYING FINE-TUNING AND PROMPT-TUNING STRATEGIES WITH POPULAR LLMs

Roman A. Makarov (Innopolis University, Russia),

Adela Krylova (Innopolis University, Russia),

Vladimir V. Ivanov (Innopolis University, Russia).

mcronomus@gmail.com

Text simplification aims to make complex texts more accessible and understandable without losing the essential meaning. Simplified texts are applicable for educational purposes, where they help non-native speakers, children, and individuals with learning disabilities better understand instructional materials. Sentence simplification can be treated as a kind of translation task, where a system instead of translation simplifies a single input sentence.

Transformers revolutionized the field by effectively capturing long-range dependencies and context. Current state-of-the-art large language models (LLMs) such as GPT-4, Claude, Gemini, as well as smaller in size BERT, T5, RoBERTa employ pretraining and fine-tuning techniques, significantly improving across several NLP tasks including text simplification. There are different models and strategies to improve performance, such as n-shot learning, prompt-tuning, fine-tuning, etc. However, for different tasks different approaches might be beneficial.

To investigate which approach is the best for the sentence simplification we selected modern LLMs ChatGPT3.5, ChatGPT4, Mistral, T5, and Zephyr, and compared their performance in terms of SARI (Scarton et al., 2016) metric in different settings, zero-shot, 2-shot, fine-tuned and prompt-tuned. Zephyr was selected as a representative model for Direct Preference Optimization (DPO) and modified Mistral to represent Odds Ratio Preference Optimization (ORPO). Our study is addressing the following research questions:

RQ1: Which LLM setup is the most suitable for sentence simplification?

RQ2: Which model is the most suitable for fast sentence simplification?

We have chosen SimPA (Scarton et al., 2018), a dataset comprising 1,100 human-written and verified simplified sentences. In our experiment, we used the subset, which comprises sentences that have been simplified through the combination of syntactic and lexical simplification techniques. This dataset is representative of real-world scenarios where data availability is often limited. Consequently, conducting experiments with this dataset provides valuable insights into handling tasks under such constraints. In short, our experimental approach with models is classified into two main categories:

- Experimenting with pre-trained models via prompt design;
- Modifying the fine-tuning phase of pre-trained models to improve results.

This evaluation was conducted on a set of 33 sentences drawn from the SimPA. This sample size adequately represents the dataset while also conserving the significant time and resources required for processing large models. The experiments demonstrated the effectiveness of different models in the sentence simplification task. T5 showed the highest proficiency among the tested models, especially when fine-tuned and augmented with prompt tuning. These findings emphasize the importance of fine-tuning and prompt-tuning strategies for smaller models in specific real-world scenarios. We highlight the potential of advanced pre-trained models in addressing natural language processing tasks. Even models

with minimal task-specific adjustments, such as ChatGPT 3.5, demonstrate competency, which suggests the applicability of large-scale pre-trained models.

Specifically, T5 significantly outperforms the other selected models. Furthermore, Prompt Tuning enhances T5's SARI score by 2.75. Mistral-7B and Chat-GPT 3.5/4.0 managed the task in a zero-shot setup, though their performance was inferior compared to other models. In a two-shot setup Chat-GPT 3.5/4.0, along with both Zephyr-3b and Zephyr-7b in zero-shot and two-shot scenarios, demonstrated competitive performance, especially when given more context. However, they still fell short of the fine-tuned transformer. Overall, the top performer is the fine-tuned T5 with Prompt Tuning.

Russian scientists have conducted a lot of research into how LLMs can be used, trained, and adjusted, especially in Russian. For instance, (Dmitrieva, 2023) explains how adding special tokens can improve automatic text simplification for Russian texts. Furthermore, (Yamshchikov et al., 2021) compared different metrics commonly used for text-to-text tasks. These examples show just a glimpse of the many research projects carried out by Russian scientists in this area. Our future work is related to experimental evaluation of LLM on sentence simplification tasks in Russian.

References

- W. Xu, C. Napoles, E. Pavlick, Q. Chen, and C. Callison-Burch, “Optimizing statistical machine translation for text simplification”, *Transactions of the Association for Computational Linguistics*, vol. 4, pp. 401–415, 2016.
- C. Scarton, G. Paetzold, and L. Specia, “SimPA: A sentence-level simplification corpus for the public administration domain”, in *Proceedings of the Eleventh International Conference on Language Resources and Evaluation (LREC 2018)*, N. Calzolari, K. Choukri, C. Cieri, et al., Eds., Miyazaki, Japan: European Language Resources Association (ELRA), May 2018. [Online]. Available: <https://aclanthology.org/L18-1685>.
- A. Dmitrieva “Automatic text simplification of Russian texts using control tokens” in *Proceedings of the 9th Workshop on Slavic Natural Language Processing 2023 (SlavicNLP 2023)*, May 2023, 70-77
- I. P. Yamshchikov, V. Shibaev, N. Khlebnikov, and A. Tikhonov, “Style transfer and paraphrase: Looking for a sensible semantic similarity metric”, *Proceedings of the AAAI Conference on Artificial Intelligence*, vol. 35, no. 16, pp. 14 213–14 220, May 2021. DOI: 10.1609/aaai.v35i16.17672. [Online]. Available: <https://ojs.aaai.org/index.php/AAAI/article/view/17672>.

A LINGUISTIC APPROACH TO SENTIMENT ANALYSIS: INSIGHTS FROM AN ANNOTATED CORPUS OF SOCIAL MEDIA COMMENTS

Adriana Silvina Pagano (Universidade Federal de Minas Gerais, Brazil),

Giovana Piorino (Universidade Federal de Minas Gerais, Brazil),

Vitor Moreira (Universidade Federal de Minas Gerais, Brazil),

Ana Paula Couto (Universidade Federal de Minas Gerais, Brazil)

adriana.pagano@gmail.com

Sentiment Analysis (SA) is a very popular task in Natural Language Processing (NLP) which seeks to automatically assess whether a text expresses a positive or negative opinion on a subject matter and label it accordingly (Liu, 2015). Traditionally, SA has relied on linguistic insights for language indicators to be explored in its NLP models. More recently, SA has improved considerably thanks to the emergence of Large Language Models (LLMs), which are trained on extensive datasets and yield impressive results upon processing large amounts of text. However, these models still need to be further enhanced in order to meet particular challenges in natural language and multidisciplinary collaborative work between computer scientists and linguists has been pointed out as a promissory path to both boost the performance of computational models and promote linguistic studies of subjectivity and appraisal in language (Taboada, 2016). One particular domain which can benefit from this collaborative work is SA of social media texts, specially in the context of languages which have fewer resources and applications than English and other major languages. Seeking to fill this gap, this paper reports on a SA analysis of the language of social media texts produced in Brazilian Portuguese. Our study explored posts extracted from subcommunities (Subreddits) within the social network Reddit related to Brazilian content and communities. To do so, we developed a dataset with manually annotated texts. For the manual classification of the sentiment ascribed to each text, 2,000 comments were divided into 4 groups, with 500 comments each, which were annotated by 3 different annotators. Participants were instructed to read and classify each comment as Positive, Negative, Neutral or Can't Tell. Upon completion of the annotation process, each comment was categorized with the sentiment most commonly attributed to it. To investigate patterns in the language of comments, we computed lexical diversity using the Type Token Ratio measure, used POS Tagging, explored named entities using a pre-trained model and carried out an analysis of n-grams. Topic extraction from comments was also performed in order to characterize the most frequent topics in the texts and their correlation with the sentiments labeled by the annotators. Finally, we carried out semantic analysis of the comments using the tool pyMUSAS to assign to each comment one or more semantic categories, providing a broad and abstract view of the content present in the comments and how it relates to the sentiment labeled. Our results showed that comments with negative and positive sentiment tend to be longer than neutral comments and comments which proved to need more context to be interpreted and which were categorized as Can't tell. This clearly suggests that the size of the text can have an impact on labeling, since the greater the context, the greater the chance that the labelers will be able to make an interpretation and assign a sentiment. N-gram analysis showed that bigram results for comments classified as Positive often deal with topics related to counselling whereas Negative comments implicated political topics. With regard to the most frequent word classes in each type of sentiment, the comments classified as Can't tell showed both a

predominance of entities of the PERSON type, as well as a greater number of labels of the proper name class (PROPN), which may suggest that these comments require recognition of these entities and, consequently, world knowledge, in order to be able to assign a sentiment, a problem that seems to have been faced by the annotators. Overall and in line with the literature, our study corroborates the complexity of the task of creating a dataset, given the challenge of dealing with moderate levels of agreement between annotators. Our dataset is meant to support Sentiment Analysis tasks for social media language in Brazilian Portuguese. To allow reproducibility and encourage subsequent studies, the annotated dataset will be made available at an address to be disclosed in the published version.

References

- Liu B. 2015. *Sentiment Analysis: Mining Opinions, Sentiments, and Emotions*. Cambridge, UK: Cambridge Univ. Press.
- Taboada M. Sentiment analysis: An overview from linguistics. *Annual Review of Linguistics*. 2016 Jan 14;2(1):325-47.

ТЕМАТИЧЕСКОЕ
НАПРАВЛЕНИЕ 6:
Социоллингвистика

TOPIC AREA 6:
Sociolinguistics

ВЗАИМОДЕЙСТВИЕ ЯЗЫКА И ИДЕНТИЧНОСТИ: КЕЙС КОРЕЙСКОГО СООБЩЕСТВА МОСКВЫ

С. Айтжанов (НИУ «Высшая школа экономики»)
smaitzhanov@edu.hse.ru

Целью настоящего исследования была оценка влияния атрибута языка на идентификацию представителей корейского сообщества Москвы. Материалом является полевое исследование сообщества корейцев Москвы. Исследовательская задача состояла в том, чтобы определить факторы, влияющие на то, что в одних этнических границах атрибут языка имеет ключевое значение в идентификации, а в других нет.

Данная тема остается недостаточно исследованной. С одной стороны, существуют работы, касающиеся тематики взаимодействия языка и идентичности, которые изучают влияние языка на идентичность (Choi, 2015; Lytra, 2016; Park, 2021). С другой стороны, не до конца ясно, почему язык влияет на идентичность членов одних сообществ, но может не оказывать такого влияния внутри других. Данные работы скорее отвечают на вопрос, существует ли влияние, но не отвечают на вопрос, почему оно существует или не существует.

Исследование опирается на конструктивистскую теорию этничности. Основными аналитическими терминами являются «этническая граница» (Barth, 1969; Wimmer, 2013), замена термина «идентичность» на «самопонимание», «самоидентификацию», «идентификацию другими» и «саморепрезентацию» (Brubaker, 2002; 2006), а также «категории» и «атрибуты» в этничности (Chandra, 2012).

Канчан Чандра (Chandra, 2012: 10) вводит различие между категорией и атрибутами. Под категорией она понимает группу индивидов, имеющих общий описательный ярлык, который выражается через конкретное слово, например, «West-Indian». В свою очередь, данная категория должна обладать атрибутами: темный оттенок кожи, рождение на Тринидаде, африканское происхождение, полученное от родителей. При этом Чандра подчеркивает, что, обладая такими атрибутами, можно относиться к категориям «Black» и «Trinidadian». Она называет это «номинальными этническими идентичностями», означающими обладание требованиями к членству в категории на основе атрибута или атрибутов. Таким образом, атрибуты – это то, что позволяет идентифицировать себя с категорией. Это также позволяет идентифицировать и категоризировать других на основе атрибутов. Чандра называет это «активированными этническими идентичностями». В данном исследовании изучалось влияние атрибута языка на идентификацию корейцев Москвы с различными категориями (русские, корейцы, русские корейцы и т.д.).

В работе использовались качественные методы сбора данных в виде полуструктурированных интервью. Для систематизации данных использовался анализ языковых идеологий и отношений, анализ категорий и атрибутов, а также три уровня кодирования – открытый, осевой и выборочный.

В данном исследовании было обнаружено, что язык является важным атрибутом идентификации и категоризации, если он является атрибутом этнической границы. В свою очередь, атрибутом этнической границы он может быть, если является атрибутом различия. Этот тезис проверяется на кейсе корейцев Москвы.

Информанты считают язык важным атрибутом для категоризации и идентификации в рамках этнической границы с корейцами из Южной Кореи; с другой стороны, язык не является атрибутом этнической границы с русскими. Следствием такой идентификации и категоризации является дуальная идентичность, которая конструируется через этнические границы, которые, в свою очередь, конструируются различными акторами (государство, родители и т.д.) через дискурсы «корейскости» и «русскости».

В исследовании было зафиксировано, что под давлением дискурсов «корейскости» и «русскости» происходит изменение на уровне саморепрезентации, которое является следствием отличия самопонимания от самоидентификации и идентификации другими.

Литература

- Barth, F. (1969). *Ethnic Groups and Boundaries: The Social Organization of Culture Difference*. Series in Anthropology. Boston: Little, Brown
- Brubaker, R. (2002). Ethnicity without groups. *European Journal of Sociology/Archives européennes de sociologie*, 43(2), 163–189.
- Brubaker, R. (2006). *Ethnicity without groups*. Harvard university press.
- Chandra, K. (2012). *Constructivist theories of ethnic politics*. Oxford University Press.
- Choi, J. K. (2015). Identity and Language: Korean Speaking Korean, Korean-American Speaking Korean and English?. *Language and Intercultural Communication*, 15(2), 240-266.
- Lytra, V. (2016). Language and ethnic identity. In E. S. Preece (Ed.), *The Routledge handbook of language and identity* (pp. 131–145). Routledge.
- Park, M. Y. (2021). Language ideologies, heritage language use, and identity construction among 1.5-generation Korean immigrants in New Zealand. *International Journal of Bilingual Education and Bilingualism*, 25(7), 2469–2481. <https://doi.org/10.1080/13670050.2021.1913988>
- Wimmer, A. (2013). *Ethnic boundary making: Institutions, power, networks*. Oxford University Press.

ИНГУШСКИЙ ЯЗЫК КАК КОМПОНЕНТ КУЛЬТУРНОГО НАСЛЕДИЯ РОССИЙСКОЙ ФЕДЕРАЦИИ: СОВРЕМЕННОЕ СОСТОЯНИЕ И ВЫЗОВЫ

*М.А. Арсельгова (Ингушский научно-исследовательский институт
гуманитарных наук)*

*Н.М. Барахоева (Ингушский государственный университет)
marinaarselgova@mail.ru*

Актуальность темы исследования обусловлена необходимостью всестороннего изучения ситуации с функционированием ингушского языка – одного из миноритарных языков Российской Федерации.

Согласно данным 27-го издания справочника «Ethnologue: Languages of the World», издаваемого организацией SIL International, около 42,5% языков мира находятся под угрозой исчезновения (Ethnologue: Languages of the World, 27th edition. Dallas, Texas: SIL International, 2024), что свидетельствует о глобальном кризисе языкового разнообразия. В условиях доминирования крупных национальных языков, процессов урбанизации и модернизации многие региональные и миноритарные языки, в том числе языки народов России, сталкиваются с вызовами, ставящими под угрозу их дальнейшее существование.

Цель данного исследования: комплексный анализ современного состояния и перспектив развития ингушского языка на основе социолингвистического изучения языковой ситуации в Республике Ингушетия.

Методологической основой данного исследования выступает комплексный социолингвистический подход, предполагающий изучение языковой ситуации в Республике Ингушетия с учетом социальных, культурных и политико-правовых факторов.

В качестве основных методов исследования были использованы:

- анализ статистических данных, в том числе материалов Всероссийских переписей населения;
- социологический опрос, охвативший 3056 представителей ингушской этнокультурной общности. Опрос проводился с использованием стандартизированной анкеты, включавшей вопросы, касающиеся особенностей языковой социализации респондентов, их отношения к ингушскому языку, а также оценки мер, необходимых для обеспечения его жизнеспособности;
- контент-анализ нормативно-правовых актов и программных документов, регулирующих языковую политику в Республике Ингушетия;
- изучение и обобщение научной литературы по проблемам сохранения и развития миноритарных и региональных языков;

Комплексное применение указанных методов позволило всесторонне изучить современное состояние ингушского языка, выявить ключевые тенденции, проблемы и перспективы его функционирования.

Проведенное исследование выявило неоднозначную языковую ситуацию в Республике Ингушетия. Установлено, что, с одной стороны, ингушский язык сохраняет значимую роль в этнокультурной идентичности населения региона, о чем свидетельствуют результаты социологического опроса. Однако, с другой стороны, налицо процессы вытеснения ингушского языка русским, в том числе трансформация механизмов его межпоколенной передачи. Данные тенденции

требуют незамедлительного реагирования со стороны органов власти и институтов гражданского общества.

Для выработки эффективной языковой политики, направленной на поддержку и развитие ингушского языка, необходим комплексный подход. Ключевыми его компонентами должны стать: модернизация учебно-методического обеспечения преподавания ингушского языка, повышение квалификации педагогических кадров, внедрение современных образовательных технологий, а также меры, стимулирующие использование ингушского языка в различных сферах коммуникации. Особое внимание следует уделить лексическому и стилистическому обогащению языка с целью расширения его функциональных возможностей. Реализация данного комплекса мер позволит создать благоприятные условия для сохранения и развития ингушского языка как неотъемлемой части культурного наследия Республики Ингушетия.

Литература

- Алпатов, В. М. Языковая ситуация в регионах современной России / В. М. Алпатов // Отечественные записки. – 2005. – № 2. – С. 210-219.
- Барахоева Н.М, Арсельгова М.А. Социолингвистический портрет на примере Республики Ингушетия. // Сборник выступлений участников всероссийского съезда учителей родных языков народов Российской Федерации. Москва, 2022. 13-14 декабря 2022 г. – С. 24-33
- Барахоева Н. М., Арсельгова М.А., Батыгова М.З. Языковая ситуация в Республике Ингушетия // Вестник Ингушского научно-исследовательского института гуманитарных наук им. Ч.Э. Ахриева. – 2020. – № 2. – С. 51-63.
- Всероссийская перепись населения 2002 г. URL: <http://www.perepis2002.ru/index.html?id=31> (дата обращения: 25.06.2024).
- Всероссийская перепись 2010 URL: https://www.gks.ru/free_doc/new_site/perepis2010/croc/perepis_itogi1612-tom4.htm (дата обращения: 20.06.2024)
- Всероссийская перепись населения 2021 URL: <https://rosstat.gov.ru/vpn/2020> (дата обращения: 21.06.2024)
- Габдрахманова Г. Ф., Алос-и-Фонт Э. К вопросу о фиксации национальной принадлежности и владения языками во Всероссийской переписи населения 2020-2021 гг. // Социологические исследования. 2024. № 1. С. 28-39.
- Дугарова Т.Ц., Боргояков С.А., Ермошкина Е.М., Цыбаева Л.А., Ооржак А.А., Дамдинов Б.А. Сохранение и развитие языков народов России: проблемы и перспективы // Вестник ВятГУ. 2020. №3. URL: <https://cyberleninka.ru/article/n/sohranenie-i-razvitie-yazykov-narodov-rossii-problemy-i-perspektivy> (дата обращения: 28.06.2024)
- Коряков Ю. Б., Давидюк Т. И., Харитонов В. С., Евстигнеева А. П., Сюрюн А. А. Список языков России и статусы их витальности. Монография-препринт. – Институт языкознания РАН, 2022. – 80 с.
- Критарова Ж. Н. Александрова О. М., Васильевых И. П. Гостева Ю. Н., Добротина И. Н., Ускова И. В. Развитие и сохранение родных языков народов РФ как стратегическое направление образовательной политики страны // Отечественная и зарубежная педагогика. 2019. №6 (63). URL: <https://cyberleninka.ru/article/n/razvitie-i-sohranenie-rodnyh-yazykov-narodov-rf-kak-strategicheskoe-napravlenie-obrazovatelnoy-politiki-strany> (дата обращения: 28.06.2024)

- Официальный сайт Ингушского научно-исследовательского института гуманитарных наук им. Ч.Э. Ахриева [Электронный ресурс] // Режим доступа: <https://ingnii.ru> (дата обращения: 25.06.2024)
- Российская академия наук. В России выявлены пять вымерших языков и один заснувший URL: <https://www.ras.ru/news/shownews.aspx?id=77941939-3740-4e16-92c0-164c832c0fcc> (дата обращения: 25.06.2024)
- Сохранение и развитие языков народов России: проблемы и перспективы / Т. Ц. Дугарова, С. А. Боргояков, Е. М. Ермошкина [и др.] // Вестник Вятского государственного университета. – 2020. – № 3(137). – С. 76-87
- Тишков В. А. Языковая ситуация и языковая политика в России (ревизия категорий и практик) // Полис. Политические исследования. 2019. № 3. С. 127-144
- Языковое единство и языковое разнообразие в полиэтническом государстве: Международная конференция. Доклады и сообщения, Москва, 14–17 ноября 2018 года / Ответственные редакторы А.Н. Биткеева, М.А. Горячева. – Москва: Общество с ограниченной ответственностью «Языки Народов Мира», 2018. – 752 с.
- Endangered Languages Project. Accessed from: <https://www.endangeredlanguages.com/> (accessed: 19.06.2024)
- Ethnologue: Languages of the World, 27th edition. Dallas, Texas: SIL International, 2024. Accessed from: <https://www.ethnologue.com> (accessed: 19.06.2024)
- Fishman, J.A. Reversing Language Shift: Theoretical and Empirical Foundations of Assistance to Threatened Languages. – Clevedon: Multilingual Matters, 1991. – 431 p.
- UNESCO. (2023). Digital Future of Indigenous Languages: Key Takeaways from the Partnership Forum. Accessed from: <https://www.unesco.org/en/articles/digital-future-indigenous-languages-insights-partnerships-forum> (accessed: 22.06.2024)

УНИВЕРСАЛЬНОЕ И ОСОБЕННОЕ В ЯЗЫКОВЫХ СИТУАЦИЯХ: СПОСОБЫ ОПИСАНИЯ

М.Б. Бергельсон (НИУ «Высшая школа экономики»)
mbergelson@hse.ru

1. Настоящее исследование представляет собой попытку осмыслить и связать между собой две проблемы. Первая была сформулирована в статье Эдварда Сепира «Нужна ли нам «Суперорганика»?» еще в 1917 году (Sapir 1917). Главный вопрос, которым Сепир задается в этой короткой статье-дискуссии (он дискутирует с А. Крёбером, который и предложил понятие «суперорганика») это то, как психические процессы и основанные на них действия индивида, становятся процессами социальными, а также в какой степени общественные явления и закономерности могут быть уподоблены естественно-научным законам.

2. Вторая проблема связана с многочисленными социолингвистическими исследованиями малых и угрожаемых языков, в которых описывается этнолингвистическая ситуация конкретных территорий и судьба идиомов, сопутствующие проблемы языкового сдвига и потери языкового разнообразия. Сравнение таких работ, выполненных на материале разных языковых ситуаций, на самых разных уровнях квалификации исследователей неизбежно выявляет как универсальное сходство этих процессов, так и их локальную специфику. Разные понимания термина «языковая ситуация» и многочисленные сформулированные ее определения (Fishman 1964; Швейцер, Никольский 1978; Вахтин, Головкин 2004), а также те, на которые в явном виде опираются работы в области языковых контактов (Hickey 2020; Cambridge Handbook of language contact 2022), задают универсальные параметры, в рамках которых описываются языковые ситуации и которые во многом схожи для языков, находящихся в угрожаемом положении: исторический и политический контекст, экономические вызовы, социодемографические факторы. По этим параметрам можно увидеть очевидные сходства между процессами, определяющими судьбу миноритарных языков России, коренных языков Азии, Африки и Южной Америки.

3. Более сложным – см. пункт 1 – представляется сравнение индивидуальных траекторий конкретных идиомов в ситуациях языкового контакта. То, в какой степени в данном регионе сохранится локальное или несбалансированное многоязычие, преобразуется ли локальный пиджин в креольский язык или сформируется региональный вариант мажоритарного языка, произойдет ли и как быстро языковой сдвиг, может зависеть (а в случаях малочисленных языков часто зависит) от специфических обстоятельств, от обстоятельств и воли индивидуальных носителей. И это возвращает нас к вопросу, сформулированному еще Сепиром. В данном случае он может быть сформулирован следующим образом: как индивидуальные языковые установки превращаются в языковые идеологии сообщества и начинают существенно влиять на языковую динамику, создавать его уникальную языковую судьбу?

4. Исследование языковых установок конкретных носителей языка есть по сути выявление ценностей, что не может быть достигнуто методами опросов и анкетирования. Только нарратив, в котором автор, описывая события, одновременно выражает свое отношение к ним, дает им оценку, может пролить свет на его

установки и ценности. Для выявления языковых установок необходимо исследовать нарративы о языковой истории индивидуума, семьи и сообщества. Так, только из нарративов, а не опросов можно получить информацию о том, что для многих представителей понтийских греков на Северном Кавказе турецкий язык воспринимается все-таки как родной, как «требующее уважения культурное наследие».

В докладе я остановлюсь на том, как методы нарративного анализа применяются к корпусам таких историй – Корпусу рассказов о языковой адаптации и Корпусу интервью на темы семейной языковой истории последних носителей аляскинского варианта русского языка. Из неочевидных (или в определенной степени идущих в разрез с современной теорией) выводов можно отметить ценность не смешивания этнического и доминирующего языков.

Необходимым этапом такого анализа является специальная тематическая разметка, которая может осуществляться как вручную, так и с помощью машинных методов.

Литература

- Вахтин Н.Б, Головки Е.В. Социоллингвистика и социология языка. Учебное пособие. – СПб: Из-во Европейского университета в Санкт-Петербурге, 2004.
- Fishman, J. A. (1964). Language maintenance and language shift as a field of inquiry. *Linguistics* 9, 32-70.
- Raymond Hickey (ed.). *The Handbook of Language Contact*. Blackwell Handbooks in Linguistics Series. John Wiley Sons. 2020.
- Mufwene S, Escobar AM, eds. *The Cambridge Handbook of Language Contact: Multilingualism in Population Structure*. In: *The Cambridge Handbook of Language Contact: Volume 2: Multilingualism in Population Structure*. Cambridge Handbooks in Language and Linguistics. Cambridge University Press; 2022.
- Sapir, E. "Do We Need a "Superorganic?" *American Anthropologist*, NS 19 (1917): 441-447.

Исследование осуществлено в рамках проекта "Междисциплинарные многовекторные исследования языка: социальные нормы и практики современной России" Программы фундаментальных исследований НИУ ВШЭ в 2023-2024 гг.

КИТАЙСКИЙ СУБСТРАТ В РЕЧИ МЕСТНОРУССКИХ МОНГОЛИИ: ЧАСТНЫЙ СЛУЧАЙ ШУТОЧНОГО ТЕКСТА

*А.Н. Биткеева (Институт языкознания РАН,
Институт мировой литературы РАН),*

В.Л. Кляус (Институт мировой литературы РАН)
aisa_bitkeeva@yahoo.com

В докладе представлен материал, полученный в ходе полевых исследований среди русского старожильческого населения Монголии в 2023 и 2024 гг. в рамках проекта РНФ «Русские Монголии. Комплексное исследование культуры в иноэтническом окружении (фольклор, обрядовые традиции, язык)».

Первые русские появляются в Монголии в середине XIX в. Характер формирования диаспорной группы, ее исторического опыта, социальной и духовной жизни представляет значительный интерес в плане изучения адаптационных этнокультурных и языковых механизмов, трансформации фольклорных и обрядовых традиций в иноэтническом и иноязычном окружении. Актуальность исследования определяется, прежде всего, малой представленностью материалов по культуре и языку постоянно проживающих сегодня в Монголии русских, предки которых эмигрировали из России в основном в начале XX в.

В настоящее время численность русского старожильческого населения согласно переписи населения Монголии 2020 г., около 1600 человек. Основное место их проживания – столица страны Улан-Батор. В 1950-1990 гг. они жили и работали в небольших станционных поселках вдоль железной дороги «Улан-Батор – Наушки», самые крупные из которых – Сухэ-Батор, Дархан, Дзун-хара. А еще ранее – и ряде небольших поселений на севере и северо-западе страны вдоль границы с Россией. В Улан-Баторе русские старожилы сейчас проживают компактно в районе «Жуковка» (по названию находящегося здесь памятника маршалу Г.К. Жукову). Именно последнее обстоятельство – компактность расселения, способствует их определенной культурной автономии и позволяет им сохранять гомогенность и внутренние связи, дающие возможность сохранности и передачи внутрисемейных и общинных традиций.

Как показало исследование, русское старожильческое население Монголии конструирует образ диаспоры как сообщества, которое вынужденно, в силу непреодолимых обстоятельств оказалось оторвано от своей родины – России, но всё время сохраняло ей верность даже вопреки отвержению и дискриминации. Заметим, что дискурс отвергнутой диаспоры имеет не только символическое значение, связанное с их реабилитацией после очернения мифом о «белогвардейских» предках, но и вполне практический смысл: апеллируя к своему патриотизму, русские старожилы стремятся добиться улучшения своего юридического статуса в Монголии, большей поддержки со стороны России, расширения гражданских прав.

Учитывая то, что Монголия более двух веков до 1911 г. была включена в китайское цивилизационное пространство, оказавшиеся здесь в начале XX в. русские взаимодействовали не только с монголами, но и с китайцами, которые занимались торговлей, сельским хозяйством, ремесленными промыслами. Тесное соседство с китайцами, которые как и русские, в отличие от коренного населения, проживали в городах, способствовало тому, что многие русские женщины, оказавшиеся здесь в

силу трагических исторических событий в России, выходили замуж за китайцев. В докладе рассматривается специфика конструирования лингвистической памяти о китайском субстрате в этнокультурном фоне части русского старожильческого населения Монголии, отцы и деды которых были китайского происхождения.

В 2023 г. от одного из пожилых представителей диаспорной группы русских старожиллов Монголии была записана басня Крылова «Лиса и ворона», рассказанная с китайской фонетической спецификой, благодаря чему текст имеет ярко выраженную шуточную стилистику. В 2024 г. исполнение басни целенаправленно было записано повторно. Отцом исполнителя был китаец, в детстве он мог владеть первичными навыками китайского языка и был знаком с еще бытовавшим в то время в Монголии китайско-русским пиджином. Целью авторов доклада является выявление устойчивости текста, характера проявляющейся в нем импровизации, анализ элементов китайско-русского пиджина.

Проект РНФ № 23-18-00478 «Русские Монголии. Комплексное исследование культуры в иноэтническом окружении (фольклор, обрядовые традиции, язык)».

МЕТОДИКА КОМПЛЕКСНОЙ ОЦЕНКИ ЯЗЫКОВОЙ СИТУАЦИИ И ЯЗЫКОВОГО ПРОГНОЗИРОВАНИЯ В ГОРОДСКОМ ПРОСТРАНСТВЕ (НА ПРИМЕРЕ ГОРОДОВ СЕВЕРА)

*А.Н. Биткеева (Институт языкознания РАН),
И.С. Хохолова (Северо-Восточный федеральный университет
имени М.К. Аммосова),
В.В. Филиппова (Институт гуманитарных исследований
и проблем малочисленных народов Севера СО РАН)
iskhokholova@mail.ru*

В современных условиях усиливающееся неравенство в сфере экономики, доступа к социальным ресурсам городов провоцируют конкурентный режим взаимодействия проживающих в них этнических групп. В этой связи, актуальной научной проблемой становится моделирование языковых процессов и прогнозирование их развития.

Междисциплинарные исследования в русле урбанистики позволяют не только осмыслить и адекватно описать многие этносоциальные процессы и явления, но и изучить специфику разнообразной гетерогенной среды в городах РФ.

Авторами доклада предлагается методика комплексного исследования, основанная на подходах социолингвистики – построение модели языковой комфортности городской коммуникации, которая обусловлена вариативностью городского населения по социальным, профессиональным, возрастным и этническим признакам, степени урбанизированности, а также разнообразием основных параметров языковой коммуникации города, ее уровней и типов, с многоаспектностью коммуникативных целей и стратегий, обеспечивающих комфортное общение во всех сферах городской жизни (профессиональной, образовательной, повседневной и т. д.).

Методика включает оценку блоков близость к природе, исторического контекста развития города, демографической мощности основных языков, языковой политики, влияния социально-экономических факторов в языках города, коммуникативной и символической мощности языков, а так же блоки управление судьбой и неблагоприятных факторов.

Главным достоинством методики является попытка учета всего многообразия факторов, влияющих на оценивание языковой ситуации и языкового прогнозирования в городском пространстве изучаемых регионов. Четкое выделение отрицательных факторов развития языков послужит для разработки лингвоохранных меры относительно малоиспользуемых и миноритарных языков.

В качестве экспериментальной площадки исследования избраны северные города (Якутск, Мирный, Анадырь). Величина, плотность населения и гетерогенность связей между его жителями определяют качественные черты городской культуры как образа жизни.

РНФ 23-28-01318 «Урбанизация, языковое многообразие и/или языковая конкуренция в Арктической и Субарктической зоне РФ: новые вызовы и перспективы развития»

ТЕРМИНОЛОГИЧЕСКИЙ КЛАСТЕР «РОДНОЙ ЯЗЫК», «НОСИТЕЛЬ ЯЗЫКА», «НОВЫЙ ГОВОРЯЩИЙ» В ЗАРУБЕЖНОЙ ЛИНГВИСТИКЕ 19–21 ВВ.: ЦЕННОСТНАЯ ТРАНСФОРМАЦИЯ ПОНЯТИЙ

Н.Н. Германова (Московский государственный лингвистический университет)
nata-germanova@yandex.ru

Термины «родной язык», «носитель языка» претерпели на протяжении 19–21 вв. существенные изменения: менялась их ценностная составляющая, появлялись новые оппозиции (родной язык – второй язык – иностранный язык; носитель языка – новый говорящий, билингвизм – транслингвизм и т.п.). Дискуссии вокруг этих понятий отражают изменения в представлениях о социолингвистической иерархии языков и носителей языка; в преломленном виде они отражают споры примордиалистов и социальных конструктивистов о природе языка и его роли в формировании этнического самосознания.

В эпоху средневекового двуязычия ценность знания родного языка, который попадал в категорию «вернакуляров», не была очевидной. Интерес к понятиям «родной язык» и «носитель языка» (хотя поначалу без их терминологизации), возникает со второй половины 18 в., когда в трудах И. Г. Гердера, И. Г. Фихте, В. фон Гумбольдта стало формироваться характерное для романтизма представление о языке как основе специфического «мировидения» и духа народа.

До последней трети 20 в. эти термины воспринимались в позитивном плане, однако с 80-х гг. 20 в. на них обрушивается шквал критики (Ferguson 1983, Paikeday 1985, Rajagopalan 1997, Graddol 1999, Davies 2013, Cook 2015, Pennycook 2017 и др.). Носитель языка и родной язык были объявлены рядом авторов идеологически неприемлемым мифом, «разделяющим орудием этнолингвистического национализма» (Bonfiglio 2010: 222). Носителя языка потеснил «новый говорящий».

С одной стороны, эта критика увязана с борьбой за языковые права различных категорий «новых говорящих» (Skutnabb-Kangas, Phillipson, 1989). В «социолингвистике глобализации» языки предстают не связанными с этнической идентичностью мобильными образованиями, в равной степени принадлежащими любым носителям (Blommaert 2010, Pennycook 2017). Укрепление позиций World Englishes и ELF (English as Lingua Franca) имеет существенные последствия для лингводидактики (Seidlhofer 2013). Характерно, что в это время критике подвергаются и стандартные языки, требование следовать нормам которых также рассматривается как дискриминация (Германова 2023).

С другой стороны, в эпоху глобализации особенно очевидным стала неоднозначность понятия «родной язык». В различных определениях родного языка фигурируют критерии происхождения (материнский язык), компетенции (язык, который говорящий знает лучше всего), функции (язык, который он использует чаще всего и /или в наиболее интимных сферах коммуникации) и идентификации (язык, с которым он себя идентифицирует и с которым его идентифицируют окружающие). Носители мажоритарных языков отвечают, как правило, всем критериям, но у «новых говорящих» они вступают в противоречие, порождая многочисленные вопросы (может ли у человека на протяжении жизни меняться родной язык? в каком возрасте ребенок должен овладеть языком, чтобы он считался

его родным языком? если ребенок заговорил на диалекте, а позднее овладел стандартным языком, будет ли последний для него родным языком? и т.п.).

На наш взгляд, многозначность понятия «родной язык» отнюдь не является основанием для отказа от него. Концепт «родной язык» можно представить как кластерную идеализированную когнитивную модель с радиальной структурой (наподобие ИКМ «мать» у Дж. Лакоффа (Lakoff, Johnson, 2008)). Языки, отвечающие всем четырем критериям, составят центр данной категории с прототипическими эффектами; языки, отвечающие одному (нескольким) критериям, репрезентируют периферийные модели (родной язык – это доминантный язык, родной язык – это усвоенный в детстве язык, родной язык – это язык предков и т.п.). Соответственно, для социолингвиста, занимающегося ревитализацией вымирающих языков, на первый план может выйти критерий «идентификация»; для психолингвиста – критерий «компетенция», для сторонника генеративной лингвистики и гипотезы нативизма – критерии «происхождение» и «компетенция» и т.п.

Литература

- Германова Н.Н. Языковая норма в эпицентре дискуссий: отечественная и англоязычная лингвистика о языковой норме и нормировании языка. Пищальникова В.А. Германова Н.Н. (ред.). Языковая норма в синхронии и диахронии: культурное достояние или посягательство на самовыражение? М.: Московский государственный лингвистический университет, 2023. С 11-40.
- Blommaert J. *The Sociolinguistics of Globalization*. Cambridge: Cambridge University Press, 2010.
- Bonfiglio Th. P. *Mother Tongues and Nations: The Invention of the Native Speaker*. New York: Walter de Gruyter, 2010.
- Cook V. Where is the Native Speaker Now? *TESOL Quarterly*. 2015. 50(1). P. 186–189.
- Davies A. Is the native speaker dead? *Histoire Épistémologie Langage*. 2013. № 35(2). P. 17-28.
- Ferguson C. Language planning and language change. J. Cobarrubias and J. Fishman (eds.) *Progress in Language planning: International Perspectives*. Berlin: Mouton, 1983. P. 29–40.
- Graddol D. The decline of the native speaker. Graddol D., Meinhof U. (eds.). *English in the Changing World*. 1999. *The AILA Review*. 13. P. 57-68.
- Lakoff G, Johnson M. *Metaphors We Live By*. Chicago: University of Chicago Press, 2008.
- Paikeday Th.M. *The Native Speaker is Dead!* Toronto-New York: Paikeday Publishing Inc., 1985.
- Pennycook A. *The Cultural Politics of English as an International Language*. London – New York. Routledge, 2017.
- Rajagopalan K. Linguistics and the myth of nativity: Comments on the controversy over 'new / non – native Englishes'. *Journal of Pragmatics*. 1997. 27 (2). P. 225-231.
- Seidlhofer D. *Understanding English as a Lingua Franca*. Oxford: Oxford University Press, 2013.
- Skutnabb-Kangas T., Phillipson R. Mother tongue: the theoretical and sociopolitical construction of a concept. U. Ammon (ed.). *Status and Function of Languages and Language Varieties*. Berlin – New York: Mouton de Gruyter, 1989. P. 450–477.

ШКОЛЫ ЛИНГВОТЕРАПИИ ДЛЯ ОБУЧАЮЩИХСЯ-ИНОФОНОВ И БИЛИНГВОВ КАК НОВЫЙ МОДУС ЯЗЫКОВОЙ, КУЛЬТУРНО-ЦЕННОСТНОЙ АДАПТАЦИИ В ПРОСТРАНСТВЕ ГОРОДА

О.В. Горских (Томский государственный университет систем управления и радиоэлектроники ТУСУР),

Д.М. Токмашев (Томский государственный университет систем управления и радиоэлектроники ТУСУР)

gormnoj2004@mail.ru

Идея создания Школ лингвотерапии для обучающихся-инофонов и билингов возникла не случайно. Томская область является полиэтническим регионом, где проживает свыше 130 национальностей. Томск представляет собой уникальный научно-образовательный центр, в котором сосредоточено на небольшой территории шесть государственных университетов и происходит формирование образовательной и интеллектуальной элиты страны. Студенческая молодежь составляет 20% от общего количества населения города, значительная часть из них прибывает в регион из стран СНГ и дальнего зарубежья. Обучающиеся-инофоны и билингвы, оказавшись в новой лингвокультурной среде, испытывают языковые, психологические сложности в общении, сложно адаптируются в коллективах. Проблема заключается в том, что в настоящее время существуют отдельные прецеденты по обучению инофонов и билингов русскому языку, но в образовательных организациях это происходит эпизодически, без учета психологической готовности ученика к постижению главной ценности народа – языка. Кроме того, большинство преподавателей не владеют методиками мягкого включения в неродную языковую среду, используют приемы обучения, избыточно перегружающие информацией, что для инофонов и билингов недопустимо. Традиционные методики обучения им не всегда подходят, кроме того, не в каждом образовательном учреждении имеются специально подготовленные преподаватели для данной категории обучающихся.

В этой связи актуализируется проблема создания Школ лингвотерапии, где обучающиеся-инофоны и билингвы могут погружаться в родную языковую среду, а специально подготовленные преподаватели (в том числе носители родных языков) выступают проводниками с социум школы, техникума, университета, а шире – города. Происходит не просто обучение русскому языку, а лечение словом – лингвотерапия.

Школы лингвотерапии представляют собой мобильные площадки, способные разворачиваться в любом образовательном пространстве города, включая режим онлайн занятий. На лингвоплощадках происходит изучение русского и родных языков с применением инновационных лингвотерапевтических методик.

Погружение в языковую культуру требует многоуровневого диалога, осуществляемого посредством разворачивания разнообразных видов дискурсов: сравнительное изучение мифологии и фольклора; обращение к культурно-семантическим пластам художественных произведений национальных литератур, организация переводческих дискурсов, в процессе которых выявляется сходство и различие ритмико-звуковой организации текста, образной системы, развития ведущих мотивов и т.д. (Борботько В.Г., 2007). Вступая в диалог с текстами,

обучающиеся погружаются в определенную национально-языковую культуру, присваивают ее идеи, ценности (Лихачев Д.С., 1997). Так формируется личность человека образованного, способного выстраивать коммуникацию в разных речевых жанрах, вести полноценный диалог в соответствии с содержательными, жанровыми и стилистическими требованиями определенного вида организуемого дискурса в разных коммуникативных ситуациях.

Школы лингвотерапии ориентированы на интеграцию междисциплинарных исследований в аспекте педагогики, психолингвистики и социолингвистики.

Литература

- Борботько В.Г. Принципы формирования дискурса: от психолингвистики к лингвосинергетике. М.: КомКнига, 2007.
- Лихачев Д.С. Концептосфера русского языка // Русская словесность: от теории словесности к структуре текста: антология / Под ред. В.П. Нерознака. – М.: Academia, 1997.

ЯКУТОЯЗЫЧНЫЕ ЭВЕНКИ В ДИСКУРСЕ ЯЗЫКОВОЙ ЛОЯЛЬНОСТИ: МЕЖДУ АССИМИЛЯЦИЕЙ И РЕВИТАЛИЗАЦИЕЙ

И.А. Данилов (Институт гуманитарных исследований и проблем малочисленных народов Севера Сибирского отделения РАН)
igor_danilov_2000@mail.ru

Проблема языкового сдвига и утраты миноритарных языков принадлежит к числу наиболее острых и дискуссионных в современной социолингвистике. В фокусе научных дебатов находятся факторы и механизмы языковой ассимиляции малочисленных этнических сообществ, а также возможности и ограничения усилий по ревитализации их языкового наследия в условиях глобализации и культурной унификации. Особое место в этом дискурсивном поле занимает концепт языковой лояльности, отражающий характер и степень приверженности членов языкового коллектива к использованию и сохранению этнического языка в ситуации межъязыкового контактирования и конкуренции.

Предлагаемый доклад обращается к кейсу якутоязычных эвенков – локального сообщества, исторически сложившегося в результате массовой языковой ассимиляции эвенкийской этнической группы на территории Республики Саха (Якутия). Ключевые характеристики данной этнолингвистической общности – устойчивая эвенкийская идентичность при глубокой утрате языковой компетенции на эвенкийском и переходе на якутский язык повседневного общения – актуализируют вопрос о специфике проявлений языковой лояльности в условиях кардинальной трансформации традиционной языковой среды.

Анализ предполагается осуществить на основе синтеза исторических свидетельств, статистических данных и материалов оригинального социолингвистического исследования, проведенного автором в 2020-24 гг. в местах компактного проживания якутоязычных эвенков. Методология исследования включала в себя анкетный опрос, интервьюирование, включенное наблюдение.

Исторически процесс языковой ассимиляции эвенков под влиянием якутского языка и культуры имеет длительную традицию, восходящую к XVII веку. Итогом многовекового аккультурационного давления стало формирование значительного сегмента эвенкийского населения, полностью перешедшего на якутский язык при сохранении этнического самосознания. Эвенкийский язык оказался полностью вытесненным из большинства социально значимых сфер коммуникации, включая внутрисемейное общение. Казалось бы, столь глубокий языковой сдвиг должен привести к размыванию эвенкийской идентичности, прогрессирующей якутизации этнического самосознания. Однако наше исследование обнаруживает иную, более сложную картину.

Массив полученных данных со всей очевидностью свидетельствует о выраженном дисбалансе между символическими и прагматическими параметрами языковой лояльности якутоязычных эвенков. С одной стороны, они демонстрируют высокий уровень декларативной приверженности исчезающему этническому языку, видя в нем маркер своей самобытности и связи с предками. С другой стороны, находясь в состоянии языковой ассимиляции и не имея реальной языковой компетенции, большинство представителей данной этнолингвистической группы не

рассматривает эвенкийский язык как средство практической коммуникации и канал социальной мобильности.

Опровергая пессимистические прогнозы, наше исследование одновременно выявило целый ряд факторов и тенденций, создающих потенциал для ревитализации эвенкийского языка в якутоязычной среде. Речь идет о таких феноменах, как: актуализация этничности в молодежном самосознании; развитие цифровых технологий и появление языковых ресурсов и продуктов нового поколения и др.

Весьма вероятно, что дальнейшая судьба эвенкийского языка в среде якутоязычных эвенков будет определяться динамическим балансом между процессами языковой ассимиляции и ревитализации, объективно развивающимися параллельно. Ключевое значение в этом контексте приобретает способность самого языкового сообщества, его лидеров и активистов найти адекватные современным реалиям формы поддержания и развития исчезающего культурного капитала.

ЯЗЫКОВАЯ ИДЕНТИЧНОСТЬ МОЛОДЕЖИ САХА (ЯКУТОВ): СОХРАНЕНИЕ И РАЗВИТИЕ ЯКУТСКОГО ЯЗЫКА

Р.А. Данилова (Институт языкознания РАН)

roza_dan96@mail.ru

В последние десятилетия наблюдается значительный интерес к вопросам сохранения и развития малых языков в условиях глобализации (Krauss, 1992). В этом контексте якутский язык (язык народа саха ((якутов)) является ярким примером языковой устойчивости и культурного наследия (Grenoble, Whaley, 2006). Настоящий доклад посвящен изучению языковой идентичности молодежи саха (якутов) и анализу современных тенденций в сохранении и развитии якутского языка. В работе рассматриваются социолингвистические факторы, влияющие на языковую идентичность, роль образовательных и культурных институтов, а также значимость медиа и технологий в поддержке и популяризации языка среди молодежи.

Якутский язык, будучи одним из малых языков Российской Федерации, сталкивается с вызовами глобализации и урбанизации. Молодежь саха (якуты) играет ключевую роль в сохранении и развитии языка, так как именно она формирует будущее языковой общности. Исследование языковой идентичности молодежи саха (якутов) важно для понимания процессов, влияющих на сохранение языка и культурных традиций.

Основные положения:

Языковая идентичность молодежи саха (якутов): 1. Определение языковой идентичности и ее значимость для молодежи. 2. Влияние семейного и социального окружения на формирование языковой идентичности (Fishman, 1991).

Сохранение якутского языка: 1. Роль образовательных учреждений в сохранении языка. 2. Инициативы по поддержке и популяризации якутского языка на местном и национальном уровнях. 3. Вклад культурных мероприятий и традиционных обычаев в укрепление языковой идентичности (King, 2001).

Развитие якутского языка: 1. Использование современных технологий и медиа для популяризации языка среди молодежи. 2. Программы и проекты по развитию якутского языка, направленные на молодежь. 3. Влияние социальных сетей и интернет-платформ на языковую активность молодежи саха (якутов).

Сохранение и развитие якутского языка среди молодежи саха (якутов) зависит от комплексного подхода, включающего образовательные программы, культурные мероприятия, а также активное использование современных технологий и медиа (Дьячковская, 2018) Молодежь саха (якуты) демонстрирует высокий уровень приверженности своему языковому и культурному наследию, что является важным фактором в поддержании и развитии якутского языка.

Литература

- Grenoble, L. A., Whaley, L. J. (2006). *Saving Languages: An Introduction to Language Revitalization*. Cambridge University Press.
- King, K. A. (2001). *Language Revitalization Processes and Prospects: Quichua in the Ecuadorian Andes*. *Multilingual Matters*.
- Krauss, M. (1992). The world's languages in crisis. *Language*, 68(1), 4-10.

Fishman, J. A. (1991). Reversing Language Shift: Theoretical and Empirical Foundations of Assistance to Threatened Languages. Multilingual Matters.

Дьячковская, Н. С. (2018). Языковая идентичность молодежи в условиях глобализации: опыт исследований. Социология и право, 2, 14-21.

Исследование выполнено за счет гранта Российского научного фонда № 23-28-01318, <https://rscf.ru/project/23-28-01318/>

ГОД КИТАЙСКИХ СТУДЕНТОВ ПЕТЕРБУРГСКОГО ВУЗА В ЗЕРКАЛЕ WECHAT

*Д.Д. Дондоков (Российский государственный педагогический университет
имени А. И. Герцена)
d.dorzhi@yahoo.com*

На фоне развития интернет-лингвистики (Crystal, 2011; Ахренова, 2022; Сбоев, 2020) сам постоянно меняющийся характер интернет-коммуникации и изменчивый социокультурный контекст диктуют необходимость продолжения исследований в этой области на материале различных языков. Вопросы социокультурной адаптации иностранных студентов в России также не теряют своей актуальности. Платформа Wechat (мессенджера-социальной сети) представляет площадку для общения китайских студентов, прибывших в Россию на учёбу. Для этих целей обычно самими китайскими студентами создаётся группа в Wechat, где они взаимодействуют друг с другом, и этим же способом важные объявления передаёт обучающимся отдел по образованию Генерального консульства КНР в Санкт-Петербурге.

Материалом настоящего исследования послужили сообщения в групповом чате китайских студентов одного из вузов города Санкт-Петербурга в Wechat, опубликованные в период с июль 2023 года по июль 2024 года. Целью исследования явилось выявление особенностей содержания и лингвистических характеристик коммуникации китайских студентов петербургского вуза в групповом чате Wechat. В качестве ведущего метода исследования был использован дискурс-анализ.

Анализ отобранного материала показал, что наиболее частой темой для обсуждения был обмен валюты. Большинство сообщений за первую половину 2024 года были примерно идентичны примеру (1). Эти сообщения могут быть отнесены к речевому жанру объявления. Вместе с тем, средства языкового воплощения речевого жанра объявления в анализируемом материале представлены не только единицами, входящими в лексико-семантическое поле «обмен валюты». Вторую часть сообщений объединяет предметная область «买卖/торговля», предметом же торговли выступают различные товары: книги, компьютер, электрический паяльник, двухъярусная кровать, микроволновая печь и т.д. В одном из объявлений о продаже книг используется метафора 精神粮食 ‘духовная пища’, в ответ на это сообщение пользователи спродуцировали шуточные реплики (примеры (2), (3)). В примере (3) использован глагол 啃 ‘грызть’, в примере (2) глагольно-объектная конструкция 刷牙 ‘стирать зубы’.

Наиболее часто в объявлениях о торговле встречается глагол 要 ‘нужно, необходимо’ (пример (4)).

В ответных репликах обычно пользователи уточняют какую-либо информацию о товаре, например, цену, и часто получают от автора объявления сообщение такого рода (пример (5)).

Глагол 有 ‘есть, иметь’ также нередко используется авторами сообщений в начале высказываний, в которых содержатся языковые средства воплощения речевого акта запроса информации (примеры (6)-(8)).

Особенностью интернет-коммуникации на разных языках является отсутствие знаков препинания, исключением не является и китайский интернет-дискурс. Вместе

с тем, следует отметить, что модальные частицы в вопросительных предложениях сигнализируют читателю о вопросе и конце высказывания.

Интернет-пользователями продуцируются поликодовые тексты (например, мем 尊嘟假嘟 ‘правда или нет’), используются интернет-неологизмы (yyds ‘лучший’, 躺平 ‘досл. лежать плашмя’, 康康 вместо 看看 ‘посмотреть’), диалектизмы (например, 咋 вместо 怎么 ‘как’ и разговорная лексика (卡 ‘лагать’). В сообщениях пользователей Wechat используются и символы, заменяющие языковые единицы, например «+» вместо 加 ‘добавиться’ в контексте (9).

Помимо торговли в групповом чате Wechat китайскими студентами также обсуждается учёба (например, 研究生 挂 ‘GPA магистрантов’), визовые вопросы, общежития, в том числе отопление, традиционные китайские праздники (например, 冬至 ‘Праздник зимнего солнцестояния’) и телефонное мошенничество.

Литература

Ахренова Н. А. Интернет-лингвистика: доминантный подход. М.: Общество с ограниченной ответственностью «Русайнс», 2022.

Сбоев А. Н. Язык китайского интернета: 中国网络语言. М.: Наука – Восточная литература, 2020.

Crystal D. Internet linguistics: A student guide. Routledge, 2011.

Примеры

(1) 需要2000人民币的卢布, 谁出卢布? ‘Нужна сумма, равная 2000 юаням, кто поменяет юани на рубли?’.

(2) 太硬了, 硌牙 ‘Слишком твёрдая, скрипит на зубах’.

(3) 难·啃不动 ‘Сложно, не по зубам’.

(4) 有人要... ‘Есть ли люди, кому нужен...’.

(5) 私聊 ‘Обсудим в личных сообщениях’.

(6) 有人有... ‘Есть ли кто-то, у кого есть...’.

(7) 有没有人知道... ‘Есть ли кто-то, кто знает...’.

(8) 有信息安全分析研二的同学嘛 ‘Есть ли студенты второго курса магистратуры, изучающие анализ информационной безопасности?’.

(9) 咱+个好友 ‘Добавимся в друзья’.

ПРОБЛЕМА ДВУЯЗЫЧИЯ В РЕЧЕВОМ ПОВЕДЕНИИ НОСИТЕЛЯ

*З.Х. Догузова (Юго-Осетинский научно-исследовательский институт
имени З. Ванеева)*

zalina.doguzova.78@bk.ru

1. Главная цель исследования – описание явления языкового контакта на примере русско-осетинского языкового взаимодействия в Республике Южной Осетии. В ходе нашего исследования перед нами было поставлено несколько основных задач: описать контактные явления в Южной Осетии; сопоставить контактные явления русского и осетинского языков; определение степени влияния русского языка на осетинский; как сохранить язык в условиях билингвизма; (Багана Ж., Хапилина Е.В., 2010) (Дешериев Ю.Д., 1972)

2. Вторая половина 20-х годов отмечена для осетинской лингвистики, как «период увлечения калькированием русских слов и выражений» (Гуриев, 1962).

3. Как показывают социолингвистические наблюдения, некоторые тематические разряды лексики из основного фонда осетинского языка наиболее подвержены процессу пассивизации. Так, практически большая часть лексики, выражающая термины родства, в живой разговорной речи заменяется русскими синонимами.

4. Науке известно, что интенсивное влияние одного языка на другой (чаще, в условиях широкого двуязычия) не редко оборачивается гибелью для одного из них. Один из языков начинает слабеть, терять престиж и постепенно через несколько поколений вымирает. (Абаев, 1949).

5. В Южной Осетии все более узуальным становится использование так называемого «двуязычного жаргона». Процентность нарушения и несоблюдения норм осетинского литературного языка очень высокая. Об этом свидетельствуют факты живого языка, он так развивается и эти процессы, зачастую, сложно остановить.

6. Недавние социолингвистические наблюдения, проведенные в Республике Южная Осетия (г. Цхинвал), в условиях русско-осетинского билингвизма, выявили следующие контактные явления. Условия эксперимента для более показательных результатов были засекречены. Очевидна сильная интерференция в речи тех носителей, которые пользуются двумя языками одновременно (осетинским и русским). Пользоваться только одним из языков, не переходя на другой у них получается с большим трудом.

7. Согласно наблюдениям очевидно, что некоторые категории лексики более подвержены процессам смешения и последующей пассивизации. Из более 500 опрошенных (на осетинском языке) детей школьного возраста на вопросы, стимулирующие к ответам с содержанием чисел (в каком классе учишься, номера телефонов, год рождения, сумма денег, номер школы и др.) только один (!) школьник использовал в своей речи числительное на осетинском языке. Весьма интересную картину представляет их использование на разговорно-бытовом уровне, то есть, в условиях, когда двуязычный носитель не может осознанно регулировать свою речь.

8. На основании вышерассмотренных социолингвистических наблюдений мы видели, что билингвизм является фактором смешения и основной причиной архаизации современного осетинского языка. Русско-осетинские контактные

явления на данный момент малоизучены, они нуждаются в подробном изучении и здесь без серьезных социолингвистических и психолингвистических исследований не обойтись.

Литература

Абаев В.И. Осетинский язык и фольклор. 1949. С.16.

Багана Ж., Хапилина Е.В. Контактная лингвистика: взаимодействия языков и билингвизм. М., 2010. С. 100.

Гуриев Т.А. Влияние русского языка на развитие осетинской лексики. О., 1962.

Дешериев Ю. Д. Основные аспекты исследования двуязычия и многоязычия// Проблемы двуязычия и многоязычия. М.,1972. С.26-42.

НЕДОМИНИРУЮЩИЕ ЯЗЫКИ В РОССИИ И МОНГОЛИИ: ТЕНДЕНЦИИ РАЗВИТИЯ (НА ПРИМЕРЕ БУРЯТСКОГО ЯЗЫКА)

*Г.А. Дырхеева (Институт монголоведения, буддологии и тибетологии
Сибирского отделения РАН)
an5dag1@mail.ru*

Доклад посвящен проблеме языковой дивергенции под влиянием языковых контактов. Отмечена специфика определения языков малочисленных народов: миноритарный, малый, недоминирующий языки. Показаны особенности развития малого, недоминирующего языка (на примере бурятского) в условиях контактирования с языком более крупной нации (русским и родственным монгольским). На основе экспедиционных материалов, собранных в 2006-2007 гг. (среди взрослого) и 2017-2018 гг. (среди учащихся) в местах дисперсного расселения бурят в Хэнтэйском и Дорнодском аймаках в Монголии, и социолингвистических мониторинговых обследований (по детскому двуязычию) в Республике Бурятия (РБ) в 2000 и 2021 гг. сделана попытка выявить степень сохранности бурятского языка. Поскольку в опросах участвовали преимущественно учащиеся, сравнительный анализ помог выявить, в том числе, тенденции развития и сохранности бурятского языка, а также степень влияния на его сохранность институционального и образовательного факторов.

Одними из основных параметров сравнения явились параметры «родной языка», языковая компетенция и сферы использования родного языка. При опросе в Бурятии особое внимание было уделено также эффективности его преподавания в школе, ценностным ориентациям и языковым установкам, а также эмоционально-оценочным языковым характеристикам. Опрос в Монголии, например, показал, что бурятский язык является родным только для 26,5 % (в Бурятии 55,2 %) опрошенных учащихся (монгольский – для 6,2 %, 67,4 % не определились с ответами). Очевидно, данный вопрос оказался сложным для молодежи, поскольку он во многом связан с самоидентификационным определением. Процент учащихся очень хорошо и хорошо говорящих на родном языке снизился: с 47,8 % до 38,9 %; в Бурятии наблюдается снижение данного показателя на 6-8 %. Монгольские школьники-буряты дома стараются общаться на бурятском языке (51,7 %, на монгольском – 44,2 %), а в школе (81 %) и с друзьями (78,9 %) – в основном на монгольском языке. В Бурятии эти показатели сократились на 10-20 %. Необходимо отметить положительное влияние системы образования РБ на показатели владения письменными формами бурятского языка. То есть, можно сказать, что в Монголии, как и в России, в целом, фиксируется ухудшение ситуации в детской бурятоязычной среде.

СОХРАНЕНИЕ ЯЗЫКОВ, РЕВИТАЛИЗАЦИЯ И ЯЗЫКОВАЯ ПОЛИТИКА: ТЕОРИЯ И ПРАКТИКА

К.Ю. Замятин (Институт языкознания РАН)

k.zamyatin@iling-ran.ru

В фокусе доклада проблема междисциплинарности в исследованиях языка и политики. Взаимодействие этих двух феноменов изучается, среди других академических дисциплин, в рамках социолингвистики, социологии языка, политологии. Среди существующих в мировой науке в этой области междисциплинарных проектов будут рассмотрены две исследовательские программы, которые в настоящее время быстро развиваются: исследования языковой политики и исследования языковой ревитализации. В начале я обозначу теоретические подходы к изучению языковой политики, а затем рассмотрю ситуацию с исследованиями и практикой языковой политики и ревитализации в России.

Исследования языковой политики возникли как прикладной междисциплинарный проект, в котором выводы исследований применяются для решения практических проблем. Исследования языковой ревитализации также являются междисциплинарным прикладным проектом. Таким образом, проекты во многом схожи, но различаются тем, что в первом случае речь идет в первую очередь о государственной языковой политике «сверху», а во втором об усилиях языковых активистов «снизу». Вместе с тем, ни та, ни другая программа исследований до сих пор не синтезированы в мировой науке из междисциплинарного проекта в отдельную академическую дисциплину.

В силу ряда исторических и структурных причин исследования языковой политики в России до сих пор полностью не выделились из социолингвистики и не стали предметом политической науки, как это изначально произошло в западной науке. В свою очередь, исследованиями языковой ревитализации занимаются в основном лингвисты без должного учета достижений социолингвистики и других наук. Нерешенность проблемы междисциплинарности предопределяет ограниченность влияния российской прикладной науки на собственно практику языковой политики и языковой ревитализации и их результаты. Ограниченное влияние науки, в свою очередь, выражается в отсутствии институционализации языковой политики в качестве отдельного направления государственной политики и отдельной отрасли государственного управления.

В то же время в последние годы вопросы языковой политики вновь стали актуальными в связи с существенными переменами в жизни общества и государства. Необходимость реагировать на новые вызовы запустила процессы языкового планирования, в сердцевине которых оказался процесс разработки Концепции государственной языковой политики. Анализ возникших при этом проблем вызывает не только практический, но и теоретический интерес, поскольку не только характеризует специфические российские проблемы, но раскрывает общие тенденции формирования языковой политики и позволяет рассмотреть актуальную проблему центральной роли государства при множественности субъектов языковой политики.

Наряду с продвижением русского языка как государственного языка всей страны, в последние годы сохранение этнокультурного и языкового многообразия было включено в качестве одной из целей государственной национальной политики. Усилия по продвижению, сохранению и возрождению языков предпринимаются как на уровне государственной политики «сверху», так и практической деятельности языковых активистов «снизу». Несмотря на признание проблемы утраты языков и рост языкового активизма, пока добиться сколько-нибудь заметных результатов в решении практической задачи сохранения языков не получается.

По моему мнению, препятствия существуют не только на уровне практической деятельности, но и в научно-прикладных исследованиях. Практики языковой политики проводят языковую политику «сверху», но их работа пока остается без серьезного научно-концептуального обеспечения. Иными словами, не только прикладная наука пока не выработала качественной экспертизы в общественно-политической сфере использования языков, но и языковая политика и языковая ревитализация как практическая деятельность остаются неэффективными.

БИЛИНГВАЛЬНЫЕ ПРАКТИКИ В РЕПЕРТУАРЕ РУССКОГО НАСЕЛЕНИЯ ЯКУТИИ: ЭТНОСОЦИОПСИХОЛИНГВИСТИЧЕСКОЕ ИЗМЕРЕНИЕ

*Н.И. Иванова (Институт гуманитарных исследований и проблем
малочисленных народов Севера Сибирского отделения РАН)
haar-haar@mail.ru*

Наряду с социалингвистическим изучением языков народов РФ изучение языковых практик этнической общности русских в регионах является обязательным этапом исследования языковой ситуации, а также с точки зрения выявления особенностей национально-языковых отношений и репрезентации языкового сознания носителей языков в едином коммуникативном пространстве. Наш ракурс рассмотрения установлен на изучение билингвальных языковых практик и языковых установок этнических русских на ценности языкового, культурного многообразия, актуализированные российскими доктринальными документами, языковой политикой в мире. Особенности функционирования русского языка в коммуникативном пространстве национальных регионов (трансформации, сужение/расширение либо сохранение его коммуникативных функций, языковые установки, потребности, предпочтения, отношение этнических русских к другим языкам); репрезентации их коммуникативного сознания представляют собой научную проблематику языковых контактов, требующую описания, осмысления и трансляции. В разработке темы использован комплексный этносоциопсихолингвистический подход, обладающий достаточно чувствительными индикаторами, диагностирующими объект и категоризирующими предмет исследования.

Целью доклада является определение социалингвистических оснований языковых практик этнических русских в Якутии, обусловленных их языковой компетенцией, языковыми установками. В рамках исследования языковой ситуации в русском этноязыковом сообществе выявляется специфика количественных, качественных и эстимационных признаков, чему способствует использование метода триангуляции, комбинирующий количественные (лингводемография, социалингвистический опрос) и качественные процедуры (интервью, направленный ассоциативный эксперимент), повышающие репрезентативность результатов. Эстимационные факторы выявляются посредством внутренних мотивов (отношение к языку, языковых установок, ориентаций, мотиваций и стратегий) этнических русских, установление факторов, формирующих у них желание/нежелание изучать и использовать другие языки (английский, китайский, якутский, эвенский).

Русская этническая общность в республике условно рассматривается в исторически обусловленных двух параметрах: русские старожилы Хангаласского улуса (потомки «государевых ямщиков») и жители г. Якутска, как носители современной городской культуры. Интерес представляет общее и различное в их языковых установках, предпочтениях, исходя из чего особенности их этноязыкового благополучия будут проецироваться на районы со сходными этнодемографической и языковой ситуациями. Данное обстоятельство позволит выработать методологию изучения русской (русскоязычной) общности, которая может иметь универсальный характер и может быть проецирована на изучение данного феномена в других российских регионах. Полученные сведения будут способствовать укреплению

позиций русского языка и его популяризации, например, в разработке образовательных, этнокультурных программ, обучающих семинаров для специалистов, занимающихся вопросами языковой, национальной политики при Федеральном агентстве по делам народов РФ (ФАДН) и т.д.

Языковые практики представителей русского старожильческого населения и саха имеют больше пересечений, нежели городских русских и саха. При этом результаты опроса показывают стабильность интегрирующих установок городских русских в сфере образования (детсады, школы) на уровне 2016 г., респондентами продемонстрирована значительная лояльность к якутскому языку в части расширения коммуникативного пространства якутского языка за счет изучения якутского языка этническими якутами и неякутским населением. В целом, в рассматриваемом двуязычном пространстве имеются социокультурные ресурсы для взаимного уважительного отношения к языку другого этноса, обусловленные потребностью их представителей, для которых родной этнический язык представляет высокую ценность – основные этноопределяющие признаки обоих народов совпадают: 1) язык, 2) народные обычаи, обряды, культура.

Грант РФФИ N24-28-20392.

ОКСБРИДЖ В ФОРМИРОВАНИИ СОЦИАЛЬНЫХ ЗНАКОВ ПРИВИЛЕГИРОВАННОСТИ

*Т.А. Ивушкина (Московский государственный институт
международных отношений)
tatiana.ivushkina@gmail.com*

Вопросы взаимодействия языка и общества будут вызывать научный интерес до тех пор, пока существует общество, поэтому социолингвистические исследования не теряют своей актуальности и сегодня. Социальные различия имеют разные формы своего проявления в языке и вызываются разными факторами, но в их основе лежит прежде всего образование. Об этом свидетельствует сам факт создания для английской аристократии первых университетов Оксфорда и Кембриджа с целью сохранения ее привилегированности и господствующего положения в обществе. Эти университеты, до сих пор рассматриваемые как институты социального роста, формируют социально привилегированную элиту общества всей системой своего образования. И именно здесь проходит та тонкая и не всегда заметная грань социальных различий, которая отличает высшие классы общества от других.

Классическое университетское образование Оксбриджа, построенное на изучении иностранных языков (французского, латинского и греческого), формирует одну из самых ярких форм социальной привилегированности – знание и умение пользоваться иностранными языками, и в следствие этого – предпочтение заимствований в речи. В художественном тексте она всегда отмечается непониманием или неправильным использованием слов иностранного происхождения (малапропизм) героем из других классов.

Университетское классическое образование, построенное на знании литературы и активном участии студентов в дискуссионных студенческих клубах, формирует у выпускников блестящие навыки ораторского искусства и ведения дебатов, умение абстрактно и логически мыслить, что находит свое отражение в наличии большого количества абстрактных существительных и фраз в речи, часто вызывающих непонимание и даже неприятие у «чужих».

Различные формы языковой игры, впитываемые с молоком матери и не поддающиеся подражанию, являются еще одной формой социальной индексации. Проявляющаяся в виде недосказанности или иронии, добродушного подтрунивания или самоуничижения, острот и насмешек, языковая игра всегда несет с собой социальный заряд и служит разграничению «своих» и «чужих».

Огромную роль в социальной дифференциации собеседников играет знание литературы. Неспроста аллюзии и цитаты из классических произведений всегда служили своеобразным кодом социальной принадлежности говорящего: они отражают язык и культуру, а вместе с ними ценности и мировоззрение высших классов общества. Все приведенные выше особенности классического образования служат социальными индексами, не всегда лежащими на поверхности и потому требующими особого внимания.

ЯЗЫКОВЫЕ УСТАНОВКИ РЕЧЕВОГО СООБЩЕСТВА КАК ОСНОВА СОЦИОЛИНГВИСТИЧЕСКОГО ПРОГНОЗИРОВАНИЯ

С.В. Кириленко (Институт языкознания РАН)

svetlana.kirilenko@iling-ran.ru

Языковые установки членов речевого сообщества играют важную роль в изменении сфер использования языка, воздействуя на статус языка, языковую лояльность, и в конечном итоге, на языковую политику. Языковые установки влияют на то, как в сообществе воспринимаются и ценятся языки, что отражается на предпочтениях выбора языка в сферах образования и социального взаимодействия. Позитивные языковые установки могут поднять престиж языка, тогда как негативные – способствовать его упадку. Языковая лояльность, если она достаточно высока, способна успешно противостоять влиянию со стороны доминирующего языка.

Целью данного исследования являлось составление прогностической картины дальнейшей судьбы карельского, калмыцкого и якутского языков на основе социолингвистического анализа языковых установок. В центре внимания исследования – языковые установки членов речевого сообщества, тех, кто не владеет титульным языком исследуемых республик.

Методом данного исследования является косвенная оценка, посредством которой проводилось изучение языковых установок у представителей речевого сообщества. В фокусе исследования – языковые установки, рассматриваемые с точки зрения категорий солидарности и статуса. Анализ полученных данных проводился с помощью программы статистического анализа SPSS.

Категория солидарности оценивалась на основе анализа ответов респондентов на следующие вопросы:

- Согласны ли Вы с тем, что знание государственных русского и титульного языков является гражданским долгом каждого жителя республики?
- Какой вариант изучения титульного языка приемлем в республике?
- Хотели бы Вы, чтобы Ваши дети или внуки общались на титульном языке республики?

Категория статуса и ее валентность оценивались на основе следующих вопросов:

- Как Вы считаете, престижно ли сейчас в республике говорить на титульном языке?
- Как Вы, Ваши друзья и коллеги оцениваете будущее и перспективы титульного языка в республике?

Методика исследования была апробирована с помощью анкетного опроса в трех республиках Российской Федерации в 2021-2022 годах. Исследование провели научные сотрудники НИЦ НЯО Института языкознания РАН. Опросы проводились преимущественно среди столичных жителей республик Калмыкия, Карелия и Якутия. Респонденты, не владеющие титульными языками республик, были отобраны из общей совокупности данных – результатов более масштабного опроса в обозначенных республиках. Среди опрошенных в Республике Калмыкия таких респондентов было 62, в Республике Карелия – 93 человека, в Республике Якутия – 69 человек.

Задачей исследования была оценка языковых установок на основе категорий статуса и солидарности как основы для последующего социолингвистического прогнозирования: если общее отношение к языку у членов речевого сообщества положительное и признается важность владения им хотя бы на базовом уровне, у языка хорошие перспективы сохранения и развития. Благоприятные языковые установки могут побудить членов речевого сообщества не только самим изучать язык уже во взрослом возрасте хотя бы на начальном уровне, но и активно поощрять изучение языка среди своих детей или внуков, формируя потенциально благодатную среду для сохранения языка.

СОЦИАЛЬНЫЕ ИЗМЕНЕНИЯ И ЯЗЫКОВЫЕ ПРАКТИКИ: ИССЛЕДОВАНИЕ КОММУНИКАТИВНОГО СЦЕНАРИЯ ПИСЬМЕННОЙ МЕДИЦИНСКОЙ ИНТЕРНЕТ-КОНСУЛЬТАЦИИ

*Л.Р. Комалова (Институт научной информации по общественным наукам РАН,
Московский государственный лингвистический университет)*
genuinepr@yandex.ru

Уровень развития технологий в настоящее время в рамках медицинской сферы деятельности способствует тому, что большее число граждан может получить квалифицированную медицинскую помощь. Многочисленные коммуникации перенесены в телекоммуникационную сеть Интернет. Можно констатировать, что телемедицина становится актуальной сферой врачебной практики. В связи с этим медицинский сетевой дискурс становится объектом научных исследований лингвистов. При этом новым и пока не концептуализированным предметным полем в медицинской коммуникации выступает языковое оформление интернет-консультаций.

Коммуникация между врачом и пациентом обычно реализуется в устной беседе во время личного приема. Первичный и последующие приемы осуществляются по коммуникативному сценарию «описание ситуации (жалобы) → диагностика (расспрашивание) → постановка диагноза (заключение) → терапия (предписания, рекомендации)». Целью исследования является верификация данного сценария письменной медицинской консультации в рамках медицинского интернет-форума.

Материалом послужили 5259 сообщений на русском языке за 2018–2023 год в рамках 60 медицинских интернет-консультаций по теме «кардиология» на интернет-форуме *rusmedserv*. В ходе эмпирического исследования сбор и структурирование исследовательского материала проводились с помощью корпусных методов; материал подвергался дескриптивному и дискурсивному анализу, систематизации и обобщению. Качественная интерпретация полученных данных проводилась с опорой на коммуникативно-прагматический метод анализа О.С. Иссерс.

В ходе исследования было выявлено, что при письменном взаимодействии между врачом и потенциальным пациентом посредством интернет-форума в целом сохраняются динамика и структура медицинской консультации. Основное содержательное отличие в сценарии интернет-консультации состоит в значительном объеме предоставляемых врачами разъяснений с возможностью отсылки к ответам на схожие вопросы в рамках форума, выкладкой оценочных шкал и рекомендаций, которыми руководствуются врачи при интерпретации данных. Продуцентами речи выступают несколько врачей в рамках одной интернет-консультации, что отличает этот формат взаимодействия от очного приема. Врач может пропускать или возвращаться к определенному компоненту сценария, что вряд ли так частотно при общении в кабинете врача. Пациенты воспроизводят сценарий взаимодействия с сохранением этикетных формул, приветствий и прощаний, в то время как речь врачей реализует преимущественно информативную функцию, что также отличает консультацию на медицинском интернет-форуме от приема в кабинете врача. На исследованном материале также подтверждаются некоторые особенности интернет-коммуникации между врачом и пациентом, представленные в научной литературе.

Результаты проведенного исследования дополняют представления о письменной медицинской интернет-консультации знаниями о том, что она разворачивается не последовательно, а рекуррентно. Выявленные коммуникативные новации в основном относятся к динамике развертывания сценария медицинской интернет-консультации.

Полученные результаты могут способствовать разработке более эффективной коммуникативной модели «пациент – врач», ориентированной на задачи телемедицины.

Исследование выполнено в рамках государственного задания ФГБУН «Институт научной информации по общественным наукам РАН» по теме «Новейшие тенденции в развитии гуманитарной мысли России и Запада: философские течения, развитие культурологии и духовная жизнь общества в цифровую эпоху».

The research is carried out within the framework of the state assignment to the Federal State Budgetary Institution of Science «Institute of Scientific Information for Social Sciences of the Russian Academy of Sciences», project «The latest trends in the development of humanitarian thought in Russia and the West: philosophical movements, the development of Cultural Studies and the spiritual life of society in the digital era».

ЛИНГВИСТИЧЕСКОЕ ВЫРАЖЕНИЕ ФРЕЙМА «КОНЕЦ СВЕТА» КАК ЭЛЕМЕНТА РЕЛИГИОЗНОЙ МЕТАФОРЫ В ДИСКУРСЕ ИТ

А.Д. Комышкова (НИУ «Высшая школа экономики»)

filcomanka@mail.ru

Лингвистическое исследование когнитивной метафоры в дискурсе информационных технологий (ИТ) проводилось на материале текстов профессионального сообщества «Хабр». По нашим наблюдениям, в дискурсе ИТ регулярное выражение имеет религиозная метафора, репрезентацией которой является, в частности, использование лексики тематической области «религия» в значениях тематической области «информационные технологии». Рассматриваемая метафора осложнена прецедентностью, соотнесенностью с текстом Священного писания и в целом христианством (Комышкова 2021а, 2021б), что оказывает влияние на аксиологический статус рассматриваемой метафоры.

Вслед за профессором А. Чудиновым, при описании религиозной метафоры мы используем модель, которая включает фреймы и слоты (Чудинов 2001). Фрейм «конец света» репрезентируется через слоты апокалипсис, армагеддон и судный день.

Слова апокалипсис и апокалиптический, согласно словарю современного русского языка, имеют системные вторичные значения, основанные на метонимическом переносе:

апокалипсис – «2. а) конец света, гибель всего живого на Земле. б) отг. О событии, грозящем большими жертвами и разрушениями на всей Земле.

апокалиптический (апокалипсический) – «вызывающий представления о «конце света»; невероятный, ужасный». (Кузнецов 1998)

В дискурсе ИТ эти слова сохраняют «стандартные» переносные значения, оказываясь «вписанными» в семантическую область информационных технологий. Важные компоненты значений: ‘неподконтрольность человеку и вследствие этого хаос и разрушение’.

(1) Элизер [...] утверждал что продолжение подобных разработок [GPT 4 – А.К.] от неумелых частных компаний – приведёт к апокалипсису. [...] И если сейчас это всё не остановить – то уже в скором времени это приведёт к гибели человечества. (Орфография и пунктуация источника сохранены).

(2) Читая с утра новостную ленту – я обнаружил в ней очередное апокалипсическое предсказание.

Армагеддон имеет значение, синонимичное лексеме апокалипсис, ср.: «книжн. гибель всего живого на земле; конец света; апокалипсис (2)». [Кузнецов]. Однако в обнаруженных примерах реализуется скорее значение ‘битва’, что более близкое к первичному: «а) библейск. Последняя битва добра со злом перед концом света. б) отг. Глубокий, крайне разрушительный конфликт сторон, каких-л. сил, резко ухудшающий условия жизни, несущий массовую смерть и т. п.» (Кузнецов 1998).

(3) Клиенты находили баги, теряли базы данных (если забывали позаботиться о резервной копии), теряли базы данных позже, когда добивались до проблемных веток и т.д. Описывать глобальный армагеддон можно долго...

(4) программы автоматического трейдинга устроили Армагеддон на бирже

Выражение судный день имеет толкование «в некоторых религиях: суд над людьми при наступлении конца мира, света». (Кузнецов 1998) Приведем примеры в дискурсе ИТ:

(5) ... в ходе «судного дня» для абонентов она ~~нагрузка на систему~~ вырастает в разы – причем, как на биллинг, так и на сервисы приема платежей. ...Служба поддержки была поднята по тревоге. Предстояло максимально быстро найти и устранить проблему.

Реализуемое значение здесь имеет метафорический характер: ‘день, момент времени, когда наступает системный сбой’.

Обобщая наблюдения, можно сказать, что фрейм ‘конец света’ актуализирует значения неподконтрольности технологий человеку, которая становится источником угрозы. Этот компонент религиозной метафоры реализуется ироническим использованием христианской лексики из-за несовпадения стилистически приподнятого значения слова в исходной лексико-семантической области и характером денотата – такая ирония свойственна жаргонам. Однако при более широком взгляде с учетом соотношения с другими фреймами, составляющими метафору «ИТ – религия», можно предположить, что метафора подчеркивает ценностный статус ИТ в сознании профессионального сообщества.

Литература

- Чудинов А.П. Россия в метафорическом зеркале: Когнитивное исследование политической метафоры (1991–2000): Монография / Урал. гос. пед. ун-т. – Екатеринбург, 2001. – 238 с.
- Комышкова А.Д. Христианская лексика в ИТ дискурсе: функциональный и когнитивный аспекты// Преподаватель XXI век 2021. No 4. Часть 2. С.363-378.
- Комышкова А.Д. Христианская метафора в ИТ дискурсе: лингвистический аспект// Modern Humanities Success/ Успехи гуманитарных наук №10. 2021. С.173-180.
- Большой толковый словарь русского языка. Гл. ред. С. А. Кузнецов. Первое издание: СПб.: Норинт, 1998. Публикуется в авторской редакции 2014 года.
- Хабр: сообщество ИТ-специалистов. URL: <https://habr.com>. Дата обращения: 25.06.2024

СОПОСТАВИТЕЛЬНЫЙ АНАЛИЗ ЯЗЫКОВОГО ЗАКОНОДАТЕЛЬСТВА В ОБЛАСТИ ЯЗЫКОВ МЕНЬШИНСТВ В КНР И РФ

Ма Лина (Московский государственный университет имени М.В.Ломоносова)
malinadeyouxiang@mail.ru

В РФ насчитывается более 195 народов [2], 155 языков [там же], в то время как в КНР проживает 56 народов, имеет на более чем 130 языках [1]. Разнообразие этнической и наличие уникального языкового разнообразия, а также развитое законодательство о языках меньшинств в обеих странах делают их двумя весьма репрезентативными образцами для изучения языковой политики многонациональных и многоязычных государств. Сопоставление языкового законодательства обеих стран имеет важное значение для взаимного обогащения опыта как для РФ, так и для КНР.

Для сопоставительного анализа языкового законодательства в отношении языков меньшинств в двух странах были использованы следующие нормативные акты: Конституция РФ, 22 Конституций республик РФ, Закон РФ «О языках народов Российской Федерации», а также 6 республиканских законов о государственных языках; Конституция КНР, Закон КНР «О национальной районной автономии», 27 «Положения о работе в области языка и письменности» и другие нормативные акты, регулирующие языки меньшинств в обеих странах.

В результате, в сопоставительном анализе языковых нормативно-правовых актов среди РФ и КНР обнаружилось следующие проблемы:

В РФ и КНР нормативно-правовые акты, регулирующие языки меньшинств и языковое многообразие, принимаются на федеральном/государственном и на региональном уровне. В России и Китае общая направленность законодательства о языках меньшинств основывается на конституции и законах на государственном уровне. В настоящее время в Китае отсутствует специализированный закон о языках меньшинств на государственном, и эту роль выполняет «Закон о региональной национальной автономии». Однако данный закон не является специализированным языковым законом, поэтому его положения о языках меньшинств носят в большей степени принципиальный характер, а конкретные меры реализации в основном определяются местными нормативно-правовыми актами.

На региональном уровне, в рамках конституции и законов о языках, принимаются нормативно-правовые акты о языках меньшинств, что приводит к определённой схожести. Однако они различаются по уровню принятия и юридической силе в обеих странах. Например, в Китае законодательство о языках меньшинств в основном сосредоточено на уровнях автономных районов, автономных округов и автономных уездов. В России же законодательство о языках меньшинств в основном представлено на уровне республик.

С момента принятия в РФ «Закона о государственном языке» и в КНР «Закона о общеупотребительном языке», русский язык и китайский язык пользуются приоритетной поддержкой стран как государственный язык РФ и общеупотребительный язык в КНР. В области образования меньшинств наблюдается тенденция к развитию двуязычного образования с акцентом на государственный (русский) / общеупотребительный (китайский) язык.

Литература

Национальный состав и количество языков в КНР. https://www.gov.cn/xinwen/2016-12/19/content_5149979.htm – 1. Дата обращения 19.07.2024

Национальный состав РФ. <https://xn--80aaaо0biірс3а1g.xn--b1ag8a.xn--p1ai/новости/20263>. Дата обращения 19.07.2024

ГАЛЛЬСКИЙ ЯЗЫК В ЭПОХУ ПОЗДНЕЙ ИМПЕРИИ: СОЦИОЛИНГВИСТИЧЕСКИЙ АСПЕКТ

Т.А. Михайлова (Институт языкознания РАН)

tamih.msu@mail.ru

Градуальное вытеснение галльских диалектов с территорий современной Франции и Северо-западной Германии, завершившееся языковым сдвигом, является фактом, в достаточной степени описанным (Mullen, James 2012, 2023; Blom 2009; Adams 2003, 2007, 2013; Broderick 2014; Delamarre 2017; Buchberger 2017 etc.), но не систематизированным. В докладе предполагается, с опорой на существующие источники, относящиеся как к субъективным свидетельствам латинских авторов, отчасти позволяющим определить языковую политику Рима в Провинциях, так и к локальным эпиграфическим памятникам, в которых прослеживаются рефлексы длительного контактирования галльских диалектов с латынью, охарактеризовать этапы романизации Галлии и попытаться выявить модель, которая привела к языковому сдвигу внутри ареала и окончательной «смерти языка».

К началу н.э. собственно «Галлия» делилась на несколько зон, романизованных в разной степени. Так называемая *Gallia togata* была присоединена к Риму уже в III в. до н.э., в I в. до н.э. ее население уже считалось гражданами Рима, разделяло область распространения римского права и получило право носить римские имена. К началу кампании Цезаря исконный язык был там полностью утрачен, зона была фактически честью Рима и так себя и осознавала (Drinkwater 1984). Однако по ряду дошедших до нас свидетельств, исконно римское население считало население Цизальпинской Галлии образцом «провинциальности», проявляющейся не только в системе иных (по сравнению с Римом) социокультурных установок, но и собственно в языке (ошибки в латыни, акцент и проч.), что в целом привело к автостигматизации населения. Языковая лояльность по отношению к разговорной латыни характеризовала население в целом, тогда как в области внутренней коммуникации устанавливался интуитивный суб-стандарт, представляющий собой смесь латыни и реликтов галльского. Римляне называли этот диалект – *Sermo Gallicanus*, то есть – речь, распространенная на территории галльских провинций, но не собственно кельтская. Позднее (II в. до н.э.) к указанной зоне присоединилась Трансальпинская Галлия, также ставшая частью Рима. К началу н.э. в зону римского влияния уже входили Массилия и Нарбонн, однако статуса римских граждан их население не имело и область получила название *Gallia braccata*. Предположительно, языковую ситуацию у данном ареале характеризовала нестойкая диглоссия (в строгом понимании термина Фергюсоном). Романизованными в меньшей степени оставались северные зоны (совр. Трир и Люксембург), а также область Центральной и Западной Франции, так называемая *Gallia comata*, где галльский язык сохранялся примерно до IV в., но находился в состоянии несбалансированного двуязычия. Ср. однако, последовательную смену ономастических преференций.

К началу IV в. сформировалась этническая и языковая общность «галло-римляне», осуществившая затем сознательный коллективный выбор языка: полный отказ от реликтов галльского. Во многом в данном процессе сыграли роль: распространение латинской письменности, падение института друидизма (чему способствовали и сами римляне), распространение христианства, переключение кода

«этнического символизма» (Edwards 2009), а также постоянная угроза германизации. Пользуясь терминологией Х.-Ю. Зассе (Зассе 2012), мы можем проследить распределение внешней ситуации (ВС), особенностей речевого поведения (РС) и структурных последствий (СП) для разных зон исконного распространения галльских диалектов. В качестве предварительного вывода отметим, что разнообразие языковых ситуаций в данных ареалах не позволяет однозначно говорить о реализации так называемой ГАМ-модели смены языка (см. Дориан 2012) на всей территории Галлии. Не подходит для сопоставления и история утраты исконных языков индейцами Северной Америки. Наиболее перспективным неожиданно представляется сопоставление с распространением русского языка на территориях Сибири и зон, населенных народами Севера, однако говорить о тождественности моделей коллективного выбора пока кажется преждевременным, поскольку в указанных зонах, в отличие от Галлии, не произошло утраты этнической идентичности.

Литература

- Дориан Н. Утрата и сохранение языка в ситуации языкового контакта // Социолингвистика и социология языка. Хрестоматия. (пер. с англ.). Отв. ред. Н.Б. Вахтин. СПб.: Издательство Европейского университета. 2012, С. 382-401.
- Зассе Х.Ю. Теория языковой смерти // Социолингвистика и социология языка. Хрестоматия. (пер. с англ.). Отв. ред. Н.Б. Вахтин. СПб.: Издательство Европейского университета. 2012, С. 433-458.
- Adams J.N. Bilingualism and the Latin language. Cambridge: Cambridge University Press, 2003.
- Adams J.N. The Regional Diversification of Latin 200 BC – AD 600. Cambridge: Cambridge University Press, 2007.
- Adams J.N. Social Variation of the Latin Language. Cambridge: Cambridge University Press, 2013.
- Blom A. H. Lingua gallica, lingua celtica: Gaulish, Gallo-Latin, or Gallo-Romance? // Keltische Forschungen, 2009, Bd. 4, P. 7 – 54.
- Broderick G. The Continuation, Survival and Obsolescence of Gaulish Speech in the Roman Empire // Keltische Forschungen, 2014, Bd. 6, P. 7-58.
- Buchberger E, Shifting Ethnic Identities in Spain and Gaul, 500-700. Amsterdam: Amsterdam University Press, 2017.
- Delamarre X. Pourquoi le gaulois a-t-il perdu sa langue? // X. Delamarre. Les noms des gaulois. Paris: Les Cent Chemins, 2017, P. 21-23.
- Drinkwater J.F. Roman Gaul. The Three Provinces, 59 BC – AD 260. London-Sidney: Croom Helm, 1984.
- Edwards J. Language and Identity. An Introduction. Cambridge: Cambridge University Press, 2009.
- Mullen A., James P. (eds.) Multilingualism in the Graeco-Roman worlds. Cambridge: Cambridge University Press, 2012.
- Mullen A., Woudhuysen G. (eds.) Languages and Communities in the Late-Roman and Post-Imperial Western Provinces. Oxford: Oxford University Press, 2023.

СРЕДНЕОБСКОЙ (ШЕРКАЛЬСКИЙ) ДИАЛЕКТ ХАНТЫЙСКОГО ЯЗЫКА НА СОВРЕМЕННОМ ЭТАПЕ: ПОЛЕВЫЕ НАБЛЮДЕНИЯ

*И.М. Молданова (Обско-угорский институт прикладных исследований
и разработок),*

*Н.В. Ткачук (Обско-угорский институт прикладных исследований
и разработок)*

uil.gera@yandex.ru

Ханты, проживающие по берегам Оби от устья Иртыша до границ Нижнеобского ареала, называют себя кутоп ас хантэ – «среднеобские ханты». В русских официальных документах XVII–XIX вв. они были известны как «кодские остяки»... (Ред.-сост. Крюкова, 2010: 4).

Среднеобской диалект занимает срединное положение между западными (северными) и восточными диалектами хантыйского языка и распространен в среднем течении Оби – от слияния Оби с Иртышом и на север вниз по течению реки примерно до с. Шеркалы. К среднеобскому диалекту относятся говоры населенных пунктов Шеркалы, Большие Леуши, Большой Атлым, Малый Атлым, Карымкары, Нарыкары и др., расположенные на территории Октябрьского (бывш. Микояновского) района Ханты-Мансийского автономного округа – Югры, центром которого в настоящее время является пгт. Октябрьское (бывш. Кондинское). Эта территория непосредственно примыкает к Ханты-Мансийску (бывшему Остяково-Вогульску) как административному центру. В настоящее время количество носителей среднеобского диалекта невелико (Кошкарева, 2022: 167).

В докладе будут представлены предварительные результаты экспедиций, состоявшихся в 2022–2024 гг., в г. Нягань и с. п. Шеркалы с целью выявления носителей среднеобского диалекта хантыйского языка. Работа ведется в рамках Программы по сохранению и исследованию диалектов хантыйского, мансийского и ненецкого языков на 2023–2027 гг., принятой в Обско-угорском институте прикладных исследований и разработок, а также мониторинга «Состояние уровня владения родным языком представителей из числа КМНС ХМАО-Югры».

Нягань – город окружного значения в Ханты-Мансийском автономном округе – Югре. Население – 63034 человек, из них ханты – 392 человека. Сельское поселение Шеркалы расположено в Октябрьском районе ХМАО-Югры, согласно списочному составу в нем проживают около 1300 человек, из них ханты – 258 человек (данные представлены Администрацией с. п. Шеркалы).

Основная задача исследования – изучение современного состояния уровня владения родным языком представителей из числа коренных малочисленных народов (с помощью инструментария-вопросника), а также документация среднеобского диалекта хантыйского языка. Для этого было проведено анкетирование среди респондентов, проживающих на территории г. Нягани и с. п. Шеркалы. Кроме того, были сделаны фото-, аудио- и видеозаписи интервью с респондентом, владеющим среднеобским диалектом на достаточном уровне. Анализ анкет, наблюдение и интервью, а также работа с информантами, владеющими среднеобским диалектом, показывает современную языковую ситуацию.

Нягань, с численностью населения более 60 тысяч человек, рассматривается как перспективная территория Югры за счёт лесопромышленной, нефтегазовой

отраслей и место переработки сырья. В городе фиксируется приток представителей из числа коренных малочисленных народов с соседних районов округа (Березовский, Октябрьский, Белоярский). Социально-экономический фактор выступает главным во внутрирегиональной миграции коренного населения. Большинство опрошенных проживают в городе более 20 лет, приехали ещё молодыми специалистами для работы в медицинской, образовательной отраслях. В Нягани только одна женщина владеет хантыйским языком (среднеобским диалектом), уровень владения слабый.

Шеркалы – это одно из древнейших поселений Западной Сибири. В XII–XIV веках здесь жили не только предки современных ханты, но и древние коми, на их языке поселение называлось Шеркар, что означало «средний город». Археологи предполагают, что укрепленный городок Шеркар в средние века мог быть столицей Кодского хантыйского княжества. Считается, что современное село было основано русскими первопроходцами в 1595 году на месте древнего поселения ханты (отчет Макаровой Г.И. заведующей Октябрьским филиалом Ханты- Мансийского окружного краеведческого музея) (Отдел музейно-выставочной деятельности | Село Шеркалы (muzkult.ru). В с. п. Шеркалы проживают четыре человека со знанием родного хантыйского языка: две женщины владеют казымским диалектом хантыйского языка (достаточно высокий уровень знания родного языка, они свободно говорят на родном языке); две женщины со среднеобским диалектом (слабая сохранность родного языка), одна из них в очень преклонном возрасте (93 года).

Осенью планируется посещение других населенных пунктов Октябрьского района для выявления носителей исследуемого диалекта.

В докладе мы приведем результаты данных инструментария-вопросника, представим количество носителей среднеобского диалекта хантыйского языка, а также степень сохранности на данном этапе (с учетом дополненных данных других населенных пунктов).

Литература

- Кошкарёва Н. Б. Из истории разработки хантыйской письменности: среднеобской диалект как основа литературного языка (40-50-гг. XX в.). Родной язык. 2. 2022. С. 164-184.
- Село Шеркалы. URL: Отдел музейно-выставочной деятельности | Село Шеркалы (muzkult.ru). Дата обращения 16.07.2024.
- Среднеобские ханты в коллекциях Шеркальского этнографического музея. Каталог / Ред.-составитель Крюкова Н.В. Екатеринбург: Изд. Баско, 2010.

СФЕРЫ ФУНКЦИОНИРОВАНИЯ РУССКОГО И КИРГИЗСКОГО ЯЗЫКОВ В БИЛИНГВАЛЬНОМ ПРОСТРАНСТВЕ КЫРГЫЗСТАНА

*А. Молдомамбетова (Кыргызско-Российский Славянский университет,
Кыргызстан)
gaanb28@gmail.com*

В 2021 году Кыргызстан отметил 30-летие своего суверенного развития. Несмотря на то, что за этот промежуток времени языковая ситуация в стране значительно изменилась, характерной ее чертой остается билингвальный характер и билингвизм.

Отметим, что вновь принятый закон о государственном языке КР уточнил и закрепил курс языковой политики Кыргызстана на продвижение кыргызского языка и внедрение его во все сферы общения кыргызстанцев. В связи с чем, на наш взгляд, настало время пересмотреть функциональные роли русского и кыргызского языков в значимых сферах билингвального пространства Кыргызстана.

Общественно-политическая сфера общения. Попытки активного внедрения кыргызского языка после обретения суверенитета началась именно с данной сферы общения и занял значительный промежуток времени. С принятием нового Закона о языке, вся общественно-политическая сфера Кыргызстана обязана обслуживаться кыргызским языком.

Сфера науки и образования. Выбор языка в данной сфере общения кыргызстанцев зависит от специфики научного направления: в гуманитарных науках одинаково используется и кыргызский, и русский языки, в естественно-технических отраслях преимущество имеет русский язык. В сфере высшего и среднего специального образования преимущество остается за русским языком.

Сфера рынка труда. Владение, наряду с родным языком, вторым (как правило, русским для кыргызстанцев), третьим (английским) выступает как конкурентное преимущество на современном рынке труда Кыргызстана. Кроме того, владение вторым языком (русским) дает преимущество гражданам Кыргызстана при трудоустройстве зарубежом, причем не только в России, но и в странах Европы и Дальнего Зарубежья.

Сфера СМИ. Отметим, что СМИ в Кыргызстане представлены на государственном языке – кыргызском, русском языках и небольшой объем на медиарынке занимают СМИ на английском, узбекском. Телевидение и радиоканалы, согласно законодательству КР, не меньше половины эфирного времени должны вещать на государственном языке. Однако, в значительном количестве в СМИ сильна позиция русского, особенно в электронных СМИ.

Сфера рекламы. Согласно Конституционному закону КР «О государственном языке» реклама на территории Кыргызской Республики распространяется на государственном и официальном языках. В связи с ужесточением требований относительно наружной рекламы с 2023 года проводятся регулярные проверки и демонтаж несоответствующих установленным нормам рекламных конструкций. Известно, что на сегодняшний день демонтировано более 600 рекламных конструкций по городу Бишкек вследствие несоответствия требованиям о рекламе, в том числе языковым.

Сфера семейно-бытового общения. Для оценки выбора языка общения в данной сфере необходимо учитывать несколько факторов: 1) место проживания семьи – город или село; 2) этнический состав семьи – семьи со смешанными браками; 3) языковые предпочтения (по родному языку родителей, по языку или языкам, которыми владеют дети, языку или языкам, используемым дома в общении членов семьи между собой (родителей с детьми, детей между собой, детей с родителями, родители между собой).

Таким образом, сферы функционирования русского и киргизского языков в новых условиях претерпевают значительные изменения, что отражается прежде всего в ограничении функций русского языка. Тем не менее, оба языка сохраняют функциональную активность и продолжают обслуживать основные сферы общения киргизстанцев. Так, киргизский язык на сегодняшний день активно представлен в сфере общественно-политического дискурса, сферах начального и среднего звена образования, сфере семейно-бытового общения жителей регионов страны. В то время как, основными сферами функционирования русского языка остаются СМИ-дискурс, сфера высшего образования и науки, дискурс семейно-бытового общения городского населения Кыргызстана.

Литература

В Бишкеке продолжается демонтаж рекламных конструкций [Электронный ресурс]
URL: <https://vesti.kg/obshchestvo/item/115081-v-bishkeke-prodolzhaetsya-demontazh-reklamnykh-konstruktsij.html> (дата обращения: 25.05.2024)

Индекс положения русского языка в мире: индекс глобальной конкурентоспособности (ГК-Индекс), индекс устойчивости в странах постсоветского пространства (УС-Индекс). Выпуск 2 / сост. А. Л. Арефьев, А. Р. Голубь, С. Ю. Камышева, И. А. Маев, А. И. Ольховская, М. А. Осадчий, М. Н. Русецкая, А. С. Хехтель; под ред. М. А. Осадчего. – Москва: Государственный институт русского языка им. А. С. Пушкина, 2022. - 60 с.

Конституционный закон Кыргызской Республики «О государственном языке Кыргызской Республики» от 17 июля 2023 года № 140 [Электронный ресурс]
URL: <https://cbd.minjust.gov.kg/112618/edition/1264993/ru> (дата обращения: 22.05.2024)

Национальный статистический комитет Кыргызской Республики [Электронный ресурс] URL: <http://www.stat.kg/ru/statistics/obrazovanie/> (дата обращения: 23.05.2024)

ЯЗЫКОВАЯ ПОЛИТИКА В ЧЕЧЕНСКОЙ РЕСПУБЛИКЕ «ДЕСЯТИЛЕТИЕ ЯЗЫКОВ КОРЕННЫХ НАРОДОВ МИРА»

*М.Р. Овхадов (Институт чеченского языка,
Чеченский государственный университет имени А.А. Кадырова)
ovhadov49@mail.ru*

В Московской Декларации о сохранении языков коренных народов мира (2022 г.) обозначен призыв: «Существенно укреплять потенциал всех социальных институтов, призванных поддерживать языки коренных народов, прежде всего административных структур, которые могут оказывать максимально действенную поддержку и которых закон обязывает это делать» (Московская Декларация о сохранении языков коренных народов мира. – Москва, 2022, с.5).

Следуя этому пункту Декларации, в ЧР ее руководством инициирована масштабная работа по сохранению и развитию чеченского языка – языка основного по численности народа Чеченской Республики, составляющего 95% всего населения этого субъекта ЧР (Мой родной язык. Альманах. – М., 2022, с.53).

Основным координирующим эту работу органом является Совет по сохранению и развитию чеченского языка при Главе Чеченской Республики. Все важнейшие мероприятия планируются Советом и финансируются Главой Чеченской Республики.

Также Указом Главы ЧР в республике создана терминологическая комиссия.

Работа Совета проводится по следующим основным направлениям:

- Научно-исследовательская работа (исследования в области чеченского языкознания и литературоведения, сопоставительные исследования и т.д.).
- Лексикографическая работа (составление различных словарей: орфографических, терминологических и т.д.)
- Мероприятия.

Основными в этом пункте являются научно-практические конференции, посвященные исследованию чеченского языка, кавказских языков, чеченско-русского двуязычия, а также сопоставительному изучению чеченского и русского языков и т.д.

Большое место в языковой жизни республики занимают конкурсы, олимпиады, сочинения по чеченскому языку, этнодиктанты и т.д., которые проводятся как среди учащихся, студентов, так и среди взрослого населения.

Учебная литература.

В этом отношении в Чеченской Республике идет постоянная работа по обновлению имеющихся и созданию новых учебников по чеченскому языку для школ и для вузов. Эта работа активизирована еще и потому, что чеченская орфография претерпела некоторые изменения.

В Чеченской Республике выполняется работа, необходимость и важность которой отмечалась в итоговых документах различных форумов ЮНЕСКО: Ленской (2008 г.), Якутских (2011, 2014 гг.), Югорской (2017), Московской (2022 г.) (Международные форумы по проблемам сохранения языков и развития языкового разнообразия в киберпространстве в рамках Межправительственной Программы ЮНЕСКО «Информация для всех». Итоговые документы. – Москва, 2022; Языковая политика в Российской Федерации. Сборник материалов. – М., 2022. – 180 с.)

Литература

Итоговые документы. – Москва, 2022.

Мой родной язык. Альманах. – М., 2022, с.53

Московская декларация о сохранении родных языков. Итоговый документ Международной конференции высокого уровня «Всемирная сокровищница родных языков: оберегать и лелеять. Контекст, политика и практика сохранения языков коренных народов» (5–7 июля 2022 г., Москва, Российская Федерация). – Москва, 2022, с.7.

Языковая политика в Российской Федерации. Сборник материалов. – М., 2022. – 180 с.

СОЦИОЛИНГВИСТИЧЕСКИЕ АСПЕКТЫ РУССКО-АНГЛИЙСКОГО БИЛИНГВИЗМА В БРИТАНСКОЙ КОЛУМБИИ (КАНАДА)

*И.А. Рабинович (Московский государственный университет
имени М. В. Ломоносова)
innarab37@yandex.ru*

По данным переписи населения от 2021 года, в Канаде на русском языке разговаривают и общаются дома 125 780 человек, что соответствует 9 месту среди неофициальных языков Канады (Statistics Canada 2022). По понятным причинам русскоязычные иммигранты, а также носители эритажного русского языка – языка «второго поколения эмигрантов из России, выросших и живущих за её пределами, для которых родной русский язык перестал быть основным и имеет статус “унаследованного от родителей”» (Выренкова и др. 2014: 5) – должны в той или иной степени освоить хотя бы один из официальных языков Канады. В настоящей работе рассматривается русско-английский билингвизм в провинции Британская Колумбия (БК), которая является преимущественно англоговорящей. Термин билингвизм при этом понимается как способность хотя бы в минимальной степени выражать и понимать мысли на более чем одном языке (Haugen 1953: 6; Macnamara 1967: 91-92). В русскоязычной иммигрантской среде БК существуют многочисленные комбинации языков: помимо русского и английского, в разной степени используемых как в бытовом общении, так и во время работы или учёбы, встречается варьирующееся владение французским, испанским, итальянским, японским, татарским и др. (Рабинович 2024).

В 2023-2024 гг. с помощью анкет Bilingual Language Profile (BLP) (Birdsong et al., 2012) и Русско-английский билингвизм в Британской Колумбии (РАБ) (Рабинович 2024) были собраны социолингвистические данные 50 информантов. С помощью РАБ была собрана информация о биографии, языковых предпочтениях 40 респондентов, а также возможном предвзятом отношении к ним, связанном с их происхождением и билингвальным статусом. В опросе, проведённом с помощью BLP, участвовали 22 женщины и 23 мужчины. На основании предоставленных ответов для каждого респондента был вычислен индекс доминантности языка (ИД) (Birdsong et al. 2012). В контексте настоящей работы отрицательные значения ИД означают доминантность русского языка, а положительные – доминантность английского языка. Минимальное возможное значение – -218, максимальное – 218. Чем больше модуль полученного числа, тем больше степень разрыва между двумя языками. Иными словами, большое значение модуля индекса BLP говорит о явном предпочтении одного языка другому, а 0 обозначает идеальный баланс между двумя языками (Birdsong et al. 2012). В рамках анализа полученных значений ИД была выявлена корреляция между полом информанта и его значением ИД: в целом, мужчины более сбалансированные билингвы, а женщины отдают предпочтение русскому языку. На выборке из 45 человек средняя оценка доминирующего языка – -46.61 (среднее значение), -48.22 (медиана). Стандартное отклонение – 52.31. Минимальное полученное значение (наибольшее превосходство русского языка) – -145.47, максимальное (наибольшее превосходство английского языка) – 72.83. При этом среднее значение ИД у женщин – -65.01, медиана – -64.48, стандартное отклонение – 58.2. Минимальное встретившееся значение – -145.47, максимальное –

64.30. У мужчин среднее значение ИД – -29.00, медиана – -42.72, стандартное отклонение – 43.87. Минимальное встретившееся значение – -83.45, максимальное – 72.83 (см. рис. 1). С помощью критерия Шапиро-Уилка (Shapiro, Wilk 1965) было установлено, что рассматриваемая выборка, как и обе её подвыборки (мужчины и женщины), подчиняется нормальному распределению. Данный факт позволил применить парный t-критерий, а именно двухвыборочный t-критерий Стьюдента (Student 1908), использующийся для проверки гипотезы о равенстве средних значений при равных дисперсиях двух выборок (Афифи, Эйзен 1982: с. 85-95). Полученное р-значение (0.02) при уровне значимости 95% говорит о том, что среднее значение ИД статистически значимо отличается в зависимости от пола. Связь между полом и значением ИД также подтвердилась критерием χ -квадрат (Pearson 1900) и ранговым критерием Манна-Уитни. Полученные р-значения равны 0.048 и 0.027 соответственно. Данная корреляция находит объяснение в гендерных исследованиях, касающихся иммигрантов Канады (Arat-Кос 1999; Ng 1992).



Рисунок 1. Распределение ИД среди женщин (слева) и мужчин (справа)

Литература

- Афифи А., Эйзен. С. Статистический анализ. Подход с использованием ЭВМ. Москва: Мир, 1982.
- Выренкова А.С. и др. Грамматика ошибок и грамматика конструкций: «Эритажный» («унаследованный») русский язык. Вопросы языкознания. 2014. № 3. С. 4–19.
- Рабинович И. А. Языковой профиль русскоязычного эмигранта в Британской Колумбии (Канада). Москва, 2024.
- Arat-Kos, S. Neo-liberalism, State Restructuring and Immigration: Changes in Canadian Policies in the 1990s. *Journal of Canadian Studies*. 1999. Vol. 34 № 2. С. 31–56.
- Birdsong, D. et al. *Bilingual Language Profile: An Easy-to-Use Instrument to Assess Bilingualism*. Austin: COERLL, University of Texas, 2012. URL: <https://sites.la.utexas.edu/bilingual/> (дата обращения: 11.07.2024).
- Haugen, E. *The Norwegian language in America, a study in bilingual behavior*. Bloomington: Indiana University Press. 1953.

TOPIC AREA 6: Sociolinguistic

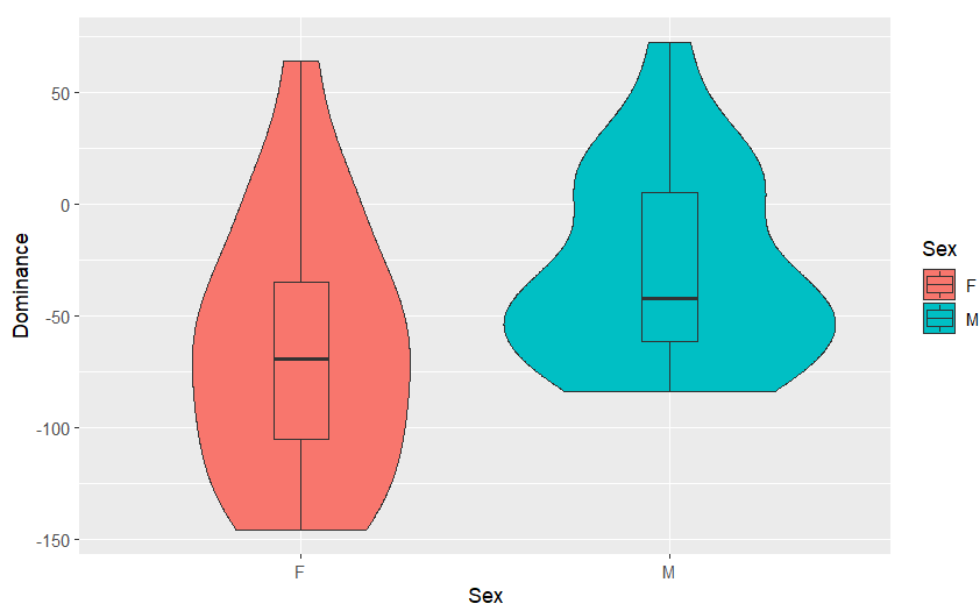
- Macnamara, J. Bilingualism and Primary Education: A Study of Irish Experience. *British Journal of Educational Studies*. 1967. № 15 (1). С. 91-92.
- Ng, R. Managing Female Immigration: A Case of Institutional Sexism and Racism. *Canadian Woman Studies*. 1992. Vol. 12. № 3. С. 20-23.
- Pearson, K. On the criterion that a given system of deviations from the probable in the case of a correlated system of variables is such that it can be reasonably supposed to have arisen from random sampling. *Philosophical Magazine*. 1900. Series 5. 50 (302). С. 157–175.
- Shapiro S. S., Wilk M. B. An analysis of variance test for normality. *Biometrika*. 1965. 52. №3. С. 591-611
- Statistics Canada. URL: <https://www150.statcan.gc.ca/n1/daily-quotidien/220817/dq220817a-eng.htm> (дата обращения 11.07.2024).
- Student. The probable error of a mean. *Biometrika*. 1908. № 6 (1). С. 1-25.

РУССКИЙ ЯЗЫК НА КАДЬЯКСКОМ АРХИПЕЛАГЕ (АЛЯСКА): ДИНАМИКА ФУНКЦИОНИРОВАНИЯ ТРЕХЪЯЗЫЧНОЙ ЯЗЫКОВОЙ СРЕДЫ В XIX – XX ВВ.

М.К. Раскладкина (ИТЦ «СКАНЭКС»)
marina.raskladkina@gmail.com

В докладе описана динамика функционирования русского языка в историческом контексте в контакте с аляутиком (коренным языком) и английским языком в поселениях Кадыякского архипелага (Аляска) со времен Русской Америки до наших дней. Кадыяк – одна из важнейших зон интенсивных культурных и языковых контактов на Аляске; взаимоотношения русских с местными жителями были залогом стабильности и жизнеспособности политики России на североамериканском континенте. На острове Кадыяк до 1804 года находилась первая столица Русской Америки, сюда прибыла первая православная миссия, построена первая церковь, открыта первая школа для детей коренного населения. На острове Афогнак в 30-е годы XIX в. было образовано поселение «пенсионеров» – бывших сотрудников Российско-Американской компании, как русских колонистов, которые по различным причинам не вернулись на родину, так и креолов – детей от браков русских промышленников и местного населения, ставших опорой колониальной администрации. Русский язык являлся основным языком общения для большинства населения архипелага, в некоторых местах преобладая над коренным языком аляутиком (вплоть до продажи Аляски Соединенным Штатам), и еще долгое время продолжал быть основным, постепенно вытесняясь английским. До 30-х годов XX века русский усваивался как первый язык в креольских семьях.

Целью нашей работы является описание трехязычной языковой среды поселений Кадыяк, Афогнак, Узинки, Карлук конца XIX – середины XX вв. на основе анализа основных языковых практик (социальных, семейных, религиозных, профессиональных).

Источниковой базой исследования послужил корпус разновременных социолингвистических и антропологических интервью с потомками креолов Русской Америки. Самые ранние интервью (1980-е гг.) обнаружены в архивах проектов изучения устной истории Кадыяка, более поздние получены в результате полевой работы российских исследователей (М.Б.Бергельсон, А.А.Кибрик, 2019 г.; Е.В.Головкин, 2008 г.). В фокусе интервью – исследование семейной языковой истории респондентов в контексте этноязыковой истории поселений. Также использовалась мемуарная литература, письменные архивные источники

В результате исследования описаны различные языковые приоритеты четырех поселений Кадыякского архипелага, предприняты попытки охарактеризовать разницу и смену персональных и групповых траекторий языковых предпочтений, а также выделены факторы влияния на языковую ситуацию на Кадыяке: факторы, способствующие распространению и развитию русского языка (конец XVIII – середина XIX вв., время Русской Америки); факторы, влияющие на смену языковых приоритетов, переходу с русского и аляутика на английский (с 1867 г., переход Аляски к США); факторы, затормозившие окончательный уход русского языка, обеспечившие его сохранность (вплоть до настоящего времени).

МОДЕЛИРОВАНИЕ АССОЦИАТИВНО-ВЕРБАЛЬНОГО ПОЛЯ «МИГРАНТ» В ЯЗЫКОВОМ СОЗНАНИИ НОСИТЕЛЕЙ РУССКОГО ЯЗЫКА (НА МАТЕРИАЛЕ НАРОДНЫХ АССОЦИАТИВНЫХ СЛОВАРЕЙ)

М.А. Самкова (Челябинский государственный университет)
degi@mail.ru

Миграционная проблематика является актуальной из-за масштабных миграционных процессов, которые требуют когнитивного осмысления, чтобы определить специфику отношения к мигрантам и выявить позиции российского общества к данному идеологическому конструкту.

В настоящее время Россия нуждается в ежегодном приросте численности мигрантов, чтобы предотвратить убыль российского населения (Юмагузин, Винник, 2023) и восполнить образовавшийся дефицит кадров (Тасс, 2023). Однако миграционные потоки нестабильны, и на фоне общей тенденции улучшения отношения к мигрантам наблюдаются бурные всплески антимиграционных настроений (ВЦИОМ, 2023), например, после теракта в «Крокус Сити Холле».

В настоящем исследовании мы прибегнули к ассоциативному эксперименту как методу когнитивного исследования с целью смоделировать образ мигранта в языковом сознании представителей русской лингвокультуры. Новизна работы заключается в использовании материалов «народных ассоциативных словарей» (Ворошилова, 2018) для моделирования ассоциативно-вербального поля «Мигрант». Сконструированное экспериментально ассоциативно-вербальное поле «Мигрант» представляет собой сравнительно новый материал для анализа языкового сознания носителей русского языка.

Практический материал исследования был отобран с ресурсов Socrion.org, sinonim.org, kartaslov.ru, находящихся в открытом доступе и основанных на игре в ассоциации. Дополнительно мы обращались к открытым ресурсам – словарям ассоциаций wordassociations.net, OnlineSlovo.ru, reight.ru, созданным на основе анализа классических и современных художественных произведений на русском языке.

Очевидное несовершенство «народных ассоциативных словарей» – невозможность описать профиль респондентов. Однако участники проектов владеют русским письменным языком, поэтому они рассматриваются как носители умственных и чувственных знаний русскоговорящего этноса. Значительными преимуществами такого рода ассоциативного эксперимента являются более свободно и творчески генерируемые реакции и большой объем данных (в настоящем исследовании – 1374 слов-реакций), необходимый для объективных выводов.

В результате анализа отметим преобладание сходств парадигматического характера над сходствами синтагматического характера. Превалирует парадигматический тип, актуализирующий отношения подобия: (1) *иностранец, иммигрант, эмигрант, беженец, гастарбайтер* и менее частотные. Слова-реакции выступают как гипонимы к слову-стимулу «мигрант». А также преобладает синтагматический тип, актуализирующий синонимию слов-реакций, например, (2) *приезжий, приехавший, заезжий, пришлый*. Относительно небольшое количество оценочных реакций (34 %), однако большинство негативно окрашены. Самая

малочисленная группа слов-реакций, в которой актуализируются антонимические отношения.

Для моделирования ядра ассоциативно-вербального поля были отобраны наиболее частотные реакции. Рассмотрев тематику отношений слов-реакций, можно выделить три группы: «Географическая и национальная принадлежность» как содержащую наиболее частотные слова, например, (3) *таджик, узбек, киргиз, Украина, Африка*; «Сфера деятельности» как объединяющую неформальную лексику: (4) *чернорабочий, овощебаза, лопата, джамшут*; «Причины миграции» как включающую наиболее разнообразную подборку слов-реакций: (5) *работа, война, бедствие, изгнание, катастрофа, кризис, депортация, преследование* и т.д.

Анализ широкого набора языковых единиц доказал коммуникативную релевантность конструкта «мигрант» для российского общества, выявил национально-культурную специфику и ценностные представления о мигрантах в языковом сознании носителей русского языка. Исследование высветило актуальные проблемы миграции в России: вынужденная миграция, отрицательное отношение к мигрантам, низкоквалифицированные мигранты.

Литература

- Ворошилова М. Б. «Народный ассоциативный словарь» как инструмент анализа неформальной политической коммуникации. Уральский филологический вестник. Серия: Язык. Система. Личность: Лингвистика креатива. 2018. № 2 (27). С. 115–123.
- Голикова: экономике РФ к 2030 году понадобится дополнительно 2 млн специалистов. ТАСС. 2023. URL: <https://tass.ru/ekonomika/19399837> Дата обращения 28.06.2024.
- Иммигранты в России: за и против. ВЦИОМ Новости. 2023. URL: <https://wciom.ru/analytical-reviews/analiticheskii-obzor/immigranty-v-rossii-za-i-protiv> Дата обращения 28.06.2024.
- Юмагузин В. В., Винник М. В. Долгосрочный прогноз компенсаторной миграции в России. Журнал Новой экономической ассоциации. 2023. № 1 (58). С. 48–64. DOI: 10.31737/22212264_2023_1_48

Исследование выполнено при финансовой поддержке Фонда перспективных научных исследований ФГБОУ ВО «ЧелГУ» 2024.

РОЛЬ СОЦИОСТЕРЕОТИПОВ В ЯЗЫКОВОМ КОНСТРУИРОВАНИИ ОБРАЗА КАВКАЗА В КОНТЕКСТЕ ПОЛИТИКИ «МЯГКОЙ СИЛЫ»

*С.К. Сапиева (Адыгейский государственный университет),
З.Р. Хачмафова (Адыгейский государственный университет)
atika16@yandex.ru*

В настоящее время современное общество активно переживает трансформацию глобального порядка, следствием которой является формирование многополярного мира, что определяет «актуальность исследования дальнейших сценариев глобализации политических процессов и теоретических и методологических аспектов регионализации многополярного мира в частности» (Гребнев, 2023: 79). Россия как один из ведущих геополитических центров этого мира неизбежно сталкивается с внешними вызовами относительно защиты своих ценностей и интересов. В этом плане вполне закономерно формирование отрицательных социостереотипов о России, активно продвигаемых за рубежом как в медиадискурсе, так и в публичной среде. По мнению исследователей, выход из сложившейся ситуации возможен при использовании потенциала «мягкой силы» России, одним из инструментов которой выступает язык. Согласно концепции продвижения русского языка за рубежом как инструмента «очень сильной мягкой силы» (С.В. Лавров) особую актуальность в этом контексте приобретает региональный компонент. В этом плане Кавказ как значимый геостратегический, культурный и активно развивающийся экономический регион России представляет высокую значимость для формирования позитивного образа России и создания ее положительного имиджа.

Безусловно, главным актором в формировании стереотипов, а точнее системы стереотипов, выступает вербализованный язык, фиксирующий «устойчивые и национально-культурно-детерминированные представления о социальных группах и явлениях» (Орлова, 2012: 116). Ввиду этого язык как мощный инструмент политики «мягкой силы» является эффективным маркером формирования положительного образа не только Кавказа, но и России.

Целью данного исследования является определение роли социостереотипов в создании образа российского Кавказа и их влияния в контексте политики «мягкой силы» через анализ языковых средств в различных типах дискурса.

Основными методами исследования явились контент-анализ русских медийных текстов, когнитивно-дискурсивный анализ, статистическая обработка материала. В основе экспериментальной части лежит метод свободного ассоциативного эксперимента.

Анализ и обработка теоретического и практического материала показали, что образ Кавказа как региона с богатым культурным и историческим наследием в русской языковой картине мира формируется через систему стереотипов, включающей языковые репрезентации с положительной, нейтральной и отрицательной семантикой. Оценочные языковые интерпретации формируют когнитивные доминанты (Болдырев, 2019), которые определяют стереотипную модель образа Кавказа в языковом сознании различных этнических сообществ. Основными языковыми средствами, определяющими роль в формировании и поддержании социостереотипов о Кавказе являются метафоры, аллегории, эпитеты,

гиперболы, фразеологическая лексика, прецедентные феномены и др. В зависимости от типа дискурса варьируется частота и характер представленности данных единиц, что можно наглядно представить в виде фреймовых моделей репрезентации стереотипных образов о Кавказе.

Выводы. Развитие и формирование социостереотипов о Кавказе на языковом и концептуальном уровнях через различные информационные каналы оказывает большое влияние на языковое сознание представителей российской и зарубежной лингвокультуры в восприятии не только Кавказа, но и России в целом.

Изучение особенностей репрезентации стереотипов о Кавказе в русской языковой картине мира, причин их возникновения и трансформации, их эмотивной и аксиологической составляющих, вербализованных в различных типах дискурса, может послужить эффективным инструментом в рамках гуманитарной политики «мягкой силы» для создания более объективного и положительного восприятия региона в целях укрепления позиции России на международной арене.

Литература

- Болдырев Н.Н. Язык и система знаний. Когнитивная теория языка. 2-е издание. Москва: Издательский дом ЯСК, 2019. 480 с.
- Гребнев Р.Д. Теоретические и методологические аспекты регионализации многополярного мира // Век глобализации. 2023. №3 (47). С. 78-89.
- Орлова О.Г. Система стереотипных признаков в структуре концепта RUSSIA // Филологические науки. Вопросы теории и практики. Тамбов: Грамота, 2012. № 1 (12). С. 116-118.

ОСОБЕННОСТИ РЕАЛИЗАЦИИ ИМЕН СОБСТВЕННЫХ В ДИСКУРСЕ СПЕЦИАЛЬНОЙ ВОЕННОЙ ОПЕРАЦИИ

Л.В. Соснина (Донецкий национальный технический университет)
ludmilasosnina@gmail.com

Одним из важнейших событий современности является специальная военная операция (далее СВО), задуманная как акт освобождения русских людей на граничащих с Российской Федерацией территориях. Специальная военная операция оказалась драйвером для специальной информационной операции, так как «характер вооруженной борьбы определяется сетцентрическими условиями управления военными действиями, а проведение информационных кампаний является ее неотъемлемой составляющей» (Шилина А.Г., Субботина А.О., 2022, с. 167). Лингвистический аспект СВО является малоизученным в силу разных причин, одной из которых является неконтролируемый поток новообразований, порождаемых реальностью и отображаемый в телеграм-каналах. Наблюдение за современной геополитической ситуацией требует от участников речевого взаимодействия личного отношения к текущим событиям, которое зачастую носит характер речевой агрессии. В качестве рабочего можно принять такое определение речевой агрессии, когда ее представляют как набор языковых средств для выражения неприязни, враждебности, как манеру речи, оскорбляющую чье-либо самолюбие или унижающую достоинство. Считаем совершенно справедливым мнение ученых о том, что «вербальная агрессия используется, как правило, когда не хватает аргументов, в мнимом споре начинает преобладать эмоциональная составляющая, рациональность отходит на второй план или вовсе исчезает» (Соловьева Д.В., 2017, с.248). Мы не претендуем в рамках одной статьи на полноту анализа сложной и многомерной проблемы коннотативных характеристик имен собственных, но хотим попытаться рассмотреть особенности их реализации в политическом дискурсе реального измерения. Материалом служит авторская картотека имен собственных, извлеченных способом сплошной выборки и популярных телеграм-каналов с числом подписчиков от 25 тысяч до 1,5 миллионов.

В любой языковой системе ИС выступает как номинативный знак, но в то же время имеет «потенции реализации скрытых коннотативных значений прецедентной ситуации, активизация которых возникает в определенных условиях контекста», то есть логично заявить, что «вторичная семантизация происходит при определенных культурно-исторических условиях» (Яньян Ли, 2020, с.439). На таких же позициях стоят и другие лингвисты, предлагающие определить аксиологическую коннотацию имени собственного как сложный компонент семантики онима, который, добавляясь к его предметно-логическому содержанию, отражает «отношение носителей языка к внутренней форме имени или к субъекту/объекту номинации, получившему широкую известность в данном языковом коллективе в определенный исторический период» (Крюкова И.В., 2019, с.265).

Одним из направлений работы является анализ антропонимов в форме множественного числа. Считаем вполне справедливым мнение о том, что «при рассматриваемых смысловых преобразованиях прецедентные антропонимы гораздо чаще используются в форме множественного числа», при этом употребление формы множественного числа «акцентирует переход антропонима в разряд имен

собственных» (Нахимова Е.А., 2011, с. 76-77). Полагаем, что употребление антропонимов в форме множественного числа также может служить средством дисфемизации, поскольку антропонимы, употребленные в данном контексте во множественном числе, приобретают пейоративную коннотацию с оттенком презрения, неодобрения, а каждая из перечисленных персон «сама по себе уже является символом отрицательных качеств» (Лысякова М.В., Гаевая А.А., 2018, с.55).

Таким образом, события СВО явились активатором деривационных процессов в современном русском языке. Анализ коннотативных характеристик имен собственных подтверждает их высокий лингвокреативный потенциал, а также их способность эксплицитно речевую агрессию в условиях войны.

Литература

- Крюкова И.В. Аксиологическая коннотация имени собственного: динамический аспект // Филологические науки. Вопросы теории и практики. – Тамбов: Грамота, 2019. Том 12. Выпуск 10. – С. 261-266.
- Лысякова М.В., Гаевая А.А. Лексико-грамматические свойства эвфемизмов (на материале политического дискурса) // Вестник РУДН. Серия: Теория языка. Семиотика. Семантика, 2018. – Т.9. -№. 8. – С. 50-76.
- Нахимова Е.А. Критерии прецедентности имени собственного // Вестник Ленинградского государственного университета им. А.С. Пушкина, 2011. -Т.7. – Вып.1. – С. 73-83.
- Соловьева Д.В. Семантика противостояния в лексемах современных медиатекстов // Вестник Нижегородского ун-та им. Н.В. Лобачевского, 2017. – №3. – С. 247-253.
- Шилина А.Г., Субботина А.О. Информационно-коммуникативная специальная операция: особенности функционирования прецедентных знаков Z, V, O в медиапространстве (на материале Telegram канала и VKстраницы Министерства Обороны Российской Федерации) // Ученые записки Крымского федерального университета имени В. И. Вернадского. Филологические науки, 2022. -Том 8 (74). -№ 3. – С 167–177.
- Яньян Ли. Прецедентное имя и его вторичные коннотации (на материале современных СМИ) // Мир науки, культуры, образования, 2020. -№3(82). – С. 439-441.

Примеры

- 1) Квартиры для Оксанок и Микол оплачиваются из фонда Красного Креста Испании.
- 2) Люся Арестович от страха поражения заявил, что потеря Лисичанска и всего ЛНР для Украины является плюсом.
- 3) Кулеба иностранных дел считает стулья и деньги западных хозяев.
- 4) Зелебоба вынюхал всё что было и снова требует денег.
- 5) Не калыны-волыны, а действительно нужные и знающие офицеры противника.
- 6) Илон Маск заявил, что «Путин неплохой мужик» и он всегда следит за его заявлениями. Представить полковника Маскова к внеочередному званию

ЯЗЫК ТУРИЗМА:

СОЦИОЛИНГВИСТИЧЕСКИЙ КОМПОНЕНТ ТУРИСТСКОГО ДИСКУРСА

*Л.И. Стрембицкая (Российский государственный социальный университет),
Н.С. Стрембицкая (Крымский федеральный университет имени В.И. Вернадского)*
strembitskaya2002@mail.ru

Социолингвистика является субдисциплиной лингвистики, стоящей на пересечении двух наук и опирающейся на постулат о том, что язык и общество взаимодополняющим образом взаимодействуют и развиваются; соотношение языка и общества рассматривается с помощью социологических процедур с учетом индивидуальных особенностей (статических) и переговорной деятельности (динамической) в социальных контекстах.

Социолингвистические исследования в изучении туризма ставят своей целью анализ кросс-культурного взаимодействия между туристами и людьми, принимающими туристов. Опираясь на теорию речевой аккомодации, согласно которой люди корректируют свою манеру общения, чтобы приспособиться к другим людям и уменьшить свои социальные различия, исследователи утверждают, что при временном взаимодействии туристов и местных жителей происходит значительная языковая аккомодация, обусловленная воспринимаемыми статусными различиями и возникающей необходимостью (Takeuchi, 2015).

С 1980-х годов объем социолингвистических исследований в области изучения туризма значительно вырос, поскольку туризм как социальное явление основывается на коммуникации, окрашенной языком.

В 1996 году была опубликована работа, посвященная социолингвистическим особенностям туризма (Dann, 1996). Данн утверждает, что туризм, как в акте продвижения, так и в рассказах его практиков и клиентов, обладает собственным дискурсом. Однако язык туризма – это гораздо больше, чем просто метафора. С помощью картинок, брошюр и других средств массовой информации язык туризма способствует тому, чтобы миллионы людей стали туристами и впоследствии контролирует их отношение и поведение. Будучи туристами, такие люди вносят свой вклад в язык, рассказывая о своих впечатлениях. Таким образом, исследование туристского дискурса должно опираться как на семиотический анализ туризма, так и на содержание рекламных материалов, выпускаемых туристической индустрией. Изучение туризма с точки зрения социальных наук, в том числе исследование его социолингвистического компонента, в целом может иметь важное значение для маркетинга туризма и для профессионалов в данной индустрии.

Цель данной работы – изучить язык в туризме через призму экономических, политических и социальных изменений. Основываясь на исследовании зарубежных авторов в этой области (Heller, 2014), мы поставили перед собой следующие задачи:

- 1) создать и расширить "социолингвистику и туризм" как еще одну социальную и прикладную область социолингвистических исследований;
- 2) использовать туризм в качестве линзы для более широкого обсуждения социолингвистики.

Проанализировав опыт зарубежных коллег (Hallett, 2018), можно также говорить о целесообразности разработки и апробации факультативного курса "Язык и туризм" для обучающихся старших курсов бакалавриата или магистратуры,

основанного на изучении социолингвистических концепций туристского дискурса, что позволило бы решить проблему кросс-культурной компетенции, содействовало бы проведению междисциплинарных исследований в областях туризма и лингвистики.

Литература

- Dann, G. The Language of Tourism: A Sociolinguistic Perspective. Wallingford: CABI. URL: <https://searchworks.stanford.edu/view/3358773/>. Дата обращения 27.06.2024
- Hallett Richard W. Teaching the Sociolinguistics of Tourism. URL: <https://www.igi-global.com/chapter/teaching-the-sociolinguistics-of-tourism/187594> Дата обращения 26.06.2024
- Heller, M. Introduction: Sociolinguistics and tourism – mobilities, markets, multilingualism. URL: https://www.researchgate.net/publication/265789934_Introduction_Sociolinguistics_and_tourism_-_mobilities_markets_multilingualism. Дата обращения 27.06.2024
- Takeuchi, K. Encyclopedia of Tourism. URL: https://link.springer.com/referenceworkentry/10.1007/978-3-319-01669-6_670-1. Дата обращения 25.06.2024

РЕЧЬ РУССКИХ СТАРОЖИЛОВ МОНГОЛИИ В СВЕТЕ ЛИНГВИСТИЧЕСКОЙ АРХЕОЛОГИИ: КУЛЬТУРОЛОГИЧЕСКАЯ РЕКОНСТРУКЦИЯ

Д.Б. Сундуева (независимый исследователь)

dina-sundueva@yandex.ru

Лингвистическая археология открывает широкие возможности в исследовании остаточных явлений русских старожильческих говоров Байкальского региона (главным образом говоры старообрядцев и забайкальского казачества). Языковая культура русских старожилков Монголии в условиях инокультуры, варьирующейся от полной изоляции и до тесной продолжительной связи, подверглась изменениям. В русле лингвистической археологии автору представляется перспективным изучение диалектной лексики в речи русских старожилков Монголии, поскольку они имеют давнюю историко-географическую атрибуцию и остаются связанными с определенным пространством на протяжении длительного времени. В воспоминаниях русских старожилков Монголии о своих предках нередко получают отражение речевые особенности представителей первой волны русской эмиграции в эту страну: «бабушка моя говорила...» или «у нашей прабабки говор был особенный...».

Основу самобытности потомков русских старожилков Байкальского региона, обосновавшихся в пределах Монголии, до настоящего времени определяет Русский мир. Длительный опыт проживания в инокультурной среде, наложивший отпечаток на духовную жизнь русской общины Монголии, не привел к утрате устоев русской ментальности и культуры. Основным языком общения в семейно-бытовой сфере в данной среде является родной язык. Русские старожилы Монголии позиционируют билингвизм при сохранении родного языка с элементами консервации русских старожильческих говоров. Доминирующий монгольский язык, определяя ментальные модели языкового сообщества, проявляется в смешении и переключении языковых кодов независимо от степени владения языками.

Реконструкция речевых особенностей русских старожилков Монголии свидетельствует об историко-географической атрибуции. Ко времени исхода с родных пределов «местнорусские» Монголии являлись носителями русских старожильческих говоров Байкальского региона, характерной чертой которых являлось соединение языковых черт северного и южного русских наречий с включением в них языковых особенностей автохтонного населения. Русские старожилы Монголии, предки которых жили на юго-западе Забайкальского края, свидетельствуют о том, что для речи старшего поколения было характерно аканье, яканье, фрикативный звук /г/ (гулять), мягкий звук /т/ в глаголах 3-его лица: «У нашей прабабушки говор был чудной. Она говорила: «Заточай печь! Это значит, что надо топить печку, или «девки идут, оруть». В речи русских старожилков Монголии достаточно часто используется лексема «бравый» в значениях «красивый», «хорошо»: bravo, бравенький, бравенько, бравушша, наблюдается отсечение гласной в окончаниях прилагательных и местоимений: така брва девка или трава кака зелёна и др. что является убедительным свидетельством о земле исхода носителей этих особенностей. В речи потомков забайкальских казаков, проживающих в Монголии, встречаются черты севернорусского наречия, например, такие как, стяжение глагольных основ: думат, задуват, не понимает и др. Для речи русских старожилков

Монголии кроме соединения языковых черт северного и южного наречий характерны заимствования из языков автохтонных народов Забайкалья: шурган – бур. «сильный ветер», джембура – бур. «суслик», яман – бур. «дикая коза». Напр.: На ней две рожи, одна – яманья, другая – баранья.

РУССКИЙ ЯЗЫК В КЫРГЫЗСТАНЕ: 30 ЛЕТ ПОСТСОВЕТСКОЙ ЭПОХИ

*М.Д. Тагаев (Институт русского языка
Кыргызско-Российского Славянского университета, Кыргызстан)
mamed_tagaev@list.ru*

Русский язык в советскую эпоху пустил глубокие корни в Кыргызстане, став частью языкового существования большинства граждан этой страны. В этот исторический период он прочно утвердился практически во всех сферах человеческого бытия – образовании, научной коммуникации, торгово-экономической, общественной и др. сферах. Киргизский язык из-за ограниченности своих собственных ресурсов не мог отразить в достаточной степени в своих формах многообразные реалии, понятия и ценности, стремительно наступающего нового времени. В то же время русский язык положительно повлиял на развитие и становление киргизского языка, обогатив его новыми словами и выражениями.

Положительное отношение власти и граждан страны к русскому языку, понимание его важности для социально-экономического развития страны стало основанием для конституционного признания его в качестве официального языка.

Однако за 30 лет постсоветской эпохи языковая ситуация в Кыргызстане претерпела значительные изменения, многие из которых далеко не в пользу русского языка. Прежде всего это касается языковой политики, острием которой стала всемерная поддержка государственного языка путем принятия ряда законодательных актов, разработки мер государственного регулирования в образовательной секторе, ограничивающих функционирования русского языка. Инструментом проведения такой языковой политики стал специальный орган – Национальная комиссия по государственному языку и языковой политике при Президенте Кыргызской Республики, деятельность которой идет вразрез с социальными запросами граждан страны, которые мотивированы на изучение русского языка и развитие билингвизма.

Социолингвистические исследования, проведенные в два этапа в течение 2021 г. и 2024 г. (с шагом в 3 года) Институтом русского языка им.А.Орусбаева Кыргызско-Российского Славянского университета охватили все 7 регионов стран, позволили по анкете из 20 вопросов получить сведения от более чем 20 тыс. респондентов по таким блокам исследования, как

1) отношение граждан страны к русскому языку и русскоязычному образованию; 2) уровень владения русским языком в регионах страны, где проживает большинство населения; 3) особенности русскоязычного и билингвального дискурса молодежи, сформировавшейся в постсоветскую эпоху; 4) истоки и сферы формирования устойчивых навыков русской речи и др.

Сравнительный анализ данных в срезях 2021 и 2024 года показывает, что:

1) в языковых предпочтениях людей по-прежнему сохраняется высокая степень мотивации к изучению русского языка и русской культуре вследствие того, что а) русский язык – по-прежнему традиционный и привычный доступ к образованию, научной коммуникации и мировому информационному пространству; б) обладает богатейшей ресурсной базой знаний и технологий; в) лучший способ накопления человеческого капитала, профессионального и карьерного роста; г) медиум, позволяющий познавать другие языки и культуры и др.

2) по сравнению с данными 2021 года в 2024 году из-за проводимой языковой политики и мер государственного регулирования заметно снизилось присутствие русского языка в регионах, а также в официально-деловой речи и публичной сфере. Вырастает молодежь со слабым знанием русского языка;

3) наблюдается конкуренция других языков и культур, в первую очередь, английского, турецкого, китайского, корейского и др.

Заключение. В Кыргызстане имеются все предпосылки для сохранения позиций русского языка. Магистральным направлением языковой политики должен стать киргизско-русский билингвизм, который является основой для формирования креативных личностей.

КАТЕГОРИЯ СУБЪЕКТНОСТИ В (РОССИЙСКОЙ) СОЦИОЛИНГВИСТИКЕ: О МЕТОДАХ И ГРАНИЦАХ ДИСЦИПЛИНЫ

Э.В. Хилханова (Институт языкознания РАН)

erzhen133@mail.ru

Современная социоллингвистика (далее СЛ) характеризуется тем, что ей становится тесно в традиционных рамках, что вполне укладывается в логику развития современной науки с ее экспансионизмом, антропоцентризмом, неофункционализмом и экспланаторностью (см.: Кубрякова 1995; Демьянков 1995). Ограниченность эвристических и экспланаторных возможностей традиционной СЛ обнаруживается, когда мы ставим задачу объяснения того, почему изучаемые феномены таковы, каковы они есть (почему-типология – см. Кибрик 1995). Выходя за рамки СЛ «первой» и «второй волны» (Eckert 2012), исследователь обращается и к «привязанным к человеку» объяснениям. Так в понятийный аппарат СЛ входят понятия, связанные с категорией субъектности (они же и объекты исследований) из смежных дисциплин: языковые идеологии, языковые установки (отношение к языку), мотивации, поведенческие и речевые стереотипы; социокультурные нормы, идентичности и т.д.

Встает вопрос методов, адекватных таким объектам исследования, и здесь современная СЛ проходит путь, аналогичный дискурсивному анализу, который многие обвиняли в отсутствии «собственных» методов и даже отказывали в существовании на этом основании. Категория субъектности, сложная для анализа вообще, учитывая ее множественные интерпретации в традиции М. Фуко, Л. Альтюссера, П. Бурдьё и др., не подвергалась концептуализации в СЛ, в том числе и с точки зрения методов ее исследования для социоллингвистических целей. Мы утверждаем, что категорию субъектности можно продуктивно изучать, только переходя дисциплинарные границы и используя любые методы, которые способствуют приращению социоллингвистического знания. Сегодня с СЛ интегрируются в первую очередь разные вариации дискурсивного анализа, социальная психология, культурная и лингвистическая антропологии, социальная семиотика; в докладе будут рассмотрены некоторые из них, включая проблемные места.

Одним из таких мест является то, что если российской СЛ недостает как методического инструментария, так и эмпирических исследований, обращенных к категории субъектности, на первый взгляд таких исследований в избытке в критическом анализе дискурса (КАД), нарративном направлении дискурсивного анализа. Однако существенной особенностью этих направлений является своего рода гипостазирование конститутивной роли языка (см., напр., работу Potter, Wetherell 1987). И субъект, соответственно, – это языковая конструкция, вписанная в социальные структуры. Однако человек – это не только его язык и социальная составляющая. В СЛ анализируются не только речевые продукты, но и внеязыковые сущности – та же языковая политика, например. Поэтому для понимания социоллингвистических процессов важна не только речь, но и вся совокупность «внешних» и внутренних (субъективных) факторов, действия (и не-действия) людей, невысказанное; и это одно из мест пересечения СЛ с (лингвистической) антропологией. Самый беспроблемный и плодотворный симбиоз с СЛ наблюдается у социальной семиотики, в частности при изучении социальных значений

(социальной индексальности) знаков языковых ландшафтов (см., напр.: Чернявская 2023; Хилханова, Цыбенова, Иванов 2024).

Касательно методов обычно считается, что субъектность можно изучать только с помощью качественных методов. Хотя качественные методы действительно доминируют, «говорящего человека» в социолингвистических целях можно изучать с помощью всего методического спектра: качественных, количественных и экспериментальных методов. В докладе будет дан их краткий обзор в социолингвистическом ракурсе и в качестве примера будут описаны 3 метода и полученные с их помощью результаты: (1) психосоциолингвистический эксперимент (Verbal Guise Technique), (2) нарративно-дискурсный анализ психологического феномена атрибуций (причинных объяснений) и (3) анализ топосов и лежащих в их основе языковых идеологий в рамках КАД.

Литература

- Демьянков В.З. Доминирующие лингвистические теории в конце XX века // Степанов Ю.С. (ред.) Язык и наука конца 20 века. Сб. статей. М.: Рос. гуманитар. ун-т, 1995. С. 239-320.
- Кибрик А.Е. Очерки по общим и прикладным вопросам языкознания. М.: Изд-во Московского университета, 1992.
- Кубрякова Е.С. Эволюция лингвистических идей во второй половине XX века (опыт парадигмального анализа) // Степанов Ю.С. (ред.) Язык и наука конца 20 века. Сб. статей. М.: Рос. гуманитар. ун-т, 1995. С. 144-238.
- Хилханова Э. В., Цыбенова Ч. С., Иванов В. В. Городское многоязычие в национальных регионах России: языковые ландшафты и отношение к языкам (на примере Кызыла и Улан-Удэ) // Новые исследования Тувы. 2024, № 4. (в печати)
- Чернявская В.Е. Типографика как социальный индекс: советский ландшафт в современном российском дискурсе // ПРАΞΗΜΑ. Journal of Visual Semiotics. 2023. № 2 (36). С. 50-73.
<http://praxema.tspu.edu.ru/archive.html?year=2023=2=8715> (дата обращения: 03.05.2024). doi: 10.23951/2312-7899-2023-2-50-73
- Eckert P. Three Waves of Variation Study: The Emergence of Meaning in the Study of Sociolinguistic Variation // Annual Review of Anthropology. 2012. Vol. 41. No. 1. P. 87–100. doi: 10.1146/annurev-anthro-092611-145828.
- Potter J., Wetherell M. Discourse and social psychology : beyond attitudes and behaviour. London etc. : Sage, 1987.

Исследование выполнено за счет гранта Российского научного фонда № 24-28-00590, <https://rscf.ru/project/24-28-00590/>.

ЯЗЫКОВОЙ ЛАНДШАФТ УЛАН-БАТОРА: О ЧЕМ ГОВОРЯТ ЗНАКИ И ЛЮДИ

Э.В. Хилханова (Институт языкознания РАН),

В.В. Иванов (Институт языкознания РАН)

vvivanov96@gmail.com

В докладе анализируется неизученный ранее языковой ландшафт столицы Монголии Улан-Батора в междисциплинарном теоретико-методологическом контексте: на стыке социолингвистики и лингволандшафтных исследований как ее субдисциплины, социальной семиотики и этнографии. *Целью* исследования является анализ (1) самих знаков языкового ландшафта и (2) социальных значений, приписываемых языкам жителями Улан-Батора, и языковых идеологий, лежащих в основе социальной индексальности.

Был использован *метод фотофиксации* единиц языкового ландшафта в центре Улан-Батора и *анкетирование* владельцев и представителей малых бизнесов и обычных горожан. Анкетирование с открытыми вопросами стало вынужденной мерой сбора информации, заменившей изначально планировавшиеся интервью ввиду нежелания людей отвечать на вопросы под запись. Всего в качестве *материала* для анализа выступили 576 единиц языкового ландшафта и 100 анкет, собранных в марте 2024 г. В докладе будет представлен как визуальный материал, так и «голоса» жителей города.

Результаты исследования. Синхронный срез языкового ландшафта Улан-Батора показал, что ключевыми «игроками» на языковом «поле» Монголии – как в языковом ландшафте столицы, так и в коллективном сознании жителей, является, помимо государственного монгольского языка, английский язык, за которым следуют китайский, русский и корейский языки; особое символическое значение имеет вертикальное монгольское письмо. За преимущественно монголоязычным ландшафтом с тенденцией к вестернизации были выявлены, с одной стороны, открытость страны и ориентация на международное сотрудничество, с другой – беспокойство людей о будущем монгольского языка, его «чистоте». Также анализ показал амбивалентное отношение к английскому и китайскому языкам в языковом ландшафте и вне его, что обусловлено как исторической памятью, так и современными геополитическими факторами.

Как определенное «примирение» амбивалентных языковых идеологий интерпретируется гибридная стратегия нейминга, т.е. комбинирование монгольского и английского языка как на официальных, так и неофициальных знаках языкового ландшафта. Такая стратегия нейминга имеет множественное индексальное (на)значение: это и репрезентация монгольской национальной идентичности, и проявление стратегии интернационализации и коммодификации языков.

Заключение. В целом языковой ландшафт Улан-Батора находится в состоянии динамической трансформации, и увеличение символического веса одних языков (английского) и уменьшение других (русского) метонимически отражает вектор развития страны и ее ценностные ориентации; при этом процесс развивается не (прямо)линейно. Так, визуальное присутствие русского языка в языковом ландшафте

Улан-Батора довольно велико, но это в основном наследие советского прошлого. Низкий уровень представленности китайского языка несмотря на то, что Китай – крупнейший торговый партнер Монголии - связан с антикитайскими настроениями монголов. Коммодификация языков в ЯЛ Улан-Батора имеет свои границы, и репрезентация тех или иных языков как символических знаков движима отнюдь не только инструментально-прагматичными, но и неутилитарными, нерациональными, мотивами – исторической памятью, соображениями национальной идентичности и патриотизма.

РУССКИЙ ЯЗЫК В МОНГОЛИИ: СОЦИОЛИНГВИСТИЧЕСКИЙ АСПЕКТ

Саранцацрал Цэрэнчимэд (Монгольский государственный университет)

ts.sarantsatsral@gmail.com

В эпоху глобализации и геополитики проблема распространения иностранных языков, места и функции иностранных языков в обществе привлекает особое внимание не только лингвистов, но и социологов, политологов и других исследователей разных научных областей.

В новую эпоху геополитики процесс распространения и преподавания иностранных языков, особенно русского, занимает особое место в языковой политике и системе образования Монголии.

С 1990 года русский язык утратил свое былое место в монгольском обществе, а другие иностранные языки, прежде всего английский и были включены в языковую карту Монголии. Эти изменения обусловлены изменением основного направления внешней политики Монголии в постсоциалистический период, развитием социальных контактов под влиянием глобализации, расширением связей между разными странами и сообществами, а также широким распространением английского языка в различных социальных и коммуникационных системах.

В докладе автор, опираясь на результатах исследований российских и монгольских исследователей, выполненной в рамках международного исследовательского проекта “Русский язык в образовательном пространстве Монголии: текущее состояние и перспективы развития”, поддержанного Российским фондом фундаментальных исследований (Российским научно-исследовательским центром) №20-512-44005) и Министерством образования и науки Монголии (ШУТ-2021/345), анализирует меняющийся статус, престиж, сфера использования и характера русского языка в Монголии в социолингвистическом аспекте.

Следует отметить, что социолингвистический опрос исследований по русскому языку состоит из нескольких групп вопросов по социальным, этническим и лингвистическим аспектам и применён междисциплинарный подход.

Характер и перспективы развития межъязыковых отношений рассматриваются с учетом внешних факторов (наличие государственной и институциональной поддержки, размер и характер этой поддержки, политические и ресурсные возможности и демографический потенциал Монголии и России) и внутренних факторов (как молодежь Монголии оценивает русский язык с точки зрения экономического и политического потенциала и престижа языка).

Автор считает, что результаты исследования будут иметь важное значение не только для прогнозирования дальнейшего развития русского языка в Монголии, для сравнительного изучения и анализа национально-языковых отношений в разных регионах мира, но и внесёт весомый вклад в изучение того, как субъективные факторы влияют на динамические изменения языковой ситуации а также могут быть использованы при разработке и реализации языковой политики по монгольскому и по иностранным языкам в случае Монголии и языковой политики по русскому языку за рубежом в случае России.

The research was carried out within the framework of the international research project “Russian language in the educational space of Mongolia: current state and development prospects”, supported by the Russian Foundation for Basic Research (Russian Research Center) No. 20-512-44005) and the Ministry of Education and Science of Mongolia (ШУТ-2021/345)

КОНЦЕПЦИИ, ПАРАДИГМЫ И ПРАКТИКА ИССЛЕДОВАНИЯ ЯЗЫКОВОЙ ЖИЗНИ

Жуньхуэй Чжао (Шанхайский университет иностранных языков)
zrh@shisu.edu.cn

За последние два десятилетия социолингвистика в Китае развивалась очень быстро. Особый интерес представляет формирование академического сообщества, известного как "Школа языковой жизни". Ученые в данной сфере выступают за изучение языковой жизни и провели множество исследований как в теории, так и на практике. Вопросы, на которые предстоит ответить в этом докладе: (1) Каковы предпосылки возникновения исследований языковой жизни? (2) Каковы основные теоретические перспективы исследования жизни языка? (3) Какую методологию используются в исследовании языковой жизни? Чтобы ответить на эти вопросы, в данном докладе рассматриваются социолингвистические работы и различные виды практической деятельности в Китае с начала XXI века, используя метод наблюдения академической истории.

Китайская социолингвистика начала развиваться с 1980-х годов и прошла три стадии: 1980-е годы и ранее – стадия раннего исследования, 1990-е – начало XXI века – стадия осадков и размышлений, а XXI век – стадия локализации, когда возникла Школа языковой жизни.

С точки зрения теоретических характеристик, изучение языковой жизни – это вид социолингвистического исследования, проводимого с целью использования языка. Оно придерживается концепция Большой язык (Язык с большой буквой) и рассматривает язык как комплекс с множеством социальных функций и социальных атрибутов. Иными словами, Язык может быть объектом познания, инструментом познания и репрезентацией социального поведения. С точки зрения исследовательской парадигмы, изучение языковой жизни предполагает обнаружение проблем в реальной жизни, использование академических методов для изучения и решения проблем, апробацию результатов исследования в языковой практике и использование результатов исследования для улучшения языковой жизни.

Китайские ученые используют междисциплинарный подход к изучению языковой жизни, отражающим ярко выраженный "проблемно-ориентированный характер". Методологии, которые появились к настоящему времени, представляют широкий спектр дисциплин, включая лингвистику, литературу, историю, экономику, право, антропологию, социологию, психологию, образование и т. п. В этой области были созданы многочисленные исследовательские институты и научные общества, учреждены академические журналы, опубликовано большое количество работ, ученые также и активно участвуют в разработке национальной языковой политики.

Возникновение и развитие исследования языковой жизни отражает изыскания китайских лингвистов, одновременно показывает, что стремительное развитие китайского общества и быстрые изменения в социально-экономических отношениях поставили новые вопросы и предоставили новые материалы для исследований, в том числе социолингвистов.

Ключевые слова: китайская социолингвистика, языковая жизнь, школа языковой жизни.

LANGUAGE IN THE DIGITAL AGE: SOCIOLINGUISTIC PERSPECTIVES ON SOCIAL MEDIA

Taleha Ahmadova-Hasanova (independent researcher, Azerbaijan)

Mauve98@mail.ru

Abstract

In the digital age, social media platforms have revolutionized communication, introducing new dynamics in language use and sociolinguistic behavior. This article examines how social media influences language variation, identity construction, and linguistic innovation. By analyzing the sociolinguistic patterns prevalent on platforms such as Facebook, Twitter, and Instagram, we explore the implications of digital communication on traditional linguistic norms and practices. The study also considers the role of technology in shaping linguistic identities and the potential consequences for language diversity.

Key words: Social Media, digital Communication, sociolinguistics, language variation, code-switching

Introduction

Social media has become an integral part of modern communication, influencing how individuals interact and express themselves. The rise of digital platforms has led to significant changes in language use, driven by the need for brevity, immediacy, and engagement. This article delves into the sociolinguistic implications of social media, focusing on language variation, identity construction, and linguistic innovation.

Language Variation on Social Media

Social media platforms are rich environments for observing language variation. Users from diverse linguistic backgrounds converge in online spaces, creating a melting pot of dialects, slang, and innovative linguistic forms. The brevity imposed by character limits on platforms like Twitter encourages the use of abbreviations, acronyms, and emojis, which serve as new forms of communication.

One notable phenomenon is code-switching, where bilingual or multilingual users switch between languages within a single conversation. This practice is not only a reflection of linguistic competence but also a marker of social identity and group membership. Social media amplifies this behavior, providing a public arena where language choices can signal alignment with specific communities or cultural identities.

Identity Construction through Language

Language plays a crucial role in identity construction, and social media provides a unique stage for this process. Users craft their digital personas through the language they use, shaping how they are perceived by others. This can involve adopting particular linguistic styles, using specific hashtags, or engaging in discourse communities centered around shared interests.

For instance, the use of vernacular or regional dialects can reinforce a sense of belonging to a particular community. Conversely, adopting a more standardized form of language might be a strategy to appeal to a broader audience or to convey professionalism. The fluidity of language use on social media allows individuals to navigate multiple identities, adapting their linguistic choices to different contexts and audiences.

Linguistic Innovation in the Digital Age

The rapid evolution of language on social media platforms is a testament to human creativity and adaptability. New words, phrases, and expressions emerge regularly, often spreading quickly across networks. Memes and viral content are prime examples of how linguistic innovation can capture cultural moments and influence broader language trends.

Emojis and GIFs have become integral components of digital communication, providing visual and emotional context that complements written language. These elements serve as a form of paralanguage, enhancing the expressive power of text-based communication. The use of hashtags also exemplifies linguistic innovation, as they create searchable, thematic threads that connect users and conversations.

Summary

Social media has transformed the landscape of language use, introducing new forms of variation, identity construction, and linguistic innovation. By examining these sociolinguistic phenomena, we gain insight into how digital communication shapes and is shaped by the social contexts in which it occurs. Language variation on social media showcases a diverse range of linguistic expressions influenced by users' social backgrounds, the need for brevity, and the unique affordances of digital platforms. Identity construction through language use on social media highlights the dynamic and fluid nature of self-presentation in digital spaces, where individuals navigate multiple identities and audiences.

Linguistic innovation on social media demonstrates the adaptability and creativity of language users, as they develop new forms of expression to suit the digital medium. These innovations, including the use of emojis, GIFs, and hashtags, enrich digital communication and reflect broader sociocultural trends. As social media continues to evolve, its impact on language use will remain a critical area of study, offering valuable insights into the interplay between technology, society, and language.

Understanding the sociolinguistic implications of social media is essential for comprehending the broader changes in language use and communication in the digital age. As technology continues to shape and be shaped by social interactions, sociolinguists must continue to investigate these dynamic processes to capture the evolving nature of language.

ЯЗЫК В ЦИФРОВУЮ ЭПОХУ: СОЦИОЛИНГВИСТИЧЕСКИЕ ПЕРСПЕКТИВЫ В СОЦИАЛЬНЫХ МЕДИА

Социальные медиа изменили ландшафт использования языка, вводя новые формы вариаций, конструирования идентичности и лингвистических инноваций. Изучение этих социолингвистических явлений дает понимание того, как цифровая коммуникация формируется и формируется социальными контекстами, в которых она происходит. Вариативность языка в социальных медиа демонстрирует разнообразие лингвистических выражений, на которые влияют социальные происхождения пользователей, необходимость краткости и уникальные возможности цифровых платформ. Конструирование идентичности через использование языка в социальных медиа подчеркивает динамическую и гибкую природу самопрезентации в цифровых пространствах, где индивиды управляют множественными идентичностями и аудиториями.

Лингвистические инновации в социальных медиа демонстрируют адаптивность и креативность пользователей языка, поскольку они разрабатывают новые формы выражения для цифровой среды. Эти инновации, включая использование эмодзи, GIF-изображений и хэштегов, обогащают цифровую коммуникацию и отражают более широкие социокультурные тенденции. По мере того как социальные медиа продолжают развиваться, их влияние на использование языка останется важной областью изучения, предлагая ценные инсайты во взаимосвязь между технологиями, обществом и языком.

Понимание социолингвистических последствий социальных медиа необходимо для осмысления более широких изменений в использовании языка и коммуникации в цифровую эпоху. Поскольку технологии продолжают формировать и формироваться социальными взаимодействиями, социолингвисты должны продолжать исследовать эти динамические процессы, чтобы зафиксировать эволюционирующую природу языка.

References

- Androutsopoulos, J. (2014). "Online Data Collection." In *The Handbook of Language and Digital Communication*. John Wiley & Sons.
- Herring, S. C. (2013). "Discourse in Web 2.0: Familiar, Reconfigured, and Emergent." In *Discourse 2.0: Language and New Media*. Georgetown University Press.
- Tagliamonte, S. A., & Denis, D. (2008). "Linguistic Ruin? LOL! Instant Messaging and Teen Language." *American Speech*, 83(1), 3-34.
- Crystal, D. (2011). *Internet Linguistics: A Student Guide*. Routledge.
- Jones, R. H., Chik, A., & Hafner, C. A. (2015). *Discourse and Digital Practices: Doing Discourse Analysis in the Digital Age*. Routledge.

THE SITUATION OF USING TA OI LANGUAGE IN A LUOI DISTRICT, THUA THIEN HUE PROVINCE

*Bui Thi Ngoc Anh (Vietnam Institute of Lexicography and Encyclopedia,
Vietnam Academy of Social Science),*

*Ngo Thi Thu Hương (Vietnam Institute of Lexicography and Encyclopedia,
Vietnam Academy of Social Science)*

buihingocanhvtd@gmail.com

A Luoi is a mountainous district in the west of Thua Thien – Hue province, where many ethnic groups live together. Besides the Kinh people (the majority ethnic group), A Luoi is also home to a number of other ethnic minority groups such as Pa Co, Ta Oi, and Co Tu. Based on sociolinguistic survey data (June 2023), this article will describe the situation of using Ta Oi language in A Luoi district, Thua Thien Hue province. The content of the article focuses on the following issues: (1) The current situation and language competence of the Ta Oi people; and (2) Ta Oi people's attitudes and aspirations toward language use. Based on the current situation as well as the opinions and suggestions of the people, the article wants to warn about negative trends in language use and propose necessary measures to prevent the risk of the Ta Oi language disappearing. In the current integration context, thereby contributing to the preservation and development of the province's ethnic minority languages in general and the Ta Oi language in A Luoi district in particular.

Keywords: Ta Oi language, language competence, usage situation, language preservation, A Luoi

References

- Diffloth, Gérard (1997), *The Mon-Khmer Family of Languages*, Unpublished manuscript. Series of lectures to the Institute of History and Philology, Academia Sinica, Taipei, Taiwan
- Ethnologue (2000), *Volum I, Languages of the World*, SIL International, USA.
- M. Ferlus (1996), *Langues et peuples Viet-Muong*, *Mon-Kkmer studies Journal*, vol.26, pp. 7-28
- Dương Thu Hằng, Nguyễn Thu Quỳnh, Nguyễn Văn Lợi, Tạ Quang Tùng (2022), *Các ngôn ngữ có nguy cơ mai một ở Việt Nam-Những vấn đề lí luận và thực tiễn*, NXB Khoa học Xã hội, HN
- Ralph Fasold (1995), *Xã hội – Ngôn ngữ học của xã hội*, Basil Blackwell, Bản dịch của Viện Ngôn ngữ học, Hà Nội.
- Nguyễn Hữu Hoàn, Nguyễn Văn Lợi, Tạ Văn Thông (2013), *Ngôn ngữ, chữ viết các dân tộc thiểu số ở Việt Nam (Những vấn đề chung)*, Nxb Từ điển Bách khoa, Hà Nội.
- Nguyễn Hữu Hoàn, Phan Lương Hùng, Bùi Thị Ngọc Anh (2022), *Ngôn ngữ các dân tộc thiểu số ở Việt Nam: Một số vấn đề về xác định thành phần, tên gọi và cách viết tên ngôn ngữ trong mối quan hệ với dân tộc*, Nxb Khoa học Xã hội, Hà Nội.

THE FAMILY PREPARATORY ROLE TO COPE WITH A NEW LINGUAL SITUATION

Nesba Asma (University of El Oued, Algeria)

nesba-asma@univ-eloued.dz

The openness to the world made the movement of people between countries easier than previous times. This has encouraged many families to travel outside their home countries, permanently or periodically, for several reasons such as studying and finding better job opportunities. Some families due to many reasons opt for returning back to the homeland. This resulted in engaging their children in new forms of schooling with new linguistic orientations completely different from the ones used to be found in their host countries. Therefore, children will find themselves in a completely different linguistic situation. This study aims at investigating the linguistic integration readiness of the children of some Algerian immigrant families that decided to return back to the homeland. For the data gathering tools, a structured interview was conducted with ten different families returning back to Algeria from UAE, France, Turkey and Libya to investigate about the linguistic integration of their children in Algeria which is an Arab speaking country with a prominent presence of French as a foreign language. The questions of the interview focused mainly on presenting the characteristics of the new linguistic situation, the role of the family and the psycholinguistics' experts in maintaining a successful transfer and the measures taken by the schools' authorities to realize that transfer. Results show the families' belief that the shift to a new linguistic community is challenging due mainly to the radical transfer of the medium of instruction as well as the foreign languages prescribed in the curricula of the homeland schools. Hence, the participants see that the newly transferred children need a prior psycholinguistic preparation in which the parents take an active part. The participants took different measures to assist their children in realizing a smooth shift. They provided them with both Arabic and French courses that were ensured inside and outside the house. The families also contacted the schools short after their arrival so as to cooperate with them to take the appropriate measures to fit the specificities of the newly enrolled pupils from other countries. The children were provided with additional support classes and with special linguistic care to enable them to bridge the gap between them and the old students. The study's results prove that the role of the family is pivotal in preparing the children for the integration into a multilingual society and to make them adapt to multiple language situations imposed on them by the external environment. This role consists in equipping the children with the techniques of translanguaging, code-switching and code-mixing. The study ends up with recommendations to urge families to consult the educational psychology experts to assist them with practical solutions to cope with the new linguistic situations. Proposals were also suggested for organizing seminars and workshops supervised by the schools for both teachers and parents to raise their awareness of the necessity of the pedagogical and the psychological accompaniment for children moving from other countries.

Keywords: Family Education, Multilingual Environment, Translanguaging.

REVISITING SOCIOLINGUISTIC SUCCESS OF LANGUAGE-IN-EDUCATION
POLICY IN CONSTRUCTING COMMUNITY OF PRACTICE IN MULTILINGUAL
MEDICAL CONTEXT: CONNECTING GRIT, MOTHER TONGUE INFLUENCE AND
LANGUAGE POLICY AID

Hafiz Muhammad Awais (University of Sahiwal, Pakistan),

Saeed Akhtar (Riphah International University, Pakistan)

mawais@uosahiwal.edu.pk

Analysing the effectiveness and outcomes of language-in-education policies is crucial in understanding their impact on the formation and development of communities of practice within multilingual, social and profession-specific environments. By evaluating the success of these language policies for society and higher education (De Wit Altbach, 2021), one can gain insights into how they contribute to the establishment of a cohesive and collaborative community of practice that enhances communication, fosters inclusivity, and improves quality as per future global standards. The language policy offers mediating role in preparing social identity, building shared communicative norms, linguistically proficient professionals. Individuals shape up the societal picture of a region and formulate the characteristic uniqueness of a language community. The community is linguistically nurtured through collective linguistic repertoires and aided by a cohesive, inclusive, pluralistic and nationalized language policy. Pakistan, a linguistically diverse county and displaying richness in linguistic heritage seems to be poorly prepared for safeguarding the community of foreign language learning and practice in society. Resultantly, the spring of medical research community (as a prototypic case) in Pakistan appears to be slow growing, globally less forwarding, and critically suffering from adequate sociolinguistic support for language-in-education policy (Javed et al., 2020). For this purpose, present study aims to develop a comprehensive discourse that reveals how current status of language-in-education policy is interlinked with learner grit, mother tongue interference and poor scoring of academic English in medical research writings. The present study considers Urdu, Punjab as L1 and L2 and considers English as additional foreign language (L3). In social setting, English continues to enjoy the language of social prestige, identity and a symbol of socioeconomically privileged class, binding them together in a different social community. It does not only have an impact on the clarity and efficiency of communication within the society and in medical domain, but also serves as a reflection of the depth of knowledge and comprehension possessed by the researcher within this specialized realm of study (Mahapatra Anderson, 2023). The primary objective of this study is to conduct an in-depth exploration and review of the language-in-education policy and to share sociolinguistic insights that may fill the gap of current language policy for society and its connection with linguistic growth, academic achievement (e.g., Sudina Plonsky, 2021) of medical research community and quantitative examination of the factors that contribute to the lack of high quality and successful attainment of favourable scores in academic English standards among research articles authored by medical students from Pakistan (Behzadi Gajdács, 2021). Springer Nature's AJE Language Assessment Tool (Mudunuri, n.d.) is combined with manual qualitative analysis to examine usage patterns of academic English, evaluate the appropriate jargon, lexical choices, discourse structure, cohesion and stance building. In addition, the Turnitin's grammar tool is employed to determine the quality of

grammar and types of language errors. This study holds significance due to its gap filling approach as the absence of sufficient literature and methodological limitations advocated the need for present study. Furthermore, it is poised to offer a valuable insights that can be utilized by policymakers (e.g.,Mahapatra Anderson, 2023) in the development of impactful interventions aimed at enhancing the overall standard of academic writing within this demographic and raising the well being of social community of foreign language in Pakistan.

References

- Behzadi, P., Gajdács, M. (2021). Writing a strong scientific paper in medicine and the biomedical sciences: A checklist and recommendations for early career researchers. *Biologia Futura*, 72(4), 395–407.
- De Wit, H., Altbach, P. G. (2021). Internationalization in higher education: Global trends and recommendations for its future. *Policy Reviews in Higher Education*, 5(1), 28–46.
- Javed, Y., Ahmad, S., Khahro, S. H. (2020). Evaluating the research performance of Islamabad-based higher education institutes. *Sage Open*, 10(1), 2158244020902085.
- Mahapatra, S. K., Anderson, J. (2023). Languages for learning: A framework for implementing India's multilingual language-in-education policy. *Current Issues in Language Planning*, 24(1), 102–122.
- Mudunuri, S. (n.d.). AJE's Grammar Check for Academic English. *American Journal Experts (AJE)*; Part of Springer Nature. Retrieved 25 June 2024, from <https://www.aje.com/grammar-check/>
- Sudina, E., Plonsky, L. (2021). Language learning grit, achievement, and anxiety among L2 and L3 learners in Russia. *ITL – International Journal of Applied Linguistics*, 172(2), 161–198. <https://doi.org/10.1075/itl.20001.sud>

**LINGUISTIC 'PRODUCTSCAPE' AND ETHNOLINGUISTIC VITALITY:
ARABIC AND HEBREW ON MILK PRODUCTS IN ISRAEL**

Deia Ganayim (Sakhnin College for Teacher Education, Israel),

Maria Mazzoli (University of Groningen, Norway)

info@acmbb.org.il

This paper examines the relationship between the ethnolinguistic vitality of the Arabic language and the linguistic landscape of dairy products in Israel, which we label the linguistic 'productscape' of milk products. The research stems from the following research questions: What is the social and political meaning of the printed language(s) on dairy products in Israel? How do they reflect the linguistic diversity of the country and how do they impact the visibility and, therefore, the vitality of Palestinian Arabic in Israel? Based on the analysis of ethnographic data of language on milk products and advertising campaigns from Tnuva, Tara and Yotvata, collected in Israel between 2015 and 2023, we argue that the realm of commercial products (and crucially of basic necessities, like milk products) has a prominent role in shaping the symbolic capital of languages within multilingual societies. Specifically, we highlight the responsibility of private dairy company managers, specifically in their choices of language on products packages and advertising campaigns, which contribute to the linguistic landscape, influence ethnolinguistic vitality, and ultimately play a role in the Israeli-Palestinian conflict.

DIVERSITY AND THE QUESTION OF IDENTITY IN THE ALGERIA CONTEXT.

Mohammed Ghedeir Brahim (University of El Oued, Algeria)

ghedeir-mohammed@univ-eloued.dz

The linguistic and sociolinguistic landscape of Algeria is unique and intricate, characterized by a complex interplay of languages and dialects that are deeply intertwined with the nation's social, political, and cultural fabric. In Algeria, each language or dialect is more than just a means of communication; it serves as a vital expression of the identity and personality of its respective speech community. As a multilingual nation, Algeria faces significant challenges regarding linguistic diversity, which, in turn, impact the broader issue of national identity. This research addresses the problematic of balancing linguistic diversity with national identity, highlighting the significance of understanding language dynamics in fostering social cohesion and stability. Through this investigation, the study contributes to the broader discourse on how multilingualism shapes and is shaped by socio-political contexts, particularly in post-colonial settings like Algeria. This study aims to explore the linguistic environment of Algeria, focusing on language policies and their repercussions on the country's social, cultural, and political stability. By examining the historical and contemporary language planning initiatives undertaken by various Algerian governments, this research seeks to shed light on the roles and statuses of French (the former colonial language), Standard Arabic, and native languages such as Algerian Arabic and Tamazight. To provide a comprehensive understanding of Algeria's linguistic background and the influence of historical events on current language policies and practices, the study employs a questionnaire distributed to twenty teachers from different regions of Algeria. These educators' attitudes and perspectives on language contact, planning, and policies offer valuable insights into how linguistic diversity intersects with questions of identity in Algeria. The field study was conducted during the 2019/2020 academic year at the University of El-Oued, Algeria. The findings of the study revealed that teachers across various regions emphasized the connection between language and identity. They noted that the use of native languages like Tamazight and Algerian Arabic is a source of cultural pride and a vital component of community identity. The study found that language policies favoring Standard Arabic and French often create tensions among different linguistic communities. While Standard Arabic is seen as a unifying national language, the persistent influence of French, particularly in education and administration, is viewed as a colonial legacy that complicates identity issues. The respondents highlighted that past and present language planning initiatives have had mixed effects. Efforts to promote Tamazight, for example, have been positively received and are seen as steps toward greater inclusion and recognition of linguistic diversity. However, inconsistencies in policy implementation have led to frustration and confusion.

Key words: Algerian identity, Algerian linguistic community, Linguistic diversity, linguistic policies, The linguistic map.

NATIONALISM AS A FACTOR IN THE STRUGGLE FOR MINORITY LANGUAGES

Camiel Hamans (Comie International Permanent des Linguistes, CIPL, The Netherlands)

hamans@telfort.nl

This paper aims to clarify how closely nationalism and the protection of minority languages are intertwined and that, as a result, the preservation of minority languages is only possible if the myths of homogeneity and of the associated essential bond between nation and language that underpins romantic nationalism are abandoned.

Minority languages can only exist if there are also one or more (national) languages that have greater prestige next to them or better above them. Looking at Western European history of the last five centuries, two developments are seen as crucial for promoting a linguistic variant as a national language. These are the invention of the printing press (Anderson 1991, Burke 2004) and compulsory education/school literacy (Wogan 2001).

However, the need for a central authority (Ordinance of King Francis I 1539, France) or the spread of a Bible translation (Luther 1534, Germany) also had a major influence on the emergence of a national and therefore ultimately a majority language. In Italy, the 'questione della lingua' not only led to a fierce early 16th century debate, but also to the founding of the Academia della Crusca and, through the academy's choice of Tuscan, laid the foundation for later standard Italian (Perceval 1995). Nevertheless, the standardizing of vernaculars in the Renaissance is not the moment that the debate about the relation between language and ethnicity or nation started, since all these discussions were limited to the literate members of society that never formed a majority.

These discussions did, however, promote interest in other, foreign or exotic languages and led a.o. to the language data collections of Gessner (1555), Witsen (1692), Pallas (1787-1789), Adelung and Vater (1806-1817). The need for missionaries to be able to proclaim the Christian faith in the languages of natives also led to an interest in indigenous languages and cultures and to collections like that of Hervás y Panduro (1784, 1800-1805), which was as much an anthropological collection as a linguistic one (Adelaar 2012). Von Humboldt's work and data collections, published shortly afterwards, fits into the same tradition (Von Mengden and Schneider 2024). The survey of Coquebert (1806-1812) pursued another goal. Here, the need to collect linguistic data from different languages and dialects arose rather from possible administrative problems in the First French Empire (Hamans 2017).

However much all these collections increased interest in other, often exotic languages, they did not necessarily lead to the idea that some languages are superior. That idea arose as a result of the romantic idea that there is a special bond between language and people. According to the early 19th century German philosophers Herder and Fichte each nation possesses a language or to put it differently, part of the definition of a nation is a common language, which is a form of linguistic essentialism (Von Mengden and Schneider 2024). Consequently, languages that differ from this national language should be eradicated as in France was the policy, or at least abandoned or neglected (Hamans 2024). The introduction of universal education and literacy later in the century, using the national standard language, spread this idea throughout almost all of Europe (Wogan 2001). European nationalism thus created minority languages that were considered inferior and therefore had no right to exist.

Nationalism, however, also supports the defense, protection and promotion of minority languages. After all, European history has only partially succeeded in creating homogeneous nations. Several groups that deviate from the dominant culture do not appear to be fully subject to the dominant culture, because their speakers are too numerous, or too stubborn, or too remote. Therefore, they turn out to be able to claim their own place and rights. Initially these are usually ignored by the parent group. Later these are seen as folklore to be admired and exploited, but if the group is large and steadfast enough, there may come a time when they propagate their own group feeling as their own form of nationalism and claim a place for their own minority language. If so, group nationalism or chauvinism becomes the driving force behind the defense of minority language. Such an effort can develop into an equal rights movement. This will be explained with examples in the presentation.

References

- Adelaar, Willem F.H. (2012). Historical overview: Descriptive and comparative research on South American Indian Languages/ Lyle Campbell and Verónica Grondona (eds.). The indigenous languages of South America: a comprehensive guide. Berlin/Boston: Walter de Gruyter:1-57.
- Anderson, Benedict. (1991). *Imagined Communities, Reflections on the Origin and Spread of Nationalism*. 2nd revised edition. London/New York: Verso.
- Burke, Peter J. (2004). *Languages and communities in early modern Europe*. Cambridge: Cambridge University Press.
- Considine, John.(2011). *Small Dictionaries and Curiosity: Lexicography and Fieldwork in Post-Medieval Europe*. Oxford: Oxford University Press.
- Hamans, Camiel (2017). The return of the Prodigal Son. *Scripta Neophilologica Posnaniensia XVIII*, 103-116.
- Hamans, Camiel (2024). The European Charter for Regional or Minority Languages: Turning the tide against linguistic nationalism. Camiel Hamans and Hans Henrich Hock (eds.). *Language, History, Ideology*. Oxford: Oxford University Press: 239-283.
- von Mengden, Ferdinand and Britta Schneider (2024). Methodological nationalism and (anti-)historicism in the history of linguistics: Linguistic essentialism. Camiel Hamans and Hans Henrich Hock (eds.). *Language, History, Ideology*. Oxford: Oxford University Press:284-310.
- Perceval, W. Keith. (1995). *Renaissance Linguistics: An Overview*. E. F. Konrad Koerner and Ronald E. Asher (eds.). *Concise history of the language sciences*. Oxford, New York, and Tokyo: Pergamon: 147–151.

CHILDREN'S READING SKILLS ASSESSMENT IN MAJORITY AND MINORITY LANGUAGES

*Aigul F. Khanova (Kazan Federal University, Russia),
Nafiset D. Gumova (HSE University, Adyghe State University, Russia),
Ilgiz I. Khalikov (G. Ibragimov Institute of Language, Literature and Art, Tatarstan
Academy of Sciences, Russia),
Nina S. Zdorova (HSE University, Russia),
Susanna R. Makerova (Adyghe State University, Russia),
Olga V. Dragoy (HSE University, Russia)
aigulkhanova1985@gmail.com*

Introduction. In recent years, there has been an increasing amount of research conducted to evaluate the reading skills of bilingual school children. It is well-established that phonological processing (Páez Rinaldi, 2006) and vocabulary knowledge (Baker et al., 2022; Droop Verhoeven, 2003; Johansson Rijlaarsdam, 2023) predict reading competence among bilinguals. Moreover, reading skills should be assessed in both languages using a common assessment tool to determine the reading proficiency of children who grew up bilingual (Preusler et al., 2019). In this study, we examined reading skills in both a majority language (Russian) and a minority language (Tatar or Adyghe) among primary school students and explored the contribution of phonological processing skills and the readability of reading materials on reading speed and reading comprehension in two languages.

Methods. A total of 79 fourth graders, aged 10 to 11 ($M= 10.4$; $SD= 0.5$), from the Republic of Tatarstan and the Republic of Adyghea (Russia) participated in this study. All children, except two, had normal non-verbal intelligence, assessed with the Raven Coloured Progressive Matrices (Raven, 2008). Therefore, the final sample consisted of 77 school children.

Reading speed and reading comprehension were assessed with a new standardized reading test called KARASIK in Russian (Zdorova et al., 2024, under review), BAYAN in Tatar, and YEOMOZERAYEOMO in Adyghe, created following the design of KARASIK. Reading speed was measured as the number of words correctly read per minute (WPM), while reading comprehension was evaluated based on the number of correct answers to six text-based questions. Phonological processing skills were evaluated using RuToPP (Dorofeeva et al., 2022). Parents completed an informed consent form and the Child Language Experience and Proficiency Questionnaire, LEAP-Q (Marian et al., 2007).

First, a generalised linear mixed-effects model was constructed using the “lme4” package (Bates et al., 2015) in R (R Core Team, 2022). The dependent variable was the total number of correctly read words per minute, while the independent variables included age, reading comprehension scores, language, text, phonological processing scores, and Flesch-Kincaid readability scores, which measured the readability of the text. Next, a linear mixed-effects model was used to assess the effect of bilingual background on reading speed. The independent variables were the percentage of the mother's language use, the child's level of speaking proficiency, and the first language acquired.

Results. The results showed a significant difference between reading speed and reading comprehension ($\beta = 1.96$, $p = 0.001$) in Tatar and Russian texts. For the Tatar and Adyghe participants, complex phonological processing was a reliable predictor of reading

fluency ($\beta = 0.39$, $p \sim 0.001$). A model with independent variables such as the percentage of the mother's language use, the child's level of speaking proficiency, and the first language acquired showed that the mother's input ($\beta = -0.42$, $p \sim 0.001$), high (8-10 on a ten-point scale) level of speaking proficiency ($\beta = 99.37$, $p \sim 0.001$), and Russian as the first-acquired language ($\beta = 40.26$, $p = 0.002$) were significant.

Discussion. This study is the first attempt in Russia to assess reading skills in majority and minority languages using a common metric. Overall, our findings also confirmed that complex phonological processing is a stronger predictor of reading fluency (Dorofeeva et al., 2022). The results revealed a significant difference of reading speed and reading comprehension across majority and minority languages. Therefore, we can assume that reading skills in minority languages are linked to language typology, given that Tatar and Adyghe both belong to agglutinative languages. Thus, we need to further explore the impact of language proficiency factors to assess reading fluency and reading comprehension in majority and minority languages.

References

- Baker D. L., Park Y. Andress Tim T. (2022): Longitudinal Predictors of Bilingual Language Proficiency, Decoding, and Oral Reading Fluency on Reading Comprehension in Spanish and in English, *School Psychology Review*, DOI: 10.1080/2372966X.2021.2021447
- Bates, D., Mächler, M., Bolker, B., Walker, S. (2015). Fitting Linear Mixed-Effects Models Using lme4. *Journal of Statistical Software*, 67(1), 1–48. <https://doi.org/10.18637/jss.v067.i01>
- Dorofeeva, Svetlana V.; Iskra, Ekaterina; Goranskaya, Daria; Gordeyeva, Elizaveta; Serebryakova, Margarita; Zyryanov, Andrey; et al. (2022). Phonological skills as predictors of dyslexia (Dorofeeva et al., 2022). *ASHA journals*. Online resource. <https://doi.org/10.23641/asha.20779294.v1>
- Droop M., Verhoeven L. (2003) Language proficiency and reading ability in first- and second-language learners. *Reading Research Quarterly* 38(1):78-103. DOI: 10.1598/RRQ.38.1.4
- Johansson, B., Rijlaarsdam, G. (2023). Writing fluency predicted by reading, linguistic and cognitive skills in L1 and L2 in the writing of bilingual biscriptal Persian-Swedish children. *L1-Educational Studies in Language and Literature*, 23(1), 1–28. <https://doi.org/10.21248/l1esll.2023.23.1.374>
- Marian V, Blumenfeld HK, Kaushanskaya M. (2007) The Language Experience and Proficiency Questionnaire (LEAP-Q): assessing language profiles in bilinguals and multilinguals. *J Speech Lang Hear Res*. Aug;50(4):940-67. doi: 10.1044/1092-4388(2007/067).
- Páez M, Rinaldi C. (2006) Predicting English Word Reading Skills for Spanish-Speaking Students in First Grade. *Top Lang Disord*. Oct;26(4):338-350. doi: 10.1097/00011363-200610000-00006
- Preusler S., Zitzmann S., Paulick I., Möller J. (2019) Ready to Read in Two Languages? Testing the Native Language Hypothesis and the Majority Language Hypothesis in Two-Way Immersion Students. *Learning and Instruction* 64. DOI: 10.1016/j.learninstruc.2019.101247
- R Core Team (2022). R: A language and environment for statistical computing. R Foundation for Statistical Computing, Vienna, Austria. URL <https://www.R-project.org/> .

Zdorova N.S., Staroverova V.N., Lopuhina A.A., Dzhonboboeva D.B., Pareshina E.A., Shestakova E.R., Gmyrina V.A., Dmitrova E.P., Dragoj O.V. «Karasik»: test dlja ocenki navykov chtenija mladshih shkol'nikov na russkom jazyke / Voprosy obrazovanija. 2024. (na recenzirovanii)

This research is part of Strategic Project “Success and Self-Sustainability of the Individual in a Changing World”

TAMAZIGHT LANGUAGE POLICY IN ALGERIA:WHAT VARIETY TO BE STANDARDIZED AND WHAT WRITING SCRIPTS ARE TO BE ADOPTED?

Mohammed Naoua (University of El Oued, Algeria)

mohamed.naoua@gmail.com

Language policy refers to the mechanisms, laws and regulations set by the State for organizing, managing or manipulating the linguistic behavior of a given speech community. This policy can lead to the reinforcement or the weakening of languages at the national level. In the same way, it can strengthen national unity, or create language conflicts within the same community. As far as Tamazight language in Algeria is concerned, a number of decisions have been approached by the government to promote its status and use. In 2016, the constitutional amendments institutionalized it as a national and official language on the same standard as Arabic, and urged the State to promote and develop its varieties in use at the national level. To implement these policies on the ground, two questions encountered language planners: what variety will be selected for standardization? And what writing system is to be incorporated? Concerning the first point, different dialects of Tamazight language are used in different parts of Algeria. We can, for instance, mention Kabilian variety in the Kabilian Region, Chaoui dialect in Eastern Algeria, and Chelha and Terguia in Southern Algeria. However, the choice of the writing system, which represents the phonological and semantic units of Tamazight language, is also challenging, and problematic, linguistically, socially and politically. Is it appropriate to use Tifinagh scripts, which represent the identity of Tamazight community in Northern Africa? Or the choice of Latin scripts is more convenient since most of Tamazight written literature has been documented in French. Or the claims of the third trend, who favors the use of Arabic scripts as a booster for strengthening national unity since the rest of the population speaks Arabic varieties is more appropriate? To investigate the cause of the problem and suggest solutions for the same, the study formulates three hypotheses. The first relates between the use of Tifinagh scripts and the representation of Tamazight identity in Northern Africa. The second relates between the adoption of Latin scripts and the spread of this language worldwide. However the third hypothesis associates between the incorporation of the Arabic writing system and the reinforcement of the social texture between the Arab and Tamazight communities within the same political borders. To respond to the research questions and to test its hypotheses, the views of the three trends have been investigated by the historical and descriptive-analytic methods. The data subject to this research have been gathered from questionnaires, oral corpora, and documentary sources. The results of the study revealed great discrepancies amongst the opinions of the three main Tamazight communities, which calls for the intervention of policy makers, rather than language planners to choose the convenient variety and to propose the scripts, which strengthen national unity and preserve the social texture of the Algerian people. The research concludes with a list of recommendations relevant to dialect standardization and the choice of the writing systems, which contribute to the reinforcement of Algerian national security and preserving its national unity.

Keywords: Language Conflict, Language Planning, Language Policy, Tamazight, Writing System

References

- Constitution de La Republique Algerienne Democratique et Populaire. Secrétariat du Gouvernement. Journal Officiel N° 82. 2000
- Corson, David. *Language Policy in Schools: A Resource for Teachers and Administrators*. Taylor Francis e-Library. 2009
- Ferguson, Gibson. *Language Planning and Education (1st Ed)*. Edinburgh: Edinburgh University Press. 2006.
- Fishman Joshua A. *Do Not Leave Your Language Alone: The Hidden Status Agendas Within Corpus Planning in Language Policy*. Lawrence Erlbaum Associates
- Haugen, Einar *Language Conflict and Language Planning: The Case of Modern Norwegian*. Cambridge, Massachusetts: Harvard University Press. 1966.
- Hult, Francis M. and Cassels Johnson, David. Editors. *Research Methods in Language Policy and Planning: A Practical Guide*. Chichester, UK: John Wiley Sons, Inc. 2015
- Juan Cobarrubias and Fishman Joshua A. Editors. *Progress in Language Planning: International Perspectives*: Berlin, New York and Amsterdam: Mouton Publishers. 1983
- Kaplan, Robert B. and Baldauf, Jr Richard B. *Language Planning from Practice to Theory*. Clevedon, Philadelphia: Multilingual Matters. 1997.
- Liddicoat Anthony J. *Language Planning and Policy: Issues in Language Planning and Literacy*. 2007
- Liddicoat, Anthony J. and Baldauf Jr, Richard B. *Language Planning and Policy: Language Planning in Local Contexts*, Bristol, Blue Ridge Summit: Multilingual Matters, 2008. <https://doi.org/10.21832/9781847690647>
- McCarty, Teresa L. *Ethnography and Language Policy*. New York, NY: Routledge. 2011.
- Pennycook, Alastair. *Language policy and the Ecological turn*. *Language Policy* 2004, 3(2): 213–39.
- Wodak, Ruth and Corson David *Encyclopedia of Language and Education Volume 1 Language Policy and Political Issues in Education*. Rotterdam: Kluwer Academic Publishers. 1997
- Wright, Sue. *Language Policy and Language Planning: From Nationalism to Globalisation*. New York, N.Y. 2004.

A VARIATIONIST STUDY OF HUMAN REFERENT CLASSIFIERS IN ASSAMESE

Kaushika Nath (University of Delhi, India)

knath@linguistics.du.ac.in

Classifiers in Assamese have been of long-standing interest among scholars working on Indo-Aryan languages, as reflected in various studies since 1848 (see Brown 1848, Barz Dillar 1985, Medhi 1946, Kakati 1941, and Goswami 1982, among others). These studies generally described the attributes of classifiers in categorical terms. However, recent studies propose that Assamese classifiers exhibit overlapping semantic and structural attributes, such that one finds variability in the choice of classifiers, resulting in multiple classifiers competing with each other for the same referent, e.g., in examples (1)-(3) (see Nath, 2022; Satyanath, 2024).

e-ta bhal prophesar
One-classifier good professor
'a good professor'

e-zon bhal prophesar
One-classifier good professor
'a good professor'

e-goraki bhal prophesar
One-classifier good professor
'a good professor'

Following insights from Nath (2022), the present study conducts a sociolinguistic investigation into the observed variability in Assamese classifiers among speakers in the multiethnic-multilingual urban center of Tezpur, Assam (India). It focuses on a set of five classifiers used to refer to human beings: goraki, zon, zoni, to, and ta, drawing data from two generations of speakers in three neighbourhoods broadly separated along the lines of participants' ethnolinguistic backgrounds, settlement history, bilingualism, age, gender, level of education, social class, and various other social factors. Data were collected through sociolinguistic interviews lasting a maximum of one hour per participant (Labov 1972). The data were transcribed using ELAN and subsequently exported to MS Excel for coding linguistic and social factors conditioning the variation in classifiers for quantitative analysis.

The findings suggest that classifiers are used variably without changing the human referent in Assamese. The study also indicates that, overall, there is a greater preference for using t-type classifiers (to ta) compared to non-t-type classifiers like goraki, zon zoni, irrespective of the participants' social profiles. However, there is significant internal variation among all classifiers referring to human referents that can only be accounted for by considering both linguistic and social factors.

References:

- Barz, R.K., Diller, A. Classifiers and standardization: some South and South-East Asian comparisons. Bradley, D. Papers in Southeast Asian Linguistics. Pacific Linguistics, the Australian National University, 1985. 155-184.
- Brown, N. Grammatical Notices of the Assamese Language. Sibsagar: the American Baptist Mission Press, 1848.
- ELAN (Version 6.8) [Computer software]. Nijmegen: Max Planck Institute for Psycholinguistics, The Language Archive. <https://archive.mpi.nl/tla/elan>. Retrieved July 19, 2024
- Goswami, G. Structure of Assamese. Calcutta: The Pooran Press, 1982.
- Kakati, B. Assamese, Its Formation and Development. Guwahati: The Government of Assam, 1941.
- Labov, William. Sociolinguistic Patterns. University of Philadelphia Press: Philadelphia, 1972.
- Medhi, K. Assamese Grammar and Origin of the Assamese Language. 1936.
- Nath, Kaushika. Acquisition of Assamese Classifiers: A Variationist Study. MPhil thesis. University of Delhi, 2022.
- Satyanath, Shobha. Contact, Diffusion and Divergence: Classifiers in Assamese and its two contact varieties- Divergence in Classifier Systems. Journal of Language Contact. 2024. 16(1). 104-139.

ENDANGERED BELARUSIAN: CAN AI OFFER A SOLUTION?

Tatsiana Nazaranka (University of Salzburg, Austria)

tatsiana.nazaranka@plus.ac.at

Research by the Australian National University reveals that nearly half of the world's 7,000 recognized languages are endangered. Krauss (1992:7) predicted that in the 21st century we "will see either the death or the doom of 90% of mankind's languages". This alarming forecast cannot but motivate linguists to document and revitalize endangered languages, though there is significant debate over the value and efficacy of these efforts.

Mufwene (2016) argues that language decay is a natural part of cultural evolution, suggesting that linguists should prioritize documentation over intervention in language shift and loss. McWhorter (2008) maintains that the death of a language does not necessarily mean the loss of culture and that artificially keeping a language alive might do more harm.

This paper explores the potential of artificial intelligence (AI) in revitalizing the Belarusian language. Despite being an official language in Belarus, Belarusian is classified as vulnerable in UNESCO's Atlas of the World's Languages in Danger (2010, 2024) due to the widespread use of Russian. Luxembourgish and Irish face similar challenges from dominant international languages, being classified as potentially vulnerable and endangered, respectively. While Maltese was not on this list in 2010, it has since joined due to strong exposure to English in media and education (Grima 2018). Brincat (2017) suggests focusing on strengthening the standard variety of Maltese rather than relying on outdated censorship, a strategy that could also benefit Belarusian.

AI, especially large language models (LLMs), can greatly aid in revitalizing Belarusian by providing learners with a virtual conversation partner that offers real-time feedback. However, OpenAI's GPT models are predominantly trained on English and other major languages, leading to inconsistent performance in smaller languages like Belarusian. For example, GPT-4 can hallucinate, i.e. "perceive patterns or objects that are nonexistent or imperceptible to human observers, creating outputs that are nonsensical or altogether inaccurate" (IBA 2024):

- (1) Простите за путаницу. Я перепутал термин. "Наркомовка" не связана с жаргоном преступников. Это термин, который связан с советским периодом и относится к официальному языку ведомств наркомов (министерств) в СССР.

Sorry for the confusion. I got the term mixed up. "Narkomovka" is not related to the jargon of criminals. It is a term that is associated with the Soviet period and refers to the official language of the agencies of the Commissars (ministries) in the USSR.

- (2) Да, у выніках, якія вы прадставілі, вы заўважылі некаторыя словы, якія выкарыстоўваюцца ў тарашкевіцы, якія не ўваходзяць у сучасную беларускую мову, такія як "ня" і "дасьледаванні". Гэта можа быць звязана з майго знаёмства з рознымі варыянтамі беларускай мовы, уключаючы тарашкевіцу, і ўключаць іх у мой тэкст.

Yes, in the results you presented, you noticed some words used in Taraškievica that are not part of the modern Belarusian language, such as "ня" and "дасьледаванні". This may be related to my familiarity with different variants of

the Belarusian language, including Taraškievica, and incorporating them into my text.

Despite these challenges, LLMs can be trained in proper grammar and cultural knowledge. The paper aims to provide specific examples and highlight contentious issues in the Belarusian language, such as loanwords, assimilative palatalization, noun and adjective declensions, verb conjugation, etc. It also examines instances of language norm fluctuations on social media platforms, where groups dedicated to Belarusian often perceive some official norms as products of Russification. By addressing these considerations, the author demonstrates how an LLM can be fine-tuned to facilitate more accurate interactions between AI and users. This advancement opens new possibilities for preserving and revitalizing the Belarusian language.

References

- Brincat, Joseph M. M. Maltese: blending Semitic, Romance and Germanic lexemes. *Lexicographica*. 33. 207-223.
- Grima, Antoinette Camilleri. Globalization and Education: what future for the Maltese-speaking child? URL: <https://journals.openedition.org/esp/2259> . Accessed 27 June 2024
- IBA. What are AI hallucinations? 2024. URL: <https://www.ibm.com/topics/ai-hallucinations>. Accessed 27 June 2024
- Krauss, Michael. The world's languages in crisis. *Language*. 1992. 68(1). 4–10.
- Mufwene, Salikoko S. A cost-and-benefit approach to language loss. Filipović, Luna and Pütz, Martin. *Endangered Languages and Languages in Danger: Issues of Ecology, Policy and Human Rights*. Amsterdam: John Benjamins, 2016. 115-143.
- McWhorter, John. 2008. No tears for dead tongues. URL: https://www.forbes.com/2008/02/21/language-death-english-tech-cx_jm_language_sp08_0221death.html. Accessed 27 June 2024
- UNESCO's Atlas of the World's Languages in Danger. 2010. URL: <https://unesdoc.unesco.org/ark:/48223/pf0000187026>. Accessed 27 June 2024
- UNESCO's Atlas of the World's Languages in Danger. 2024. URL: <https://en.wal.unesco.org/discover/languages>. Accessed 27 June 2024

LANGUAGE POLICIES AND LEGISLATIONS IN CHINA AND RUSSIA: NORMATIVE JUSTIFICATIONS

Qu Yue (Shanghai International Studies University, China)

176136871@qq.com

Since the late 1980s, China and Russia have undergone significant political and economic transformations that have propelled them toward modernization and prompted a reassessment of their multilingual political frameworks. From the perspective of historical institutionalism, this study compares the evolution of language issues within their legislative and institutional frameworks to illuminate the normative justifications underlying their diversity management approaches.

We found that despite the distinct historical contexts, political regimes and developmental trajectories, China and Russia exhibit some notable parallels in the institutional frameworks and legal regulations governing their language policies. Both countries address language issues by pursuing policies through legal mechanisms in order to ensure their clarity and enforceability. They all acknowledge some linguistic rights with the policy-based approach predominant within their language legislation frameworks. The equality of languages, the freedom of language choice and language use have been recognized in two countries' language legal framework, including both individual and collective rights. Both countries officially acknowledge linguistic diversity of their populations and have established institutional mechanisms to accommodate it.

We argue that, to date, the influence of the Soviet approach still persists in the policy frameworks of both countries, however, the subsequent years saw each country refined its legal framework for language policies to integrate global principles into their domestic legal frameworks with some characteristics that are uniquely their own. The normative justifications of China's language policies is "not only socialist but retains the unique vestiges of China's philosophical heritage." (Li 1995) The Confucian philosophy advocates for laws that are not only theoretically sound but also practically effective in maintaining social order and promoting the common good. Therefore, in China, interpretations of liberalism and democracy are filtered through the lens of socialist governance and Confucian philosophy, resulting in approaches that diverge significantly from those in Western liberal democracies. Russia adopted in the early 1990s some liberal ideas, including the rule of law and human rights, non-discrimination and the freedom of language use. International treaties were recognized as part of the Russian legal system. Despite these changes, the continuity with the Soviet approach is evident as the national-state principle foundational to the state structure remains. The discourse of multinationality is still present in the constitution, but it is coupled with official nationalism and the ongoing nation-building where the emphasis shifted in the last decade from the civic to ethnic model of nation.

Key word: language policy; language legislation; normative justifications

Reference

- Li, Wei. 1995. "Philosophical influences on contemporary Chinese law." *Ind. Int'l Comp. L. Rev.* 6: 327.

ТЕМАТИЧЕСКОЕ
НАПРАВЛЕНИЕ 7:
Индоевропейские
языки
Европы

TOPIC AREA 7:
Indo-European
languages
of Europe

МОРФОСИНТАКСИЧЕСКИЕ ОСОБЕННОСТИ АППОЗИТИВНОЙ ПРЕДЛОЖНОЙ КОНСТРУКЦИИ ВО ФРАНЦУЗСКОМ ЯЗЫКЕ

*В.М. Амеличева (Московский государственный университет
имени М.В. Ломоносова)*

varvara.amelicheva@gmail.com

Предлагаемый доклад посвящен французской предложной конструкции N1+de+N2 (*ton imbécile de frère* = твой брат-идиот, *un amour d'enfant* = прелестный ребенок, *la ville de Paris* = город Париж, *une sorte de pull* = что-то вроде свитера), которую традиционные грамматики (Mauger 1968, Denis, Sancier-Chateau 1994, Pougeoise 1998, Гак 2004, Grevisse, Goosse 2008) считают особой разновидностью приложения с предлогом – *apposition prépositionnelle*. Распространено также название *génitif appositionnel*, поскольку данная конструкция восходит к одному из видов латинского генитива (*genitivus definitivus / epxegeticus*: *vox Romae* = слово «Рим», *monstrum mulieris* = женщина-чудовище) и встречается в других романских и германских языках (ит. *Una bestia di avvocato* = зверюга-адвокат, англ. *An angel of a child* = ангельское дитя, нем. *Ein armer Teufel von Philologe* = бедняга филолог). Следует сделать оговорку о специфике данной конструкции во французском языке Квебека: в нем очень распространен вариант с прилагательным вместо N1 (*une bizarre de construction* = странная конструкция, что, по-видимому, продолжает старофранцузскую традицию: *mon las de cuer* = мое усталое сердце, *la dolente d'empereriz* = несчастная императрица), а также с предлогом *à* вместо *de* (*ce salaud à Chara* = этот негодяй Шара).

Дискуссия о статусе *génitif appositionnel* восходит к Л. Теньеру, который впервые заметил, что «в ряде языков, и, в частности, во французском, существительные транслируются в прилагательные сущности с помощью предлога» (Теньер 1988: 462) и, таким образом, синтаксическая функция N1 – определение N2; такую точку зрения разделяют многие авторитетные авторы (Charaudeau 1992, Wilmet 1997, Riegel et al. 2009). Другая распространенная позиция состоит в том, что эта конструкция представляет собой частный случай приименного дополнения, специфика которого определяется семантическими особенностями N1 (Arrivé 1964, Regula 1972, Abeillé, Godard 2021). Ряд исследователей использует другие термины: качественная конструкция (Milner 1978, Tellier, Valois 2006), экспрессивная двучленная именная группа (Foolen 2004), именная группа с модификатором (Vaguer 2017), причем в зависимости от лексического наполнения в роли модификатора может выступать как N1 (*cette chienne de vie* = эта собачья жизнь), так и N2 (*le titre de Docteur* = титул доктора).

Не меньший интерес, чем вопросы терминологии, представляет морфосинтаксическое поведение подобных конструкций, в частности согласование по роду и числу с другими элементами фразы: предшествующим детерминативом и последующим атрибутивом. В докладе будут рассмотрены разные варианты согласования:

(1) *Ton (m) phénomène (m) de fille (f) est épatante (f)*. = Твоя замечательная дочь – это что-то.

(2) *Ce (m) bijou (m) d'église (f) romane a été reconstruit (m)*. = Эта романская церковь, настоящая жемчужина, была реконструирована.

(3) Ce (m) putain (f) de téléphone (m) = Этот чертов телефон

Будет показано, что согласование зависит не только от одушевленности / неодушевленности N2, но и от семантического класса, к которому принадлежит N1: аффективная (прежде всего инвективная) лексика, слова-гиперонимы (ville в la ville de Paris = город Париж, mois в le mois de mai = месяц май), слова-аппроксиматоры (sorte, genre, espèce = вид, разновидность). Кроме того, в качестве N1 может выступать нейтральное существительное, либо в случае метафорического переосмысления (ce boucher de chirurgien = этот хирург, настоящий мясник), либо при особом смысловом выделении в информационной структуре фразы:

(4) Et qu'est-ce qu'en dit ton médecin de mari ? = А что об этом говорит твой муж, врач?

По итогам рассмотрения всех возможных комбинаций разных типов N1 и N2 будет сделан вывод об экспрессивности как ключевом свойстве всех типов génitif appositionnel, которое объясняет невозможность их трансформации в стандартную беспредложную аппозитивную конструкцию.

Литература

- Гак В.Г. Теоретическая грамматика французского языка, М.: Добросвет, 2004
Теньер Л. Основы структурного синтаксиса. М.: Прогресс, 1988
Abeillé A., Godard D. La grande grammaire du français. Arles: Actes Sud / Imprimerie nationale, 2021
Arrivé M. À propos de la construction La ville de Paris: rapports sémantiques et rapports syntaxiques. Le Français 529ariou, 1964, N.1. Pp.178-184
Charaudeau P. Grammaire du sens et de l'expression. – P.: Hachette, 1992
Denis D., Sancier-Chateau A. Grammaire du français. – P.: Livre de poche, 1994
Foolen A. Expressive binominal NPs in Germanic and Romance languages. G. Radden K.-U. Panther (Eds.). Studies in linguistic motivation. Berlin: Mouton de Gruyter, 2004. Pp.75–100
Grevisse M., Goosse A. Le Bon usage. Bruxelles : De Boeck / Duculot, 2008
Mauger G. Grammaire pratique du français d'aujourd'hui. Langue parlée. Langue écrite. P., 1968
Milner J.-Cl. De la syntaxe à l'interprétation : quantités, insultes, exclamations. Paris : Le Seuil, 1978
M. Pougeoise. Dictionnaire de grammaire et des difficultés grammaticales. P. : Armand Colin, 1998
Regula M. Encore une fois ce fripon de valet. Revue de linguistique romane. 1972. Vol.36. No.141/142. Pp.107-111
Riegel M., Pellat J.-Ch., Rioul R. Grammaire méthodique du français. – P.: Quadrigue / PUF, 2009
Tellier Ch., Valois D. Constructions méconnues du français. Montréal : Presses universitaires du Québec, 2006
Vaguer C. Pourquoi “une fille de joie” n'est pas “une fille 529arious”? Emploi adjectival d'un certain type de modifi(cat)eur nominal. Intervention au Colloque international “L'Adjectivité”, septembre 2017, Paris, France. (À paraître)
Wilmet M. L'apposition : une 529arious529 à réestimer. Kleiber G. (éd.). Les 529ario du sens. Études de linguistique française, médiévale et 529arious529 offertes à Robert Martin à l'occasion de ses 60 ans. Louvain-la-Neuve : De Boeck Supérieur, 1997. Pp. 413-422

АБСОЛЮТИВНОЕ УПОТРЕБЛЕНИЕ ГЛАГОЛОВ В ДИАХРОНИЧЕСКОМ АСПЕКТЕ (НА МАТЕРИАЛЕ ФРАНЦУЗСКОГО ЯЗЫКА)

*Е.Э. Бабаева (Институт русского языка имени В. В. Виноградова РАН,
Московский государственный университет имени М.В. Ломоносова)
elizaveta.babaeva2017@yandex.ru*

Под абсолютным употреблением глаголов мы в соответствии с традицией понимаем употребление глаголов, обычно транзитивных, с опущением второго актанта глагола (Апресян 2009: 487) (субъектный суппессив в терминологии И.А. Мельчука (Мельчук II: 167)), при котором глагол регулярно претерпевает семантический сдвиг, что отличает его от эллипсиса, который получил во французском языке особое распространение в XX в. (в частности, благодаря рекламе).

Абсолютное употребление глаголов изучалось с точки зрения отграничения данного явления от других случаев безобъектного употребления глаголов (эллипсис, факультативная валентность), выявления классов глаголов, для которых свойственно подобное употребление (прежде всего *verba sentiendi, verba dicendi, verba cogitandi*), характера актанта структуры глаголов, характера и типологии имеющих место в этом случае семантических сдвигов, а также стилистической принадлежности конструкции. Проблематика, связанная с абсолютным употреблением глаголов, изучалась на материале разных языков.

Соотнесение значения глагола в случае реализации актанта со значением, представленным в случае имплицированного объекта, позволяют в самом общем виде выявить две тенденции: тенденцию к генерализации (а) и тенденцию к специализации (б) значения.

А) *Il faut oublier!* (Нужно забыть!)

б) *A cinq heures il faut allumer!* (В пять нужно зажечь свет!)

Однако лингвистами не рассматривался происходящий в абсолютных конструкциях семантический сдвиг как процесс (диахрония), а не как результат (синхрония). Можно предположить, в частности, что семантический сдвиг происходит на основе контекстов, которые называют прототипическую или же предельно конкретную ситуацию. В результате регулярного употребления в составе коллокации происходит инкорпорирование семантики актанта в семантику глагола. Так, например, глагол *allumer* ('зажигать') начал употребляться абсолютно с XII в., и это употребление основано на словосочетании *allumer une lampe* (зажечь светильник); инкорпорирование компонента 'светильник' в семантику глагола привело к появлению значения 'делать так, чтобы было светло', которое получило дальнейшее образное развитие, например, в призыве *Allume!* (Будь внимателен!). Вместе с тем, реконструкция подобных коллокаций может быть не всегда очевидной. Доклад будет посвящен разбору конкретных примеров семантической эволюции словосочетаний в абсолютные употребления (на материале французского языка).

Литература

Аврасина Т. Ю. Абсолютное употребление переходных глаголов в современном английском языке: Автореф. дис.канд. филол. наук. Л., 1988.

- Агапова С. Г. Абсолютные конструкции в современном английском языке и их функционирование в речи: Дис.канд. филол. наук. Ростов – на -Дону, 1986.
- Апресян Ю.Д. Исследования по семантике и лексикографии. Москва: Языки славянских культур, 2009.
- Белова Е. Ю. Абсолютное употребление переходных глаголов в современном русском языке: Дис. канд. филол. наук. Л., 1982.
- Мельчук И.А. Курс общей морфологии. Т.П. Часть вторая: Морфологические значения. Москва-Вена: Языки русской культуры, Wiener Slawistischer Almanach, 1998.
- Тарасова М.В. Абсолютное употребление немецких глаголов: Автореф. дис.канд. филол. наук. Барнаул, 2002.

ПРОБЛЕМЫ ГРАММАТИЧЕСКОГО ОПИСАНИЯ ЯЗЫКА (НА ПРИМЕРЕ СОВРЕМЕННЫХ ИТАЛЬЯНСКИХ ГРАММАТИК)

Р.А. Говорухо (Российский государственный гуманитарный университет)
govorroman@mail.ru

Развитие теоретической лингвистики в Италии в конце 20 и первой четверти 21 века, следуя в целом тенденциям, существующим в мировой лингвистике, имеет и свои характерные особенности. До конца 80-х гг. прошлого века не существовало подробной, научно обоснованной грамматики итальянского языка. В 1988 году были изданы сразу три грамматики, две – в Италии, одна – в Германии, которые кардинальным образом повлияли на развитие грамматических исследований в области итальянского языка. В Италии вышла «Grammatica italiana» Л. Серианни (в соавторстве с А. Кастельвекки) (Serianni 1988), а также 1-й том «Grande grammatica italiana di consultazione» (коллективный труд под ред. Л. Ренци, 2-й том вышел в 1991 г. под ред. Л. Ренци и Дж. Сальви, 3-й том – в 1995 г. под ред. Л. Ренци, Дж. Сальви, А. Кардиналетти (Renzi, Salvi, Cardinaletti 1988-1995). В Германии была издана грамматика К. Шварце (Ch. Schwarze «Grammatik der italienischen Sprache»), итальянское издание (Schwarze 2009). Грамматика Л. Серианни является описательной, в основном использует традиционную терминологию, предлагает умеренно нормативную модель языка. Описание строится традиционно «снизу вверх»: от фонологии к синтаксису сложного предложения. В грамматике под ред. Ренци (2500 стр. текста, 36 авторов), напротив, ставится задача дать полное описание итальянского языка на базе единой теории – порождающей грамматики Н. Хомского. Делается попытка заменить традиционный подход, сфокусировав внимание на синтаксисе. Описание идет «сверху вниз», 1-й том открывается главами “Простое предложение” и “Порядок слов”, затем дается описание группы имени, местоимения и т.д. В грамматике К. Шварце, теоретической базой для которой стала лексико-функциональная грамматика Дж. Бреснан, описание строится от слова к предложению и тексту, но отдельная глава посвящена способам выражения некоторых коммуникативных и когнитивных категорий.

За 35 лет, прошедших с момента публикации грамматик Серианни и Ренци, в Италии появилось еще несколько грамматических описаний новаторского типа, ориентированных на определенную лингвистическую теорию и использующих объяснительную методологию. Это прежде всего грамматики С. Андорно (Andorno 2003), Дж. Сальви – Л. Ванелли (Salvi-Vanelli 2004), М. Пранди (Prandi 2006, Prandi-De Santis 2011), А.Феррари – Л. Дзампезе (Ferrari, Zampesi 2016), а также Grammatica dell'italiano antico (Salvi-Renzi, 2010).

В докладе предлагается:

- рассмотреть рецепцию современных грамматик, степень их влияния на преподавание языка в Италии, как родного, так для иностранцев, и, в частности, показать, что в силу ряда субъективных и объективных факторов новые подходы с трудом прокладывают себе дорогу.

- проверить актуальность выводов и методологических подходов, показать, в каких звеньях грамматической системы остаются дискуссионные вопросы, с учетом появления новых данных и источников, прежде всего – языковых корпусов и

возникновения корпусной лингвистики и связанной с этим сменой теоретических приоритетов, переносе фокуса внимания на языковой узус.

- Важным прогностическим выводом является обращение к ономаσιологическому описанию, элементы которого были представлены уже в работе (Prandi 2006), где проводится различие между «грамматикой правил», которая задается самой структурой языка и реализуется в актантной схеме простого предложения, и «грамматикой выбора», в рамках которой существует репертуар опций для выполнения определенных коммуникативных задач. В «Грамматике староитальянского языка» М. Скварини частично использует ономаσιологический подход в главе «L'espressione della modalità», где сначала дается общая характеристика модальных значений и форм их выражения, а затем в отдельных разделах анализируются значения каждой формы. Более пристальное внимание к семантической стороне грамматических явлений созвучно идеям, высказанным еще О. Есперсеном (Jespersen 1924, Есперсен 1958), а применительно к итальянскому языку актуализирует многие положения работы Т.Б. Алисовой (Алисова 1971, Alisova 1972), оказавшей полвека назад существенное влияние на развитие грамматической мысли в Италии.

Литература

- Алисова Т.Б. Очерки синтаксиса современного итальянского языка Москва, Издательство МГУ, 1971 г. (ит. Пер. Т. Alisova, *Strutture semantiche e sintattiche della preposizione semplice in 533*arious533, Sansoni, Firenze 1972).
- Есперсен О. Философия грамматики, Издательство иностранной литературы, Москва, 1958 г.
- Andorno C. *La grammatica italiana*. Milano: Bruno Mondadori, 2003. 176 p.
- Ferrari A., Zampese L. *Grammatica: parole, frasi, testi dell'italiano*. Roma: Carocci, 2016. 406 p.
- Prandi M. *Le regole e le scelte: introduzione alla grammatica italiana*. Torino: UTET, 2006. 409 p.
- Prandi M. e De Santis C. *Manuale di linguistica e di grammatica italiana*. Torino: UTET, 2011.
- Renzi L., Salvi G., Cardinaletti A. (a cura di) *Grande grammatica italiana di consultazione*. 3 voll. Bologna: Il Mulino, 1988-1995. (2.a ed. 2001). P. 792 (I), 960 (II), 644 (III).
- Salvi, G. e Vanelli L. *Nuova grammatica italiana*. Bologna: Il Mulino, 2004. 366 p.
- Salvi G. e Renzi L. (a cura di) *Grammatica dell'italiano antico*. Bologna: Il Mulino, 2010.
- Serianni L. (con la collaborazione di A. Castelvechhi), *Grammatica italiana. Italiano 533*arious e lingua letteraria. Suoni, forme, costrutti. Torino: UTET, 1988. 750 p.
- Schwarze Ch. *Grammatik der italienischen Sprache*. Tübingen: Niemeyer, 1988. (trad. It. *Grammatica della lingua italiana, ed. it. Interamente riveduta dall'autore, a cura di A. Colombo, con la collaborazione di E. Manzotti*. Roma: Carocci, 2009). 346 p.

СОПОСТАВЛЕНИЕ СПОСОБОВ СКРЫТОЙ КАТЕГОРИЗАЦИИ АБСТРАКТНЫХ ИМЕН В РУССКОМ И АНГЛИЙСКОМ ЯЗЫКАХ (НА МАТЕРИАЛЕ ПАРАЛЛЕЛЬНЫХ ТЕКСТОВ)

*О.В. Донина (Воронежский государственный университет),
Е.В. Куренкова (Воронежский государственный университет)*
kurenkova.elena94@mail.ru

Изучение языковой категоризации имен позволяет выявлять когнитивные особенности восприятия мира носителями различных языков. Одним из способов исследования скрытой категоризации является криптоклассный анализ (Борискина 2011), базирующийся на предположении, что семантические категориальные признаки, представленные в некоторых языках мира явно, посредством именных классов или морфологических показателей, могут быть обнаружены и в других языках мира при помощи анализа сочетаемости имен – в этом случае мы будем говорить о скрытых классах, т.е. криптоклассах (Кретов 2010). В рамках данного исследования мы работали со скрытой категорией Res Parvae (категориальный признак – мелкий объект, соизмеримый с ладонью, позволяющий манипулировать им; по аналогии с камнем) (Борискина 2011).

Целью данной работы являлось сопоставление не прямой сочетаемости абстрактных имен с классификаторами криптокласса Res Parvae в английском и русском языках на материале параллельного подкорпуса Национального Корпуса Русского Языка (НКРЯ).

Научная новизна данного исследования обусловлена отсутствием работ по сопоставлению не прямой сочетаемости абстрактных имен с классификаторами различных криптоклассов с использованием параллельных корпусов. Такой подход позволяет выяснить идентичны ли механизмы и способы языковой категоризации в языковом сознании сообществ, говорящих на разных языках, в нашем случае на русском и английском.

В рамках данной работы исследовалась криптоклассная сочетаемость 517 абстрактных имен английского языка с 9 классификаторами класса Res Parvae. В связи с отсутствием у абстрактных имен прямой сочетаемости, при изучении их криптоклассной принадлежности мы работаем с метафорами (часто – со стертыми метафорами). Полученные после корпусной выдачи примеры делились на три категории (исходя из того, присутствовал ли в параллельных текстах один и тот же образ или в одном из языков происходило его замещение или удаление): метафоризация (образ сохраняется), деметафоризация (используемый в языке-оригинала способ категоризации удаляется) и реметафоризация (образ замещается другим) (Швейцер 1988).

На этапе работы с криптоклассом Res Parvae в параллельном подкорпусе НКРЯ было найдено 1897 примеров, подтверждающих важность категоризации абстрактных имен как небольших объектов для англоязычного сознания. С классификатором cast были обнаружены примеры сочетаемости 28 абстрактных имен, с классификатором catch – 77, с grab – 14, с grasp – 43, с grip – 7, с pick – 78, со snatch – 16, с take – 307, со throw – 91. Анализ примеров показал, что в 83% образ «схватывания», присутствующий в английских примерах, не сохранялся в русском языке, т.е. в 42% из них в сознании носителя русского языка этот образ заменялся

другим (реметафоризация), а в 41% стирался (деметафоризация) и только в 17% примеров авторский метафорический образ актуализируется и в текстах на русском языке (метафоризация) (примеры 1, 2) (Донина 2024). Рассматривая отдельно категории реметафоризации и деметафоризации, мы увидели, что при реметафоризации образа схватывания в русском сознании могут возникать образы жидкого, например свет может литься или проливаться (пример 3), а также образы острого (пример 4), а деметафоризация англоязычного образа схватывания в русском языке часто связана с семантической группой понимания, где используется единичный глагол (примеры 5,6).

Таким образом, сопоставление языковых единиц, составляющих образ схватывания, помогает выделить признаки, отражающие существенные свойства русского и английского языков, а также указывает на наличие культурно-языковой специфики.

Примеры

Only let me know it's serious, and I'll run over and fix it up. I'll snatch the time somehow. – Дашь знать, что серьезно, тогда я сам уж отсюда слетаю и кончу, как-нибудь урву время.

But the child could not grasp all these sounds together, in their oneness. He could not unite them, could not arrange them in proper perspective. – Но мальчик не мог схватить этих звуков в их целом, не мог соединить их, расположить в перспективу.

I transcribe them here only because they cast a fascinating light on his attitude toward the subject. Я переписываю их здесь только потому, что они проливают интереснейший свет на его отношение к этому предмету.

Do you think it either very wise or very witty to cast my politics in my teeth? – Ужель вы ничего умнее и забавней не нашли, чем колоть мне глаза моими политическими убеждениями?

It is not easy to grasp the true role of economics in modern history. – Осмыслить истинную роль экономического фактора в современной истории не так-то просто.

He simply can't grasp the fact that in Arkanar, typical medieval brutality belongs to a happy past. – Он никак не может понять, что нормальный уровень средневекового зверства это счастливый вчерашний день Арканара.

Литература

- Борискина О.О. Криптоклассы английского языка. Воронеж: Истоки, 2011.
- Донина О.В., Куренкова Е.В. Сопоставление перевода метафор в русско-английских параллельных текстах. Язык и речь в условиях современных реалий». Бишкек: КНУ им. Жусупа, Баласагына, 2024. С.256-261.
- Кретов А.А. Роль скрытых категорий в типологическом описании грамматики романских языков. Вестник Воронежского государственного университета. 2010. Серия «Лингвистика и межкультурная коммуникация» № 1. С. 7-12.
- Швейцер А.Д. Теория перевода. Москва: Наука, 1988.

СИСТЕМЫ АКЦЕНТУАЦИИ И ФОНЕТИЧЕСКИЕ ПРОЦЕССЫ В ВИЗАНТИЙСКОМ ГРЕЧЕСКОМ ЯЗЫКЕ

А.А. Евдокимова (Институт языкознания РАН)
arochka@gmail.com

Некоторые акцентуированные греческие надписи византийского периода (IV-XV вв.), показали, что, несмотря на то, что в большей части рукописей с X века используется византийская система акцентуации, параллельно с ней существовали другие системы, в том числе зафиксированная в папирусах I в. александрийская. Сравнение данных из эпиграфических, папирологических и рукописных источников с описаниями античных и византийских грамматиков просодии выявило разрыв книжной грамматической традиции и узуса. Речь идет о схолиях к Дионисию Фракийскому (Uhlig 1883), *De Prosodia Catholica* Геродиана, эпитомы этого текста, сочинения Георгия Хировоска VIII-IX вв. (Gaisford 1843), византийские грамматики (Hilgard 1901) или Мануила Мосхопула к. XIII – нач. XIV вв. и т.п. (тексты без изданий анализировались по рукописям со сравнениями разных редакций). Грамматики описывали не только примеры из александрийской системы акцентуации (Laum 1928, Тронский 1962), но и различные варианты изменения ударения в рамках парадигмы конкретного слова или группы слов (ср. Дыбо 2000). Однако, такая насущная проблема для истории древнегреческого языка и бытования византийского греческого языка, как произошедшие в эпоху койне фонетические процессы: монофтонгизация дифтонгов и итацизм, и их влияние на систему ударения в греческом языке, смена характера ударения в связи с утратой долготы долгих гласных, осталась вне их внимания. Они в большей степени заинтересованы в сохранении старых традиций и норм, а также в цитации и комментировании друг друга.

Исследование систем акцентуации в надписях на различных материалах, на печатях, на фресках, в рукописях и на миниатюрах в них, в папирусах показало, что кроме описанных ранее в исследованиях александрийской, византийской и дорийской (Hinge 2001-2006) систем акцентуации, существовали также логическая (использовалась со слов В.А. Дыбо и в староболгарских рукописях), система со сдвигом влево, система со сдвигом вправо и сочетание последних двух систем, которое часто применялось в стихотворных текстах для подчеркивания акцентов в размере. Некоторые системы акцентуации представлены в определенных типах памятниках в большей степени, чем другие. Иногда это зависело от происхождения источника, который содержал сопутствующие диалектные черты, проявляющиеся в орфографических ошибках, свидетельствующих о том, как в этом диалекте протекал тот или иной фонетический процесс. Иногда это зависело от материала надписи, авторы надписей отдавали предпочтение более ранним образцам, следуя некой негласной традиции, передававшейся от мастера к мастеру, как в печатях. По этим характерным особенностям можно определить происхождение акцентуированного источника, в некоторых случаях сузить датировку или проследить путь артели мастеров из одного региона в другой.

Для детального анализа употребления знаков акцентуации и их сочетания с орфографическими ошибками, возникшими вследствие фонетических процессов был создан корпус византийских акцентуированных текстов с IV в. по нач. XVI в.

(BGAT). Для корпуса была разработана система аннотирования, которая позволяет зафиксировать все случаи акцентуации, происходящие в знаковых фонетических позициях: на месте старых долгих гласных, на месте дифтонгов, в ситуациях орфографических ошибок. На этом этапе исследования оказалось, что существуют слова, которые повторяются со своей особой акцентуации, например, «κᾶι» (и) с грависом на 1 элементе дифтонга, в текстах, где остальные дифтонги с ударением на 2 элементе. Сама позиция дифтонга часто дает сбой в общей системе акцентуации, словно авторы маркировали несовпадение написания с произношением. Существует тенденция иначе акцентуировать начальный дифтонг в сравнении с дифтонгами в других позициях в связи с наличием знака придыхания, который визуальнo старались отделить от знака ударения. Для понтийского диалекта характерно использование александрийской системы акцентуации. В ряде памятников ошибка в написании кратких гласных приводит к смене характера ударения, несмотря на утрату долготы у самих гласных при произношении.

Литература

- Дыбо В.А. Морфонологизованные парадигматические акцентные системы. Типология и генезис. Т. 1. М.: Языки русской культуры, 2000
- Тронский И. М. Древнегреческое ударение. М.; Л.: Издательство академии наук СССР, 1962.
- Commentariolus Byzantinus, ed. A. Hilgard, Grammatici Graeci, vol. 1.3. Leipzig: Teubner, 1901.
- Choeroboscus Georgius. Epimerismi in Psalmos, ed. T. Gaisford, vol. 3. Oxford: Clarendon Press, 1842. P. 1-192.
- Dionysius Thracis. Ars grammatica, ed. Uhlig G. = Grammatici graeci I. 1, Leipzig 1883. P. 105–114.
- Hinge George (2001-2006) Der dorische Akzent in den hellenistischen Korpora der archaischen Meliker (<http://alkman.glossa.dk/akzent.html> – дата обращения 20.07.2024)
- Laum Bernhard. Das alexandrinische Akzentuationssystem unter Zugrundelegung der theoretischen Lehren der Grammatiker und mit Heranziehung der praktischen Verwendung in den Papyri. Studien zur Geschichte und Kultur des Altertums, 4. Ergänzungsband. Paderborn: F. Schöningh, 1928.

ВАРИАТИВНОСТЬ ПАДЕЖНОЙ ФОРМЫ ИМЕННОЙ ЧАСТИ СОСТАВНОГО СКАЗУЕМОГО В ЛИТОВСКОМ ЯЗЫКЕ: КОРПУСНОЕ ИССЛЕДОВАНИЕ

В. А. Ермаченко (Санкт-Петербургский государственный университет),

А. А. Ладнова (Санкт-Петербургский государственный университет)

vera.ermch@mail.ru

Вариативность падежной формы именной части составного сказуемого в литовском языке: корпусное исследование

В ходе настоящего исследования на материале корпуса LithuanianWaC v2 изучается вариативность падежной формы именной части составного сказуемого в литовском языке, которая может быть выражена как именительным, так и творительным падежом, например:

(1) Pilenai Gedeminui buvo pavyzdys kaip nereikia kariauti (Пиленай для Гедиминаса был примером того, как не надо воевать).

(2) Šie kūriniai buvo pavyzdžiu ir norma vėlesniems herojinių epc bei didaktinių poemų autoriams (Эти произведения были примером и нормой для более поздних авторов героических эпосов и дидактических поэм).

Согласно традиционному объяснению, отраженному в грамматике литовского языка (Ambrazas 2006), Тв. П. используется, если речь идет о временном или меняющемся состоянии, а Им. П. – если о постоянном. Однако не всегда возможно точно установить, относится упоминаемый признак к временному или постоянному свойству или состоянию. В работах Л. Вайчулите-Семенене (Semėnienė 2004; Vaičiulytė-Semėnienė 2014) приводятся доводы в пользу отказа от традиционного объяснения, а также исследуются другие факторы, влияющие на выбор падежной формы, среди которых синтаксические (например, порядок слов в конструкции), семантические (одушевленность или неодушевленность предмета, обозначаемого предикативным существительным) и морфологические факторы (модальность высказывания, временная категория и наклонение глагола-связки и др.).

В данном исследовании мы проверили влияние на падежную форму предикативного существительного шести факторов: 1) финитность глагола-связки būti; 2) форма времени būti; 3) модальность высказывания; 4) чем выражено подлежащее в конструкции с būti; 5) называет ли предикативное существительное живое существо; 6) порядок слов в конструкции с būti.

Методом случайной выборки для анализа были отобраны и размечены 767 предложений с конструкцией с глаголом-связкой būti (394 с Им. П. и 373 с Тв. П.).

Для оценки влияния исследуемых факторов на падежную форму предикативного существительного использовалась логистическая регрессия. Модель логистической регрессии статистически значима, $2(8)=378,24$, $p\sim 0,00015$. Модель правильно предсказала 87,2% случаев. На основании полученных результатов можно сделать следующие выводы:

1. Тв. П. чаще используется в случаях, когда глагол-связка būti в предложении имеет нефинитную форму, стоит в форме прошедшего времени, а также когда высказывание имеет ирреальную модальность.

2. Им. П. чаще используется в случаях, когда глагол-связка būti в предложении стоит в форме настоящего времени, а также когда высказывание имеет реальную модальность.

3. При непрямом порядке слов внутри конструкции чаще используется Им. П., при прямом – Тв. П. Данный результат противоречит выводам Л. Вайчулите-Семенене.

4. Им. П. используется чаще, если существительное называет неживой предмет, Тв. П. – если оно называет живое существо.

5. Если подлежащее выражено существительным, предпочтение отдается Им. П., если же подлежащее выражено местоимением – Тв. П. Фактор частеречной принадлежности подлежащего ранее не выделялся исследователями, но, как показывают наши результаты, он оказывает статистически значимое влияние на зависимую переменную.

6. Форма наклонения глагола-связки būti не оказывает статистически значимого влияния на падежную форму предикативного существительного.

Литература

- Ambrazas V. Dabartinės lietuvių kalbos gramatika. Vilnius: Lietuvių kalbos institutas, 2006.
- Semėnienė L. Prädikative Verwendung von 539arious539ing539ry539 Litauischen: Nominativ vs. Instrumental. Acta Linguistica Lithuanica. 2004. Nr 50. P. 99–125.
- Vaičiulytė-Semėnienė L. Daiktavardžio vardininkas ir įnagininkas finitiniuose askriptyviniuose būti sakiniuose. Acta Linguistica Lithuanica. 2014. Nr 70. P. 9–24.

МЕТОДОЛОГИЯ КОРПУСНО-ОРИЕНТИРОВАННОГО КОНТРАСТИВНОГО ИССЛЕДОВАНИЯ ПУНКТУАЦИИ: МНОГОТОЧИЕ В РУССКОМ, НЕМЕЦКОМ, ФРАНЦУЗСКОМ ЯЗЫКАХ

*В.И. Карпов (Институт языкознания РАН,
ФИЦ «Информатика и управление» РАН),*

В.А. Нуриев (ФИЦ «Информатика и управление» РАН)

wi.karpow@iling-ran.ru

Востребованность исследований в области контрастивной пунктуации обусловлена двумя основными факторами. Во-первых, при сходном репертуаре знаков препинания разные естественные языки могут использовать его неодинаково. В таком случае функциональная нагрузка одного и того же знака разнится от языка к языку, что должно учитываться и человеком-переводчиком, и системой машинного перевода. Во-вторых, современная дигитализация коммуникации влечет за собой существенные изменения в языковой сфере, причем даже в таких наиболее резистентных к трансформациям областях, как пунктуация. Отсюда необходимость отслеживания и изучения этих изменений. Однако несмотря на очевидную важность данного научного направления, методология исследования в области контрастивной пунктуации пока находится в стадии формирования. Сейчас ее невозможно представить без учета последних достижений информатики и корпусной лингвистики, т.е. вне корпусно-ориентированного подхода, который позволяет привлечь большие данные для подтверждения выдвигаемых гипотез, существенно сократить затраты на поиск и обработку эмпирического материала, при этом не ориентируясь исключительно на языковую интроспекцию исследователя как носителя языка. Таким образом, корпусное исследование пунктуации, как и в целом корпусно-ориентированный подход, стремится обеспечить надежные и непротиворечивые данные. Оптимальным источником таких данных может служить параллельный корпус, который даже при сравнительно небольшом объеме предоставляет существенно больше возможностей для качественного анализа употребления знаков препинания и непосредственного сопоставления их частотности в текстах на сопоставляемых языках. При корпусно-ориентированном контрастивном исследовании пунктуации в конкретной паре языков уточняются нормативные – представленные в базовых грамматиках – правила употребления изучаемого знака препинания; выявляются функции, допускаемые пунктуационным узусом, но не зафиксированные в справочниках; производится сопоставление корпусных данных для выявления частотности употребления изучаемого знака препинания в описанных функциях и уточнения его семантики в одном языке на фоне сопоставляемого языка. Объектом данного исследования выступает многоточие в русском, немецком и французских языках, источником эмпирических данных служат параллельные корпуса в составе Национального корпуса русского языка (корпусы немецкого и французского языков). Результаты корпусного исследования пунктуации в языковых парах русский-немецкий и русский-французский находят свое отражение в предлагаемой методике контрастивного анализа функций многоточия.

Исследование выполнено за счет гранта Российского научного фонда в Федеральном исследовательском центре «Информатика и управление» Российской академии наук, проект № 23-28-0054

ГЕРМАНСКИЕ СЛОГОВЫЕ АКЦЕНТЫ НА ИНДОЕВРОПЕЙСКОМ ФОНЕ

А.С.Либерман (Университет штата Миннесота, США)

aliber@umn.edu

В современных германских языках слоговые акценты со смыслоразличительной функцией существуют в скандинавском ареале: два акцента в шведском и норвежском и толчок, противопоставленный его отсутствию, в датском (в датском есть еще и особый диалектный толчок). Гортанная смычка в английском языке и гортанный приступ в немецком фонологически избыточны. Ситуация, напоминающая датскую, обнаруживается в северонемецких и голландских диалектах: в них аналоги толчку и его отсутствию известны как коррепция и экстенсия. Наконец, в исландском, фарерском и в некоторых шведских диалектах есть преаспирация (выдох в середине слова). Всем этим единицам посвящена огромная литература. Для исследователей одна из трудностей состоит в том, что акценты, толчки, смычки и преаспирация никогда не отражались на письме и что в западногерманском ареале акценты широко известны только диалектологам.

С исторической точки зрения наиболее вероятная гипотеза выглядит так. Поскольку древнегерманские языки были моросчитающими, в них наличествовал пограничный сигнал (толчок), отмечавший границу между морами. Апокопа превратила моросчитающие языки в слогосчитающие, и толчок стал выполнять новые функции: служить сигналом апокопы и закрепляться либо перед бывшими глухими, либо (чаще) перед бывшими звонкими. Перебои согласных рано перестроили систему смычных. Шведско-норвежские акценты – тоже продукт апокопы: они до сих зависят от количества слогов в слове. Из сказанного следует, что германская акцентуация никак не связана с акцентуацией греческого типа, с санскритскими акцентами и с акцентами балто-славянского типа. Привычные термины (акцент, гравис и циркумфлекс) означают частично несопоставимые явления.

СЕМАНТИЧЕСКАЯ ОРГАНИЗАЦИЯ ЛЕКСИКИ В ГЕРМАНСКИХ ЯЗЫКАХ (НА ПРИМЕРЕ ФОНЕСТЕМНОЙ ГРУППЫ FL-)

*В.Н. Малышева (Санкт-Петербургский государственный
электротехнический университет ЛЭТИ)
malvaleriam@gmail.com*

Термином «фонестема», как правило, обозначают явление, когда «две (реже три) фонемы, имеющиеся в фонетическом облике у группы слов, приобретают устойчивую ассоциативную связь с рядом значений» (Флакман и др., 2022: 70). В то же время, ряд исследователей рассматривают фонестему как явление морфемного уровня (Bottineau, 2008; Smith, 2015). Наличие в языке фонестем (Firth, 1930), или сочетаний согласных, связанных в определенных группах слов с рядом повторяющихся значений, неоднократно привлекало внимание исследователей (Marchand, 1959; Abelin, 1999; Sadowski, 2001; Akita, 2009; Leonardi, 2015; Smith, 2016; Kwon, Round 2017; Михалёв, 2018; Willemsen, Miltersen, 2020). Например, ряд неродственных английских слов с сочетанием GL- в начальной позиции объединены общим кластером значений, связанных с передачей прямого или отраженного света: gleam «отблеск», «светиться»; glisten «блестеть», «сверкать»; glitter «блеск», «сиять».

В фонестемном звуковом символизме (ФЗС) проявляются такие свойства языка, как иконичность и систематичность. С одной стороны, значения фонестем опосредованно связаны с акустическими характеристиками звуков речи (см. Воронин, 2006), входящих в их состав, что делает ряд слов фонестемных групп также звукоподражательными, то есть иконичными (ср. creak, crack). С другой стороны, фонестемы обретают свои свойства и функции только в составе фонестемной группы, и вместе как группа решают задачу иконической передачи значений, не связанных со слуховой модальностью, что способствует систематизации лексики. Так, слова фонестемных групп занимают семантическую нишу идеофонов – они передают значения как, например, форма предмета («острые» кустарники bramble «ежевика», broom «ракетник, швабра»), манера движения (twist «скручиваться»), тактильные ощущения (fluff «мягкий, легкий, bristle «щетина») и др. Структура и состав фонестемных групп отдельных языков достаточно подробно изучены, однако остается открытым вопрос, насколько схожими будут проявления ФЗС в родственных языках при условии существования ФЗС в этих языках.

Чтобы ответить на этот вопрос, мы проанализировали фонестемные группы английского, немецкого и исландского языков. В настоящем докладе представлены результаты изучения фонестемной группы FL-. Всего было проанализировано 44 английских, 32 немецких и 65 исландских слов – суммарно 141 слово с начальным сочетанием FL-, отобранных методом направленной выборки из Большого Оксфордского словаря (OED), Немецко-русского словаря К. Блаттнера (Блаттнер, 2004) и Исландско-русского словаря В. П. Беркова, А. Бёдварссона (Берков, Бёдварссон, 1962). Отобранные слова проверялись на наличие повторяющихся, «объединяющих» сем, то есть мы определяли, являются ли они в исследуемых языках частью фонестемных групп (ФСГ) или нет. Выделенные таким образом ФСГ трёх языков сравнивались с точки зрения их семантической структуры. Исследование показало следующее:

(1) ФСГ в родственных языках формируются неодинаковым набором повторяющихся сем. Для английской фонестемы FL- выделяется 12 группообразующих сем, из которых в немецком есть соответствие только для 7 сем, а в исландском – для 9.

(2) Общими для трех языков являются семы «движение сквозь воздух» (англ. Flutter «порхать», нем. Fliegen «лететь», исл. Flug «полет»), «движение сквозь воду» (англ. Float «плыть по поверхности воды», нем. Fluss «река», исл. Flaust «корабль»), «мягкое» (англ. Fleese «флис, овчина», нем. Flau «мягкий», исл. Flauel «бархат») и ряд других. При этом стоит подчеркнуть, что большинство слов ФСГ в трёх языках не являются родственными.

Сравнение материала трех языков также показало, что родственные языки самостоятельны в выборе средств для передачи звукосимволических значений: передача мимической реакции «хихикать» происходит в исландском и английском посредством разных фонестем (исл. Flissa, англ. Snicker), в немецком вовсе не задействует ФЗС (lachen, kichern).

Исследование демонстрирует, что механизм образования фонестем используется всеми тремя рассматриваемыми родственными языками, однако они демонстрируют определенную самостоятельность в развитии новых значений группы.

Литература

- Берков, В. П., Бёдварссон, А. Исландско-русский словарь. М.: Государственное издательство иностранных и национальных словарей, 1962.
- Блаттнер, К. Немецко-русский словарь. Современная редакция. М.: «ЮНВЕС» (при участии ЗАО «Славянский дом книги»), 2004.
- Большой Оксфордский словарь (БОС). Oxford English Dictionary 3d ed. (OED). Oxford UP. URL: <https://www.oed.com>. Дата обращения: 20.06.2024
- Воронин, С.В. Основы фоносемантики. М.: ЛЕНАНД, 2006.
- Пирс, Ч.С. Избранные философские произведения. М.: Логос, 2000.
- Флакман, М.А., Л.О. Ткачева, Ю.Г. Седелкина [и др.]. Фоносемантика: Опыт междисциплинарного исследования. Монография – М.: ООО «Издательство «Мир науки», 2022.
- Abelin, Å. (2015). Phonaesthemes and sound symbolism in Swedish brand names. *Ampersand*. 2015. V.2. Pp. 19–29. DOI: 10.1016/j.amper.2014.12.001.
- Akita, K. *A Grammar of Sound-Symbolic Words in Japanese: Theoretical Approaches to Iconic and Lexical Properties of Japanese Mimetics*. Kobe: Kobe University, 2009.
- Bottineau, D. (2008) The submorphemic conjecture in English: towards a distributed model of the cognitive dynamics of submorphemes. *Lexis* [Online]. 2008. V. 2. URL: <http://journals.openedition.org/lexis/688>. Дата обращения: 20.06.2024. DOI: 10.4000/lexis.688
- Firth, J. *Speech*. London: Ernest Benn, 1930.
- Kwon, N., Round, E. R. Phonaesthemes in morphological theory. *Morphology*. 2015. 25. Pp. 1–27. DOI: 10.1007/s11525-014-9250-z.
- Leonardi, F. M. (2015). Phonesthemes in Latin Language. URL: https://www.academia.edu/17549917/Phonesthemes_in_Latin_Language_2015_. Дата обращения: 12.06.2024
- Marchand, H. *Phonetic symbolism in English word-formation*. *Indogermanische Forschungen* 64, 1959. Pp. 146–168.

- Sadowski, P. The sound as an echo to the sense. The iconicity of English gl- words. In O. Fischer M. Nänny (Eds.), *The Motivated Sign. Iconicity in language and literature 2*. Amsterdam/Philadelphia: John Benjamins Publishing Company, 2001. Pp. 69–88.
- Smith, C. Tracking semantic change in fl- monomorphemes in the Oxford English Dictionary. *Journal of Historical Linguistics* 6:2, 2016. Pp. 165–200. DOI: 10.1075/jhl.6.2.02smi.
- Willemsen, J. Miltersen E. H. The expression of vulgarity, force, severity and size. Phonaesthetic alternations in Reta and in other languages. *Studies in Language*, 44:3, 2020. Pp. 659–699. DOI: 10.1075/sl.19073.wil.

ФОРМУЛЬНЫЕ ПРАГМАТЕМЫ PROST MAHLZEIT! И WOHL BEKOMMS! В НЕМЕЦКОМ ЯЗЫКЕ (НА ФОНЕ РУССКОГО ЯЗЫКА)

К.В. Манёрова (Санкт-Петербургский государственный университет)
martinus2003@mail.ru

В докладе представлена попытка реконструкции ситуаций употребления немецких прагматем Prost Mahlzeit! И Wohl bekomms! / Wohl bekomm's! («На здоровье!») – застольных этикетных формул – в значении прагматических маркеров, экскламов, выражающих огорчение, досаду, разочарование, скептическое отношение к чему-либо и иронию по отношению к чему-либо, на фоне русского языка.

Вслед за Н.В. Богдановой-Бегларян мы понимаем прагматемы как конструкции, которые могут иметь несколько вариантов употребления, как прагматические единицы, выражающие различные реакции говорящего на окружающую действительность и имеющие форму самостоятельных высказываний (Богданова-Бегларян, с.8]. Д.О. Добровольский и Елизабет Пириайнен отмечают, что иллокутивный потенциал идиом и формул фиксирован, хотя и в разной степени, и связан с определенными речевыми актами [Dobrovol'skij, Piirainen, с. 99]. Мы исходим из того, что формулам с коммуникативной точки зрения уделяется меньше внимания при фразеологическом анализе, чем образным идиомам. Поэтому очень важно сосредоточить внимание на прагматических многословных единицах, используемых в разговорной речи, чтобы дать представление об их специфике и, тем самым, найти новый вектор рассмотрения формульности в прагмалингвистическом, иллокутивном аспекте.

Употребление немецких конструкций как этикетных формул в их прямом значении (пример 3) или как прагматем в соответствующих речевых актах (примеры 2, 4) влияет на семантику выбранных единиц и на значимость их денотативного и сигнификативного элементов. А именно, в смене речевых актов изменяются и оба названных параметра: положительно коннотированные этикетные формулы становятся маркерами выражения скорее негативных эмоций (пример 2) или иронии (пример 4), ситуативный денотат эксплицируется на более широкий – помимо этикетного пожелания приятного аппетита – спектр коммуникативных ситуаций. Прагма-коммуникативное значение немецких прагматем аксиологично, соотносится с негативной оценкой, напр., при выражении скепсиса (пример 1).

На фоне русского языка в докладе отмечена необходимость подбора эквивалентных разговорных прагматем для возможного расширения лексикографических данных, напр.: для Prost Mahlzeit – вот так сюрприз; этого только не хватало!; и как вам это нравится?; не хотите, не надо; флаг [вам] в руки; здрасьте, приехали; нате [вам] пожалуйста; неожиданно! И др. На материале примеров из корпуса Digitales Wörterbuch der deutschen Sprache (dwds.de), Лейпцигского корпуса Wortschatz Leipzig, Национального корпуса русского языка анализируются ситуации реализации прагматем в вариативности фразеологического значения, дается прагмалингвистическая характеристика ситуаций употребления.

Литература

Богданова-Бегларян Н. В. Прагматемы в устной повседневной речи: определение понятия и общая типология. ВЕСТНИК ПЕРМСКОГО УНИВЕРСИТЕТА. № 3 (27). 2014. С. 7-20

Dmitrij Dobrovol'skij, Elisabeth Piirainen. Figurative Language. Cross-Cultural and Cross-Linguistic Perspectives. 2nd edition, revised and updated. 2022. Walter de Gruyter GmbH, Berlin/Boston

Примеры

(1) Wenn so etwas, zukunftsorientiert, 546arious546in oder gar visionär sein soll, dann Prost Mahlzeit! (www.focus.de, gesammelt am 11.02.2022) – Если что-то подобное должно быть ориентированным на будущее, инновационным или даже дальновидным, то надейтесь на лучшее!

(2) Morgen geht nun unser Condor-Flug im Rahmen des Rückholprogramms des Auswärtigen Amtes zurück nach Deutschland. [...] 12 h Direktflug bei Tag mit Baby in einer sehr wahrscheinlich rappendvollen Maschine in Zeiten von Corona. Prost Mahlzeit. [Zurück auf Los, 07.04.2020, aufgerufen am 01.09.2020] – Завтра наш рейс Condor возвращается в Германию в рамках программы репатриации МИДа Германии. [...] 12 часов прямого перелета в течение дня с ребенком в очень вероятно переполненном самолете во времена эпидемии коронавируса. Этого еще не хватало!

(3) Innert (= innerhalb) weniger Sekunden kippt sie gleich mehrere farbige Drinks; wohl bekomm's! [Thurgauer Zeitung, 30.12.2019] – За несколько секунд она опрокидывает несколько разноцветных напитков – на здоровье!

(4) Wohl bekomms: Verena B[...] schaffte das Kunststück, nahezu gleichzeitig drei ungesunde Dinge zu konsumieren und dabei noch Theater zu spielen. [Saarbrücker Zeitung, 01.09.2020] – На здоровье! Верене Б. удалось съесть три нездоровые вещи и при этом продолжать действовать.

СООТНОШЕНИЕ ДАННЫХ ПОЛЕВОЙ РАБОТЫ И АРХИВНЫХ ИСТОЧНИКОВ ПРИ ОПИСАНИИ МАЛОИЗУЧЕННОГО ЯЗЫКА: ПРИМЕР ШВЕДСКИХ ДИАЛЕКТОВ ЭСТОНИИ

А.Е. Маньков (Институт языкознания РАН)
mankov@iling-ran.ru

В докладе будет предложен обзор неопубликованных архивных источников первой половины XX в. по шведским диалектам Эстонии; будет показана их ключевая роль в описании одного из этих диалектов, которое основано на синхронных данных, полученных в ходе полевой работы, однако также имеет задачу исторического объяснения форм.

Шведские диалекты существуют на территории современной Эстонии с XIII в. Они группируются следующим образом: диалекты полуострова Нюккё, островов Урмсё и Уденсхольм; диалекты островов Рогё, Дагё, села Виппаль и села Старошведское; диалект о. Рюнё; диалект о. Наргё. В настоящее время все они являются практически вымершими; однако в недавнее время удалось подробно документировать диалект с. Старошведское. В настоящее время стоит задача всестороннего описания этих диалектов, что невозможно без введения в научный оборот архивных материалов. В плане публикаций лучше всего обстоит дело с диалектами Нюккё и Старошведского, по остальным диалектам опубликованы лишь небольшие описания. Между тем, в архиве Института языка и фольклора (Institutet för språk och folkminnen – ISOF, Уппсала) хранится множество рукописей, содержащих бесценный лингвистический материал. Основным источником является огромная картотека словаря шведских диалектов Эстонии (Estlandssvensk kortordbok), составлением которой на протяжении многих лет занимался Нильс Тибберг (Nils Tiberg, 1900–1980). В этой картотеке даются исчерпывающие списки форм из всех диалектов, а также примеры словоупотребления. Несмотря на точность и аккуратность, материалы картотеки не могут быть опубликованы в том виде, в каком они существуют, и требуют классификации и доработки. Тем не менее, как оказалось, заниматься историческим изучением данной группы диалектов без учёта картотеки Тибберга невозможно. В докладе было показано на конкретных примерах, как картотека Тибберга может быть использована для объяснения форм современного диалекта села Старошведское. Другой важный источник по истории этого диалекта – словарь, составленный Антоном Карлгреном на основании материала, собранного им в селе в 1905 г.: *Manuskript till ordbok över gammalsvenskbymålet* (ISOF № 25555). Этот словарь существует в виде вёрстки, доведённой до леммы *däcker*, далее идёт рукописный текст, в основном черновик. Ещё один ценный источник – словарь, составленный Яном Утасом, который был носителем диалекта: *Gammalsvenskbydialekten: ordförråd, böjningar – som den talades strax före den ryska revolutionen* (ISOF № 31536). Это рукопись объёмом 3680 страниц, отражающая состояние диалекта приблизительно от революции до середины XX в. Что касается других диалектов, то чрезвычайный интерес представляют материалы по диалекту острова Малый Рогё, которые записал Райн Пёль (Rain Pöhl, 1917–1976), носитель этого диалекта. Это, прежде всего, опросник по фонетике и морфологии этого диалекта, заполненный Пёлем в 1944 г.: *Typord för undersökning av de svenska folkmålen* (ISOF № 17102) и комментарии Пёля к краткой грамматике диалекта островов Рогё, опубликованной

Тибергом (Tiberg 1940): Språkliga kommentarer till Tiberg, “Rågösvenskan” (ISOF № 20629). В частности, в этих комментариях содержатся ценные сведения о грамматической категории наклонения глагола в диалекте Рогё, которые отсутствуют в грамматике Тиберга. Таким образом, полноценное описание этого диалекта невозможно без учёта архивных данных.

Литература

Tiberg, Nils. “Rågösvenskan”. Per Söderbäck (ed.). Rågöborna. Stockholm: Fritzes Kungl. Hovbokhandel, 1940, pp. 327–356 (Nordiska Museets Handlingar, 13).

ФЕНОМЕН CODE-SWITCHING В ЗОНЕ ВЗАИМОДЕЙСТВИЯ ДИАЛЕКТА И ЯЗЫКА-СТАНДАРТА (НА ПРИМЕРЕ ШВЕЙЦАРСКОГО МНОГОЯЗЫЧИЯ)

Д.И. Мысяков (независимый исследователь)

pnz.danila@gmail.com

В процессе речевой деятельности говорящие, владеющие двумя или более местными языками, как правило, успешно совмещают знания о лексико-грамматических, фонетических и прагматических аспектах коммуникации на данных языках. Любая би- или полилингвальная ситуация общения характеризуется наличием такого феномена, как переключение кодов (ПК, code-switching) – индивидуального, ситуативно обусловленного речевого поведения, при котором происходит смена языкового варианта в рамках одного речевого акта (Siebenhaar 2005: 12). До недавнего времени ПК традиционно рассматривался как признак недостаточной компетенции носителей при использовании одного из языков. Однако новейшие исследования наглядно демонстрируют, что ПК отражает совокупное действие социальных, культурных и психолингвистических факторов, оказывающих влияние на языковую практику говорящих.

В нашем исследовании мы обратились к широко распространенной классификации типов ПК, которую используют Б. Зибенхаар, К. Майерс-Скоттон и др. Последняя выделяет межсентенциальный тип (intersentential), предусматривающий переключения с одного языка на другой между предложениями, и внутрисентенциальный тип (intrasentential), происходящий в пределах одного предложения (Myers-Scotton 1993: 4). Для подробного анализа нам представляется интересной языковая ситуация в Швейцарии, где сосуществуют четыре официальных языка: немецкий, французский, итальянский и ретороманский. Ситуация осложняется наличием диглоссии – каждый из языков страны сопровождается группой местных (кантональных) диалектов, широко используемых в повседневном общении. Собственно швейцарская специфика проявляется в том, что ПК происходит не только на оси «диалект – языковой стандарт», но и при взаимодействии нескольких официальных языков (например, немецкого и французского или их диалектов на границе соответствующих кантонов) или при активном использовании английского языка.

Источником языкового материала для исследования феномена ПК служит корпус швейцарских СМС-сообщений и сообщений из мессенджера WhatsApp (The Swiss SMS Corpus; What's up, Switzerland, эл. ресурс). Полученные результаты показывают, что распространенным типом ПК в СМС-сообщениях является межсентенциальный: в примере (1) одно из трех предложений дано на французском языке, два других – на немецком; в примере (2) чередуются предложения на немецком языковом стандарте (с наличием некоторого количества орфографических и грамматических ошибок) и на диалекте; в примере (3) один из собеседников намеренно переключается с французского языка на английский, чтобы задать вызывающий и провокационный вопрос; позднее (пример 4) собеседники вновь переключаются на английский язык для обсуждения темы личных отношений, но заканчивают диалог на французском.

Ist gut, j'ai déjà acheté quelque chose, wenn spaghetti und tomatensauce okay sind. (Ничего страшного, я уже купил кое-что, если спагетти и томатный соус подойдут.) (all-tagged: 9224);

meine liebe liebe! Ich bin deine Sprache am lernen. Sprechen verstehen. Mängisch isch halt mini eigeiti sprach eifacher 😊 bin ja aber lernfähig! Hadi gärn münggi! (Моя дорогая любовь! Я учусь говорить и понимать твой язык. Хотя иногда мне на своем языке проще 😊 Но во всяком случае я обучаем! Люблю тебя, Мюнги!) (gsw-tagged 10174);

WUS_FRA_DEMOG, chat15:

spk30 (31 déc. 2013, 15:58): Je peux dire quoi à Letizia? (Что мне сказать Летиции?)

spk29 (31 déc. 2013, 15:58): Essayez d'être là pour 19h quand même les [LastName].. Mon paternel soupe assez tôt... (Постарайтесь все же быть здесь к 7 часам вечера, [Фамилия]... Мой отец ужинает довольно рано...)

spk29 (31 déc. 2013, 15:59): Would like to be my one night stand today ? (Секс на одну ночь интересует?)

spk29 (29 janv., 18:06): Make a date (Назначь свидание.)

spk30 (29 janv., 18:09): With who ? (С кем ?)

spk29 (29 janv., 18:09): Whoever ? Letizia perhaps... (С кем угодно? Может, с Летицией...)

spk30 (29 janv., 18:16): I don't know, maybe I'll try, maybe I'll giv'up... Whatever I do, 's gonna be with a lot of reflection (Не знаю. Возможно, я попробую. А возможно и нет. Но что бы я ни делал, это будет стоить мне больших размышлений.)

spk29 (29 janv., 18:20): T'es so bilingue bro (Ты прям билингв, бро.)

В ходе кодовых переключений говорящие используют стратегии и тактики, направленные на достижение определенных коммуникативных целей: выражение языковой идентичности или социальной принадлежности, установление контактов или демонстрация языковой компетенции, акцентирование смысловых аспектов высказывания, шутки, каламбура и др.

Литература

Myers-Scotton C. Social Motivations for Codeswitching: evidence from Africa. Oxford: Clarendon, 1993. 200 p.

Siebenhaar B. Varietätenwahl und Code Switching in Deutschschweizer Chatkanälen. Quantitative und Qualitative Analysen. Hannover: Gottfried Wilhelm Leibniz Universität, Seminar für deutsche Literatur und Sprache, (Networx; 43). 2005. 79 S.

The Swiss SMS Corpus. URL: <https://sms.linguistik.uzh.ch>. Электронный ресурс. Дата обращения: 04.06.2024

What's up, Switzerland. URL: <https://whatsup.linguistik.uzh.ch>. Электронный ресурс. Дата обращения: 04.06.2024

КОМПАРАТИВНЫЙ ПОДХОД В ИТАЛЬЯНСКИХ ИССЛЕДОВАНИЯХ О РУССКОМ ГЛАГОЛЬНОМ ВИДЕ

Луиза Руволетто (Венецианский университет Ка Фоскари, Италия)

luisa.ruvoletto@unive.it

Цель доклада – описание и изучение компаративного подхода в исследованиях итальянских лингвистов-славистов о русском глагольном виде.

С начала 90-их гг. и до настоящего времени активизировалось изучение славянского глагольного вида и, в частности, анализ русского глагольного вида занимает важнейшее место в лингвистических исследованиях итальянских славистов. Особо развитым оказывается компаративный подход, который позволяет определить особенности русского глагольного вида на фоне видовых значений, обозначающихся глагольными формами итальянского и других языков.

Стоит отметить, что в первую очередь в работах акцентируется внимание на видовых характеристиках русских и итальянских глаголов, а ряд исследований посвящен сопоставительному анализу глагольных форм русского и других славянских (в основном, южнославянских – болгарского, словенского, резьянского – языков). В редких случаях русский глагольный вид сравнивается с категорией вида в языках, принадлежащих другим языковым группам.

В многочисленных работах итальянских славистов-аспектологов выделяются в течение последних трех десятилетий темы, касающиеся семантики вида, морфологии глагола и связи глагольного вида с другими глагольными категориями – временем, акциональностью и залогом. Кроме того, глагольный вид изучается по отношению к категории определенности и неопределенности имени-аргумента, а также с точки зрения прагматических значений видовых форм.

Компаративный подход применяется в исследованиях во всех названных областях с особым вниманием на переводческие вопросы. В области семантики несовершенного вида было проведено исследование об итеративном значении при временной неопределенности в русском и словенском языках (Бенакьо, Пила 2015), а общефактическое значение изучалось в компаративных исследованиях о русском и болгарском языках (Славкова 2018а, 2018б). К семантике несовершенного вида обращена работа (Gebert 2011) о русском и сомалийском языках. Видовая семантика совершенного вида сравнивается со значением перфекта в индоевропейских языках в сравнительной работе (Gebert 2019) о русском и польском языках, а отношение между глагольным видом и таксисом является предметом исследования в работе (Пила 2020) о русском и резьянском языках. Вопрос семантики видовой коррелятивности в русском языке в сопоставительном анализе с итальянским рассматривается в работах (Gebert 2016b) и (Noseda 2023).

В области морфологии вышло немало исследований о префиксации глаголов. Например, образование приставочных глаголов, выражающих способы действия, рассматривается в ряде работ о русском и болгарском языках (Славкова 2017, 2020а) и о переводе русских глагольных форм на итальянский язык (Славкова 2019, Biagini 2020, Ruvoletto 2020). Феномен перфективации с помощью суффикса -ну- изучается в компаративном анализе русских и резьянских глаголов в работе (Бенакьо 2020).

На грамматикализацию глагольного вида в русском и других славянских языках обращено внимание в работе В. Томеллери (Tomelleri 2012), а

типологический подход описывается в некоторых сопоставительных исследованиях о славянском глагольном виде на фоне видовых систем неславянских языков определенного ареала. Глагольный вид славянского типа сравнивается с глагольным видом не только в сомалийском языке (Gebert 2011, 2015), но и в грузинском и осетинском языках (Tomelleri 2009, 2010).

Работа (Славкова 2004) на основе компаративного анализа русского, болгарского и итальянского языков затрагивает вопрос о связи между категориями глагольного вида и определенности (или неопределенности) имени, играющего синтаксическую роль аргумента глагола. Вопрос о референциальности имени при помощи типологического подхода по отношению к славянским языкам (в т.ч. и к русскому) рассматривается в статье (Gebert 2016a).

Русский глагольный вид исследовался в сопоставительном анализе и по отношению к другим категориям глагола. Русские, словенские и резьянские пассивные конструкции находятся в поле зрения работы (Pila 2019).

Изучение употребляемых глагольных форм проходит через анализ контекста (см. Славкова 2015 о русском и болгарском языках). Например, глубоко изучалась связь между значениями разных претеритов болгарского языка и общефактическим значением несовершенного вида в сравнительном анализе болгарского и русского языков (Славкова 2018б). В работе (Gebert 2000) обращено внимание на употребление будущего времени в качестве граммы между категориями времени и модальности. В русском и польском языках.

Большое количество работ было посвящено изучению прагматических значений видовых форм. Прагматике глагольного вида в императиве славянских языков (в русском языке в сопоставлении с греческим) посвящена не только монография Р. Бенаккьо (Бенаккьо 2010), но и другие ее многочисленные научные исследования (например, Benacchio 2005, 2006, 2019). Исследование (Gebert 2000) посвящено иллюкутивной силе в разных точках семантической структуры русского и польского глагола. Необходимо обратить внимание и на статью (Бенаккьо, Славкова 2020) о видо-временных формах в инструктивном дискурсе в русском и болгарском языках и еще на несколько работ в области прагматики: работа (Biasio 2021) о перформативах в истории русского, сербского и хорватского языков, а также статьи (Slavkova 2012; Славкова 2014, 2020а, 2020б) о современных русском и болгарском языках.

Литература

- Benacchio R. Употребление глагольного вида в утвердительных формах императива в славянских языках: сопоставительный анализ, Padova 2005.
- Benacchio R. Ancora su aspetto verbale e cortesia linguistica nell'imperativo slavo: un parallelo col 552ario, in: De Lotto C., Mingati A. (a cura di), *Nei 552arions552i della slavistica. Percorsi e intersezioni. Scritti per Danilo Cavaion*, Padova 2006, pp. 19-41.
- Бенаккьо Р. Вид и категория вежливости в славянском императиве. Сравнительный анализ, München 2010 (Slavistische Beiträge, 472).
- Benacchio R. Verbal aspect and linguistic politeness in the Slavic imperative, in: Bertocci D., Gesuato S., Santipolo M. (eds.), "Quaderni di 552ariou ASI", Special Issue, 2019, 22, pp. 137-153.

- Бенаккьо Р. Значения и функции перфективирующего суффикса -ну- в резьянском диалекте (в сопоставлении с русским языком), в: Иомдин Л.Л., Богуславский И.М. (под ред.), От семантических кварков до вселенной в алфавитном порядке. К 90-летию академика Юрия Дерениковича Апресяна. “Труды Института русского языка им. В.В. Виноградова”, 2020, 2 (24), с. 18-31.
- Бенаккьо Р. Пила М., Выражение вида в контекстах неограниченной кратности в словенском языке (в сопоставлении с русским языком), в: Бенаккьо Р. (под ред.), Глагольный вид. Грамматическое значение и контекст [Verbal Aspect: Grammatical Meaning and Context], München-Berlin 2015, с. 79-91.
- Бенаккьо Р. Славкова С., Vido-vremennye formy glagola v instruktivnom diskurse v ruskom i bolgarskom jazykach: kulinarne recepty, “Вестник Московского Университета. Серия 9. Филология”, 2020, 5 (44), с. 28-45.
- Biagini F. I verbi naest'sja, napit'sja e doždat'sja e I loro equivalenti italiani nel corpus parallelo 553arius553-russo: interazione tra semantica della base verbale, valore dei circonfissi e 553arius, “Studi Slavistici”, XVII, 2020, 2, pp. 77-98.
- Biasio M. Slavic Performatives Were Originally Marked for General Aspect, in: Gherbezza E., Laskova V., Perissutti A. (a cura di), Le lingue slave: sviluppi teorici e prospettive applicative. Atti dell'VIII Incontro di Linguistica Slava (Udine, 10-12 settembre 2020), Roma 2021, pp. 47-62.
- Gebert L. Aspect, impératif et 553ariou en 553arius553i et en russe, “Verbum”, Autour du 553ariou, 2000, 3 (22), pp. 251-260.
- Gebert L. Stative, iterative, habitual: Slavic-Somali parallels, in: Frascarelli M. (ed.), A country called Somalia: Culture, Language and Society of a Vanishing State, vol. 1, Torino-Paris 2011, pp. 48-58.
- Gebert L. Typology of Verbal Aspect: How Somali explains Slavic, in: Бенаккьо Р. (под ред.), Глагольный вид. Грамматическое значение и контекст [Verbal Aspect: Grammatical Meaning and Context], München-Berlin 2015, с. 251-258.
- Gebert L. Aspetto verbale e referenza nominale, in: Benigni V., Gebert L., Nikolaeva Ju. (a cura di), Le lingue slave tra struttura e uso. Firenze 2016, p. 167-180.
- Gebert L. Accezioni ‘anomale’ dell'imperfettivo russo e dell'imperfetto 553arius553, in: Puato D. (a cura di), Lingue europee a 553arius553. La linguistica 553arius553ing tra 553ariou, traduzione e didattica, Roma 2016, pp. 31-41.
- Gebert L. Determinatezza nominale e aspetto verbale nelle lingue slave tra sincronia e diacronia, in: Di Filippo M., Esvan F. (a cura di), Studi di linguistica slava. Volume dedicato a Lucyna Gebert, Napoli 2017, pp. 89-103.
- Gebert L. Il 553arius553 nelle lingue romanze e slave tra sincronia e diacronia, in: Puato D. (a cura di), Lingue europee a 553arius553 2. Il verbo tra morfosintassi, semantica e stilistica, Roma 2017, pp. 1-21.
- Gebert L. Perfetto e ‘rilevanza nel presente’ nelle lingue slave settentrionali: russo e polacco, in: Krapova I., Nistratova S., Ruvoletto L. (a cura di), Studi di linguistica slava. Nuove prospettive e metodologie di 553arius553, “Studi e ricerche”, 20, Venezia 2019, pp. 209-222.
- Nosedà V. Trivial'nye pary e verbi trasformativi a 553arius553: il caso di prichodit' e del corrispettivo 553arius553 arrivare, “mediAzioni”, 2023, 36.
- Pila M. Passivo e aspetto verbale in resiano, russo e sloveno, in: Krapova I., Nistratova S., Ruvoletto L. (a cura di), Studi di linguistica slava. Nuove prospettive e metodologie di 553arius553, “Studi e ricerche”, 20, Venezia 2019, pp. 439-451.
- Пила М. Вид и таксис в резьянском микроязыке (в сопоставлении с русским): первые заметки, в: Головки Е.В., Горбова Е.В. (под ред.), Взаимодействие аспекта со смежными категориями. Материалы VII Международной конференции

- Комиссии по аспектологии Международного комитета славистов, Санкт-Петербург 2020, с. 328-337.
- Ruvoletto L. I verbi 554ariously russi con circonfisso. Implicazioni pragmatiche e traduzione in 554ariously, “Studi Slavistici”, XVII, 2020, 2, pp. 117-130.
- Славкова С. Синтагматическое взаимодействие грамматических категорий аспектualityности глагола и определенности имени в русском, болгарском и итальянском языках, Moskva 2004.
- Slavkova S. Funzioni pragmatiche di tempo e aspetto negli 554ariously performativi in russo e in bulgaro, in: Biagini F., Slavkova S. (a cura di), Contributi italiani allo studio della morfosintassi delle lingue slave, Bologna 2012, pp. 353-372.
- Славкова С. Перформативное употребление глаголов просить/попросить и моля/помоля в русском и болгарском языках: прагматическая роль вида и времени, “Scando-Slavica”, 2014, 2 (60), с. 231-252.
- Славкова С. Актуализация аспектуальных значений в высказывании. На материале русского и болгарского языков, в: Бенаккьо Р. (под ред.), Глагольный вид. Грамматическое значение и контекст [Verbal Aspect: Grammatical Meaning and Context], München-Berlin 2015, с. 467-480.
- Славкова С. Супралексический префикс по- в русском и болгарском языках, in: Benacchio R., Muro A., Slavkova S. (eds.), The role of prefixes in the formation of aspectuality. Issues of grammaticalization, Firenze 2017, s. 197-218.
- Славкова С. Выражение общефактического значения НСВ в инфинитиве в да-конструкциях (на материале русского и болгарского языков), en: Milliaressi T. (a cura di), La relation temps/aspect: 554ariously in typologique et contrastive, Lille 2018, с. 203-212.
- Славкова С. Выражение общефактического значения в прошедшем и в будущем времени в русском и болгарском языках, in: Ferro M. C., Salmon L., Ziffer G. (a cura di), Contributi italiani al XVI Congresso Internazionale degli Slavisti (Belgrado, 20-27 Agosto 2018), Firenze 2018, с. 121-137.
- Славкова С. Стратегии перевода русских приставочных глаголов на итальянский язык (на материале русско-итальянского параллельного подкорпуса НКРЯ), in: Krapova I., Nistratova S., Ruvoletto L. (a cura di), Studi di linguistica slava. Nuove prospettive e metodologie di 554ariously, “Studi e Ricerche”, 20, Venezia 2019, с. 511-529.
- Славкова С. Об интенсифицирующей функции некоторых префиксов и роли контекста (на материале русского и болгарского языков), “Studi Slavistici”, XVII, 2020, 2, с. 213-228.
- Славкова С. Семантика и прагматика вида и времени глагола в высказывании, Бургас 2020.
- Tomelleri V. S. The Category of Aspect in Georgian, Ossetic and Russian. Some Areal and Typological observations, “Faits de Langues”, 2009, 1, pp. 245-272.
- Tomelleri V. S. Slavic-Style aspect in the Caucasus, “Suvremena lingvistika”, 2010, 1 (69), pp. 65-97.
- Tomelleri V. S. Aspetto e Aktionsart. Alcune considerazioni su diacronia e sincronia, in: Biagini F., Slavkova S. (a cura di), Le lingue slave ieri e oggi: morfosintassi, semantica e pragmatica, “mediAzioni”, 2012, 13.

ГОТ. RUNA, ДР.-ИСЛ. RÚN 'ТАЙНА; РУНА': СОПОСТАВИТЕЛЬНЫЙ АНАЛИЗ

Т.В. Топорова (Институт языкознания РАН)

t1960@list.ru

На основании сопоставительного анализа дистрибуций в Готской Библии гот. Runa 'тайна' и др.-исл. Rún 'тайна; руна', представленной в древнеисландском поэтическом эпосе «Старшей Эдде», можно отметить ряд важнейших совпадений, касающихся семантической структуры исследуемых лексем, соотносимых с актом творения и Творцом и по этой причине наделённых сакральностью и засвидетельствованных в ритуале (ср. тайна + исполнитель ритуала (жрец; священник)). Дистрибуции в им. Пад. В сочетании с глаголом бытия (тайна есть) и отождествление тайны с истиной (букв. Сущим) верифицируют это утверждение. Другой важной особенностью гот. Runa и др.-исл. Rún можно считать их принадлежность эпистемиологической сфере (ср. наиболее частотную синтаксическую функцию объекта, характеризующую познавательную деятельность: знать руны, а также ассоциации тайны с умом и суждением) и способных реализоваться в вербальном коде (ср. тайна + речь, говорить). Природу знания, кодируемого изучаемыми лексемами, можно конкретизировать: оно имеет практическую направленность и эквивалентно действию (ср. равноценность глаголов знать и мочь). На основании исследуемых текстов оказывается возможным реконструировать и форму изложения тайны в виде распева (ср. тайна + песня, петь), который в «Старшей Эдде» уподобляется заговору. Тайна теоцентрична (ср. тайна + Бог) и антропоцентрична (ср. тайна + род, возраст, век), она соединяет Творца и творение (тайна + Бог; тайна + вера). Источником расхождений является подвергшаяся христианизации модель мира, отражённая в Готской Библии, и сохранение исконной мифопоэтической модели мира в «Старшей Эдде». Именно по этой причине гот. Runa отождествляется с Творцом, Иисусом Христом и превалирует ед. ч., а др.-исл. Rún – с богами-демиургами, совершившими множество актов творения, имплицитными мн. Ч., отсылающими к прецеденту первотворения, актуализирующемуся при помощи атрибута древний и воспоминаний о нём.

ПРЕЦЕДЕНТНОСТЬ КРЫЛАТЫХ ФРАЗ В НОВОГРЕЧЕСКОМ ЯЗЫКЕ:

‘ΗΛΘΑ, ΕΙΔΑ ΚΑΙ... (‘ПРИШЕЛ, УВИДЕЛ И...’)

И.В. Тресорукова (МГУ имени М.В. Ломоносова)

itresir@mail.ru

Крылатые выражения вне всяких сомнений являются частью культурного наследия любого языка и происходят из исторического или литературного прошлого конкретного народа или цивилизации в целом (см. Μυθουλά 2006 и пр.). В предлагаемом докладе анализ функционирования древнегреческой крылатой фразы (КФ) ἦλθες, εἶδες καὶ ἀπῆλθες ‘пришел, увидел и ушел’, которая постепенно стала прецедентным высказыванием и переходит в разряд фразеологизмов-конструкций в греческом языке. Наше исследование основано на подходе, представленном в трудах российских ученых И.В. Захаренко (1994), В.В.Красных (1997, 2002), Д.О. Добровольского (2016, 2017), Д.Н. Гудкова (2020). Рассматриваемая крылатая фраза впервые появляется в речи Демосфена «О венке» в виде ὁ κόσμος σκηνή, ὁ βίος πάροδος ἦλθες, εἶδες, ἀπῆλθες ‘мир сцена, жизнь парод, пришел, увидел, ушел’ и продолжает существовать в греческом языке, постепенно превращаясь в прецедентное высказывание (ПВ) и конструкцию с третьим свободным слотом (ср. напр., знаменитую фразу Цезаря ἦλθον, εἶδον, ἐνίκησα ‘пришел, увидел, победил’, которую приводит Плутарх). В данном исследовании будет представлен семантический и морфологический анализ современного состояния этой КФ в виде ПВ и конструкции по материалам корпусов текстов новогреческого языка. Будут продемонстрированы варианты заполнения слота в третьей части ПВ и морфологическая вариативность первой и второй частей конструкции.

Литература:

Гудков Д. Б. Прецедентное имя и проблемы прецедентности. М.: ЛЕНАНД, 2020.

Добровольский Д.О. Грамматика конструкций и фразеология // Вопросы языкознания, № 3, 2016, 7 – 21.

Добровольский Д.О. Грамматика и фразеология: точки пересечения // Изв. РАН. Серия литературы и языка. Т. 76, № 1, 2017, 5-14.

Захаренко И.В. Прецедентные высказывания и их функционирование в тексте // Лингвокогнитивные проблемы межкультурной коммуникации. М.: 1997, 92 – 99.

Красных В.В. Система прецедентных феноменов в контексте современных исследований In Язык, сознание, коммуникация: сб. ст. М.: Диалог-МГУ, 1997. Вып. 2, 5-12.

Красных В.В. Этнопсихоллингвистика и лингвокультурология: курс лекций. М.: Гнозис, 2002.

СТИЛИСТИЧЕСКАЯ АФФИЛИАЦИЯ ЗВУКОИЗОБРАЗИТЕЛЬНОЙ ЛЕКСИКИ ДРЕВНЕАНГЛИЙСКОГО ЯЗЫКА: ПРЕДВАРИТЕЛЬНЫЕ ЗАМЕЧАНИЯ

Мария Флакман (Мюнхенский университет, Санкт-Петербургский
государственный электротехнический университет ЛЭТИ)

maria.alexeevna@gmail.com

Исследование звукоизобразительной (ономатопэтической, мимической) лексики в древних языках сопряжено с рядом ограничений: древние тексты редко содержат экспрессивную, стилистически окрашенную лексику, имитирующую звучания различного характера. В современном английском языке звукоизобразительная лексика также распределяется неравномерно по текстам разных жанров: наиболее часто звукоподражания встречаются в детской литературе (Иванова 1990; Егорова 2008), комиксах (Taylor 2007; Navlik 1981), художественной литературе (Пономарева 1991) и в разговорной речи. Также звукоподражания чаще встречаются в диалектах, чем в литературном языке (Шляхова 2004; Швецова 2011).

Целью настоящего исследования является определение стилистической аффилиации звукоизобразительной лексики древнеанглийского языка.

Звукоизобразительная лексика (в широком смысле) это лексика с иконической связью между формой и значением (по Воронин 2006), т.е., лексика имитирующая естественные звучания посредством акустических характеристик звуков речи (например, краткие звучания передаются смачными (*tap, tick, tock*), звучания высокого тона – гласными высокого тона (*peep, cheep, yip*) и др.).

Изучение звукоизобразительной лексики в древних языках является редким предметом исследования (Malkiel 1990; Koleva-Zlateva 2008; Kozlova 2013; Liberman, 2010; Carling et al. 2020), однако этимологические словари древних языков содержат ряд слов с пометами «звукоподражательное», «экспрессивное» и т.п. (Holthausen 1974; de Vaan 2008; Kroonen 2013; BARN; PARTR; OED; SKEAT), что служит отправной точкой настоящего исследования.

Корпус звукоизобразительной лексики древнеанглийского языка отбирался методом сплошной выборки из «Этимологического словаря древнеанглийского языка» (Holthausen 1974), стилистическая аффилиация 300 отобранных лексем устанавливалась по историческому корпусу DOEC, а также по оригинальным текстам разных жанров и глоссариям (Meritt 1945).

Звукоизобразительная лексика древнеанглийского языка практически не представлена междометиями (*ha-ha, he-he*), больше половины отобранного корпуса в настоящее время является вышедшей из употребления (*hlimman, hleoþor, searcian, hristlan, hwóstan, swinsian*). К звукоизобразительной лексике в данной работе мы причисляем как лексику, обозначающую звучания в древнеанглийском (*hleahtor, bigellan*), так и лексику, образованную от звукоизобразительных основ (*hu-ilpa, gealdor, turtur*). Таких слов в выборке приблизительно поровну.

На основе анализа корпуса DOEC, словаря BT, а также древнеанглийских текстов, мы выделяем следующие категории произведений, насыщенных звукоизобразительной лексикой:

1. Древнеанглийские загадки; ср.: Frætwe mīne **swōgað** hlūde ond **swinsiað**, torhte singað... [My ornaments **resound** loudly and **make music**, sing clearly] (R7); ...hwilum **beorce** swa hund, hwilum **blæte** swa gat, hwilum **græde** swa gos, hwilum **gielle** swa hafoc

[sometimes I bark like a dog, sometimes I bleat like a goat, sometimes I cry like a goose, sometimes I shriek like a hawk] (R24).

2. Древнеанглийская батальная поэзия и элегии (The Seafarer, The Fight at Finnsburh, The Battle of Brunanburh, The Battle of Maldon); ср. Следующие строки: *Ʒær ic ne gehyrde butan hlimman sæ, iscaldne wæg. Hwilum ylfete song dyde ic me to gomene, ganetes hleoƷor ond huilpan sweg fore hleahtor wera, mæw singende fore medodrince* (The Seafarer: 18-23).

В текстах других жанров (как оригинальных, так переводных) встречаются лишь отдельные звукоизобразительные слова. Глоссарий (Meritt 1945), объединяющий глоссы из 73 латинских рукописей, содержит 79 пар слов, где переводом латинского слова является звукоподражательное древнеанглийское слово (напр., лат. *Balare* / д.-а. *bláetan* «блеть»).

Таким образом, удастся выделить две категории древнеанглийских текстов, где появление звукоизобразительной лексики наиболее вероятно.

References

- BARN – Barnhart, R. K. Chambers Dictionary of Etymology. New York: Chambers, 2006.
- BT – An Anglo-Saxon Dictionary Online, Bosworth J. Comp. Sean Christ and Ondřej Tichý. Faculty of Arts, Charles University in Prague. <http://www.bosworthtoller.com>. Retrieved July 7, 2024.
- Carling, G., E. Johansson, N., & Frid, J. The evolutionary mechanisms of vocal iconicity. A study on basic vocabulary of the Indo-European family. Abstract from SLE, 2020.
- DOEC – The Dictionary of Old English Corpus. 2009 release. Compiled by A. di Paolo Healey, J. Holland, I. McDougall, and D. McDougall. Toronto: DOE Project 2009. URL: <https://tapor.library.utorontoca.emedien.ub.uni-muenchen.de/doecorpus/simple.html>. Retrieved July 7, 2024.
- Havlik, E. Lexicon der Onomatopoiien. Die lautimitirenden Worter im Comic [Lexicon of onomatopoeia. Sound imitative words in comics]. Frankfurt am Main: Fricke, 1981.
- Holthausen, F. Altenglisches Etymologisches Wörterbuch. Heidelberg: Carl Winter, 1974.
- Koleva-Zlateva, Zh. Slavonic Words of Phono-Iconic Origin. Tractata Slavica Universitatis Debreceniensis, 1. Debrecen, 2008.
- Kozlova, T. Iconically Expressible Meanings in Proto-Indo-European Roots and their Reflexes in Daughter Branches. Ellenstrom, O. Fischer and C. Ljungberg (eds). Iconic Investigations. Amsterdam: Benjamins, 2013. P. 311-330.
- Kroonen, G. Etymological Dictionary of Proto-Germanic. Leiden-Boston: Brill, 2013.
- Liberman, A. Iconicity and etymology. Synergy. Amsterdam: John Benjamins Publishing Company, 2010, P. 243-258.
- Malkiel, Ya. Diachronic Problems in Phonosymbolism. Amsterdam-Philadelphia: John Benjamins, 1990.
- Meritt, H.D. Old English Glosses (a collection). Oxford: Oxford University Press, 1945.
- OED – The Oxford English Dictionary (3d edition). URL: <http://www.oed.com>. Retrieved 12 July, 2024.
- PARTR – Partridge, E. An Etymological Dictionary of Modern English. London-New York: Routledge, 2009.
- SKEAT – Skeat, W.W. An Etymological Dictionary of the English Language. Oxford: Clarendon Press, 2006.
- Taylor, K.J. KA-BOOM! A Dictionary of Comic Book Words, Symbols and Onomatopoeia. Surrey, BC: Mora Publications, 2007.

- Vaan de, M. Etymological Dictionary of Latin and the Other Italic Languages. Leiden: Brill, 2008.
- Воронин, С.В. Основы фоносемантики. М.: ЛЕНАНД, 2006.
- Егорова, А.А. Звукоизобразительность в традиционной английской детской поэзии (на материале Nursery Rhymes)., дис. ... кан. Филол. наук. Москва, 2008.
- Иванова, М.В. Звукоизобразительная лексика в англоязычной детской сказке. Дис. ... кан. Филол. наук. Ленинградский государственный университет, 1990.
- Пономарева, С.Н. Фоносемантический анализ лексики: этимологический аспект (на материале англоязычной научной фантастики). Дис. ... кан. Филол. наук., СПб, 1991.
- Швецова, Н.Н. Звукоизобразительная лексика в английских диалектах. Дис. ... кан. Филол. наук. СПб, 2011.
- Шляхова, С.С. Дребезги языка. Словарь русских фоносемантических аномалий. Перм. Гос. пед. Ун-т., 2004.

ОБ ИССЛЕДОВАНИИ ИСТОРИЧЕСКОГО СЛОВООБРАЗОВАНИЯ НЕМЕЦКОГО ЯЗЫКА ПО-НОВОМУ

Л.Н. Ягупова (Донецкий государственный университет)

l.iagupova@mail.ru

Доклад посвящён актуальной проблеме исследования исторического словообразования немецкого языка, которое претерпело в последние десятилетия существенные изменения. Они касаются принципов и методики синхронно-исторического словообразовательного анализа, апробированного немецкими германистами, начиная с 80-х гг. XX в., во время реализации научных проектов по исследованию ранненововерхненемецкого (далее – рнвн.) языка (ср.: Doerfert 1994; Habermann, Müller 1987). Инновационные принципы положены в основу написания новой научной грамматики рнвн. Языка, которая вышла в свет в 1987 году и основывается на корпусе рнвн. Текстов.

Указанные проекты объединяют усилия германистов, направленные на преодоление этимологически и семасиологически ориентированных основ, заложенных в трудах младограмматиков. Несмотря на признание со стороны современных учёных (ср.: Munske 2002: 23) несомненной значимости этих трудов благодаря богатому лингвоисторическому материалу, германисты отмечают, что в них недостаточно внимания уделяется вопросам семантики. В то время в семасиологии царил «атомистический» подход, когда основной целью было наблюдение за изолированными языковыми элементами и их развитием в течение длительного времени (Habermann 2002: 41).

Знаменательной чертой исследования исторического словообразования немецкого языка в XXI веке стал усиленный интерес германистов к языку средневерхненемецкого (далее – свн.) периода не только благодаря тому, что учёным «открылась» недостаточная изученность данного лингво-исторического отрезка, но и благодаря новым возможностям, связанным с составлением и изучением корпусов свн. Рукописей, структурированных по внутренним временным отрезкам, диалектным ареалам, жанрам и типам текстов. Данный фактор способствовал реконструкции истинной языковой реальности в рамках свн. Периода, тогда как «причёрсанные», отредактированные литературные свн. Тексты создавали искажённую языковую картину того времени.

Впервые была поставлена задача представить префиксальное именное словообразование свн. Языка как динамичную систему, которой свойственна вариативность и которая развивалась во времени, на фоне многочисленных диалектов (Klein 2009 et al.). Методика решения данной задачи описывается в настоящем докладе и имеет широкую перспективу в рамках исторической корпусной лингвистики.

Литература

- Doerfert R. Die Substantivableitung mit -heit, -keit, -ida, -î im Frühneuhochdeutschen. Berlin; New York: Walter de Gruyter, 1994.
- Habermann M. Sprachwandel im Licht diachroner und synchroner Wortbildung. Habermann M. et al. (Hgg.). Historische Wortbildung des Deutschen. Tübingen: Max Niemeyer Verlag, 2002.

- Habermann M., Müller P. O. Zur Wortbildung bei Albrecht Dürer. Ein Beitrag zum Nürnberger Frühneuhochdeutschen um 1500. Zeitschrift für deutsche Philologie. 1987. Bd. 106. Sonderheft: Frühneuhochdeutsch. Zum Stand der sprachwissenschaftlichen Forschung.
- Klein Th., Solms H.-J., Wegera K.-P. Mittelhochdeutsche Grammatik. Tübingen: Niemeyer, 2009. Teil III. Wortbildung.
- Munske H. H. Wortbildungswandel. Habermann M. et al. (Hgg.). Historische Wortbildung des Deutschen. Tübingen: Max Niemeyer Verlag, 2002.

Финансовое обеспечение исследования осуществлялось из средств федерального бюджета на выполнение государственного задания (Тема: «Декодирование и интерпретация аксиологической семантики в славянских, германских, романских и кавказских лингвокультурах» (№ госрегистрации 124022000089-4))

BINOMINAL CONSTRUCTIONS OF SMALL QUANTITY IN ITALIAN AND RUSSIAN

Paola Maria Cotta Ramusino (University of Milan, Italy)

paola.cottaramusino@unimi.it

The aim of this paper is to analyze binominal constructions of the type [N1 of N2] (in flecational languages also as [N1_{nom} + N2_{gen}]) with quantifying head nouns in Italian and Russian as in the following examples:

(5) ru. В ней нет ни капли вины и ни крошки страха [Timestamped JSI webcorpus 2014-2021 Russian, Sketch Engine]

‘There is not a drop of guilt or a crumb of fear in her.’

(6) it. (...) Ci sono subito due briciole di malinconia. [Italian Trends 2014-today, Sketch Engine]

‘Here are immediately two crumbs of melancholy.’

In such constructions, N1 is a concrete noun that undergoes a metaphorical shift within the given genitive construction, behaving as a quantifier to denote a very small quantity. This kind of binominals has been studied in different theoretical frameworks, ranging from grammaticalization theory to Construction Grammar. Traugott (2008, 2015) has dealt with these constructions in English with a diachronic constructional approach. Li (2005) and Rachilina and Li (2009) have analyzed binominal constructions (especially) of big quantity in Russian, highlighting their grammaticalization processes from a cognitive perspective, while Cotta Ramusino and Maiko (forthcoming) with a similar approach have compared binominals of small quantity in three Slavic languages, namely Belarusian, Russian, and Ukrainian. Brems (2007, 2010) has provided an analysis of measure nouns, including those of small quantity, used as quantifiers in English and Dutch. The degree of grammaticalization of Italian measure constructions has been addressed in recent years by Giacalone Ramat (2019). As classifier-like elements, binominal constructions of this kind (can) also show actional, verb-like properties (see Benigni 2022, Benigni and Latos 2023), thus representing a hypothetical link between nominal and verbal categories. The present paper aims to contribute to this field of research by taking a close look at binominals expressing small quantities in Italian and Russian, as languages belonging to different Indo-European groups. The analyses presented in the above-mentioned literature show that interlinguistic comparison highlights similarities and differences in the grammaticalization processes of such binominals and suggests cross-linguistic conclusions.

Based on data from two Sketch engine corpora of comparable size (Italian Trends – 10,031,703,651 tokens, and Timestamped JSI Russian webcorpus – 7.218.536.772 tokens) and content (news and texts from sources that publish daily updates), the present research compares measure constructions in both languages that contain the following head nouns:

It. Briciola (crumb), goccia (drop), and 562arious562 (grain)

Ru. Крошка (crumb), капля (drop), and крупица (grain)

To illustrate the different stages of grammaticalization of the three nouns, this study, conducted within the Construction Grammar framework, will be structured as follows. First, the literal uses of the given head nouns will be distinguished from the metaphorical ones; second, the types of metaphors that activate the quantitative interpretation of N1 will be examined. Then, after identifying the range of nouns that can fill the N2 slot in each construction and exploring the semantic-actional classes of N2, it will be possible to analyze the preferences and consistent co(n)textual patterns of these constructions.

References

- Benigni, Valentina. Binominal Constructions with Metaphorical Quantifiers in Russian: Vsplesk Ėmocij I Volna Pozitiva. *Studi Slavistici*, 2022. XIX (2). 169-192.
- Benigni, Valentina and Latos, Agnieszka. Una montagna di errori: costruzioni binominali con 563arious563ing563ry metaforici. *Studia universitatis hereditati znanstvena revija za raziskave in teorijo kulturne dediščine*. 2023. 11. 11-31.
- Brems, Lieselotte. The Grammaticalization of Small Size Nouns. Reconsidering Frequency and Analogy. *Journal of English Linguistics*. 2007. 34 (4): 293–324.
- Brems, Lieselotte. Size Nouns Constructions as Collocationally Constrained Constructions: Lexical and Grammaticalized Uses. *English Language and Linguistics*. 2010. 14 (1). 83–109.
- Cotta Ramusino, Paola and Maiko, Tatsiana. Binominal Constructions of Small Quantity in Russian, Belarusian, and Ukrainian. 2024. *Scando Slavica*. (forthcoming)
- Giacalone Ramat, Anna. Degrees of Grammaticalization and Measure Constructions in Italian. *Revue Romane. Langue et littérature. International Journal of Romance Languages and Literatures*. 2019. 54. 257 – 277.
- Li, Su Chën. Kognitivnyj analiz ruskich konstrukcij s imennymi kvantifikatorami (dissertacija). Moskva. 2005.
- Rachilina, Ekaterina V. and Li, Su Chën. Semantika leksičeskoj množestvennosti v ruskom jazyke. *Voprosy jazykoznanija*. 2009. 4. 13-40.
- Traugott, Elizabeth C. The Grammaticalization of NP of NP Constructions. Bergs, Alexander and Diewald, Gabriele. *Constructions and Language Change*. Berlin: Mouton de Gruyter, 2008. 21–43.
- Traugott, Elizabeth C. Toward a Coherent Account of Grammatical Constructionalization. Barðdal, Jóhanna, Smirnova, Elena, Sommerer, Lotte and Gildea, Spike. *Diachronic Construction Grammar*. Amsterdam/Philadelphia: John Benjamins, 2015. 51–79.

UNTRANSLATABLE WORDS IN SWEDISH: SEMANTIC AND PRAGMATIC FEATURES

Ludmila Pöppel (Stockholm, Sweden)

ludmila.poppel@slav.su.se

Swedish, like many other languages, includes words that lack direct counterparts in other languages, such as *lagom* (moderate, sufficient), *mysa* (to enjoy something in a cozy atmosphere), and *fika* (to have some coffee). These words possess a specific configuration of semantic and pragmatic features unique to the language, which complicates their translation and description in bilingual dictionaries. Of particular interest is the word *fika*, which is highly frequent and a part of everyday life, and at first glance should not present significant difficulties in translation and description. However, *fika* extends far beyond the act of just having coffee, including a rather complex set of semantic and pragmatic components. This complexity is further compounded by social, cultural, and other contextual levels. The aim of the presentation is to describe some semantic and pragmatic components of the content plane of the word *fika* in its function as a verb and a noun in present-day Swedish. The data for the analysis is collected from Språkbanken's word research platform Korp, as well as from the following corpora in Sketch Engine: OpenSubtitles 2018 Parallel, Swedish Web 2014 (svTenTen 2014), and the Internet.

Studies of the word *fika* concern mostly gastronomic aspects, psychological issues, or cultural traditions; the linguistic description is only found in dictionaries (Norstedts 2010, Svensk ordbok 2021). Both the verb and the noun *fika* include the following components: 'informal communication'; 'a comfortable and cozy atmosphere'; 'drinking a non-alcoholic beverage, often coffee or tea, but not necessarily'; 'a certain duration', cf. (1 – 3).

In (1) and (2), the focus is mostly on the duration of the action and the informal aspect of communication, while in (3), the pleasant and comfortable atmosphere is emphasized. As for the presence of a sweet treat or a snack, such as cake or a sandwich, it is frequent but optional. The noun *fika* has at least two additional meanings. One of them is 'coffee break', which is well described in dictionaries. It can occur both at work and in private settings, cf. (4). The second meaning refers to 'treats and snacks accompanying coffee', it has not yet been described in dictionaries, cf. (5). This is one example of a word that does not have a standard translation into other languages. The specificity of such words is often related to cultural characteristics. In the case of *fika*, it has become a well-established part of Swedish everyday culture.

References

- Norstedts 2010: *Norstedts stora ryska ordbok: rysk-svensk, svensk-rysk = Bol'soj russko-švedskij, švedsko-russkij slovar'*. 2010. U. Birgegård, E. Marklund Sharapova (eds). Stockholm: Norstedt.
- Svensk ordbok. 2021. Svenska Akademien (SO), <https://svenska.se/>

Examples

- (1) Vi träffas mest varje dag och byter några ord och ibland fikar vi eller äter tillsammans utan att göra något märkvärdigt av det hela. [svTenTen 20142174979].

We meet almost every day and exchange a few words, and sometimes we have coffee or eat together without making a big deal out of it.

(2) Ska vi gå nånstans efter showen? Fika, prata minnen och 565arious lite.

Listen, can we go someplace after the show, have a cup of coffee ... and yak up old times? [Open subtitles 52023807]

(3) En härlig sak med sommaren är fika på gräsmattan.

One of the great things about summer is tea on the lawn. [Open subtitles 17266565]

(4) För tyskar I Sverige kan det vara svårt att förstå varför man får fika på jobbet. Att det till och med kan vara produktivt att dricka kaffe och äta bullar på arbetstid. [svTenTen 1282707908].

For Germans in Sweden, it can be difficult to understand why people take coffee breaks at work. That it can even be productive to drink coffee and eat buns during working hours.

(5) När solen och värmen är här, vad 565ariou då bättre än att sjunka ner I en grönskande trädgård och njuta av hembakt fika 565ariou kopp rykande färskt kaffe? [Internet, <https://www.vastsverige.com/mat-och-dryck/fika/tradgardscafeer/>].

When the sun and warmth are here, what could be better than sinking into a lush garden and enjoying homemade treats and a cup of steaming fresh coffee?

OCTOPOЖHO: SPINDEL!

THE CASE OF HERITAGE RUSSIAN IN CONTACT WITH SWEDISH

Natalia Ringblom (Stockholm, Sweden)

natasha.ringblom@umu.se

Heritage speakers (HS) acquire their first language via naturalistic exposure to native input (Rothman 2009) in the context of another dominant language (Benmamoun et al. 2013; Polinsky Kagan 2007). Although heritage language (HL) speakers acquire HL as their native language in childhood, their linguistic performance shows divergences from the baseline. HL is neither L1 in the classical sense nor L2 (cf. terminological overview in Polinsky Kagan 2007). To date, there is no consensus on the underlying mechanisms affecting morphosyntactic development in child heritage language (HL) speakers. Cross-linguistic influences from the societal language (SL) and diminished input have been proposed as potential triggers of HL divergence. Previous research presents contradicting evidence regarding the effect of cross-linguistic influence from the SL on the HL (see van Dijk et al., 2021) and the effects of input on morphosyntactic development (e.g., Rodina et al., 2020).

To contribute to the ongoing debate on the role of cross-linguistic influence and diminished input in HL, this study aims to shed light on child HL morphosyntactic development by examining the linguistic production of Russian HL speakers (aged 4–8 years, N = 68) who acquire Russian in contact with Swedish. The following research questions will be addressed: RQ1: Which specific features are characteristic of the word-formation and grammar acquisition of Russian-Swedish HS? RQ2: Which input factors affect the morphosyntactic development of child HL speakers? The following battery of tasks was administered to the children: (1) The LITMUS Srep Task in Russian (Marinis Armon-Lotem, 2015; Meir, Armon-Lotem, Walters, 2017); (2) Cross-Linguistic Tasks (CLT; Nenonen Gagarina, 2016; Haman, Łuniewska Pomiechowska, 2015); (3) LITMUS-MAIN Instrument (Gagarina et al., 2012).

Twenty (N = 20) bilingual children (aged 62-115 months, range 86 months, AoA 0-42 months) participated in the Sentence Repetition task, which includes SVO sentences with obligatory and optional prepositions, SOV sentences, direct object wh-questions, oblique wh-questions, subject relatives, object relatives, and conditionals. Eighteen bilingual children participated in LITMUS-MAIN (N = 18, aged 67-81 months, range 72.33 months, AoA 0-44 months), and thirty bilingual children (N = 30) participated in CLT (N = 15 simultaneous Russian-Swedish bilingual children, AoO between 0 and 22 months, and N = 15 successive bilinguals, AoO between 24 and 60 months).

Our results reveal that HL child speakers show a large variation in accuracy scores, with some children showing ceiling performance, while others show limited production abilities. Structures that are various to monolinguals are also challenging to HL speakers. Input characteristics are important in HL development, and family type was found to be the strongest predictor of the child's morphosyntactic abilities (cf. Meir et al., 2023). Children's errors included aspect production errors, case errors, and innovations in word formation. When lexical resources of HL speakers are small, and the communicative situations place them in a position where the children have to communicate despite being at a loss for words, the children apply various strategies to compensate for the linguistic deficit. In this presentation, we will also explore the linguistic creativity of the children and the compensatory strategies they used in situations where they could not find the right word due to their inadequate knowledge of Russian or their inability to activate it in time.

LANGUAGE CONTACT IN A GREEK VARIETY AFFECTED BY GENETICALLY AND TYPOLOGICALLY DIFFERENT LANGUAGES

Angela Ralli (University of Patras, Greece)

ralli@upatras.gr

Language contact is ubiquitous in the evolution of languages. It raises a number of crucial research questions, among which the type of change, lexical and/or structural brought by contact, and the extent of interference of linguistic and extra-linguistic factors (see, among others, Hickey 2010, Lucas 2015, Gardani et al. 2015, Gardani 2020). The most prominent linguistic factors underlined in the literature are the typological profile of the languages in contact, the degree of their compatibility, and the properties of the borrowed material. The extra-linguistic factors can be summarized in the social status of the donor and the recipient languages, the intensity of contact, the socio-economic dominance, imperfect learning, the speakers' attitude, and the level of bilingualism (see, among others, Thomason 2001, Field 2002, Matras 2009). Other important factors that may influence the languages involved are their genetic relationship and geographic proximity (Aikhenvald 2007, Johanson 2010).

In this work, I present a language-contact situation that has affected the lexicon and the word structure of a Greek dialectal variety spoken on the Aegean island of Lesbos, which was influenced by two genetically and typologically different languages, the Indo-European semi-fusional Italo-Romance and the non-Indo-European agglutinative Turkish, in a period going from Late Medieval to Modern Greek. Greek and Italo-Romance (Venetian and Genoese) entered in contact in Lesbos since the 12th c., when the so-called "Francs" conquered lands of the Byzantine Empire, following the Crusades (see Tsougarakis Lock 2015 for an overview). Italo-Romance control ended in mid- 15th century, soon after the conquest of Constantinople by the Ottoman Turks, who ruled Lesbos till beginning of the 20th century. Nowadays, the lexicon and to a lesser extent the grammar of Lesbian preserve features, words and word structures from both Italo-Romance and Turkish.

I propose to show that a contact situation involving a Greek variety as recipient and two different donor languages can produce not only divergent but also similar effects on the lexicon and the morphological structure of the recipient. With the help of data drawn from primary and secondary written sources and oral corpora of 45 hour narratives, I account for the factors, principles and constraints regulating the degree and type of integration of the borrowed material. To this end, I examine features (e.g., gender), categories (e.g., nouns and verbs) and processes (e.g., affixation and compounding) that have been subject to contact-induced change. More particularly, I deal with the morphological (non)compatibility of the contact systems, the morphological integration of borrowed items (mostly shown on the selection of a native or foreign integrator and the assignment of Greek inflection), the rivalry between native and non-native items and features (e.g., the use of the Romance suffix -arI and that of the native -iz(o) for the adoption of verbs of foreign origin), the transfer of the so-called 'autonomous morphological elements (e.g., the Turkish compound marker, Göksel 2009), and the allogeneous exaptation (Gardani 2016) of certain elements (e.g., the change of function from inflection to derivation of a borrowed affix). Finally, by comparing Lesbian with other Greek varieties that have been influenced by Italo-Romance and Turkish, I conclude that the various integration strategies and the adopted patterns are not distributed according to the type of donor or recipient languages, since the same strategy or pattern can be found in dialects which have entered in contact with different languages, and different strategies or patterns can alternate within the same dialect influenced by the same donor.

CONTACT-INDUCED PRAGMATICISATION? THE CASE OF HONORIFIC PRONOUNS IN MIDDLE ENGLISH

Olga Timofeeva (University of Zurich, Switzerland)

olga.timofeeva@es.uzh.ch

It is commonly maintained and less commonly documented with linguistic data that V forms in Middle English (second-person plural forms with singular referent) are of French origin (Finkenstaedt 1963, Helmbrecht 2004). This paper aims to understand what role was played by Anglo-Norman in the reanalysis of plural *ye* as honorific *ye* and in the expansion of its functional load from *ye* addressing royal persons to *ye* addressing the equal and socially inferior. The interactional status of speaker and addressee (Jucker 2020) as well as speech acts are also taken into account. The analysis is based on a sample corpus of Anglo-Norman drama and lays containing interactive passages (e.g. *Chanson de Roland*, *Lai d'Haveloc*, *Jeu d'Adam*). This paper establishes a lead in Anglo-Norman developments – the distribution of Anglo-Norman T/V forms in around 1150 is mirrored in Middle English only by the time of Chaucer. Anglo-Norman trends are also compared to Continental French as described by standard grammars in the field, Buridant (2000).

The starting point for the analysis in this paper is the Middle English Dictionary (MED) entries on honorific pronouns which not only provide definitions but also detailed analyses of the pronouns *ye* and *you* with singular referents and remark on who can be addressed by the polite forms and what the sociopragmatic implications of these pronouns are (MED s.vv. *yē* pron.; *yōu* pron.). The entries on *ye/you* list up to ten pragmatic functions of the honorific pronouns. The majority of these ten senses/pragmatic functions surfaces around 1300, and the remainder is attested by the end of the fourteenth century. The central question of the paper is then how the multifunctionality of *ye* came about. If, as the literature claims, the extension of plural forms to the singular happens due to French influence, can the same or a similar multifunctionality of *vus* be observed in Anglo-Norman and at what stage of its development? And, from the language-contact perspective, are multifunctional pragmatic units akin to polysemous words, i.e. can several functions/senses be borrowed at about the same time? To answer these questions a diachronic corpus study of a selection of Middle English and Anglo-Norman texts will be undertaken, and a chronology of the pragmaticisation of V forms in both languages suggested, tentatively, along two levels of pragmatic analysis – addressee and speech act: 1) royal addressee ~~~ superior addressee ~~~ equal addressee ~~~ inferior addressee; 2) speech act of Request ~~~ other speech acts.

References

- Buridant, Claude. 2000. *Grammaire Nouvelle de l'Ancien Français*. Paris: SEDES.
- Finkenstaedt, Thomas. 1963. *You and Thou: Studien zur Anrede im Englischen*. Berlin: Walter de Gruyter.
- Heine, Bernd and Kyung-An Song. 2011. "On the grammaticalization of personal pronouns", *Journal of Linguistics* 47/3: 587–630.
- Helmbrecht, Johannes. 2004. *Personal Pronoun: Form, Function and Grammaticalization*. Bochum: Universitätsverlag Brockmeyer.
- Jucker, Andreas H. 2020. *Politeness in the History of English: From the Middle Ages to the Present Day*. Cambridge: Cambridge University Press.

- Middle English Dictionary online. 2000–2018. Ed. by Frances McSparran et al. Ann Arbor: University of Michigan. <https://quod.lib.umich.edu/m/middle-english-dictionary/dictionary> (accessed 26 June 2024).
- Taavitsainen, Irma and Andreas Jucker (eds). 2003. Diachronic Perspectives on Address Term Systems [Pragmatics Beyond New Series 107]. Amsterdam: John Benjamins.

ТЕМАТИЧЕСКОЕ
НАПРАВЛЕНИЕ 8:
Русский
язык

TOPIC AREA 8:
Russian
language

МОРФОСИНТАКСИЧЕСКИЕ ХАРАКТЕРИСТИКИ ГЛАГОЛОВ С КАРИТИВНЫМ ЗНАЧЕНИЕМ В РУССКОМ И СЕРБСКОМ ЯЗЫКАХ

Тияна Балек (Университет в Нови-Саде, Сербия)

tijana.balek@ff.uns.ac.rs

В настоящем докладе обсуждаются морфосинтаксические особенности глаголов с каритивным значением. Каритивность (лат. *caritas* (Толстая 2008)) обозначает отсутствие или невключённость одного ситуативного элемента в предложении – абсенса. Данную категорию можно определить на разных языковых уровнях, где она выражается различными способами и средствами. Однако в славянских языках, особенно в сопоставительном аспекте, каритивность не получила достаточно подробного описания. В исследованиях, посвященных этой теме, отмечается недостаточная степень грамматикализации категории каритивности в славянских языках, что подтверждается проведенным нами предварительным анализом глаголов-каритивов на русском и сербском материале.

Рассматриваемое значение можно выразить и морфологически (приставками без- или недо-), и синтаксически (предлогом без и именной группой в родительном падеже), а также рядом других грамматических средств. На уровне высказывания каритивное значение может передаваться и лексико-семантическим способом, т. е. словами, которые часто содержат вышеупомянутый морфологический показатель каритивности. Хотя в данном смысле в первую очередь имеются в виду прилагательные (рус. беззаботный (человек), безответный (вопрос), бездетная (женщина); серб. безбрижан (човек), питање без одговора, бездетна жена (см. Балек 2021, Боханова 2013, Оскольская и др. 2020)), которыми квалифицируется абсент, ориентир или иной участник ситуации, по нашему мнению, глагольная лексика также дает опоры для рассмотрения каритивной семантики, но с учетом других параметров. Речь идет, конечно, о морфосинтаксических особенностях самих глаголов с анализируемым значением, о семантических типах и грамматических устройствах именных групп на позиции субъекта и объекта (т. е. ориентира, абсенса и прочих значимых в контексте элементов). Помимо этого, следует учитывать важность самого контекста, а именно, перспективизацию и информационную структуру конкретного предложения, в котором выражается каритивная ситуация. Таким образом, в центре нашего внимания – глаголы, денотирующие не-принадлежность, отчуждение, отсутствие (рус. лишать(ся) – лишить(ся), отчуждать(ся) – отчудить(ся), отсутствовать и др.; серб. лишавати (се) – лишити (се), отуђивати (се) – отуђити (се), одсуствовати). Благодаря перспективизации ситуации в группу глаголов-каритивов можно включить и получать – получить (серб. добијати – добити), но лишь при определенных синтаксических условиях (получаемый объект должен быть конкретным предметом, которым можно манипулировать каким-либо способом, напр., получить книгу, ручку, заколку vs. получить пощечину, грипп; то же самое применимо к сербскому языку – добити књигу или плату vs. добити шамар, отказ).

Итак, целью нашего исследования является индентификация нетипичных глаголов с каритивным значением, установление типологических свойств и закономерностей их функционирования в русском и сербском языках.

Литература

- Балек Т. О лексичкој каритивности репрезентованој глаголима и граматикализацији партиципаната у руском језику. *Славистика*. 2021. 25/2. с. 82–92.
- Боханова А. С. Вербализација категорије лишителности: критерији ограничења. *Вестник КазНУ. Сериа филологическаја*. 2013. 1–2. с. 169–173.
- Оскољскаја С. А., Н. М. Заика, С. Б. Клименко, М. Л. Федотов. Определење каритива как сравнителног поњатија. *Вопросы языкознания*. 2020. 3. с. 7–25.
- Толстая С. М. Пространство слова. Лексическая семантика в общеславянской перспективе. Москва: Изд-во Индрик, 2008.

НАСТОЯЩЕЕ-БУДУЩЕЕ СОВЕРШЕННОГО ВИДА КАК ОСОБАЯ ФОРМА ВЫРАЖЕНИЯ ИТЕРАТИВНОСТИ В РУССКОМ ЯЗЫКЕ

Н.В. Берницкая (Национальный институт восточных языков и культур, Франция)
natalia.bernitskaia@yahoo.fr

Основным значением формы настоящего-будущего совершенного вида (далее – наст.-буд. СВ) в современном русском языке обычно признается значение будущего времени. Вместе с тем отмечается, что для форм наст.-буд. СВ в русском языке характерен также особый тип атемпоральных употреблений, связанный со значением повторяемости (в другой терминологии – узуальности или итеративности). Формы наст.-буд. СВ, выражающие повторяющиеся действия, привязываются к настоящему или прошлому в зависимости от контекста (Бондарко 1971: 102-112; Золотова 1997: 95; Исаченко 1960/2003: 450-451), ср.:

Придешь с работы усталый, а иной раз и злой, как черт. Нет, на грубое слово она тебе не нагрубит в ответ. [М. А. Шолохов. Судьба человека (1956)]

Способность наст.-буд. СВ выражать узуальное значение вводит данную форму в традиционную сферу употребления несовершенного вида (далее – НСВ), создавая тем самым конкуренцию видов. В связи с этим возникает вопрос: в чем состоит специфика употребления наст.-буд. СВ, выражающего повторяющееся действие? Как нам кажется, полного детального ответа на этот вопрос еще не было дано.

В лингвистической литературе часто отмечается тот факт, что в русском языке, в отличие, например, от чешского, чем регулярнее повторение действия, тем менее вероятно его обозначение глаголом СВ (Петрухина 2009: 72). В работе (Берницкая, Руде 2023) указывается на то, что в придаточных предложениях типа Они брали все, что найдут; Он ломает, что под руку попадет наст.-буд. СВ выражает особую разновидность итеративности, которую авторы называют «алеаторной» итеративностью. Во многих работах были предприняты попытки выявить и описать особенности контекста, в котором возможно употребление узуального наст.-буд. СВ; указывается, например, на то, что наст.-буд. СВ имеет тенденцию к употреблению в контексте нереферентного участника, а также на модальные оттенки наст.-буд. СВ (Берницкая, Руде 2023; Падучева 1985, 2004; Стойнова 2016).

Опираясь на работы предшественников, мы задаемся целью описать специфику итеративного значения наст.-буд. СВ в сравнении с НСВ. В частности мы ставим следующий вопрос: в каких именно семантико-синтаксических контекстных условиях возможно употребление наст.-буд. СВ с узуальным значением, но невозможно употребление НСВ; в каких условиях возможно только употребление НСВ; и, наконец, в каких условиях возможно употребление обеих аспектуально-временных форм.

Литература

- Берницкая Н.В., Руде Р., «Выражение неопределенности в высказываниях с настоящим-будущим совершенного вида типа Они брали всё, что найдут», Вопросы языкознания, №3, 2023, с. 60-76.
Бондарко А.В., Вид и время русского глагола. М.: Изд-во «Просвещение», 1971.

- Золотова Г.А. «Аспектологические проблемы с точки зрения структуры текста», Труды аспектологического семинара филологического факультета МГУ им. М.В. Ломоносова (под ред. М.В. Чертковой). Том I. М.: Изд-во МГУ, 1997, с. 91-101.
- Исаченко А.В. Грамматический строй русского языка в сопоставлении с словацким. М.: Языки славянской культуры, 1960/2003.
- Князев Ю.П., «Будущее время и глагольный вид», Русский язык: система и функционирование. Санкт-Петербург: Республиканский институт высшей школы, 2009, с. 279-283.
- Маслов Ю. С. Избранные труды: Аспектология. Общее языкознание. М.: Языки славянской культуры, 1954/2004, с. 141–175.
- Падучева Е. В. Выказывание и его соотношенность с действительностью (референциальные аспекты семантики местоимений). М.: Наука, 1985.
- Падучева Е. В. Динамические модели в семантике лексики. М.: Языки славянской культуры, 2004.
- Петрухина Е.В., «О функционировании видового противопоставления в русском языке в сопоставлении с чешским (при обозначении повторяющихся действий)», Русский язык за рубежом, № 1, 1978, с. 57-60.
- Петрухина Е.В., Аспектуальные категории глагола в русском языке в сопоставлении с чешским, словацким, польским и болгарским языками. М.: Изд-во Московского ун-та, 2000.
- Петрухина Е.В., Русский глагол: категории вида и времени. М.: Изд-во Макс Пресс, 2009.
- Стойнова Н. М. Нефутуральные употребления форм будущего времени. Материалы для проекта корпусного описания русской грамматики. На правах рукописи. М. http://rusgram.ru/Нефутуральные_употребления_форм_будущего_времени, 2016. Дата обращения 17.07.2024.
- Gosselin L. all., Aspects de l'itération L'expression de la répétition en français: analyse linguistique et formalisation, Peter Lang, 2013.
- Guiraud-Weber M., Le verbe russe. Temps et aspect, Aix-en-Provence, Publications de l'Université de Provence, 2004.
- Mazon A., Emplois des aspects du verbe russe, Paris, Institut d'Études slaves, (édition xérocopiée à partir de l'édition originale : Bibliothèque de l'Institut français de Saint-Petersbourg), 1914 / 1978.
- Stunová A., A contrastive study of Russian and Czech Aspect : Invariance vs. Discourse. Amsterdam, 1993.

ОПЦИОНАЛЬНЫЕ СЛОВООБРАЗОВАТЕЛЬНЫЕ ДЕРИВАТЫ И ИХ МОДЕЛИ В РАЗГОВОРНОМ РУССКОМ ЯЗЫКЕ

М.Д. Воейкова (Институт лингвистических исследований РАН)
maria.voeikova@gmail.com

К опциональным дериватам мы относим варианты слов, возникающие в разговорной речи, дублирующие основное наименование, добавляя оттенки значения, эмоциональные или оценочные коннотации, а также маркируя стилистическую окраску высказывания, ср. велосипед велик, поле полюшко, встречная полоса встреча. Такие варианты образуются как от нарицательных имен, так и от собственных (ср. гипокористики Анна Ньюша, Аня, Игорь Игорёша и диминутивы к ним Анютка, Ленок или Эрмик Эрмитаж). Хотя такие образования встречаются во многих языках, их частотность в неформальной речи очень различна и даже в пределах одного и того же языка может сильно варьировать, см. количественные данные по диминутивам (Воейкова 2020, Voeikova 2023, Либерт 2017, Фуфаева 2017: 224-234). Это объясняется различной продуктивностью словообразовательных моделей, определяемой морфонологическими особенностями языков. Даже близкородственные языки различаются набором и разнообразием суффиксов (ср. южные и северные диалекты немецкого или немецкий и нидерландский). Языки также варьируют по способности к конкуренции опциональных суффиксов, ср. данные немецкого и итальянского языков (Dressler et al. 2019, Фуфаева 2017: 79-83). Русские диминутивы обычно имеют застывшую воспроизводимую форму (как в немецком), а в литовском к одной и той же основе присоединяются разные суффиксы (как в итальянском) (Dabašinskienė, Voeikova 2015). Большинство этих наблюдений сделано на основе анализа диминутивов, однако, они частично справедливы и для других опциональных дериватов, таких как гипокористики, универбаты и формы с урезанными основами. Целью работы является проверка того, какие из названных параметров и в какой степени характерны для менее изученных русских опциональных дериватов в разговорной речи. Исследование основано на личных наблюдениях и подсчетах на основе Устного корпуса НКРЯ.

В докладе рассматриваются такие параметры, как частотность опциональных дериватов в разных речевых жанрах и потенциальная продуктивность их моделей. Последний параметр особенно важен при конкуренции суффиксов. Потенциальная продуктивность может оцениваться с учетом того, насколько часто появляются новые дериваты, образованные по данной модели. Особенное внимание уделяется мало исследованным ранее гипокористикам и формам с урезанными основами. Эти дериваты в различной степени склонны к использованию новых суффиксов: если для гипокористик характерно широкое варьирование суффиксов (Андрей, Андрюша, Андрейка, Андрюха и т.д.), то в урезанных формах основной креативный компонент заключается в выборе оставшихся слогов и самой основы (ср. тишка T-shirt, Перик Перекресток (магазин), парик парадная), при этом используются самые частотные диминутивные суффиксы, а их конкуренция практически отсутствует.

Образуя разговорные модификации от известных основ, говорящие по-русски преследуют разные цели. С одной стороны, такие производные отличаются от симплексов большей морфонологической регулярностью: единством финалей,

прозрачным указанием на род и тип склонения, переходом от непродуктивных типов склонения к продуктивным (Olmsted 1994, Поливанова 1967/2008, Kempe, Brooks, Gillis 2007). С другой стороны, иногда говорящие заинтересованы в некотором элементе новизны и «лингвистической экстравагантности» (Keller 1994), благодаря которым разговорные дериваты оказываются перцептивно выпуклыми и запоминающимися. В докладе анализируется соотношение этих двух противоположных тенденций и их влияние на разные типы опциональных дериватов.

Литература

- Воейкова М. Д. Структурные функции диминутивов в современном русском языке и продуктивность их употребления. *Вопросы языкознания*, 2020, 5: 38–56.
- Либерт Е. А. Диминутив в западногерманских языках. Новосибирск: ИПЦ НГУ, 2017.
- Поливанова 1967/2008 – Поливанова А. К. Образование уменьшительных существительных мужского рода. *Общее и русское языкознание: Избранные работы. Поливанова А. К. (Orientalia et Classica, XVII.) М.: РГГУ, 2008, 8–23.*
- Фуфаева И.А. Экспрессивные диминутивы в условиях конкуренции с нейтральными существительными (на материале русского языка). Дис. на соискание уч. ст. канд. филол. наук. М.: РГГУ, 2017.
- Dabašinskiene I., Voeikova M. Diminutives in spoken Lithuanian and Russian: Pragmatic functions and structural properties // Arkadiev P., Holvoet A., Wiemer B. (Eds.) *Contemporary Approaches to Baltic Linguistics. De Gruyter Mouton, 2015. P. 203–233.*
- Dressler, Wolfgang U., Lavinia Merlini Barbaresi, Sonja Schwaiger, Jutta Ransmayr, Sabine Sommar-Lolei Katharina Korecky-Kröll. 2019. Rivalry and lack of blocking among Italian and German diminutives in adult and child language. In Rainer, F., Gardani, F., Dressler, W.U., Luschützky, H.C. (Eds.) *Competition in Inflection and Word-Formation. Berlin: Springer, 123-143*
- Eitelmann, Mathias Dagmar Hauman (eds.). 2022. *Extravagant Morphology. Introduction. Amsterdam, Philadelphia: John Benjamins Publishing Company, 1-18.*
- Keller, Rudi. 1994. *Language Change: The Invisible Hand in Language. London: Routledge.*
- Kempe, Vera, Brooks Patricia J., Steven Gillis. 2007. Diminutives provide multiple benefits for language acquisition. In: Savickienė I. and Wolfgang U. Dressler (eds.) *The acquisition of diminutives: A cross-linguistic perspective. Amsterdam: John Benjamins, 2007. Pp. 319-342.*
- Olmsted H. Diminutive morphology of Russian children: A simplified subset of nominal declension in language acquisition. Alexander Lipson. In memoriam. Gribble C. E. (ed.). Columbus (OH): Slavica Publ., 1994, 165–207.
- Voeikova M.D. Diminutives among other -k(a) words in colloquial Russian: Frequency and suffix variation // *Diminutives across Languages, Theoretical Frameworks and Linguistic Domains. Edited by: S. Manova, L. Grestenberger and K. Korecky-Kröll. Vol. 380 in the series Trends in Linguistics. Studies and Monographs [TiLSM]. Mouton de Gruyter: Berlin – NY, 2023. P. 253–277.*

ЦВЕТОСВЕТОВОЙ ИМПЛИЦИОНАЛ ЯЗЫКОВОГО ЗНАКА (НА МАТЕРИАЛЕ ПОЭЗИИ А. БЛОКА)

И.А.Герасименко

(Донецкий государственный педагогический университет

имени В.Шаталова)

iragerasimenko@mail.ru

Имплицитность, присутствуя в смысловом пространстве текста, актуализирует скрытую семантику высказывания и является, по мнению Э. Бенвениста, «имманентным свойством языковой единицы» (Бенвенист, 1965: 445). Поэтому лишь в контексте возможно декодировать подразумеваемую языковым знаком информацию. К числу языковых знаков, которые содержат цветосветовую имплицитную семантику, вытекающую из эксплицитно выраженных элементов значения, относятся адъективы *дневной, закатный, утренний, вечерний* и др. Цель работы – на материале поэтических текстов А. Блока проиллюстрировать их цветосветовой импликационал.

Известно, что цветообозначения (далее – ЦО), представляя собой отдельную лексико-семантическую группу, передают цветосветовые значения (ср.: *белый, чёрный, красный, синий, зелёный, жёлтый* и под.). Однако не только ЦО наделены семами цвета и света. Эти компоненты значения содержатся в семантической структуре адъективов, которые традиционно к ЦО не относятся. В их числе лексемы *дневной, закатный, утренний, вечерний* и др., используемые в составе сочетаний *дневные / закатные лучи, утренний свет, вечерние тени* и под. Обозначенные слова выступают средствами представления «угадываемых» смыслов:

(1) Ты шла звездой мне, но шла **в дневных лучах** (Блок, 1968: 60);
(2) Свершится здесь, в пыли дорожной, / **В лучах закатных**, ввечеру (Блок, 1968: 76);
(3) Вот брезжит **утренний свет** (Блок, 1968: 104);
(4) Тихо **вечерние тени** / В синих ложатся снегах (Блок, 1968: 49).

Выделенные адъективы семантически близки к словам *светлый, белый, тёмный, красный*. Реализация «цветосветового» смысла лексем *дневной, закатный, утренний, вечерний* обусловлена их эксплицитно выраженными (основными) значениями и вызвана ассоциативными связями и контекстуальным окружением. Так, адъектив *закатный*, образованный от лексемы *закат*, вербализует семантику ‘окраска, освещение неба на горизонте при заходе солнца’ (Словарь русского языка, Т.1, Евгеньева, 1981: 525). Вследствие этого синтагма *закатные лучи* семантически близка к сочетаниям *красный отблеск лучей* и *розовая дремота*, с помощью которых А. Блок передаёт цветовые оттенки вечернего времени суток.

(5) В пыли дорожной / **Горят последние лучи. Их красный отблеск** непреложно / Слилс с огнём моей свечи (Блок, 1968: 75);
(6) Последние **лучи заката** / лежат на поле сжатой ржи. / **Дремотой розовой** объята / Трава некошенной межи [(Блок, 1968: 530).

В свою очередь, лексема *вечерний*, образованная от слова *вечер*, восходит к значению ‘время суток от окончания дня до наступления ночи’ (Словарь русского языка, Т.1, Евгеньева, 1981: 525) и, как следствие, синонимизируется с адъективами *тёмный, мутно-голубой* в рамках сочетаний *вечерние дали / тёмные дали, вечерний сумрак / мутно-голубой сумрак / синий сумрак / дымно-сизый сумрак*.

(7) Ты вспомни **вечерние дали**, / В тихий терем, дитя, постучись (Блок, 1968: 97); (8) **За тёмной далью** городской / Терялся белый лёд. / Я подружился с темнотой, / Замедлил быстрый ход (Блок, 1968: 94); (9) Кто тронул здесь одну со мною землю, / За ним **в вечерний сумрак** уплыву (Блок, 1968: 80); (10) Люблю вечернее моленье / У белой церкви над рекой, / Передзакатное селенье / И **сумрак мутно-голубой** (Блок, 1968: 91); (11) Стало тихо в дальней спальне – / **Синий сумрак** и покой (Блок, 1968: 200); (12) Из-за могил и склепов, где огни / Лампад и **сумрак дымно-сизый** (Блок, 1968: 334). Безусловно, контекст (в данном случае А. Блока) позволяет «оживить» имплицитную семантику слов, которая вне синтагматики находится в латентном состоянии и, как следствие, не фиксируется лексикографическими источниками.

Итак, цветосветовая имплицитность проявляет себя как потенциальное свойство языкового знака и определяется эксплицитно выраженными значениями и контекстом. Цветосветовая семантика таких лексем выступает немаркированной и, как следствие, периферийной частью их семантической структуры. Между тем проанализированные языковые единицы не являются единственными, обладающими такими свойствами. Имеют место и другие слова, в числе которых адъективы *чистый, глухой, холодный, голый, спелый, робкий, нежный* и под., имплицитный потенциал которых выступит предметом наших дальнейших размышлений.

Литература

- Бенвенист Э. Уровни лингвистического анализа / Э. Бенвенист // Новое в лингвистике. – М., 1965. – Вып. 4. – С. 434-449.
- Блок А. Стихотворения. Поэмы. Театр / А. Блок / Большая всемирная библиотека. Серия 3. – Т. 138. – М. : Худ. лит., 1968. – 840 с.
- Словарь русского языка : [в 4-х т.] ; под ред. А. П. Евгеньевой. – 2-е изд., испр. и доп. – М. : Рус. яз., 1981. – Т. 1 : А–И. – 1981. – 698 с. (АН СССР ; Ин-т рус. яз.).

ИШЬ И ВИШЬ: ГРАНИЦЫ ДВУХ ЧАСТИЦ

А.С. Глаголева (Институт русского языка имени В.В. Виноградова РАН)
glagoleva.anastasiia@mail.ru

Частица *ишь* в отдельных лексикографических источниках трактуется посредством отсылки к *вишь* (см., например, (Евгеньева 1981: 696); (Морковкин и др. 2019: 400)), а в словаре (Шведова 2011: 312) в этимологической зоне для *ишь* частица *вишь* приводится в качестве диахронной основы. Этому способствует фонетическое сближение рассматриваемых лексем в разговорной речи. Стилистическая сфера этих двух частиц определяется в диапазоне от просторечной до разговорной, о чем свидетельствуют пометы в словарных статьях; но для языка современности просторечная маркированность *ишь* и *вишь* представляется утрачивающей актуальность).

Анализ контекстов употребления обеих частиц показывает, что семантические функции *ишь* в настоящее время только в некоторой мере пересекаются с *вишь*, а графики частотности их употребления в панхроническом корпусе (НКРЯ) иллюстрируют большой потенциал формирования новых значений именно у *ишь*.

Семантическое развитие *вишь*, судя по всему, происходило в направлении от императивности, как в примере 1 ('посмотри, обрати внимание') к оценочности, как в примерах 2 и 3 ('обрати внимание и раздели оценку со мной'):

— Народ глуп: *вишь*, везут к венцу дочь волостного дьяка, так и все пришли позевать на молодых (НКРЯ: М. Н. Загоскин. Юрий Милославский, или русские в 1612 году (1829)).

Матвей услышал, как она ласково говорила Маришке: — *Вишь*, какой у тебя тятяшка хороший. Пошел вот в лес и птиц набил (НКРЯ: Г. М. Марков. Строговы. Кн. 2 (1936-1948)).

Царю не зазорно, а тебе, *вишь*, зазорно! (НКРЯ: Михаил Успенский. Там, где нас нет (1995)).

Контексты употреблений *ишь* значительно более разнообразны, но это разнообразие связано с усилением оценочных коннотаций:

«*Ишь* его разбирает! — подумал герой наш, — фаворитом смотрит, мошенник!» (НКРЯ: Ф. М. Достоевский. Двойник (1846))

— Ну, ну... *Ишь* какой у тебя дядя-то (НКРЯ: С. С. Заяицкий. Шестьдесят братьев (1927)).

Помимо перечисленных, в работе (Левонтина 2004) выделяются значения: 'о людях, их деятельности и результатах', 'избыток чего-л.', 'немедленная реакция на что-л. неожиданное', в рамках которых могут быть рассмотрены и представленные примеры.

Интересно сравнение примеров 2 и 5, так как рассматриваемые частицы здесь используются в схожих структурах. Обращают на себя внимание сопутствующие компоненты ласково, хороший, ну-ну и -то, так как они влияют на пейоративное или мелиоративное восприятие объекта речи. Кроме того, просодический контур этих высказываний разный: в случае с *вишь* естественна нисходящая интонация, а для

ишь – восходящая. Различается также темп речи (на это указывает пунктуационное оформление примеров). По замечанию Е. А. Земской, «роль темпа как выделителя наиболее важных фрагментов текста приобретает особое значение в разговорной речи, где смысловые отношения между высказываниями и их компонентами не столь очевидны, так как не всегда выражаются формально-грамматическими средствами» (Земская 1983: 67). Именно оттенками смысловых и, в данном случае, оценочных свойств отличаются приведенные контексты.

Следовательно, пересечение семантических границ частиц ишь и вишь обнаруживается только в контекстах имплицитного выражения и усиления очевидной для участников коммуникативного акта оценки, для дифференциации которой используются вспомогательные речевые средства – вербализация сопутствующих оценочных характеристик и особое фонетическое оформление высказывания.

Литература

- Евгеньева А. П. (гл. ред.). Словарь русского языка в четырех томах. Том I. Москва: Русский язык, 1981.
- Земская Е. А. (отв. ред.). Русская разговорная речь. Москва: Наука, 1983.
- Левонтина И. Б. Ишь. Ю. Д. Апресян (отв. ред.) Сокровенные смыслы. Слово. Текст. Культура. Москва: Языки славянской культуры, 2004. С. 305–318.
- Морковкин В. В., Богачева Г. Ф., Луцкая Н. М. Большой универсальный словарь русского языка. Москва: АСТ-Пресс, 2019.
- Национальный корпус русского языка. URL: <https://ruscorpora.ru/>. Дата обращения 20.07.2024.
- Шведова Н. Ю. (отв. ред.). Толковый словарь русского языка с включением сведений о происхождении слов. Москва: Азбуковник, 2011.

КАУЗАТИВНОСТЬ И ГРАММАТИЧЕСКИЙ СТАТУС ЗАВИСИМОЙ ИНФИНИТИВНОЙ ГРУППЫ

*М. Я. Дымарский (Российский государственный педагогический университет
имени А.И. Герцена, Институт лингвистических исследований РАН)
dym2005@list.ru*

Некоторые инфинитивные группы (ИнфГ) с общим значением цели, распространяющие глагольное сказуемое, имеют неоднозначный грамматический статус (см. [Wurmbrand 2001; Градинарова 2006; Стойнова 2022 и др.]:

(1) – Вчера один вольноопределяющийся уронил браунинг в воду, да и сунул сушить в микроволновку... [Петр Образцов. Когда стемнело // «Октябрь», 2013];

(2) ...да и сунул сушиться в микроволновку.

Фразы (1) и (2) синонимичны. В обеих дативный субъект при инфинитиве невозможен. Однако в (1), но не в (2), допустима интерпретация ИнфГ как целевого обстоятельства на основании перифразы с целевым союзом:

(1а) ...сунул в микроволновку, чтобы сушить;

(2а) *...сунул в микроволновку, чтобы сушиться,

– а потому и трактовка ИнфГ в (2) как точно такого же обстоятельства затруднительна.

Попытка восстановить дативный субъект ИнфГ в (1а–2а) приводит, между тем, к противоположному результату:

(1б) *...чтобы ему сушить – недопустимо, причем вдобавок возникает проблематичность референции местоимения, а

(2б) ...чтобы ему (браунингу) сушиться – допустимо (или условно допустимо).

Причина в том, что сушить – каузатив, а сушиться – декаузатив. Понятно, что в (1) вольноопределяющийся является субъектом действия сунул, но не субъектом, а каузатором действия сушить; поэтому и попытка восстановить дативный субъект приводит к провалу (1б). При каузативном инфинитиве нет позиции для субъекта-каузатора действия в дативном падеже. В (2) же субъектом действия сушиться является объект браунинг, поэтому (2б) оказывается возможным.

Если исходить из того, что для признания некоторой ИнфГ клаузой, в том числе неполной, в ней должна быть открыта позиция для дативного субъекта, то в (2) можно признать за ИнфГ сушиться статус неполной клаузы, а в (1) за ИнфГ сушить – нет. В таком случае в (1) ИнфГ является обычным сирконстантом (а в [Стойнова 2022] не исключается и его актантный статус], а в (2) – сентенциальным.

Теперь рассмотрим еще один близкий к (2) случай:

(3) ...да и сунул сохнуть в микроволновку (или: ...повесила выстиранное платье сохнуть).

Сохнуть – глагол, не являющийся каузативом. Он может быть назван декаузативом, если считать, что сохнуть – ‘становиться сухим под воздействием воздуха’. Поэтому для (3), как и для (2), допустима перифраза с целевым союзом и дативным субъектом:

(3а) ...да и сунул в микроволновку, чтобы ему сохнуть / повесила выстиранное платье, чтобы ему сохнуть.

Перифразы с целевым союзом допускают трансформацию в двусоставную конструкцию:

(4) ...чтобы он сушился / чтобы он сох / чтобы оно сохло.

Эти перифразы позволяют предположить, что в (2–3) целевая ситуация {X становится сухим} мыслится как более целостная и менее зависимая от субъекта, а в (1) – наоборот, хотя во всех трех случаях субъект финитного глагола является каузатором этой ситуации. При этом, однако, декаузативы сушиться и сохнуть представляют дело таким образом, что субъект-каузатор не принимает никакого участия в каузированном им процессе, в то время как каузатив сушить представляет субъекта-каузатора по меньшей мере контролирующим этот процесс (ср. Он всегда сушит браунинг в микроволновке; Она сушит выстиранное платье на веревке).

Для фиксации этих различий можно считать ИнфГ в случаях типа (1) обстоятельством непосредственной цели, а в случаях типа (2–3) – сентенциальным обстоятельством опосредованной цели.

Литература

- Градинарова А. Русский целевой бессоюзный инфинитив: условия употребления // Болгарская русистика. 2006. 3–4. С. 11–20.
- Стойнова Н. М. «Повесь сушиться!»: вариативность в контроле инфинитива при глаголах каузации изменения позиции // Русский язык в научном освещении. 2022. № 2. С. 222–241.
- Wurmbrand S. Infinitives. Restructuring and Clause Structure. [Studies in generative grammar 55]. Berlin: Mouton de Gruyter, 2001.

**ФУНКЦИОНАЛЬНО-СЕМАНТИЧЕСКОЕ ПОЛЕ ПЕРСОНАЛЬНОСТИ
В РУССКОМ И В ИСПАНСКОМ ЯЗЫКАХ:
ОПЫТ ФУНКЦИОНАЛЬНОЙ ГРАММАТИКИ**

Рафаэль Гусман Тирадо (Гранадский университет, Испания)
rguzman@ugr.es

Доклад, который мы сегодня представляем, является внедрением модели грамматики функциональных семантических полей (далее – ФСП), разработанной коллективом Санкт-Петербургского отделения Института языкознания РАН, под руководством А. В. Бондарко.

Мы сосредоточимся на изучении персональности в русском и испанском языках, т. е. в установлении того, какими средствами, принадлежащими к разным уровням языка, выражаются в нем значения лица, что, согласно теории функциональной грамматики, составляет ФСП персональности. Доклад посвящен раскрытию структуры функционально-семантического поля персональности в современном испанском языке на фоне русского. Особое внимание уделяется выявлению ядерных и периферийных средств выражения каждого из аспектов семантики персональности в современном испанском языке, относящихся к лексическому, морфологическому, синтаксическому и супraseгментному уровням языковой структуры.

Насколько нам известно, данный метод был апробирован только в русском языке, хотя существуют попытки частичного внедрения данной теории в других языках, но не в испанском.

Понятие ФСП, согласно данной теории, – это базирующаяся на определенной семантической категории группировка грамматических и «строевых» лексических единиц, а также различных комбинированных (лексикосинтаксических и т. п.) средств данного языка, взаимодействующих на основе общности их семантических функций.

ПРЕДУДАРНЫЙ ВОКАЛИЗМ ГОВОРОВ БАРЯТИНСКОГО РАЙОНА

*А. Б. Колесникова (Московский государственный университет
имени М.В. Ломоносова)
anna.cello04@gmail.com*

Говоры Мосальского района Калужской области были не раз описаны исследователями, например, (Брок 1916), (Дурново 1903). Мосальский район также известен благодаря мосальскому типу диссимилятивного яканья, который, однако, фиксируется в соседнем районе Калужской области – Бярятинском, а именно в д. Асмолово¹ (БД ДАРЯ). В рамках программы ДАРЯ в д. Асмолово были также зафиксированы суджанский тип диссимилятивного яканья и жиздринский тип диссимилятивного аканья, однако более подробных исследований говоров этого района не проводилось. Поэтому Бярятинский район представляет интерес для изучения.

Данное исследование представляет собой анализ материалов, собранных в экспедиции 2023 г., целями которой являлось описание вокализма говоров Бярятинского района и поиск мосальского типа яканья.

Материалами исследования являются аудиозаписи информанток ТАФ1936 и ФНД1942, сделанные соответственно в д. Новое Село и д. Барнятино Бярятинского района (оба населенных пункта находятся приблизительно в 6 км от д. Асмолово). Общее количество проанализированного материала – 3 часа. Аудиозаписи обработаны в программе PRAAT, из них извлечены словоформы, содержащие гласные неверхнего подъёма в первом предударном слоге. Всего рассмотрено 847 словоформ (404 – аканье, 443 – яканье). В извлечённых словоформах были выделены гласные первого предударного и ударного слогов. Для них фиксировались значения первой и второй формант в зоне выдержки и длительность.

В результате анализа предударный вокализм после твёрдых согласных был определён как диссимилятивное аканье жиздринского типа. У обеих информанток в позиции перед ударным [а] преобладающими реализациями фонем неверхнего подъёма являются [ъ] и [ы], однако наблюдается вариативность. Встречаются примеры с [о] и [у], для которых характерным фонетическим контекстом являются звуки [в], [л], [б], [п]. Также наблюдаются примеры с [а], при этом данный звук по качественным и количественным характеристикам не отличается от предударного [а] перед остальными ударными гласными. В процентном соотношении длительности предударного к длительности ударного предударные [ъ] и [ы] перед твёрдыми согласными оказались короче предударных [ъ] и [ы] перед мягкими согласными: 46% против 69% у ФНД1942 и 59% против 70% у ТАФ1936.

Предударный вокализм после мягких согласных был определён как диссимилятивно-умеренное яканье. В ситуации осложнения вокализма умеренностью оказывается невозможным определить, какой тип яканья лежит в основе системы вокализма – суджанский или мосальский. Преобладающей

¹ В самой д. Асмолово нам не удалось найти носителей яканья.

реализацией фонем неверхнего подъёма в позиции C'VC-Á¹ является гласный [a], который часто имеет полифтонгическую реализацию, однако возможна конкуренция с [и] и [е]. В позиции C'VCá гласные неверхнего подъёма в большинстве случаев нейтрализуются в [и]. При анализе речи ТАФ1936 было выявлено уменьшение длительности предударного [a] в позиции C'VC-Á при понижении подъёма ударного гласного: отношение предударного к ударному составляет 99% перед верхним подъёмом и 81% перед средним подъёмом. Подобная закономерность может являться проявлением старых количественных отношений между гласными (Князев, Шаульский 2007: 214).

Более подробные результаты инструментального анализа представлены в приложении.

Литература

- База данных диалектологического атласа русского языка [Электронный ресурс]. URL: <https://da.ruslang.ru/>. Дата обращения: 19.07.2024.
- Брок О. Говоры к западу от Мосальска. Петроград, тип. Имп. Акад. наук, 1916.
- Дурново Н. Н. Диалектологическая карта Калужской губернии. Сборник Отделения русского языка и словесности. Т. 76, № 1. С.-Пб., 1903. С. 1–35.
- Дьяченко С. В., Колесникова А. Б., Пилипец П. А. Предударный вокализм мосальских говоров: история и современность. Русский язык в научном освещении. М.: ИРЯ РАН (в печати), 2024. №1(47). С. 96–131.
- Князев С. В., Шаульский Е. В. Генезис диссимилятивного аканья (в связи с проблемой фонологизации фонетических явлений). Русский язык в научном освещении. 1(13). 2007. С. 209–224.

Приложение

Таблица 1. Данные об информантах и процентное соотношение реализаций фонем неверхнего подъёма в первом предударном слоге после твёрдых согласных

	образование (количество классов)	CVC-Á	CVCá	CVC'-Á	CVC'á
ТАФ1936	11	[a] – 100%	[a] – 11% [o] – 18% [y] – 5% [ъ] – 50% [ы] – 16%	[a] – 97% [ъ] – 1,5% [ы] – 1,5%	[ъ] – 43% [ы] – 57%
ФНД1942	8	[a] – 99% [ъ] – 1%	[a] – 21% [o] – 18% [y] – 6% [ъ] – 49% [ы] – 6%	[a] – 96% [ъ] – 4%	[a] – 12% [и] – 6% [o] – 12% [ъ] – 41% [ы] – 29%

¹ Здесь и далее «-Á» – ударный гласный, отличный от [a]. Строчные буквы обозначают конкретный звук; «C» – любое количество согласных, «V» – любой гласный.

Таблица 2. Процентное соотношение реализаций фонем неверхнего подъёма в первом предударном слоге после мягких согласных

	C'VC-А	C'VCa	C'VC'И ¹	C'VC'-И
ТАФ1936	[a] – 65%, [e] – 21%, [и] – 14%	[и] – 68%, [e] – 32%	[и] – 94%, [e] – 6%	[и] – 85%, [e] – 12%, [ь] – 3%
ФНД1942	[a] – 88%, [e] – 8%, [и] – 4%	[и] – 58%, [e] – 36%, [ь] – 6%	[и] – 60%, [e] – 30%, [ь] – 10%	[и] – 49%, [e] – 22%, [ь] – 27%, [a] – 2%

¹ Исследование (Дьяченко и др. 2024) показало, что наличие мосальского типа яканья не зафиксировано в мосальских говорах, поэтому таблица построена из предположения, что в основе вокализма лежит суджанское яканье.

НАЗВАНИЯ РАСТЕНИЙ В ИСТОРИИ РУССКОГО ЯЗЫКА (НА МАТЕРИАЛЕ БАЗЫ ДАННЫХ PHYTOLEX)

В.Б. Колосова (Институт лингвистических исследований РАН,
Европейский университет в Санкт-Петербурге),
К.И. Коваленко (Институт лингвистических исследований РАН,
Европейский университет в Санкт-Петербурге)
chakra@eu.spb.ru

Названия растений, бытовавшие в русском языке в XI–XVIII вв., – одна из наименее изученных групп лексики. Достаточно позднее появление специализированных ботанических словарей (конец XVIII века) обусловило тот факт, что в исторических словарях русского языка значение большинства фитонимов определяется с опорой на поздние ботанические справочники или на современный русский язык, а толкование содержит, как правило, идентификацию растения не до вида, а до рода. В ряде случаев составители ограничиваются указанием на принадлежность к лексико-семантической группе «растения», напр. **волчаной корень** ‘трава (какая?)’ (СОРЯ 2: 324), **желтяника** ‘название растения’ (СлРЯ XI–XVII 5: 86), **зигия** ‘название дерева’ (СлРЯ XI–XVII 5: 386), **козь** ‘название травы’ (СлРЯ XI–XVII 7: 229), **кроватник** ‘название травянистого растения’ (СлРЯ XI–XVII 8: 61), **карагичь** ‘южное лиственное дерево’ (СлРЯ XI–XVII 7: 71), **ластовичница** ‘растение’ (СлРЯ XVIII 11: 125), **метлекь** ‘кормовая трава’ (СлРЯ XI–XVII 9: 82), **орлеань** и **ореллань** ‘растение, из которого изготавливают оранжевую краску’ (СлРЯ XVIII 17: 78).

До некоторой степени проблема может быть решена за счет аккумуляции большого количества контекстов с упоминанием растений. Такая попытка была реализована в базе данных PhytoLex (<https://phytolex.euspa.org>), которая содержит названия растений из источников, датируемых XI–XVIII веками. Благодаря разновременным контекстам, возможности проследить изменения в графико-орфографическом облике слова, целенаправленной работе по установлению этимологии слов удалось определить значения ряда фитонимов, зафиксировать их словообразовательные варианты, а также выявить новые названия растений, не учтенные словарями.

К фитонимам с уточненными значениями относятся, в частности, лексемы **зигия** ‘растение рода *Carpinus* L., граб’ (от греч. ζυγία); **ластовичница** ‘*Asclepias syriaca* L., ваточник сирийский, ласточкина трава’; **орлеань** ‘*Bixa orellana* L., бикса аннаточная, аннато’.

Новые словообразовательные варианты представлены лексемами **волчий корень** ‘*Aconitum lycoctonum* L., борец северный’, ‘растение рода *Scorzonera* L., козелец’; **желтяница** ‘*Lactuca virosa* L., латук ядовитый’, ‘*Carthamus tinctorius* L., сафлор красильный’, ‘растение рода *Crocus* L., шафран’; **карагучь** ‘*Ulmus pumila* L., вяз приземистый, карагач’; **кроватица** ‘*Cyclamen graecum* Link, цикламен греческий (?)’; **метлика**, **метлица** ‘*Bromus secalinus* L., костер ржаной’ и др.

Новые зафиксированные названия растений включают как единичные фиксации транслитерированных иноязычных лексем, так и лексемы, имеющие длительный период бытования в русском языке: **аронова (ааронова) борода** ‘*Asarum europaeum* L., копытень европейский’, **безнятая трава** ‘*Succisa pratensis* Moench,

сивец луговой’, **кунжут** ‘растение рода *Sesatum* L., кунжут’, **лавандула** ‘*Lavandula angustifolia* Mill., лаванда узколистная’, **марубий**, **марубия** ‘*Marrubium vulgare* L., конская мята обыкновенная’ и др.

Функционал базы данных позволяет не только осуществлять поиск фитонимов и контекстов их употребления по заданным параметрам, но и визуализировать полученные данные. В частности, можно посмотреть, как изменялись названия определенного растения на протяжении нескольких веков (рис. 1), а также как изменялось значение какого-либо фитонима (рис. 2).

Таким образом, этноботаническая база данных PhytoLex благодаря комплексной репрезентации знаний о растениях за длительный период времени является ценным ресурсом по исторической лексикологии русского языка, позволяя значительно расширить лексико-семантическую группу «Растения» за счет фиксации новых лексем и определить значения не идентифицированных ранее фитонимов.



Рисунок 1. Названия растения *Hypericum perforatum* L., зверобой обыкновенный



Рисунок 2. Значения лексемы *калганъ*

Литература

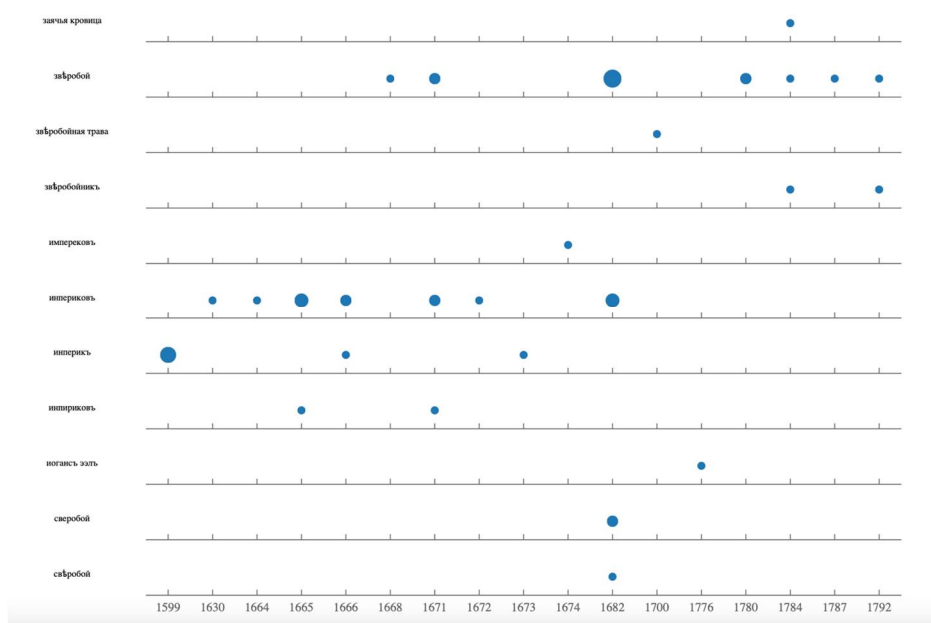
- СлРЯ XI–XVII – Словарь русского языка XI–XVII вв. Вып. 1–. Москва: Наука, 1978.
 СлРЯ XVIII – Словарь русского языка XVIII века. Вып. 1–. Л.: Наука, 1984–.
 СОРЯ – Словарь обиходного русского языка Московской руси XVI–XVII вв. Вып. 1–. СПб.: Наука, 2004–.

Проект ЕУСПб «Растения и люди в Российской империи XVIII века: сословная дистрибуция знаний и практик».

К ИСТОРИИ УПОТРЕБЛЕНИЯ ФРАЗЕОЛОГИЗМА "КЛАСТЬ РУКУ" В РУССКОМ ЯЗЫКЕ XVII ВЕКА

*Д.С. Кулмаматов (Узбекский государственный университет мировых языков,
Узбекистан)*

kulmamatov1956@mail.ru

Отсутствие русского исторического фразеологического словаря и недостаточность теоретических исследований, посвященных проблемам развития отдельных фразеологизмов, требует постоянного обращения в изучении устойчивых словосочетаний. Но нередко работы, пытающиеся объяснить происхождение устойчивых словосочетаний, вызывают к себе естественное недоверие. Наиболее убедительными являются те объяснения, которые опираются на свидетельства материальной культуры русского народа, его широких, иногда международных связей. Большую ценность в этом отношении представляют, в частности, протоколы аудиенций по приёму восточных послов XVII века, хранящиеся в фондах Посольского приказа Российского государственного архива древних актов (РГАДА) в Москве.

Ознакомление с протоколами аудиенций, составленными в связи с приездом и отъездом среднеазиатских послов, показывает, что они заключают в себе устойчивое словосочетание класть руку, передающие представление послов с принимающей стороны. Оно в протоколах «чина» по приезду (А.) хивинских и бухарских послов XVII века располагается в их начальной части, а в протоколах «чина» по отпуску (Б.) – в конечной части. Например, начальная и конечная часть протоколов «чина» по приёму и отпуску бухарского посла Эдема от . выглядят соответственно следующим образом:

А. «А во РКЗ [1619] м году августа въ АІ [11] де(нь) был у г(о)с(у)д(а)ря на дворе на приезде бухарской Имамкулы царя посоль Эдем ... какъ посол в(о)шел в золотую полату и явил ево г(о)с(у)д(а)рю челомъ ударить думной диакъ Иванъ Грамотинъ г(о)с(у)д(а)рь пожаловал велел позвать посла к руке и клал на нево свою ц(а)рскую руку ...» (РГАДА: 3).

Б. «Во РКИ [1619] м году мая въ КГ [23] д(е)н(ь) был у г(о)с(у)д(а)ря на дворе на отпуске тот же бухарской посол Эдемъ ... велель г(о)с(у)д(а)рь посолскому ж думному диаку Ивану Грамотину молыт послу речъ а какъ Иван речъ изговорил и г(о)с(у)д(а)рь пожаловал велел посла позвать к руке и клал на нево свою ц(а)рскую руку ...» (РГАДА: 5-6)

Данные письменных памятников XVI–XVII вв. показывают, что обычай класть руку на посла применялся российскими царями только по отношению к мусульманским послам. А западным же послам московские государи давали целовать свои царские руки. Этот посольский обычай хорошо описан в ответной речи российского посланника Григория Васильчикова персидским посланникам, имеющейся в его статейном списке в Персию (1588-1589): «... коли бывают у государя (Федора Ивановича) нашего царского величества отъ христианскихъ государей послы и посланники, отъ цесаря римского и короля литовского и отъ иныхъ христианскихъ государей, и государь нашъ царское величество темъ посломъ и посланникомъ даетъ целовать свою царскую руку; а на басурманскихъ государей послов кладеть руку. А государя нашего пословъ хритианские государи даютъ по

тому же руку целовать, а басурманские государи кладутъ руки» (цит. по Веселовскому 1884: 33).

Восточный обычай класть руку на посла, широко практиковавшийся во дворе российских царей, означал, что правитель берёт его под свою защиту. Необходимо заметить, что, согласно дипломатическим правилам тех лет, обеспечение безопасности иностранных послов считалось одной из главных задач правителей государств. Поэтому хивинские и бухарские послы XVII века в начальном протоколе своих челобитных (написанных в арабской графике на среднеазиатском тюрки), адресованных на имя российских правителей, надеясь на их покровительство, писали: *radīshāh æālām rānāhīgə* – дословно: ‘государю, покровителю мира’. Согласно Л.З.Будагову, «п. *rānāh* (кирг. произнос. *rānāh*) убежище, покровительство; *æālāmrānāh* – убежище мира, тот к кому все прибегают для защиты и помощи, царь» (Будагов 1889: 319).

Устойчивое словосочетание класть руку, не зафиксированное словарями русского языка, было калькировано с тюркского языка и в памятниках деловой письменности, связанных с русско-восточными дипломатическими отношениями, использовалось преимущественно в значении ‘приветствовать; приветствуя, взять под свою опеку’.

Литература

- Будагов Л.З. Сравнительный словарь турецко-татарских наречий. – СПб., 1869. – 810 с.
- Веселовский Н.И. Прием в Россию и отпуск среднеазиатских послов в XVII–XVIII столетиях // Журнал Министерства народного просвещения. – СПб., 1884. – Кн. 7. – С. 69–105.
- РГАДА – Российский государственный архив древних актов, фонд 109, опись 1, 1619 год, дело 2.

ПАРАМЕТРЫ ВАРИАТИВНОГО СОГЛАСОВАНИЯ В СИНТАКСИЧЕСКОМ ЭКСПЕРИМЕНТЕ

*Е.А. Лютикова (Московский государственный университет
имени М.В. Ломоносова),*

*А.А. Герасимова (Московский государственный университет
имени М.В. Ломоносова),*

*Ф.В. Байков (Московский государственный университет
имени М.В. Ломоносова),*

*Д.Д. Белова (Московский государственный университет
имени М.В. Ломоносова),*

*Т.И. Давидюк (Московский государственный университет
имени М.В. Ломоносова),*

*Л.И. Паско (Московский государственный университет
имени М.В. Ломоносова),*

*К.А. Студеникина (Московский государственный университет
имени М.В. Ломоносова)*

ladapasko@gmail.com

Согласование называется вариативным, когда в контексте нестандартного или множественного контролера происходит неоднозначное вычисление признаков мишени. Случаи согласовательной вариативности обыкновенно включают в грамматики в виде списка контекстов с допустимыми вариантами и факторами, способствующими выбору одного из них (Граудина и др. 1976; Шведова (ред.) 1980; Иомдин 1990; Corbett 1998). Подобное исчисление вариативных феноменов неудовлетворительно для теоретических целей, поскольку оно не обобщает действие сходных факторов в различных контекстах и не позволяет объяснить, почему происходит выбор в пользу того или иного варианта.

В докладе будут представлены результаты серии экспериментальных исследований вариативного предикативного согласования в русском языке. С помощью метода синтаксического эксперимента мы оценим, насколько единообразно действие сходных факторов вариативности в разных конструкциях. Предшествующие количественные исследования вариативного согласования на русском материале (Мучник 1971; Граудина и др. 1976; Кувшинская 2013) носят несистемный характер, затрагивают отдельные фрагменты грамматики и не сопоставимы в части используемых методов. Единообразное применение экспериментального метода к разным контекстам вариативности позволяет восполнить указанные недостатки. Мы рассмотрим два фактора, которые могут влиять на стратегию предикативного согласования: фактор взаимного расположения субъекта и предиката и фактор коллективной интерпретации предиката.

Фактор **порядка слов** рассматривался для сочиненных подлежащих и для подлежащих с количественной семантикой. В литературе утверждается, что в обоих типах контекстов порядок слов VS повышает вероятность употребления предиката в форме единственного числа (Corbett 1998: 13; Кувшинская 2013: 136; Пекелис 2013: 57). По данным наших экспериментов в случае сочиненных подлежащих, где оба конъюнкта представляют собой именные группы в единственном числе, порядок VS действительно делает согласование предиката по единственному числу более

приемлемым (1). Для сочинённых подлежащих, конъюнкты которых не совпадают по признаку лица (например, *я и ты*, *я и Вася*), было выявлено, что порядок слов VS делает доступной стратегию согласования с ближайшим конъюнктом (2). Если же в роли подлежащего выступает количественная конструкция с вершиной-числительным, порядок слов не оказывает влияния на выбор между единственным и множественным числом предиката (3). Мы объясняем различие в результатах происхождением признака единственного числа: в контексте сочиненного подлежащего мы постулируем согласование с ближайшим конъюнктом, в то время как в количественной группе — дефолтное согласование.

В литературе встречается точка зрения, согласно которой согласование по единственному числу с сочиненной конструкцией менее вероятно при **коллективной** интерпретации (Шведова (ред.) 1980: 243; Крејсі 2020: 246), а при **дистрибутивной** интерпретации, задаваемой, например, сочинённым подлежащим с разделительным союзом, наоборот, более вероятно (Шведова (ред.) 1980: 243). Однако действие данных семантических факторов оказывается неоднородным. В конструкциях с дизъюнктивными союзами, которые тяготеют к дистрибутивной семантике, при обычном порядке слов возможно согласование с ближайшим конъюнктом (4), что отличает их от конструкций с конъюнктивными союзами. Напротив, фактор коллективности предиката не значим при частичном согласовании с подлежащим, представляющим собой сочинение именных групп: согласование по единственному числу симметричных и несимметричных предикатов оценивается на одном уровне, (5a-b).

Таким образом, использование единого методологического аппарата и последовательное обращение к факторам вариативности позволяет систематизировать параметры варьирования при согласовании в русском языке.

Примеры

- (1) а. **порядок слов SV, сочиненное подлежащее (две именные группы)**
Соль и сахар кладутся / кладется в глубокую емкость.
б. **порядок слов VS, сочиненное подлежащее (две именные группы)**
В глубокую емкость кладутся / кладется соль и сахар.
- (2) **порядок слов VS, сочиненное подлежащее (признак лица не совпадает)**
В районном центре живу я и Петя / живёт Петя и я.
- (3) а. **порядок слов SV, количественная конструкция**
Тридцать студентов прогуливают / прогуливает занятия в субботу.
б. **порядок слов VS, количественная конструкция**
В субботу занятия прогуливают / прогуливает тридцать студентов.
- (4) **дистрибутивная интерпретация, дизъюнктивный союз**
Я или Илья выполнит / Илья или я выполняю это сложное задание.
- (5) а. **коллективная интерпретация, симметричный предикат**
На старой фотографии сливаются / сливается лицо и фон.
б. **дистрибутивная интерпретация, несимметричный предикат**
На старой фотографии стираются / стирается лицо и фон.

Литература

- Граудина Л.К., Ицкович В.А., Катлинская Л.П. Грамматическая правильность русской речи (Опыт частотно-стилистического словаря вариантов). Бархударов С.Г., Протченко И.Ф., Скворцова Л.И. (ред.). М.: Наука, 1976.
- Иомдин Л.Л. Автоматическая обработка текста на естественном языке: модель согласования. М.: Наука, 1990.
- Кувшинская Ю.М. Согласование сказуемого с подлежащим, выраженным именной группой с количественным значением (по данным НКРЯ за 2000–2010 гг.). Русский язык в научном освещении. 2013. №2(26). 112–150.
- Мучник И.П. Грамматические категорий глагола и имени в современном русском литературном языке. М.: Наука, 1971.
- Пекелис О.Е. «Частичное согласование» в конструкции с повторяющимся союзом: корпусное исследование основных закономерностей. Вопросы языкознания. 2013. Вып. 4. 55–86.
- Санников В.З. Русский синтаксис в семантико-прагматическом пространстве. М.: Языки славянских культур, 2008.
- Шведова Н.Ю. (ред.). Русская грамматика. Том 2. Синтаксис. М.: Наука, 1980.
- Corbett G.G. Agreement in Slavic. Bloomington, 1998.
- Krejci B. Syntactic and semantic perspectives on first conjunct agreement in Russian. Unpublished PhD thesis. Stanford University, 2020.

Исследование выполнено в рамках проекта РНФ № 22-18-00037 «Параметрическая модель согласования в свете экспериментальных данных», реализуемого в МГУ имени М.В. Ломоносова, <https://rscf.ru/project/22-18-00037/>.

ДИНАМИКА СОЧЕТАЕМОСТИ ПРИЛАГАТЕЛЬНОГО "ИНФОРМАЦИОННЫЙ" В ЛИНГВОАКСИОЛОГИЧЕСКОЙ ИНТЕРПРЕТАЦИИ

Е.В. Маринова (Нижегородский государственный лингвистический университет)
marinova@list.ru

Цель доклада – показать, как вербализуются в виде ключевых слов цифрового общества новые ценностные представления массового сознания.

1. *Цифровое общество* (ЦО) – термин современной социологии, обозначающий модель развития социума, ориентированную на широкое и повсеместное внедрение в жизнь высоких технологий (Добринская 2021; Selwyn 2019). Концепция ЦО XXI в. органично выросла из теории информационного общества (Castells 1996; Castells 2002), сформировавшейся ещё в XX в. как реакция на появление кибернетики, информатики и ИТ. Преимуществом теорий проявляется в том, что для обеих моделей абсолютной ценностью мыслится **информация**. Неслучайно в современной философии наметилась тенденция рассматривать информацию как «**третий компонент бытия**», наряду с веществом и энергией (СФС).

2. Свои ценностные представления и предпочтения говорящий неизбежно вербализует в речи, в языке же аккумулируются общие оценки языкового коллектива тому или иному явлению. Через «культурную разработанность словаря» (А. Вежбицкая) язык кодирует специфическое не только в национальной культуре, но и в системе ценностных координат, которая, по мнению некоторых учёных (Б.А. Успенский, Т.Б. Радбиль и др.), и составляет сердцевину понятия «культура». С этой т. зр. будет рассмотрен состав номинативных средств, семантика которых связана с информацией (*ИТ, ИКТ, информатизация, информатика*); проанализирована частотность слова *информация* (согласно данным газетного подкорпуса НКРЯ, за 1991-2000 гг. частотность употребления этого слова в текстах центральных СМИ составляет всего 3 294 вхождения, однако за ближайшее к нам десятилетие (2011-2021) эта цифра возрастает до 27 000 с лишним).

3. Особого внимания заслуживает активность прилагательного *информационный*. В ходе исследования был проведён подсчёт существительных (по газетному подкорпусу НКРЯ), с которыми сочетается это слово. В период с 1986 по 1996 г. оно сочеталось со 177 лексемами. В следующее десятилетие количество новых слов, расширивших сочетаемость слова *информационный*, выросло почти в 4,3 раза: список состоит из 952 лексем; из них 775 составляют новый круг сочетаемости прилагательного.

Изменения в **комбинаторике** наблюдаемого слова имеют не только количественный, но и **качественный характер**. Так, если в 1986-1996 гг. *информационный* чаще всего использовалось либо в сочетании с обозначениями структур, занимающихся распространением информации (*агентство, служба, отдел* и др.), либо с названиями разновидностей СМИ (*газета, еженедельник* и т.п.), то дальнейшее его использование показало более разнообразную картину. Прилагательное сочетается со словами политической сферы: *нейтралитет, неравенство, суверенитет, эмбарго* и др.; активно при создании политических метафор (особенно **метафоры войны** – на базе слов *агрессия, армия, блокада, война, контрнаступление* и др. – и **метафоры болезни**: *информационная лихорадка*

<невроз, инфекция, патология, психоз>); оно используется в сочетании со словами экономической и финансовой сферы (*бизнес, дилерство, рынок* и др.).

Широкая сочетаемость слова *информационный* наглядно иллюстрирует то положение, которое занимает информация в современном обществе – это его движущая сила, ценность, за которую борются, которой хотят обладать, ради которой готовы пойти на преступление (*информационная преступность <бандитизм, мафия, теракт>*), потому что она приносит прибыль и даёт власть. Информация – это товар, его производят (*информационная промышленность <фабрика, кооператив, предприятие>*) и, как и любой другой товар, возможна его нехватка (*информационный дефицит, голод*) или избыток (*информационная перенасыщенность <изобилие>*).

В цифровом мире информация становится инструментом достижения профессиональных и личных целей, двигателем социальных событий, атрибутом власти (*информационный диктат <авторитаризм, власть, гегемония>*).

Литература

Добринская Д. Е. Что такое цифровое общество? // Социология науки и технологий. 2021. Т. 12. № 2. С. 112–129.

Национальный корпус русского языка. URL: ruscorpora.ru. Дата обращения 15.06.2024.

СФС: Современный философский словарь / под ред. В.Е. Кемерова. Лондон – Минск, Панпринт. 1998.

Castells M. The Rise of the Network Society: The Information Age: Economy, Society and Culture: Vol. I. Malden, Oxford, UK: Blackwell, 1996.

Castells M. The Internet Galaxy: Reflections on the Internet, Business, and Society. Oxford University Press, 2002.

Selwyn N. What is Digital Sociology? Cambridge UK: Polity Press, 2019.

Исследование выполнено за счет гранта Российского научного фонда №23-28-00991
<https://rscf.ru/project/23-28-00991/>

АКТУАЛЬНАЯ ВЕРСИЯ ЛЕКСИЧЕСКОГО МИНИМУМА ПО РУССКОМУ ЯЗЫКУ КАК ИНОСТРАННОМУ ДЛЯ ДЕТЕЙ И ПОДРОСТКОВ

Т.Е.Петрова (Алексеева-Нилова)

(Санкт-Петербургский государственный университет),

А.Ю.Шишковец (Санкт-Петербургский государственный университет)

t.alekseeva-nilova@spbu.ru

Важный вопрос современного языкознания – составление новых и обновление существующих словарей русского языка, создание которых выделилось в особую отрасль лексикографии. С точки зрения методики преподавания языка особый интерес представляют учебные словари, в частности один из его типов – лексический минимум (далее – ЛМ), представляющий собой совокупность слов, отобранных посредством гармонического сжатия лексического состава литературного языка с определённой методической целью (Дубчинский, 2008). Существующие в системе преподавания и тестирования русского языка как иностранного ЛМ разрабатывались для взрослой аудитории, поэтому они не учитывают возрастную специфику детского двуязычия, коммуникативные и образовательные потребности этой аудитории.

В настоящее время в Санкт-Петербургском государственном университете ведется разработка ЛМ для школьников на основе технологий корпусной и когнитивной лингвистик (Петрова, Давыдович, 2024). В ЛМ войдут лексические единицы, объединенные в единую тематическую сеть, покрывающую основные сферы письменной и устной коммуникации современных подростков. Основой разрабатываемого ЛМ являются следующие критерии: частотность, сочетаемость, стилистическая нейтральность, семантическая и словообразовательная ценность.

При разработке ЛМ мы применяем методологию, предложенную Морковкиным В.В. (1988) и Маркиной Е.И. (2011). Сначала были созданы письменный и устный корпус текстов, актуальных для современных подростков. Корпус письменных текстов (206 текстов, 2,631,951 словоформ) отбирался из: 1) корпуса TIRTEC (Text-Image Russian Textbook Corpus), 2) подкорпуса художественной литературы ДетКорпуса, 3) материалов Центра языкового тестирования СПбГУ (тренировочные тесты и тексты со специальных форумов для родителей и учителей, которые обучают детей русскому языку за рубежом). Корпус устных текстов (650 текстов, 579,053 словоформ) создавался на основе предварительного анкетирования на платформе «Google Формы» 57 подростков (из них 23, проживающих на территории РФ, 34 иностранца) в возрасте от 12 до 18 лет, которых просили ответить на вопросы, касающиеся их предпочтений при выборе фильмов, мультфильмов, музыки, подкастов, аудиоприложений к учебникам по русскому языку и прочих устных текстов. В устный корпус были включены аудио тексты, которые назвали не менее 10% (центр поля ответов) всех респондентов.

Далее с помощью инструментов корпусной и компьютерной лингвистики были созданы частотные перечни слов, выделенные на основе анализа данных письменного корпуса и устного корпуса текстов. Обработка включала в себя следующие шаги: токенизация текстов, удаление знаков пунктуации, морфологический анализ с помощью автоматического морфоанализатора `rumorphy2` и библиотеки `nlTK` на языке программирования Python. Полученный на базе устного

корпуса частотный список состоит из 1737 лемм. Частотный список, полученный на письменном корпусе, содержит 2361 лексическую единицу.

Анализ полученных данных показал, что лексическое наполнение устных текстов достаточно сильно отличается от письменных текстов как по количеству частей речи, так и с точки зрения частоты употребления тех или иных лексем. Частотные списки различаются частеречным составом. В списке, полученном на основе устного корпуса, больше глаголов, личных местоимений, служебных частей речи, присутствуют междометия «ага», «ах», «ох», «эй», слова «ха», «алло», «здравствуйте», относительная частота существительных составляет лишь 29%. В списке, созданном на базе письменных текстов, существительные составляют 44%, мало частиц (например, *ipm* «да» почти в четыре раза меньше, чем для устного корпуса), междометия отсутствуют.

Дальнейшая работа по созданию детского ЛМ заключается в создании объединенного частотного перечня слов. Составленный ЛМ будет скорректирован и усовершенствован с помощью данных, полученных в ходе психолингвистических исследований, а именно интервьюирования и экспериментальной оценки мнения преподавателей русского языка как иностранного и тестеров-профессионалов, принимающих экзамен на знание русского языка.

Литература

- Дубчинский В. В. Лексикография русского языка: учеб. пособие. Москва, Наука: Флинта, 2008. – 432 с.
- Морковкин В.В. О лексикографическом обеспечении профессионально ориентированного обучения русскому языку нерусских студентов // Теория и практика научно-технической лексикографии. Сборник статей. – М.: Русский язык, 1988. – С. 184
- Маркина Е. И. Лингводидактические основы разработки лексических минимумов по русскому языку как иностранному (для разных уровней и профилей обучения). – М.: 2011.
- Петрова Т.Е., Давыдович Я.В. Пробная версия лексического минимума по русскому языку как иностранному для подростков (уровень В1) // XV Конгресс МАПРЯЛ: Избранные доклады [Электронный ресурс] / редкол.: Н. А. Боженкова, С. В. Вяткина, В. Н. Климова и др.; отв. ред. М. С. Шишков. – СПб.: МАПРЯЛ, 2024. С. 1625-1629.

Работа выполнена при поддержке СПбГУ, шифр проекта 124032900009-2

СЕМАНТИЧЕСКАЯ СТРУКТУРА ГЛАГОЛОВ РЕЧЕВОГО ВЗАИМОДЕЙСТВИЯ И ИХ КЛАССИФИКАЦИЯ

У. Рабхи (Санкт-Петербургский государственный университет),
П.М. Эйсмонт (Санкт-Петербургский государственный университет)
p.eysmont@spbu.ru

Проблема лексико-семантической классификации русской глагольной лексики давно находится в фокусе внимания отечественных лингвистов, однако ее актуальность не снижается (Апресян 1967; Ермолаева 2017; Ерофеева, Руденко 2024; Никитина, Онипенко 2022). Причинами появления все новых работ по данной тематике являются разнообразие семантических групп глаголов, многообразие их семантической и синтаксической структуры, отсутствие единой, универсальной и всеми признанной методики анализа и описания.

Наше исследование основано на анализе семантической структуры группы русских глаголов речи со значением взаимодействия с целью их классификации. Речевое взаимодействие предполагает процесс установления и поддержания целенаправленного прямого или опосредованного контакта между людьми посредством языка в процессе диалога. Семантическая структура глагола отражает его понимание носителями языка, их восприятие соответствующей ситуации, ролей участников этой ситуации, вовлеченность в действие каких-либо объектов или иных обстоятельств ситуации коммуникации. С целью изучения и описания специфики понимания ситуации речевого взаимодействия носителями русского языка для анализа были отобраны 24 глагола. Хотя к группе глаголов, обозначающих речевое взаимодействие, можно отнести значительно большее число глаголов, отобранные глаголы имеют идентичную структуру семантических и синтаксических валентностей, при которой в форме множественного числа валентность на собеседника поглощается субъектом, например:

(1) Херц *обсуждал* с Корбахом все детали, как стратеги Пентагона, возможно, *обсуждали* зачистку Панамы. [Василий Аксенов. Новый сладостный стиль (1997)]

(2) Лена радовалась, когда я приходил, и мне часто доводилось *говорить* с ней, но мы *говорили* только о ее скверном положении. [Ф. М. Решетников. Между людьми (1864)],

где в первой клаузе глагол стоит в форме единственного числа и требует эксплицитной реализации двух аргументов, соответствующих двум равноправным субъектам симметричного действия (Апресян 1995), а во второй – глагол стоит в форме множественного числа, а оба указанных аргумента слиты в единый Агенс.

Тем не менее, сами по себе эти глаголы чрезвычайно различны. Для проведения компонентного анализа семантической структуры глагола использовались толковые словари, словарь русских глаголов (Бабенко 1999) и данные Национального корпуса русского языка, где анализировались наречия и наречные выражения, используемые для характеристики выражаемого глаголом действия.

В результате проведенного анализа были выделены 7 ключевых сем, наличие или степень выраженности которых различает как минимум два глагола из группы (примеры даны для иллюстрации):

- тип разговора: легкий (*трепаться*), серьезный (*обсуждать*);
- цель разговора: общее значение говорения (*говорить*), обмен мнениями (*спорить*), критика (*ссориться*), побуждение (*договариваться*);

- тип информации: открытая (*беседовать*), скрытая (*секретничать*);
- содержание разговора: повседневная нейтральная (*беседовать*), важная проблема (*дискутировать*), чепуха (*трепаться*), политика (*дебатировать*);
- скорость речи: быстрая (*чирикать/почирикать*), медленная (*переговариваться*), нейтральная (*говорить*);
- громкость речи: тихая (*шептать*), громкая (*скандалить*), нейтральная (*трепаться*);
- оценка речевого действия: отрицательная (*судачить*), положительная (*договариваться*), нейтральная (*говорить*).

Различное сочетание этих параметров позволяет представить все рассмотренные глаголы в виде системы, показывающей многоплановость и разнообразие организации представлений носителей русского языка о речевом взаимодействии.

Литература

- Апресян, Ю. Д. Избранные труды. Том 1. Лексическая семантика (синонимические средства языка). 2-е издание, исправленное и дополненное. М.: Языки русской культуры, 1995.
- Апресян, Ю. Д. Экспериментальное исследование семантики русского глагола. М.: Наука, 1967
- Бабенко Л.Г. (ред.) Толковый словарь русских глаголов. Идеографическое описание. М.: АСТ-Пресс, 1999.
- Ермолаева, И. А. Семантическая классификация глаголов речи в русском языке. Вестник Санкт-Петербургского университета. Язык и литература. 2017. Т. 14, № 3. С. 362-375.
- Ерофеева Е.В., Руденко Е.С. Категоризация глаголов движения: когнитивный анализ. Киреев М.В. (ред.) Десятая международная конференция по когнитивной науке: Тезисы докладов. Пятигорск, 26–30 июня 2024 г. В двух частях. Часть II. Пятигорск, 2024. С. 131-132.
- Никитина, Е. Н., Онипенко Н. К. Семантика и прагматика высказываний с эмотивными предикатами. Сибирский филологический журнал. 2022. № 2. С. 271-285.

О НОВОМ ОНЛАЙН-РЕСУРСЕ ЛИНГВИСТИЧЕСКОГО КОММЕНТИРОВАНИЯ: В ПРЕДДВЕРИИ ПУБЛИКАЦИИ

*Е.В. Рахилина (НИУ «Высшая школа экономики», Институт русского языка
имени В. В. Виноградова РАН),*

*О.Е. Пекелис (Российский государственный гуманитарный университет,
НИУ «Высшая школа экономики»
orekelis@gmail.com*

В докладе будет представлен новый электронный ресурс для лингвистического комментирования текстов, публикация которого намечена на конец текущего года. Объектом комментариев служит художественный текст XIX в. на русском языке: повесть М.Ю. Лермонтова «Фаталист». Посредством сплошной разметки «Фаталиста» и с опорой на Национальный корпус русского языка (НКРЯ) установлено, что не менее 20% текста не соответствует современной языковой норме. Это число включает в себя языковые единицы, относящиеся к разным уровням языка: лексике и семантике, морфологии, синтаксису и дискурсу. Тем самым, впервые на корпусном материале русский язык XIX в. системно сопоставлен с современным языком. Существующие микродиакронические исследования или посвящены отдельно взятому языковому явлению, или не основываются (ср. Булаховский 1954) на широком корпусном материале, представительно отображающем современный язык в строгом смысле слова. Образцом такого языка мы считаем, например, публицистические тексты конца XX-го – начала XXI в. и не считаем – художественные тексты первых двух третей XX в., не свободные от стилизации.

Предлагаемый ресурс принципиально отличается и от других, в чем-то похожих систем описания текстов. От словарей отдельного текста (ср. Словарь «Слова о полку Игореве») или автора (ср. Словарь языка Пушкина) его отличает, прежде всего, потенциально неограниченный объем комментария и возможность вносить поправки и дополнения в комментарий даже после его публикации: все это обеспечивается электронным форматом проекта. Отличие от литературоведческих комментариев состоит, во-первых, в собственно лингвистическом, а не художественном, анализе текста, и во-вторых, во внимании не к авторским особенностям текста, а, наоборот, к общим особенностям, характеризующим русский язык соответствующего периода. Наконец, наш ресурс отличается и от лингвистических корпусов, которые содержат лингвистическую диахроническую информацию, но не исследовательские комментарии к ней.

Каждый из комментариев к «Фаталисту» состоит из двух частей. Первая представляет собой краткое и терминологически простое изложение сути вопроса: какое именно употребление признается устаревшим и что пришло ему на смену в современном языке. Во второй, собственно исследовательской, части предпринимается попытка дополнительно ответить на следующие вопросы: что предшествовало наблюдаемому в языке XIX в. положению дел в более ранние исторические периоды; что стало причиной изменений; известны ли типологические параллели произошедшего сдвига.

Приведем в качестве иллюстрации ответы на эти вопросы, предлагаемые в составе комментария к фрагменту (1):

(1) Я один понимал темное значение этих слов. [М. Ю. Лермонтов. Герой нашего времени (1839-1841)]

Семантический переход ‘один’ ~~~ ‘только’, демонстрируемый в (1), типологически распространен (Kuteva et al. 2019: 302). В русском языке он зафиксирован уже в древнерусский период. Тем не менее, по данным НКРЯ, частотность употреблений один в значении ‘только’ снизилась по сравнению с языком XIX в., в особенности для случаев постпозиции один относительно вершины (ср. я один vs. один я). Мы объясняем эти факты следующим образом. Предпочтительность препозиции отражает процесс грамматикализации один в фокусную частицу, для которой такая позиция характерна (ср. Reis 2005 про немецкий язык). Общее снижение частотности обусловлено тем, что один ‘только’ не выдержало конкуренции с самой частицей только, имевшей распространение уже в древнерусском и, по-видимому, старославянском языке (Фасмер 1987, т.4: 74).

Литература

- Булаховский, Л.А. Русский литературный язык первой половины XIX века. Фонетика. Морфология. Ударение. Синтаксис. Москва: Учпедгиз, 1954.
- Фасмер М. Этимологический словарь русского языка. М.: Прогресс, 1987.
- Kuteva T., Heine B., Hong B., Long H., Narrog H., Rhee S. World Lexicon of Grammaticalization. Cambridge: Cambridge University Press, 2019.
- Reis M. On the syntax of so-called focus particles in German – a reply to Buring and Hartmann 2001. *Natural Language Linguistic Theory*. 2005. 23.2. 459–483.

АНТОНИМИЗИРУЮЩИЕ ТРАНСФОРМАЦИИ ФРАЗЕОЛОГИЗМОВ РУССКОГО ЯЗЫКА

А.А. Сахоненко (Санкт-Петербургский государственный университет)
nastish-thing@yandex.ru

Работа посвящена изучению одного аспекта антонимии в сфере фразеологии, а именно антонимизирующим трансформациям, которым способны подвергаться фразеологические единицы русского языка, и зависимости возможных типов трансформаций от структурно-семантических особенностей конкретного фразеологизма.

Для исследования были отобраны фразеологизмы, вошедшие в словарь «Фразеологизмы в русской речи» А. М. Мелерович и В. М. Мокиенко, и первый этап исследования состоял в обработке примеров употребления фразеологизмов из словаря, в котором они классифицируются по типу структурно-семантических трансформаций. В общей сложности было обработано 2422 примера на первые 199 фразеологизмов (буквы А–К), из них 207 (8,54%) содержали антонимизирующие трансформации. Наиболее частотным типом трансформации стала смена полярности: 130 примеров (62,8%) на переход утвердительной формы в отрицательную (бить баклуши – не бить баклуши) и 12 (5,8%) на переход отрицательной формы в утвердительную (не покарману – по карману). На втором месте с 50 примерами (14,15%) оказались конверсные трансформации (не из робкого десятка – не из храброго десятка), а на третьем с 12 примерами (5,8%) – ролевая инверсия (волк в овечьей шкуре – овца в волчьей шкуре).

Следующий этап составляла работа с Национальным корпусом русского языка. Выстраивая поиск таким образом, чтобы в запрос попадал ядерный элемент или один из ядерных элементов фразеологизма, а также его синонимы и антонимы из словаря (предполагается, что эти элементы с наибольшей вероятностью могут принимать участие в трансформациях), мы собрали 2185 корпусных примеров для первых 27 фразеологизмов из списка; лишь 55 примеров (2,52%) содержали антонимизирующие трансформации. Абсолютное большинство примеров принадлежали к типу смена полярности (50 примеров; 90,9%); 3 и 2 примера соответственно относились к конверсным трансформациям и ролевой инверсии.

Подтвердилось, что структурно-семантические особенности фразеологизма могут налагать ограничения на возможные для него типы трансформаций. Так, фразеологизмы, содержащие одновременно личную глагольную форму и сравнительный союз (как с цепи сорвался), практически никогда не сочетаются с отрицанием. В то же время существуют фразеологизмы, форма и структура которых позволяют образовать к ним антонимичные пары разных типов и с разными значениями (покупать kota в мешке – не покупать kota в мешке или выпускать kota из мешка).

Результаты исследования позволяют с определенной долей вероятности предсказать поведение фразеологизма в речи носителей, исходя из характеристик этого фразеологизма.

Литература

Национальный корпус русского языка [Электронный ресурс] // URL: ruscorpora.ru (дата обращения: 02.02.2024).

Фразеологизмы в русской речи: Словарь / А. М. Мелерович, В. М. Мокиенко. М., 2001.

КОНЦЕПТУАЛЬНЫЕ ОРИЕНТИРЫ ДЕМОСТРАЦИОННОГО ВАРИАНТА СЛОВАРЯ ЦВЕТА ПОЭЗИИ АНДРЕЯ БЕЛОГО

Н.Т. Тарумова (НИВЦ МГУ имени М.В. Ломоносова)

n-tarumova@yandex.ru

Значительный интерес представляют сегодня теоретические и практические проблемы составления словарей языка отдельных поэтов и писателей. С учетом этого предметом отдельного рассмотрения является лексикографический анализ поэтического творчества Андрея Белого. «Авторские словари аккумулируют в себе различные «типы знаний», <...> что позволяет им служить средством целостного изучения художественного мира писателя, авторских идиостилей и интеридиостилевых взаимодействий» (Шестакова 2011: 7). Вопрос изучения цвета и цветообозначений на современном этапе становится актуальным с развитием новых направлений когнитивной лингвистики, лингвокультурологии (Василевич 1987).

Словари цвета призваны показать, как много сделали писатели, в частности А. Белый, для развития русского языка, насколько эвристичны находки художников слова.

Посылком к данной работе, которая еще продолжается, послужило высказывание Белого о необходимости создания словаря поэтов. В монографии «Поэзия слова» он писал, что «должны бы существовать словари к каждому поэту <...>; в руках чуткого критика словари – ключи к тайнам духа поэта» и к «сравнительной анатомии стиля поэтов». Там же он настаивал на применении методов статистики при изучении художественного творчества (Белый 1922: 8).

Цель создания словаря – дать по возможности полное систематизирующее описание цветовой палитры поэтических текстов писателя. Актуальность данной работы связана с отсутствием в настоящее время словаря языка Белого на фоне, например, имеющегося в распоряжении исследователей и любителей русской поэзии словаря цвета Иосифа Бродского (Полухина 2017) а также словарей поэтического языка других авторов, таких как М.И. Цветаева (Белякова и др. 1996-2002) и Н.А. Клюев (Богданова и др. 2007) и др. Объектом исследования стали языковые единицы, содержащие цветовую семантику в поэзии Белого, а предметом анализа – сплошная выборка из двенадцати его прижизненных поэтических книг и материалы, собранные вдовой писателя К.Н. Бугаевой (1889–1970). Методы и приёмы исследования: метод сплошной выборки, метод контекстуального анализа, статистический метод. Разработана структура словарной статьи, состоящей из шести зон, которые отражены в соответствующих полях таблицы Excel, что удобно для трансляции в другие цифровые форматы: заголовочное слово; частота встречаемости; часть речи; слова, сочетающиеся с «цветовым» словом; иллюстративная зона; адрес словоупотребления.

В поэтическом корпусе рассмотрено 699 стихотворений поэта прижизненной публикации, что составляет 56400 общих словоупотреблений. С помощью лексико-статистического, лексико-семантического и грамматического анализа были выявлены цвета, которые использовал Белый в поэтических текстах, это 790 цветовых лексем, с частотностью 3467. По частеречной принадлежности имена прилагательные составляют заметную часть поэтического словаря цвета. Выявлен спектр наиболее часто встречаемых в поэтических текстах основных цветов:

красный, белый, чёрный. Распределение цветового поля, где учитывались дополнительно цветовые новообразования (словообразующие аффиксы, словоформы, синонимический ряд), следующее: жёлтый, красный, серый.

В результате предварительного сравнительного анализа получены статистические данные по особенностям репрезентации колоративной лексики. Выделены слова, сочетающиеся с цветовым словом. Рассмотрена совокупность индивидуально-авторских лексем.

Практическая ценность создания «Словаря» будет заключаться в том, что он может дать новые основания для осмысления и продуктивного исследования творчества писателя.

Сравнение данного материала со словарями других поэтов Серебряного века позволит выделить общие цветовые лингвопоэтические тенденции времени и индивидуальные особенности, присущие конкретному автору.

Литература

- Белый А. Поэзия слова. СПб.: Эпоха, 1922. 8.
- Белякова М.Ю. и др. Словарь поэтического языка Марины Цветаевой. В 4 т. М.: Дом-музей Марины Цветаевой, 1996-2002.
- Богданова М.В. и др. Поэтический словарь Николая Клюева. Вып.1. Вологда: ВГПУ, 2007.
- Василевич А.П. Исследования лексики в психолингвистическом эксперименте: на материале цветообозначений в языках разных систем / Отв. ред. В.Н. Телия. М.: Наука, 1987.
- Полухина В.П. Словарь цвета Иосифа Бродского. М.: Новое литературное обозрение, 2017.
- Шестакова Л.Л. Русская авторская лексикология: Теория, история, современность. М.: Языки славянских культур, 2011. 7.

РЕАЛИЗАЦИЯ ОТТОПОНИМИЧЕСКОЙ МОДЕЛИ В НАИМЕНОВАНИЯХ МИНЕРАЛОВ УРАЛА

А.В. Тихомирова (ЕДС),

Ю.С. Костылев (Уральский федеральный университет)

tikh-alexandra@yandex.ru

Лексика, обслуживающая минералогию и сферу горного дела, представляет собой живую, постоянно пополняющуюся систему, состоящую из разных по происхождению единиц. Значительная часть этого массива – минералонимы, то есть слова, номинирующие минеральный вид или разновидность минералов. Модели, характерные для неофициальной минералонимии, отличаются большим разнообразием и часто привлекают внимание лингвистов, однако научные наименования, которые создаются для международного использования, также представляют интерес и требуют мотивационного анализа.

В качестве репрезентативной группы был выбран массив из примерно 1100 единиц, являющихся обозначениями уральских минералов (Кобяшев, Никандров 2007). Около 22% от их числа составляют рассматриваемые в докладе оттопонимические наименования.

Наиболее продуктивной для выбранной группы является модель, в которой название места первой находки становится производящим словом для обозначения минерала, ср. антлерит (от рудника Антлер), биверит (от округа Бивер), гаспеит (от полуострова Гаспе), солонгоит (от месторождения Солонго), туламинит (от реки Туламин). Как некое отклонение от этой схемы можно рассмотреть наньпингит, поскольку наименование образовано от китайского топонима Наньпин (в записи латиницей – Nánpíng), где очень часто встречается наньпингит, при этом впервые он был обнаружен на шахте Шичжюань, в соседней провинции. В приведенных примерах видно, что обычно задействуется вся производящая основа, но в случае с сильванитом, найденным в Трансильвании, начальная часть слова не задействована. Подобное усечение связано еще и с желанием ученых указать на связь сильванита с теллуrom, ранее имевшим обозначение сильваний.

Любопытной является модель, в которой латинское название места находки закрепляется в минералониме: герцинит был найден в Богемском лесу, который некогда был частью Герцинского леса (англ. hercynite ‘герцинит’ ~ лат. Silva Hercynia ‘Герцинский лес’), многие образцы ильваита были обнаружены на острове Эльба (англ. ilvaite ‘ильваит’ ~ лат. Ilva ‘Эльба’), аналогичным образом получил название корнубит (англ. cornubite ‘корнубит’ ~ лат. Cornubia ‘Корнуолл’). Однако есть пример, где немецкий корень в географическом названии переводится на греческий, что находит отражение в минералониме: наименование ураноцирцит содержит отсылку к др-греч. κίρκος ‘ястреб (предположительно)’, поскольку минерал был найден в Фалькенштейне (внутренняя форма топонима – ‘соколиный камень’).

Наименее продуктивной является модель, где в качестве производящего слова оказывается наименование астрономического тела, которое условно можно также отнести к топонимам, ср. палладий – в честь открытого незадолго до того астероида Паллада, селен – от греческого обозначения Луны, которая является спутником Земли, как селен – спутником теллура (теллур – от лат. tellus ‘земля’).

Таким образом, видно, что при создании минералонимов использование оттопонимической мотивационной модели позволяет систематически реализовывать мемориальную функцию, подчеркивает принадлежность полученных лексем к научной сфере благодаря привлечению латинских и греческих по происхождению элементов, демонстрирует единство научной картины мира за счет учета фактов, существенных для других научных дисциплин.

Литература

Кобяшев Ю. С., Никандров С. Н. Минералы Урала (минеральные виды и разновидности). Екатеринбург : Квадрат, 2007.

Работа выполнена в рамках проекта «Взаимодействие культурно-языковых традиций: Урал в контексте динамики исторических процессов», финансируемого Минобрнауки России (номер темы FEUZ-2023-0018).

МНОГОАКТНЫЕ ГЛАГОЛЫ: ПРОБЛЕМА ОПРЕДЕЛЕНИЯ

Е.В.Урысон (Институт русского языка имени В.В. Виноградова РАН)
uryson@gmail.com

Объект работы – русские многоактные глаголы, или мультипликативы (Маслов 1978/2004), ср. шагать, махать, целовать, гладить (собаку), хлопать (в ладоши), моргать, икать, булькать, чесаться (ср. Собака чешется) и т.п.

Многоактные глаголы обозначают процессы, которые состоят «из неопределенного множества однородных актов, повторяющихся с относительно высокой периодичностью» [Князев 2007: 439]; такие акты называют также квантами. Так, махать флажком – это (упрощенно) ‘неоднократно без пауз поднимать и опускать руку с флажком’; гладить собаку – это (упрощенно) ‘неоднократно без пауз проводить ладонью по туловищу собаки’.

Цель работы – (а) уточнить определение мультипликатива; (б) интерпретировать системную неоднозначность некоторых высказываний с мультипликативом. Описание выполнено в рамках концепции московской семантической школы.

Есть глаголы, которые обозначают процессы, состоящие из однородных актов (передвижение ног, взмахи руки), но которые никогда не относят к мультипликативам, ср. ходить, бегать, косить (траву) и т.п. (Татевосов 2016: 82). По нашему описанию, причина интуитивного отграничения этих глаголов от мультипликативов коренится в их семантической организации: в семантике мультипликатива в фокусе находятся однородные повторяющиеся акты, т.е. то, каким образом совершается данное действие (протекает данный процесс). В значении не-мультипликатива акты в фокус не попадают. Ср. шагать, вышагивать, семенить со одной стороны и ходить, идти, бегать, бежать, с другой: глаголы первой группы, в отличие от второй, указывают на длину шага, частоту и манеру перебирания ногами и т.п. Итак, определение мультипликатива содержит указание на то, что кванты процесса, находятся в фокусе.

Вторая проблема состоит в том, что многие мультипликативы допускают как многоактное, так и «одноактное» понимание. Ср.

- (1) Регулировщица машет флажком.
- (2) Девочка робко гладит собаку.

При одном понимании описываемый процесс действительно состоит из ряда «актов», или «квантов» (регулировщица несколько раз поднимает и опускает флажок, девочка несколько раз проводит рукой по туловищу собаки). При другом понимании описываемый процесс состоит всего из одного акта (кванта): регулировщица один раз взмахнула флажком, девочка один раз провела ладонью по туловищу собаки (Бондарко, Буланин 1967; Гловинская 1982; Бирюлин 2011). В работе этот факт интерпретируется так: в значение подобных многоактных глаголов входит компонент (упрощенно) ‘один раз или более одного раза’. В некоторых контекстах эта неоднозначность снимается, ср.

- (3) Он долго махал флажком [зачеркивается первый компонент дизъюнкции].

Назовем такие мультипликативы нестрогими. При нашем подходе, нестрогие мультипликативы входят в достаточно большой класс предикатов с дизъюнктивной организацией значения (Апресян 1974; Урысон 1998). Нестрого многоактный глагол,

в отличие от обозначения «обычного» процесса типа улыбаться, может пониматься как обозначение многоактного процесса вне какого-либо поддерживающего контекста, ср. (Татевосов 2016: 86). В формальной семантике нестрогий мультипликатив трактуется как двuverшинный предикат (Лютикова и др. 2006).

Нестрогим мультипликативам противопоставлены строгие мультипликативы, которые обозначают процессы, всегда состоящие из множества однородных актов, повторяющихся с высокой периодичностью; ср. трясти (ср. трясти пробирку, Автобус трясет), дрожать (ср. Руки дрожат), колебаться (ср. Пламя колеблется), колыхаться, вибрировать, мерцать, кудахтать, поскрипывать и т.п.

Предложенная семантическая интерпретация мультипликативов позволяет выявить направление семантической деривации в паре мультипликатив – семельфактив (ср. махать – махнуть): «какое из этих значений является более простым и исходным, а какое более сложным и производным» (Храковский 1998: 489).

Литература

- Апресян Ю.Д. Лексическая семантика. М.: Наука, 1974.
- Бондарко А.В., Буланин Л.Л. Русский глагол. Л.: Просвещение, 1967.
- Бирюлин Л.А. Толково-синтаксический словарь русских мультипликативов и семельфактивов 2011. СПб: ИЛИ РАН, 2011.
- Гловинская М.Я. Семантические типы видового противопоставления русского глагола. М.: Наука, 1982.
- Князев Ю.П. Грамматическая семантика: Русский язык в типологической перспективе. М.: Языки славянских культур, 2007.
- Лютикова Е.А., Татевосов С.Г. и др. Структура события и семантика глагола в карачаево-балкарском языке. М.: ИМЛИ РАН, 2006.
- Маслов Ю. С. Система основных понятий и терминов славянской аспектологии языке // Маслов Ю. С. Избранные труды. Аспектология. Общее языкознание. М.: Языки славянских культур, 2004, 365–395.
- Татевосов С.Г. Глагольные классы и типология акциональности. М.:ЯСК, 2016
- Урысон Е.В. “Несостоявшаяся полисемия” и некоторые ее типы // Семиотика и информатика. Вып. 36. М.: ВИНТИ, 1998. С. 226-262.
- Храковский В.К. Типология семельфактива // Типология вида: проблемы, поиски, решения. Черткова М.Ю. (ред.). М.: ЯСК, 1998. С. 485-490.

ПРОБЛЕМЫ ВОССОЗДАНИЯ ЭТНОНАЦИОНАЛЬНЫХ ОСОБЕННОСТЕЙ
В ХУДОЖЕСТВЕННОМ ПЕРЕВОДЕ (НА МАТЕРИАЛЕ РОМАНА А. КАДЫРИ
«МИНУВШИЕ ДНИ»)

Ф.К. Хабибуллаева (Андижанский филиал Кокандского университета, Узбекистан)
feruza0902@mail.ru

Аннотация. Мақолада А.Кодирий “Ўтган кунлар” романининг рус тилига таржималаридаги миллий ўзига хосликни қайта яратиш муаммолари ёритилган. Асарнинг рус тилига қилинган икки таржимаси ва аслиятни қийёслаш асосида муаллиф таржима матнида асл нусхага мувофиқ келмайдиган ўринларни аниқлаган ва таҳлил этган.

В данной статье представлены сведения о месте и роли адекватного перевода романа А.Кадыри «Минувшие дни» на русский язык. Автор, на сравнении материалов оригинала и двух переводов выявляет некоторые погрешности, допущенные переводчиками, неудачно передающими реалии подлинника, что, безусловно, может вызвать неверное восприятие у русскоязычного читателя.

Ключевые слова: художественный перевод, адекватность перевода, оригинал, реалии, национальная самобытность.

PROBLEMS OF RECREATING ETHNO-NATIONAL
CHARACTERISTICS IN LITERARY TRANSLATION
(BASED ON THE NOVEL “PAST DAYS” BY A. KADIRI)

Annotation. Makolada A. Kodiriy “Ўtgan kunlar” romanining rus tiliga tarzhimalaridagi milliy ўziga hoslikni kaita yaratish muammolari yoritilgan. Asarning rus tiliga qilingan ikki tarzhimasi va asliyatni qiyoslash asosida muallif tarzhima matnida asl nushaga muvofiq kelmaydigan ўrinlarni aniqlagan va taxlil etgan.

This article provides information about the place and role of an adequate translation of A. Kadiri’s novel “Past Days” into Russian. The author, by comparing the materials of the original and the two translations, reveals some errors made by the translators, who unsuccessfully conveyed the realities of the original, which, of course, can cause the wrong perception among the Russian-speaking reader.

Keywords: literary translation, adequacy of translation, original, realities, national identity

Когда речь идет о переводе произведения художественной литературы на другие языки, довольно редко специалисты говорят о том, что то или иное произведение в переводе выиграло. Перевод художественного произведения с одного языка на другой требует кропотливого труда и серьезной профессиональной подготовки. В большинстве случаев допускаются упущения в передаче нюансов национальных особенностей, затушевывается и то удачное, что есть в оригинале. Добиться адекватности перевода оригиналу – задача трудновыполнимая. В идеале переводчик должен не только в совершенстве владеть обоими языками, но также знать тонкости национальной культуры (быта, реалий, одежды, мировосприятия и т.п.), и только тогда будет возможна полноценная передача подлинника на языке перевода. Ибо полноценный перевод не есть простое воспроизведение текста на

языке перевода, а есть воссоздание той национальной картины мира, которая отражена средствами языка оригинала, со всеми тонкостями и оттенками смысла. Несомненно то, что в литературном произведении национально окрашено как само восприятие окружающего мира, так и материализующие его языковые средства, поэтому во всем, что отражено или воссоздано в литературном произведении, скажем, с помощью узбекского языка, проступает национальное. На этом основании правомерно утверждать, что важнейшим критерием адекватности перевода должно стать воссоздание национального своеобразия оригинала.

Быт каждого народа, складываясь на протяжении веков, отражается в его языке, мировосприятии, этикете, нравах, обычаях, одежде, домашней утвари, словом, во всём, с чем связана жизнедеятельность литературных персонажей, действующих в определенной национальной среде. Эта среда приобретает более или менее конкретные очертания только благодаря бытовым деталям, составляющим предметный мир произведения. Каждая из этих деталей, конечно, знакома читателю оригинала, тогда как читатель перевода часто не имеет о них ни малейшего представления. Это значит, что предметные миры, отражающиеся при чтении одного и того же эпизода в сознании узбекского и русскоязычного читателей, не могут быть абсолютно адекватными.

Как известно, в качестве приемов передачи реалий выделяются «описательный перевод, точный перевод, подбор аналогов, транскрипция, транслитерация» [1, 131]. Подбор аналогов иногда приводит к такой ситуации, которая по сути схожа с «ложными друзьями переводчика». Иногда, когда слово оригинала меняется на более понятное читателю перевода, создается обманчивое мнение, будто цель достигнута – перевод более чем адекватен. Особенно довольно часто это наблюдается в тех случаях, когда заменяемое слово является названием какой-либо вещи, функция которой похожа на функцию вещи, называемой заменяющим словом. В этом случае, опасность быть обманутым увеличивается в разы. Доказательство этому наблюдается в переводе главы “Ночью в понедельник”, когда:

“Мутал говорил почти во весь голос, и Садык оборвал его:

- Потихе, ты!

Снимая кирку с плеча, Мутал сказал:

- Трусись? погоди, я еще песню запою!

- Перестань дурачиться, Мутал-ака! Я тебе нужен здесь?

- Хочешь – будь здесь, хочешь – нет, твое дело.

И, пролезши в дыру, Мутал стал копать.

- Не ударяй тешой так сильно! – сказал Садык”

В оригинале орудием подкопа является “теша”, или небольшой, особой конструкции топор, однако, в первом переводе (далее – ПП) в одном из двух случаев это слово заменено словом “кирка” (кирка – это заостренный с одного или двух концов, или оканчивающийся острой лопастью металлический стержень на рукоятке, род молотка, употребляемый при земляных и горных работах [4,236]). Конечно, “кирка” ближе русскому читателю, но она не популярна в узбекском быту, и, как инструмент, она скорее заимствована у русских. Наоборот, “теша” – самое популярное орудие труда, ею узбеки пользуются и в огороде, и для колки дров, и в плотницкой работе. Более того, существуют различные модификации тешы, сделанные на заказ и приспособленные к тому или иному роду деятельности. Здесь,

конечно, имеется в виду общепринятая теша – маленькое, острое, маневренное и потому удобное в использовании орудие; вряд ли можно придумать лучший инструмент для тайного подкопа. Наоборот, кирка – довольно большое и мощное орудие, которым впору прорубить канал через горы, чем при подкопе под стену глинобитного дома, не может быть такой же полезной, как теша. Уже на основании анализа данных примеров становится ясной неправомерность замены слова, что, в конечном итоге, приводит к искажению национальной картины мира. Обратим внимание еще на один момент: в оригинале Мутал “берёт тешу со спины” (“Мутал белидан тешасини олар экан”), в переводе же “снимает кирку с плеча”. Дело в том, что работники носили тешу обычно за поясом (белбоғ), это очень удобно и привычно; точно также привычно носить кирку на плече, но это уже характерно не для узбекской, а скорее для русской жизни. Становится ясным, что здесь оригинал точно воссоздает свойственную национальному быту деталь, в то время как ПП искажает его. Во втором переводе (далее – ВП) этот недостаток исправлен, здесь Мутал “снимает тешу с пояса”. Но и во ВП содержится определенная неточность: Мутал не снимает тешу с пояса, а вынимает ее из-за пояса. Кроме того, в ПП говорится, будто Мутал вооружен и киркой, и тешой, что не соответствует истине. В свое время на этот недостаток обратил внимание сын писателя Х.Кадыри, и в издании романа 1984 года заменил слово “кирка” на “тешу”. Согласно наблюдениям К.Аззамова, “в издании 1984 года Х.Кадыри устранил отдельные недостатки перевода 1958 года”, в числе которых и рассматриваемый нами случай. В частности, считая эту замену правильной, К.Аззамов обосновывает это тем, что “слово “кирка” и лексически, и фактически не адекватно понятию “теша”: это предметы различного назначения, разной формы” [9].

Одежда также является важной бытовой деталью, которая несет в себе различного рода информацию о персонаже, о времени и месте изображаемых в произведении событий. Так, например, в оригинале читаем “аврасига кора мовут сирилган совсар пўстин кийиб бир киши (Мирзакарим-кутидор – Ф.Х.) ўлтурадир”, то в ПП эта деталь передана в следующем виде: “сидит человек в собольей шубе, крытой черным сукном” [7, 45]. Во ВП эта же деталь приобрела несколько иной вид: здесь Мирзакарим-кутидор сидит “накинувши на себя кунью шубу, подбитую черным сукном” [8, 31]. Как видим, в переводах шуба Мирзакарима-кутидора заметно разнится. Если учесть, что куница и соболь – зверки одного семейства, казалось бы, не велика разница. Однако, здесь необходимо помнить, что, с одной стороны, ареал распространения соболя приходится на Россию (Сибирь), и что, с другой стороны, соболий мех был популярен у русских купцов. Отсюда одеяние узбекского купца в соболью шубу в ПП можно рассматривать как вольное обращение с оригиналом, как национализация. С этой точки зрения, здесь “кунья шуба” более уместна, потому как, во-первых, имеет обобщенное значение, во-вторых, отдельные виды куньих водились и на территории Центральной Азии.

Еще большая оплошность допущена в воссоздании портретных деталей жены Мирзакарима-кутидора, которая, сидит тут же – за сандалом. В оригинале о ней, в частности, сказано: “ичидан атлас кўйнак, устидан одми хон атлас гуппи кийган, бошиға оқ даканани хом ташлаған, ўттуз беш ёшлар чамалиқ гўзал, хуш бичим бир хотин”. Вот как переданы эти детали в ПП: “На Офтоб-айим атласное платье, короткая ватная душегрейка из неяркого атласа, голова ее покрыта кисеей” [7, 45].

Как видим, здесь также наблюдается национализация: “одми хон атлас гуппи” превращается в “короткую ватную душегрейку”. Между тем в оригинале нет и намёка на короткий ее размер, наоборот, “гуппи” – это стеганный ватный халат с длинными полами, рассчитанный на холодные зимние дни. Необходимо напомнить, что изображаются события, происходившие в середине февраля, то есть пока еще стоят довольно-таки холодные дни. И в такое время сидеть на айване – на открытой террасе в короткой душегрейке, пусть даже сунув ноги в сандал, нельзя. Почти такой же перевод реалии дан и во ВП, правда, здесь внесено маленькое уточнение и Офтоб-аим одета в “короткую ватную стеганую душегрейку” [8, 31]. Теперь следует обратить внимание еще на одну деталь: согласно ПП, в такую погоду Офтоб-аим сидит с покрытой кисеей, то есть, фактически с непокрытой головой, что также не соответствует ни действительности, ни, конечно, оригиналу. В оригинале же сказано, что женщина сидит “накинув на голову белую дакану” (“бошига оқ даканани хом ташлаган”). В узбекской национальной энциклопедии слово “дакана” толкуется так: “Ўрта яшар ва кекса аёлларнинг (кўпинча оқ докдан) саллага ўхшатиб ўраладиган рўмоли” [5, 174] (“Белый платок (чаще из белой кисеи), которым пожилые и средних лет женщины заворачивают себе чалму”). То есть, тут речь идет о 3-4 метрах белой материи, которая как бы по-домашнему небрежно только наполовину (или не до конца) завернута (“хом ташлаган”) в чалму.

Рассмотренные нами примеры показывают важность страноведческих, этнографических знаний для осуществления адекватного перевода. А перевод таких произведений, как роман “Минувшие дни”, в котором изображено историческое прошлое народа, требует еще больших сведений. Ибо быт народа, его одежда и домашняя утварь видоизменились, поэтому переводчик должен иметь представление о них в историческом разрезе. Другими словами, адекватный перевод подобных произведений предполагает пересечение переводческой и исследовательской деятельности, направленной на постижение его сути и воссоздание средствами другого языка.

Литература

- Влахов С., Флорин С. Непереводимое в переводе. М.: Международные отношения, 1980. – 343 с.
- Федоров А.В. Введение в теорию перевода. М.: Изд-во литературы на иностранных языках, 1953. – 336 с.
- Колшанский Г. В. Объективная картина мира в познании и языке / Отв ред. А.М.Шахнарович. М.: КомКнига, 2006. – 128 с. 4.
- Ожегов С.И. Словарь русского языка. М.: Русский язык, 1990. – 921с.
- Узбекская национальная энциклопедия. 3 т., Ташкент, 2002. – 34094 с.
- Абдулла Кодирий. Ўтган кунлар. – Т: Шарк. – 2014. – 400 б.
- Абдулла Кадыри. Минувшие дни. – Т.: Изд-во лит. и искусства, 1984. – 336с.
- Абдулла Кадыри. Минувшие дни. – Т.: Шарк. – 2009. – 432 с.
- Аззамов Куддуз Аззамович. Своеобразие прозы Абдуллы Кадыри и его воссоздание в переводе на русский язык. Дисс.канд. – Ташкент, 1989.

ДИНАМИЧЕСКИЕ ПРОЦЕССЫ ВНУТРИ СЛОВООБРАЗОВАТЕЛЬНЫХ КАТЕГОРИЙ. ПОЛЕВАЯ МОДЕЛЬ

И.В. Фуфаева (Российский государственный гуманитарный университет)
iriel@inbox.ru

Предметом доклада являются процессы, происходящие внутри словообразовательной категории, т. е. совокупности способов выражения одного и того же словообразовательного значения, например, значения женскости, ср. франц. *editrice*, *hôtesse* и др., или значения процессуальности у существительных, ср., русск. рубка, вырезание, косьба, гуглѐж и др.

К наиболее важным процессам, по-видимому, относятся:

- 1) конкуренция показателей конкретного словообразовательного значения;
- 2) нанизывание двух показателей одного словообразовательного значения и слияние их, ср. русский диминутивный суффикс –чик из последовательности диминутивных суффиксов –ец + -ик;
- 3) переход показателей из других словообразовательных категорий вследствие семантического сдвига, ср. пополнение арсенала русских средств выражения собирательности русским (славянским) именным суффиксом –от(а) с прямым значением качества: высота, но беднота.
- 4) заимствование показателей словообразовательных значений из других языков.

Наиболее распространенным процессом и языковой универсалией представляется конкуренция разных показателей выражения одного и то же словообразовательного значения за обслуживание большего количества производящих основ и различных типов производящих основ. В ходе конкуренции продуктивность одних словообразовательных формантов растет, количество ограничений их продуктивности снижается, а у их конкурентов снижается продуктивность и растет число ограничений продуктивности. Конкуренция отражается также в самом формировании ограничений на продуктивность, в возможности возникновения экспрессивности у редких формантов, в полной утрате продуктивности некоторыми формантами и т.д.

Все динамические процессы можно представить в рамках полевой модели словообразовательных категорий [Нещименко, Гайдукова 1994], описывающей словообразовательную категорию как структуру, состоящую из ядра, включающего самые продуктивные показатели, и периферии, состоящих из нескольких зон. Так, конкуренция показателей в рамках полевой модели описывается как миграция показателей из ядра на периферию и полное исчезновение из структуры, а также в обратном направлении.

В докладе будут представлены и визуализированы полевые модели двух русских словообразовательных категорий: диминутивов и феминативов, в основе чего лежат исследования (Фуфаева 2017) и (Фуфаева 2020). Хотя обе категории относятся к модификационным, их функционирование и структура весьма различны, что глубоко связано со словообразовательной семантикой обеих категорий. Так, диминутивные значения имеют тенденцию «стираться», для усиления их выражения показатели часто нанизываются друг на друга, поэтому для диминутивов крайне характерно образование новых показателей из слияния старых. Феминативность же

тесно связана с агентивностью, см. (З. И. Минеева 2017), и структура этой категории включает зону показателей, парных показателям агентивов м.р., чья продуктивность напрямую зависит от продуктивности последних; еще одна зона включает показатели, конкурирующие за непроизводные в русском языке номинации типа партнёр, адвокат; наконец, есть зона показателей непарных феминитивов, напр. – лк(а), ср. гадалка. В обоих случаях самыми продуктивными, ядерными показателями являются наиболее универсальные, способные выразить максимум частных словообразовательных значений в рамках одной категории.

Представляется перспективным представление с помощью данного метода и других словообразовательных категорий.

Литература

- Минеева З.И. Активные процессы в деривации неоагентивов в современном русском языке (1960 – 2016 гг.): структурно-семантический и прагматический аспекты диссертация на соискание ученой степени доктора филологических наук / Федеральное государственное автономное образовательное учреждение высшего образования «Национальный исследовательский Нижегородский государственный университет им. Н.И. Лобачевского».. 2017.
- Нещименко Г.П., Гайдукова Ю.Ю. К проблеме сопоставительного изучения славянского именного словообразования. Теоретические и методологические проблемы сопоставительного изучения словообразования славянских языков. М., 1994. С.93 – 125.
- Фуфаева И.В. Как называются женщины. Феминитивы: история, устройство, конкуренция. М.: Corpus, 2020.
- Фуфаева И.В. Метафора малого. Русские диминутивы. М.: Изд.центр РГГУ, 2020.

PAKISTAN'S LINGUISTIC LANDSCAPE: CAN RUSSIAN LANGUAGE GAIN TRACTION IN A COUNTRY DOMINATED BY ENGLISH LANGUAGE

Sanjay Kumar (Federal Urdu University of Arts, Science Technology, Pakistan)

ladwanisanjay2@gmail.com

The purpose of this abstract is to examine the complex dynamics of Pakistan's linguistic landscape, it aims to provide insights into the possibilities and challenges of promoting the Russian language in a country dominated by English. Pakistan's linguistic landscape is a vibrant tapestry of languages, scripts, and dialects, reflecting the country's rich cultural diversity and complex social dynamics. With the development of CPEC and Gawadar, Pakistan is positioned to become a hub for international trade and commerce, making it essential to recognize the importance of the Russian language in fostering economic and cultural ties with key partner countries where the Russian language is spoken, such as Ex-Soviet States. The Russian language is spoken widely in these countries, and its promotion in Pakistan can play a crucial role in establishing the country as a neutral hub for international activities, balancing relations between Russian and European blocs, and celebrating Russian cultural heritage. However, the English language's dominance in Pakistan, perpetuated by the legacy of colonialism, poses significant challenges to the promotion of the Russian language. Urdu, the national language, has been relegated to a secondary status, with English being the language of choice for the elite and widely used in education, governance, and commerce. This language classification has resulted in a stark divide between the elite and middle classes, with English dominating key sectors. In this context, introducing the Russian language in Pakistan faces significant hurdles, including limited resources, competing priorities, and the need for strategic language planning, cultural exchange, and economic diplomacy to establish Russian as a viable language option in the country and make its way.

Key Words: Russia, Pakistan, Russian Language, English.

EXTR-ÝM REDUPLICATIVE MODIFICATION OF THE RUSSIAN SHORT-FORM ADJECTIVES

Kyongjoon Kwon (Sungkyunkwan University, Republic of Korea)
kyongjoon.kwon@gmail.com

[Background] Russian short-form (SF) adjectives are used predicatively, (1). And a limited number of them (*belo, černo*) in folkloric genre or vernacular speech (RG §981) can have intensified meaning ‘completely’ when reduplicated apparently as a long-form (LF, or definite) adjective in the instrumental (Ins) singular (Sg) case (*belym, černym, y* in traditional transcription of *ы* = IPA *é*) (2). The current paper addresses this understudied type of reduplication, termed here as *Extreme (Extr-ým) Reduplicative Modifier* (henceforth, ERM) of *Short-form Adjective*, focusing on its composition and derivation.

[Composition] Apparently ERMs are end- or suffix-stressed, unlike the usual stress placement of adjectives, e.g., *bélym, černym, tёмnym* vs. (2) (Vinogradov 1947: 346, RG §981, Mel’čuk 2022), as if caused by a stress shift (*bélym* > *belým*). Considering that (a) ERMs modify only short form (SF) adjectives (4i), but never long-form (LF) adjectives (4ii), and (b) they are invariant, e.g., do not inflect for number or gender, (4iii), however, we challenge the assumed morphological identity of ERMs as instrumental singular LF adjectives.

[Derivation: SF-based] I claim that *belým* is not an LF adjective as often assumed (Berkov 2011: 27, Mel’čuk 2022: 895) but a SF adjective (to be identified as an adverb) that is derived from a base, SF *beló*. This derivational relationship is supported in several ways. First of all, the two components share the same stress pattern, i.e., end-stressed. Historically speaking, an LF *bél-ы* has a columnar accent on the root while its SF counterparts like *bel-ó* are accented on the ending (Wandl 2023). Under the current isomorphic view, the iambic pattern (weak-strong in *belým-beló*) is not templatic (Mel’čuk 2022) but results from reduplication of end-stressed SFs. In this vein, (5) is judged ungrammatical, not because a masculine singular form is used (Berkov 2011), but because there is a stress mismatch between *polným* and *pólon*. Note that some frequently used ERMs are formed from root-stressed bases, (7a). Roots may be larger than two syllables (7b), betraying a disyllabic domain, (3) (cf. Mel’čuk 2022). Second, roots of ERMs (8b) may be different in form from oft-associated adjectival roots, (8a). An LF *dávnij* includes an adjective-forming suffix *-in-* with a palatalized *n*’ (Halle and Matushansky 2006: 359, just like *zadnij*, 373), whereas *davným* has a non-palatalized *n* as in SF *davn-o* in accord with the current claim that ERMs are formed from SFs. For this reason, ERMs often appear to lack this suffix, as in *rany* or dialectal *pozdy*, (8b).

[Derivation: ERM as Adverb] ERMs have a structure of [[*bel-ým bel*]-ó], in which a SF base is copied at Spec,Red(uplication)P in the context of intensification. I argue that the apparent InsSg (of non-feminine) suffix *-ým* marks an adverbial status. Later in development, ERMs have extended the distribution to non-end-stressed SFs, (7). At the earlier stage, Ins-looking end-stressed ERMs (10a, proposed as *adverbs*) are contrasted with root-stressed Ins Sg *adjectives* (10b). This state in the adjectival domain has a perfect parallel in the nominal domain, where Ins-looking (or Ins-origin) end-stressed *adverbs* (11a) are contrasted in terms of stress and part-of-speech with Ins Sg *nouns*, (11b). This parallel supports the present claim that *bel-ým* functions as an adverb that modifies the following SF *bel-ó*.

- (1) Zemlja – černa. ‘The soil is black.’
 (2) belým-beló, černým-černó, temným-temnó
 (3) ~ ~ ~ ~
 (4) Komnata byla (i) polným-polná, (ii) *pólnym-pólnaja, (iii) *pólnoj-polná.
 room-NOM F.SG was full-full.SF / full-full.LF / full.INS.F.SG-full.SF ‘The room was full.’
 (5) Zal byl *polným-pólón.
 hall-NOM M.SG was full-full.SF ‘The hall was FULL.’ (Berkov 2011: 27)
 (6) On byl p’jány-m-p’ján.
 he was drunk-drunk.SF M.SG ‘He was DRUNK.’
 (7) a. skórym-skóro, rány-m-ráno
 b. vysókim-vysóko
 (8) a. davnij ‘old, a long time ago’, rannij ‘early’
 b. davným-davnó, rány-m-ráno,
 dial. pozdým-pozdó (Požarickaja 1991: 798) vs. CSR pózdnim pózdno
 (9)
-
- ```

 graph TD
 SF1[SF] --- RedP[RedP]
 SF1 --- o[-o]
 RedP --- bel1[√bel-]
 RedP --- Redp[Red']
 Redp --- im[-im]
 Redp --- SF2[SF]
 SF2 --- bel2[√bel-]

```
- (10) a. belým-, černým-, temným- (Extreme) Adverb  
 b. bélym, černym [č'ó], tēmny-m [t'ó] Instrumental Singular of Adjective  
 (11) a. krugóm ‘around’, verxóm ‘astride’, begóm ‘quickly’ Adverb  
 b. krúgom, vérxom, bégom Instrumental Singular of Noun

## References

- Berkov, V.P. 2011. Komparativnost'. Semantika sravnenija i tipy ee vyrazhenija. In *Raboty po jazykoznaniju*. 16-40. Sankt-Peterburg: Filol.Fakul'tet SPbGU
- Mel'čuk, I. 2022. Russian reduplicative surface-syntactic relations in the perspective of general syntax. *Russian Journal of Linguistics* 26:4. 881-907.
- Mrazek, R. 1964. Sintaksis ruskogo tvoritel'nogo (Strukturno-sravnitel'noe issledovanie). Praha: Státni pedagogické nakladatelství.
- Požarickaja, S.K. 1991. O semantike nekotoryx form prošedšego vremeni glagola v severnorusskom narečii. *Revue des Études Slaves* 63:4.787-799.
- RG = *Russkaja Grammatika*. 1980. Moscow: Nauka.
- Vinogradov, V.V. 1947. Russkij jazyk (grammatičeskoe učenie o slove). Moscow, Leningrad: GosUchPedgIz.
- Wandl, F. 2023. Univerbation and prosodic change: On the origin of the Slavic definite adjective accentuation. *Indo-European Linguistics*. 1-47.

ТЕМАТИЧЕСКОЕ  
НАПРАВЛЕНИЕ 9:  
Тюркские  
языки

TOPIC AREA 9:  
Turkic  
languages

**«ЖИВЫЕ» ФАКТЫ ВЫМЕРШЕГО ЯЗЫКА: ХОТОНСКИЕ ТЕКСТЫ»**

*Нурзия Абдикарим (Национальный научно-практический центр "Til-Qazyна"  
имени Ш.Шаяхметова, Казахстан),*

*Нямдаваа Гомбосурен (Западный региональный филиал Монгольского  
государственного университета, Монголия),*

*Гулназ Токенкызы (Национальный научно-практический центр "Til-Qazyна"  
имени Ш.Шаяхметова, Казахстан)*

nursanabdi@gmail.com

Первые сведения о тюркской небольшой этногруппе «хотон», которые начали заселяться в Западной Монголии более 300 лет назад, мы находим в трудах известных русских ученых Г.Н.Потанина (Потанин, 2005) , Б.Я. Владимирцова (Владимирцов, 1916). С тех пор вопросы истории поселения этой этногруппы, обычаев и культуры, антропологической специфики, быта и другие лежат в основе многих исследований.

Одна из проблем, которой не так много внимания уделяется исследователями – это язык, на котором говорили хотоны, потому что этот язык теперь находится в категории потенциально вымерших языков. Б.Я. Владимирцов (1911 г.) оставляет информацию о том, что хотоны, забыв свой язык, говорят на дэрбэтском диалекте монгольского языка (Самойлович, 1916: 279). По их общему словарному запасу Г.Н. Потанин записал 87 слов, Б.Я. Владимирцов – 123 слова; анализируя их, А. Самойлович составляет небольшой пояснительный словарь. В диссертации монгольского ученого С. Бадамхатана зафиксировано 130 слов (Бадамхатан: 1995).

Религиозная позиция хотонов носит синкретический характер, сочетающий мусульманство и шаманизм с буддизмом. Во время ритуальных, религиозных обрядов используют «отличительные» тексты. Исследователи считают, что эти тексты не могут быть распознаны, будь то на тангутском или арабском, и тюркском, то есть молитвы на неизвестном языке (Магдалена: 25). Следовательно, вопрос о раскрытии и толковании смысла текстов хотонов, переданных из уст в уста и дошедших через мулл, остался без внимания. Тексты, о которых идет речь, впервые были записаны на бумагу в книгах представителя хотона Б. Санхүү (2004-2015 гг.). Хотя содержание текстов здесь раскрыто не полностью, по традиции использования их во время специальных церемоний они разделены на 5 частей: 1. Хийморийн сангийн ном (Книга возрождения духа); 2. Шашкал/ тарнийн ном (Шашкал /книга молитв); 3. Сунский /цэвэр цайны ном (Дух предков/ книга чистого чая); 4. Бөө мөргөлийн /будда ном (Шаманство/книга Будды); 5. Мэргэ төлөг /шинжээний (алтан хайрцаг) ном (Книга гаданий/предсказания по приметам (золотой ларец)) (Санхүү, 2014: 56). Из них 1-3 молитвы используются во время мусульманских обычаев и ритуалов. Внутри себя они состоят из нескольких молитв. У каждого есть порядок применения и место, скажем так, молитва «Гарваа горвоо» используется хотонами для жертвоприношений, при поклонении Земле-Небу, очищении можжевельником по религиозному обряду, обрезании мальчиков, заключении брака. Однако сами его потребители не понимали смысла текста, некоторые комментарии и переводы не заслуживают достойного внимания. Поэтому познание их, несомненно, создаст сложности. Тем не менее, члены Проектной группы, владеющие арабским, тюркским и монгольским, тибетскими языками, занимаются анализом этих текстов,

распознаванием «испорченных» слов и лексико-грамматическим анализом. Пока у нас есть и успехи, по этим текстам написано несколько научных статей, обнаружены ранее не зафиксированные слова и грамматические формы. Следующая наша цель – познакомить научную среду с этими текстами и представить некоторые нераспознанные слова и фразы вниманию ученых-тюркологов. До этого исследователи сделали предположение, что язык, на котором говорили хотоны, близок к уйгурскому (Б.Я. Владимирцов, А.Н. Самойлович), узбекскому (А. Вамбери), кыргызскому (Г.Н. Потанин), нескольким тюркским (новом уйгурскому, кыргызскому, туркменскому) языкам (Н.А. Баскаков). В истории лингвистики известно несколько этнонимов похожие по звучанию: хутан (М. Кашгари), хотон (Потанин, Владимирцов и др.) и хотон [Xotij] (монголы и сами хотоны), хотан (тюркологические труды). По нашему предположению, на основании работы над «живыми» текстами хотонов, будет возможность определить: имеют ли вышеупомянутые названия отношение (если да, то в какой степени) к хотонам в Монголии, и к какой группе тюркских языков относится их язык, на котором когда-то они говорили и другие вопросы мертвого тюркского языка, таких как распознавание испорченных текстов или картину изменения тюркских элементов в монголоязычной среде.

### **Литература**

- Бадамхатан С. Увсын хотон ястан., 2 дахь хэвлэл. – Эрдэнэт: Ажнай, 1995.
- Владимирцов Б.Я. Турецкій народец хотоны. Новыя данныя о хотонахъ. Записки Восточнаго Отдѣленія Императорскаго Русскаго Археологическаго Общества. 1916. Том 23. Петроградъ: Типографія Императорской Академіи Наукъ, 1916. С. 265-277.
- Magdalena T.F. The Khoton of western Mongolia. Acta Orientalia Academia Science arum Hung. Tomus XXXIII (1). 1979. pp. 1-37.
- Самойлович А.Н. Хотонскія записи Потанина. Записки Восточнаго Отдѣленія Императорскаго Русскаго Археологическаго Общества. 1916. Том 23. Петроградъ: Типографія Императорской Академіи Наукъ. С. 278-290.
- Санхүү Б. Хотон ардын аман зохиол. Улаанбаатар: ШУА Хэл зохиолын хүрээлэн, 2014.
- Потанин Г.Н. Очерки Северо-Западной Монголии. 1883 г. Изд. 2-е. – Горно-Алтайск: Ак Чечек, 2005.

**AP19675461 «Междисциплинарное изучение исчезнувших тюркских языков: хотонская этногруппа в Монголии»**

**AP19675461 «Interdisciplinary study of extinct Turkic languages: the Khoton ethnic group in Mongolia»**

## БИНАРНАЯ ОППОЗИЦИЯ СЫТОСТЬ / ГОЛОД ВО ФРАЗЕОЛОГИИ И ПАРЕМИОЛОГИИ ХАКАССКОГО ЯЗЫКА

*Р. П. Абдина (Хакасский НИИ языка, литературы и истории, Хакасия)*  
rabdina@mail.ru

Пища является одним из важных и необходимых экологических факторов, обуславливающих жизнедеятельность и развитие человечества. Процесс принятия пищи не только жизненная необходимость, это бытовая культура, определяющая взаимоотношения людей в обществе, это нормы и правила поведения, принятые в этом обществе (Арутюнов 2001: 10-17). В связи с этим можно утверждать, что концептуальная сфера, имеющая отношение к пище, является богатым источником определения различных сфер национального менталитета и мировосприятия, системы социокультурных отношений, традиций, обычаев и верований, характерных для традиционной культуры. В тезисах представлены особенности репрезентации физиологических состояний «голод – сытость», запечатлённых во фразеологическом и паремиологическом фондах хакасского языка.

Самое абстрактное понятия сытости, как состояния, возникающего после приема пищи, когда чувство голода исчезает и наступает ощущение удовлетворенности, в хакасском языке нет. Есть понятие, обозначающее процесс насыщения тозарға ‘насыщаться, есть досыта’, и понятия, обозначающие качество – итог принятия пищи тозығ, тох ‘сытый’. Например, тоспазаң – тарынма, тоссаң – махтанма (погов.) ‘не наешься – не сердись, наешься – не хвались’ (Анжиганова и др. 2006: 639).

Понятие, обозначающее чувство голода в хакасском языке, представлено несколькими лексемами и фразеологическими оборотами: ас, кичік, өзөгіс ‘голод’, ачырхирға ‘чувствовать голод’, тамахсынарға ‘хотеть есть, проголодаться’, орты-пүрү хоғыбысхан ‘проголодался’ (букв, середина его опустела), аас хатарға ‘голодать’ (букв.: рот засушивать), ирні хуруғ ‘голодный’ (букв, сухая губа) (Боргоякова 1996: 30).

Понятие голода, обозначающее отсутствие жизненно необходимого элемента для человека – еды, сильное желание есть, сильную потребность в пище, имеет негативный характер. В поговорке астаан кізее алтын кирек чох (погов.) ‘голодному и золото не на пользу’ подтверждается то, что еда является первичной потребностью, необходимой для выживания человека, так например, по сравнению с одеждой, жильем или другими благами. Сытость, пища, противопоставленная понятию голод, является ценностью и первой необходимостью для человека: астың пазына сых полбас (посл.) ‘нет ничего дороже пищи’.

На основании анализа паремийного фонда выявлено, что, сытость является следствием трудолюбия, усердного труда, в противоположность голоду, как следствию лени. Например: ирінчек кізінің ирні хуруғ, ирінмес кізінің ирні чағлығ (посл.) ‘трудолюбивый – сытый, ленивый – голодной’ (букв.: у ленивого человека губы сухие, а у трудолюбивого – в сале) (Анжиганова и др., 2006: 133), сымдах кізінің палалары астабинча, арғаас кізінің палалары астап одырча (погов.) ‘у трудолюбивого человека дети сытыми бывают, у ленивого дети голодными бывают’ (Кирбижекова и др. 2021: 63). В то же время чувство голода выступает как первичная сила, которая побуждает человека к действиям, к работе, к учению. Например, арғаас ползаң –

ахсын хатар (поговор.) ‘лениться будешь – голодным будешь’ (букв.: лениться будешь – рот высохнет) (Кирбижекова и др. 2021: 66); тосхан харын ўгредіге тунух (погов.) – ‘сытый желудок к учебе глух’. (Анжиганова и др., 2006: 640).

Таким образом, наличие большого количества лексем, обозначающих чувство голода в хакасском языке, свидетельствует о том, что голоду присваивается более оценочный статус, нежели сытости. Сытость – результат человеческой деятельности, труда, голод – бездействия, лени. В тоже время голод – чувство,двигающее человеком, чувство, побуждающее его к действиям.

### **Литература**

- Анжиганова О. П., Баскаков Н. А., Боргояков М. И., Инкижекова-Грекул И. А., Патачакова Д. Ф., Субракова О. В., Белоглазов П. Е., Каскаракова З. Е., Кызласов А. С., Сунчугашев Р. Д., Чертыкова М. Д. Хакасско-русский словарь = Хакас-орыс сөстiк. Новосибирск: Наука, 2006. 1114 с.
- Арутюнов С.А. Основные пищевые модели и их локальные варианты у народов России // Традиционная пища как выражение этнического самосознания. М.: Наука, 2001. С.10-17.
- Боргоякова Т.Г. Краткий хакасско-русский фразеологический словарь. Учебное пособие. Ибакан. Изд-во ХГУ им. Н.Ф. Катанова 1996. 144с.
- Хыйға сөс: сиспектер, сөспектер паза таптырғастар = Мудрое слово: хакасские пословицы, поговорки и загадки / сост.: У. Н. Кирбижекова, Ю. И. Чаптыкова, Н. С. Чистобаева. 4-е изд., доп. Абакан: Хакасское кн. изд-во им. В. М. Торосова, 2021. 188 с.

## SYNTAXEMA AS A UNIT OF SYNTACTIC LEVEL OF TURKIC LANGUAGES

*С.Н. Абдуллаев (Иссык-Кульский государственный университет  
имени К. Тыныстанова, Кыргызстан )  
abdullaev.sayfullah@gmail.com*

Целью данного исследования является идентификация и системное описание тех сущностных единиц языка на уровне синтаксиса, которые мы называем драгоценностями тюркского синтаксиса. Это синтаксемы, или элементарные простые предложения (Черемисина 1998: 4-29). Они не поддаются непосредственному восприятию, однако они существуют. На уровне языкового подсознания носители тюркских языков их «знают» и автоматически выбирают при порождении мыслей и их выражении в речи.

В отличие от бесконечного числа предложений-высказываний в речи синтаксемы можно задать списком. На материале уйгурского языка выделено 48 основных тюркских синтаксем. В научном описании мы отображаем их при помощи моделей, которые делают синтаксемы «видимыми».

Синтаксемы (ЭПП) в тюркских языках системно организованы. Они объединяются по признаку их ведущих компонентов в группы и подгруппы, которые взаимно противопоставлены друг другу. Так, 44 модели регулярно воспроизводимых синтаксем противопоставлены 4 моделям фразеологизированной структуры. Первые делятся на односоставные (3 модели) и двусоставные (40 моделей) синтаксем. Двусоставные глагольные синтаксем (17 моделей) противопоставлены именным (19 единиц) по характеру выражаемого предикативного признака. Вместе они противопоставлены блоку моделей, в которых при предикате наряду с актантами представлены еще и пространственные конкретизаторы (5 моделей). Внутри этих блоков отдельные синтаксем и их варианты также обнаруживают системные межмодельные отношения. Именно системность синтаксем и их способность к широкому варьированию позволяет им быть ценностями тюркского синтаксиса. Несмотря на их относительно малое количество по сравнению со словами в лексике языка, они обуславливают способность тюркских языков передавать весь жизненный опыт их носителей и описывать любую ситуацию. В предикатах синтаксем, как в зародыше, скрыты формы, представляющие ситуации из реальности.

Варьирование синтаксем и их идиоматизация влекут за собой выражение особенностей языковой «картины мира» носителей тюркских языков на местах (Черемисина 1997 : 219-222). Они позволяют передавать в языке образцы богатого фольклора, которые собираются диалектологами начиная с М. Кашгари.

Значимость синтаксем (ЭПП) для тюркских языков также обусловлена тем, что другие единицы (конструкции) синтаксиса – словосочетания, моно- и полипредикативные предложения разной степени сложности благодаря синтаксическим механизмам формируются на основе ЭПП. Инвентаризация синтаксем и их системное описание дают синтаксису такое же ясное понимание объекта исследования, каким давно располагает морфология (Абдуллаев 1989: 36). Появляется база для дальнейшего изучения парадигматики и варьирования единиц языка на синтаксическом уровне (Абдуллаев, Абдуллаева 2014: 38-40).



## **Литература**

- Абдуллаев С.Н. Модели простого предложения в современном уйгурском языке // Предложение в языках Сибири.-Новосибирск, 1989.- С. 36-47.
- Абдуллаев С.Н., Абдуллаева Г.С. Парадигматика элементарных простых предложений в современном уйгурском языке // Вестник Калмыцкого университета, 2014. – № 2(22). – С. 38–40.
- Черемисина М.И. Языковая «картина мира» в ее отношении к моделям элементарных простых предложений // Гуманитарные исследования: итоги последних лет. Сборник тезисов научной конференции, посвященной 35-летию гуманитарного факультета НГУ,-Новосибирск: Изд-во НГУ, 1997.-С. 219-222.
- Черемисина М. И. Итоги исследования простого предложения в языках Сибири//Языки коренных народов Сибири. Вып. 4.Новосибирск, 1998.-С. 3-30.

## ЦВЕТООБОЗНАЧЕНИЯ В КАЗАХСКОМ ЯЗЫКЕ В СОПОСТАВИТЕЛЬНОМ АСПЕКТЕ С ТЮРКСКИМИ ЯЗЫКАМИ НАРОДОВ СИБИРИ

*М.Д. Абжанарова (Astana IT University, Казахстан)*

abzhaparovamd@mail.ru

Цветообозначения – одна из центральных тем в рамках лингвистических направлений, как и лексическая семантика, этнолингвистика, лингвокультурология, типология и др. Это связано с отражением в языке особенностей миропознания человеком.

В тюркских языках цветообозначения остаются недостаточно изученными в сопоставительном аспекте. Генетическая близость казахского, киргизского и алтайского языков предполагает сходство в организации систем цветообозначений, обусловленное общими историческими корнями, а также устанавливает различия, возникшие в процессе самостоятельного культурно-исторического развития казахского и алтайского народов в новое время.

В докладе рассматривается процесс функционирования лексем-цветообозначений у представителей разных этносов тюркской группы. Набор цветообозначений в языках мира часто не совпадает, именно поэтому основным условием коммуникации считается фоновое знание, т. е. знание реалий и культуры, обусловленных их менталитетом и историко-культурными традициями. Сравнительно-сопоставительный подход позволяет выявить базовые процессы в сфере цветообозначения у тюркских народов, специфику одной из лексических подсистем казахского языка в сопоставлении с алтайским и киргизским языками, установить общие и отличительные черты этих тюркских языков.

Результаты исследования показывают, что возникновение переносных значений в рассматриваемых языках часто обусловлено символикой цвета, что характерно для всех тюркских народов, семантика слов-цветообозначений в казахском, киргизском и алтайском языках имеет много общих черт, но в то же время имеет свои отличительные особенности. Большинство различий выделяется во фразеологических оборотах, отражающих специфику культуры каждого народа.

## НАЗВАНИЯ КОННЫХ ПОВОЗОК В ТЮРКСКИХ И МОНГОЛЬСКИХ ЯЗЫКАХ

*Х.Ч. Алишина (Тюменский государственный университет),  
С.М. Трофимова (Калмыцкий государственный университет)  
kaf\_tatarlit@utmn.ru*

Современные тюрко-монгольские этносы с незапамятных времен обитали на обширной территории Евразии и вели кочевой образ жизни. Средства к существованию они могли получать благодаря тому, что занимались разведением скота. Сибирь была идеальным местом для рыболовства, охоты, собирательства и скотоводства с преобладанием в стаде лошади.

Особую роль в жизни сибирских татар и калмыков играла лошадь – основной гужевой транспорт и средство передвижения. Описание лексики сибирских татар можно найти в работах таких исследователей, как Ахатов Г.Х., Тумашева Д.Г., Алишина Х.Ч., Насибуллина А.Х., Рахимова А.Р., Исхакова С.М., Барсукова Р.С., Ниязова Г.Н., Баязитова Ф.С., Рамазанова Д.Б., но специальных работ по скотоводческой, в т.ч. коневодческой, лексике нет.

Основным средством передвижения у тюркских и монгольских народов являлись различного рода телеги. Телега обозначается у тоболо-иртышских татар, как у всех сибирских татар, у многих тюркских народов, словом арба: башк., каз., к.калп., ног., уйг., кум. арба «телега», тур., туркм., кир. араба, чув. арапа «телега», «воз», «колесо».

В зависимости от применения в тоболо-иртышском диалекте сибирских татар используются слова: куш арба «четырёхколесная телега»; қоток арба «длинная телега для перевозки бревен (повозка без стенок)»; цэңкелцэк арба «легкая двухколесная тележка»; таратайка «двухколёсная безрессорная тележка»; сэмкелтэк арба «двухколесная тележка»; цөйлөкмә «тележка-одноколка»; wasавай арба «телега-тяжеловоз»; қый арба «телега для навоза» утын арба «телега для дров». Название четырехколесной телеги куш арба содержит лексему куш, восходящую к древнетюркскому қоғ «пара» + арба «телега».

В диалектах астраханских, сибирских, касимовских, казанских татар в значении «крытый свадебный экипаж, свадебная карета (в которой сидит невеста); двухколесная телега, колесница» было широко распространено слово “мәгәлдәк” в различном фонетическом оформлении в зависимости от говора: мегәлдәк, мукятяк, мөгәлдәк, мүгәлдәк, мүгәлтәк, мүгәтәк, нүгәтәк, мүгүрдәк, мүгүртәк, мәгәдәк, мәдәк, мүмәтәк, мөгәтәк, мүбәтәк, мүгәлдәк, мүгәтәк, мүгүрдәк, мү'әлди' и др.

У тюменских татар “мөгәтәк” – свадебная повозка, на которой невесту везут на свадьбу. Сам возок обшит кожей. Невеста должна сидеть на подушке. Девушка укрыта шалью с кистями. Жених поддерживает её за руку, когда она сходит с повозки. Под ноги невесты расстилают половик, подкладывают подушку. У тобольских татар на такой повозке после свадьбы невесту перевозят в дом жениха. Они сидят рядом. Когда она сходит на землю, ей дарят скот, например, лошадь или корову. У каргалинских татар – это телега с глубоким дном для перевозки сена. У казанских татар – приспособление, крючок для подвешивания люльки к потолку. У касимовских татар – это кибитка, крытая повозка, шатер или полог на дужках, укрывающий носилки, на которых везут покойницу до кладбища.

В зимнее время лошадей запрягают в сани – цана. Названия саней у сибирских татар разнообразны: цана «сани»; айтак цана; йэйтэк «сани для перевозки дров»; тэртнэ «санки, детские санки»; кашавай цана «кошёвка»; пигәүешкә «беговушка, сани-розвальни»; керәслә «сани-кресло, розвальни»; йэйтэк «маленькие сани»; қағый чана «сани для транспортировки дров»; атцана «сани без разводов». В названиях саней йэйтэк и айтак цана отражена их внешняя форма. Йэйтэк означает «пологий», қаға «ровный».

В словарном составе названий конных повозок имеются слова, характерные для кыпчакских языков, языков огузской и карлукской групп, наблюдаются параллели с монгольским языком, заимствования из русского и арабского языков. Особенно ценны слова, характерные исключительно для тоболо-иртышского диалекта: цәңкелцәк, йайтак цана, тэртнэ, таратайка (это слово в форме тарадайка есть в польском языке).

В наши дни получило развитие спортивное коневодство. В дальнейшем необходимо исследовать адаптацию русских терминов конного спорта в калмыцком языке и в языке сибирских татар (жокей, хлыст, мерин, коновязь, манеж, загоны для спортивных лошадей, коляска, качалка, беговая упряжь и др.)

**Научно-исследовательская работа по проекту Российского научного фонда № 22-18-00060 «Исследование тюркской и монгольской лексики материальной культуры, связанной с традиционным скотоводством: сравнительно-исторический аспект» (тема № 1156)**

## НАРУШЕНИЕ ГАРМОНИИ ГЛАСНЫХ ПО ОГУБЛЕННОСТИ В ТЕРСКОМ ДИАЛЕКТЕ КУМЫКСКОГО ЯЗЫКА

*А.В. Алхазова (Московский государственный университет  
имени М.В. Ломоносова),*

*А.С. Бушина (Московский государственный университет  
имени М.В. Ломоносова),*

*А.В. Ванеян (Московский государственный университет  
имени М.В. Ломоносова),*

*Е.П. Дорофеева (Московский государственный университет  
имени М.В. Ломоносова),*

*Д.А. Парамонова (Московский государственный университет  
имени М.В. Ломоносова),*

*В.А. Яровая (Московский государственный университет  
имени М.В. Ломоносова)*

*dashparamonova@yandex.ru*

**Введение:** Цель настоящего исследования – определение факторов нарушения гармонии гласных по огубленности в терском диалекте кумыкского языка (~ кыпчакские ~ тюркские ~ алтайские). Сбор данных был осуществлен с использованием микрофонов Røde NT-USB Mini (параметры записи: частота дискретизации – 44 100 Гц; разрядность – 24 бит) во время экспедиции в с. Предгорное республики Северная Осетия-Алания в июле 2024 года.

**Проблема:** В фонетической системе терского диалекта кумыкского языка выделяются 4 огубленных фонемы (см. Таблицу 1). Данные гласные подчиняются гармонии по огубленности, которая, как принято считать в современных исследованиях (ср. Kirchner 1998, Vajda 1994), реализуется слабее по мере удаления от первого гласного корня. Причём такая редукция огубленности более характерна для гласных неверхнего подъёма. В терском кумыкском перцептивно также наблюдается угасание огубленности с приближением к концу фонетического слова. Датасет: Для каждой огубленной гласной фонемы была сформирована выборка односложных слов. Сбор материала осуществлялся строго изолированно, в 3 произнесения и в контексте, таким образом для каждой фонемы было проанализировано около 1000 вхождений. Данные были обработаны с помощью плагина Fast Track (Barreda 2021) для программы Praat (Boersma Weenink 2023), который автоматизирует выделение формант и оптимизирует их анализ. После обработки данных была получена таблица с метками фонемы, морфемы, слова, индекса слова и медианными значениями второй (F2) и третьей (F3) формант, коррелирующих с признаком огубленности (McCollum Kavitskaya 2023), (Ladefoged Maddieson 1996), для каждого звука.

**Статистическая обработка и обобщения:** Для статистической обработки применялся критерий попарного сравнения Тьюки, необходимый для выделения значимых различий ( $p \sim 0.05$ ) между гласными в зависимости от позиции в слове и от типа морфемы, в которой они располагаются (корень vs. аффикс). Также проверялся контраст между реализацией огубленных гласных и соответствующими неогубленными вариантами *i* и *ɪ* (см. Рисунок 1 для корней и Рисунок 2 для аффиксов). Проверить утрату гармонии по огубленности для гласных неверхнего подъёма не представляется возможным, так как они не встречаются в аффиксах. В результате удалось сделать следующие обобщения:

- для *u* наблюдается процесс потери огубленности (статистически значимое изменение значения F2) в зависимости от морфемы (гораздо более значительное изменение в суффиксах, чем в корнях), также наблюдается статистически значимое изменение F3 по мере удаления от первого гласного корня;

- *ü* демонстрирует ослабление огубленности по мере удаления от первого гласного корня (статистически значимое изменение значения F2 и F3).

**Выводы:** В настоящем исследовании изучается процесс утраты гармонии по огубленности в терском диалекте кумыкского языка. В результате компьютерной обработки и статистического анализа удалось установить, что для верхнего гласного переднего ряда огубленность угасает в аффиксах, в то время как для верхнего гласного переднего ряда угасание огубленности начинается уже в корне, начиная со второй позиции. В докладе мы приведем точные статистические расчеты и подробно опишем контексты, в которых утрачивается гармония по огубленности.

**Таблица 1: Огубленные гласные кумыкского языка.**

|         | [+front] | [+back] |
|---------|----------|---------|
| [+high] | ü        | u       |
| [+low]  | ö        | o       |

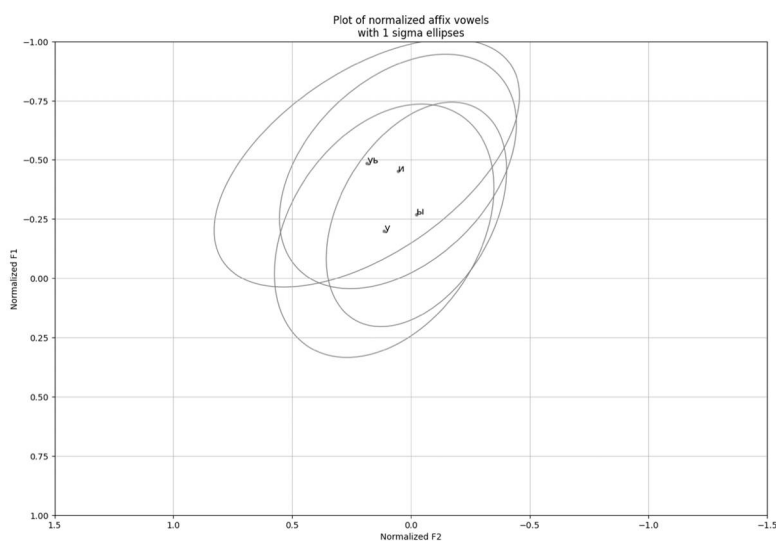

**Рисунок 1. Разброс нормализованных значений F2 для огубленных гласных в корнях**

### Литература

- Barreda, Santiago. 2021. Fast Track: fast (nearly) automatic formant-tracking using Praat. *Linguistics Vanguard* 7(1). 20–51.
- Boersma, Paul David J.M. Weenink. 2023. Praat: doing phonetics by computer [Computer program]. Versions 6.3, retrieved in 2023 from <http://www.praat.org/>.
- Kirchner, Mark. 1998. Kazakh and Karakalpak. *The Turkic languages*. 318–332.

- Ladefoged, Peter Ian Maddieson. 1996. *The sounds of the world's languages*. Cambridge: Blackwell Publishers Ltd.
- McCollum, Adam Darya Kavitskaya. 2023. The rise and fall of rounding harmony in Turkic. *The Life Cycle of Language: Past, Present, and Future*. 23–33.
- Vajda, Edward. 1994. Kazakh Phonology. *Opuscula Altaica: Essays in Honor of Henry Schwarz*. 603–650.



## РОЛЬ ТЮРКСКИХ ЯЗЫКОВ В ГЛОБАЛЬНОЙ КОММУНИКАЦИИ

*Имрен Арбач (Университет Едипете, Турция)*

imren.arbac@yeditepe.edu.tr

Глобализация, затронувшая весь мир, также сильно повлияла на тюркоязычные страны. Глобализация, которая представляет собой многомерное понятие, особенно выделяется своими политическими, экономическими, культурными и технологическими измерениями и в основном воплощается в явлениях в этих областях. Одной из наиболее важных движущих сил глобализации являются технологии. Разработки в области электроники произвели революцию в мире телекоммуникаций и глобальных коммуникаций. В то время как мир переживал такой глобальный технологический процесс, Советский Союз начал распадаться в 1989 году, и с распадом СССР было создано пятнадцать новых государств. Эти государства, вышедшие из Советского Союза, столкнулись с важными проблемами, особенно в области демократизации. Хотя между турецкими республиками существуют значительные различия, каждая страна приняла важные правила в экономических, политических, юридических и культурных вопросах. Они также внедрили очень важные структурно-правовые положения, затрагивающие базовые структуры технологий, коммуникаций и средств массовой информации.

Хотя их социальные, культурные и исторические связи с Турцией представляют собой важную основу для молодых республик, усилия по сотрудничеству по созданию новых каналов связи как между собой, так и с Турцией также значительно ускорились. В этом отношении видно, что Турция играет ведущую роль среди молодых республик. Рассматриваемый процесс строительства охватывает практически все сферы медиа и коммуникации, ведущая роль которых неоспорима с точки зрения реконструкции и производства социокультурных ценностей. Языковая политика, проводившаяся в Советском Союзе, развивалась в сторону распространения русского языка во всех республиках, а русский язык стал одним из критериев работы, статуса и престижа, а также определяющим фактором в образовательной политике. В настоящее время самой важной проблемой, стоящей перед общим общением, является язык общения между турецкими народами. Хотя экономические, культурные и политические отношения между турецким народом возросли, дальнейшее расширение и укрепление этих отношений будет возможно за счет установления здоровых каналов связи между турецким народом и сосредоточения внимания на сотрудничестве и общих знаменателях. Средства массовой информации и профессиональные организации могут сыграть ведущую и важную роль в реинтеграции Турецких республик, которые годами оставались в границах Советского Союза, с Турцией, между собой и со странами мира, а также в принятии мер по культурному и социальному сотрудничеству. В плане коммуникационной деятельности можно упомянуть множество учреждений и организаций. Однако в рамках нашего исследования наша цель состоит в том, чтобы кратко обсудить ведущие из этих учреждений и организаций, особенно базирующихся в Турции, а также выявить проблемы, наблюдаемые в исследованиях коммуникационного сотрудничества во всем мире, и предложить решения.

*Ключевые слова:* СССР, глобализация, тюркские языки, культура, язык, межкультурная коммуникация, межкультурное взаимодействие.

## БАЗОВЫЕ СТРАТЕГИИ ХАКАССКОЙ ФРАЗЕОЛОГИЧЕСКОЙ НОМИНАЦИИ

Т. Г. Боргоякова (Хакасский государственный университет имени Н.Ф. Катанова)

tamarabee@mail.ru

В докладе будут представлены новые знания о хакасской ментальности, представленные в виде основных категорий и форм вторичной номинации, включая коннотативные, ассоциативные аспекты значения и когнитивных процедур. Актуальность работы обусловлена ограниченностью лексикографической репрезентации и системного анализа хакасского фразеологического корпуса с учетом современных направлений развития фразеологии и тюркологии. За последнее десятилетие появилась лишь одна публикация, посвященная комплексному обзору фразеологического фонда хакасского языка в системе его структурных и семантических связей (Боргоякова, 2014). Процессы языкового сдвига и снижения коммуникативной значимости хакасского языка также актуализируют важность исследования фразеологической номинации с участием активных носителей родного языка.

Системно-структурный анализ хакасского фразеологического фонда проводится с опорой на макрокомпонентную модель экспликации смыслового содержания фразеологических единиц (Телия, 1996) с выходом на вопросы корреляции тематики и концептуальных структур фразеологических единиц (Espinal, Mateu, 2019) и особенностей структуры и практического наполнения фразеологических словарных статей в монолингальных и билингвальных словарях.

Материалом исследования служат имеющиеся хакасские лексикографические источники (Боргоякова, 1996; Хакасско-русский словарь, 2006), а также расширенный рукописный фонд, включающий выявленные в последние годы хакасские фразеологизмы с соответствующим иллюстративным материалом их бытования в разных типах дискурса с переводом на русский язык. Полученные результаты представлены в виде рейтинга доминантных и периферийных стратегий и смысловых зон, отражающих концентрированную репрезентацию мировоззренческих установок и морально-нравственных устоев, а также аксиологических ценностей в системе основных моделей хакасской фразеологической номинации с учетом явлений полисемии и вариативности.

### Литература

- Боргоякова Т.Г. Хакасская фразеология: учебное пособие. – Абакан: изд-во ХГУ им. Н.Ф. Катанова, 2014.
- Боргоякова Т.Г. Краткий хакасско-русский фразеологический словарь. Абакан: изд-во ХГУ им. Н.Ф. Катанова, 1996.
- Телия В.Н. Русская фразеология. Семантический, прагматический и лингвокультурологический аспекты. – М.: Школа «Языки русской культуры», 1996.
- Краткий хакасско-русский фразеологический словарь.  
Хакасско-русский словарь/ под общей редакцией О.В. Субраковой. Новосибирск: Изд-во Наука, 2006.
- M. Teresa Espinal, Jaume Mateu. Idioms and Phraseology. Электронный ресурс: Oxford Research Encyclopedia of Linguistics, 2019.  
URL: <https://doi.org/10.1093/acrefore/9780199384655.013.51> Дата обращения 01.01.2024

## РУССКИЙ ЯЗЫК В ТЮРКОЯЗЫЧНОЙ СРЕДЕ В УСЛОВИЯХ ПЕРЕХОДА С КИРИЛЛИЦЫ НА ЛАТИНИЦУ

*М. Джусупов (Узбекский государственный университет мировых языков,  
Узбекистан)*

mah.dzhusupov@mail.ru

После распада СССР в тюркоязычных республиках СНГ (Азербайджан, Узбекистан с Каракалпакстаном, Туркменистан) со стопроцентным грамотным населением осуществили смену графики с кириллицы на латиницу. К переходу на латиницу готовится и Казахстан.

В этих условиях русский язык, как основной язык межкультурной коммуникации в СНГ, контактирует уже не с кириллографическими тюркскими языками, а с латинографическими, что порождает новые проблемы как в сопоставительной лингвистике, так и в лингводидактике и методике обучения родному и неродному (русскому) языку. Смена типа графики предполагает пересмотр всей образовательной, официально-деловой, СМИ и других систем, так как новая лингвография должна быть внедрена во все сферы деятельности индивида и общества (Поливанов, 1968), что займёт несколько десятилетий – 40-50 лет (Джусупов, 2013). Новое письмо быстро внедряется в национальном обществе, в котором мало грамотных людей (Алпатов, 2000).

Сторонники смены типа графики приводят такие аргументы: 1) широкая распространённость латиницы в мире; 2) переход с кириллицы на латиницу облегчит изучение иностранного (прежде всего английского) языка; 3) латиница будет способствовать менее затруднительному, а следовательно, более успешному и широкому включению индивида и общества в процесс межкультурной коммуникации в мире. Второе и третье возможны после формирования в сознании индивида и общества новых графических психообразов и их соотношений с парадигматикой и синтагматикой фонемного состава родного языка, т.е. латинских фонемографических психообразов. У подрастающего поколения это формируется в процессе обучения в школе и в вузе. У поколения (от 18 лет и выше), которое уже получило систему школьного образования на кириллице, в сознании прочно сформированы кириллографические фонемобуквенные психообразы, которые придётся «ломать», «изгонять» из когниции, чтобы это место заняли латинские фонемобуквенные психообразы, или формировать их как вторую лингвографическую систему психообразов. Первое невозможно, второе возможно и нужно, но это долгий и трудный процесс.

После каждой смены графики (их было три) в тюркском мире СССР в XX веке: с арабского на латиницу (1927-1928); с латиницы на кириллицу (1938-1940); с кириллицы на латиницу (1993, ...) большая (младшая) часть национального общества остаётся в состоянии лингвографического беспамьятства, так как не может прочитать историю своего народа, написанную на основе предыдущей графики (в настоящее время Абая или А.Навои в оригинале (на арабской графике) могут прочитать единицы). Письмо – постоянная категория, времён, связующая нить, что «обрывается» при смене типа графики. В настоящее время, например, в Узбекистане функционируют и латиница (с постепенным доминированием), и кириллица, что

оказывает положительное воздействие на «социально менее безболезненный» переход с кириллицы на латиницу.

Латинизация графики заметно ускоряет процесс внедрения английского языка в систему образования и в другие социальные сферы, но при отсутствии большого количества генетических носителей, на наш взгляд, он не может достигнуть объёма распространённости русского языка в этих регионах.

Итак, функционирование кириллографического русского языка в латинизированных условиях тюркских языков – это новый этап русско-тюркских и тюркско-русских контактирований, основанных на двух графиках (а не на одной как до 1991 года). Овладение русским языком в тюркоязычной аудитории и тюркским языком в русскоязычной аудиторией теперь осуществляется через мост двух линвографий, что порождает новую звуковую и орфографическую интерференцию (Джусупов, 2022). Это предполагает пересмотр многих аспектов социальной деятельности общества, чтобы русский язык в этих регионах функционировал как обязательная общеобразовательная школьная и вузовская дисциплина с большим объёмом функций межнационального общения.

### **Литература**

- Алпатов В.М. 150 языков и политика. 1917-2000. Социолингвистические проблемы СССР и постсоветского пространства. Москва: Крафт +ИВ РАН, 2000.
- Джусупов М. Казахская графика: вчера, сегодня, завтра (кириллица или латиница,...). Москва: РУДН, 2013.
- Джусупов М. Переход с кириллицы на латиницу и проблема линвографической интерференции в русской речи тюркофона // Русистика. 2022, Том 20, №3. С. 312-329.
- Поливанов Е.Д. Опыт частной методики преподавания русского языка узбекам. Ч.1. Ташкент: Укитувчи, 3-е изд., 1968.

## СИНЕРГЕТИЧЕСКИЕ АСПЕКТЫ ПАРЕМИОЛОГИЧЕСКОГО ФОНДА КАЗАХСКО-ТУРЕЦКИХ ЯЗЫКОВ

*Б.Б. Динаева (IT Университет Астаны, Казахстан)*  
bekzatdinayeva@gmail.com

Народы тюркской языковой группы, распространяясь по огромной территории Азии и Европы, впитывали в себя присущие другим языковым группам речевые единицы, что находило отражение в паремиологическом фонде; некоторые элементы последнего получили статус самостоятельных фольклорных объектов и дошли до наших дней в неизменном виде, некоторые – устарели и стали базой для формирования новых, более современных поговорок и пословиц. Определенное сходство, прослеживаемое между паремиями разных народов, относящихся к тюркской группе, позволяет сделать вывод о том, что формирование их осуществлялось в общем этнографическом поле (Гасилова, 2019: 56); зачастую они отражаются в других языковых подгруппах способом калькирования (Порхомовский, 2014: 9). Исследования степени культурного родства разных представителей тюркской языковой группы демонстрируют наличие совпадающих по смысловой нагрузке паремий, что говорит о наличии заимствования их из культурной базы соседствующих этносов. В частности, Чобаноглу О., изучавший паремиологический фонд сорока тюркских народностей, выявил высокую степень сходства между западными и восточными тюркскими этническими группами – в частности, по композиционной основе (Çobanoğlu, 2004: 558).

Объектом анализа данной работы выступает современный фонд казахских и турецких пословиц и поговорок. Исследование базируется на изучении паремиологического фонда в объеме 422 единиц для казахского и 449 – для турецкого языков. Сравнительно-сопоставительное исследование особенностей пословично-поговорочных выражений казахского и турецкого языков показало наличие у них общих особенностей, обусловленных развитием в общем культурном, ментальном и лингвистическом поле, и различий, связанных с разрывом исторического контакта.

Анализ частотности лексем позволил выделить условно-мужские и условно-женские занятия, проследить общественное отношение к обоим гендерам, определить ценностные ориентиры и личностные качества для условно «женского» и условно «мужского» начал. Если в турецком языке самыми частотными лексемами будут обозначения человека (мужчины), то в казахском же наиболее частотными будут обозначения женщины. Характеризуя мужчину как доблестного, смелого, умеющего дружить, героического, правдивого, турецкий паремиологический фонд противопоставляет его женщине, гендер которой имеет более отрицательную коннотацию, характеризующуюся не добродетельностью, недалекостью, неблагодарностью, болтливостью. Императивная утилитарность турецких паремий предлагает рассматривать гендерные отношения в рамках кодекса, характерного для мусульманского мира, где женщина находится априори на более низком месте в иерархии, нежели мужчина, несколько повышая свой статус благодаря материнству.

Несмотря на наличие общего этнолингвистического базиса, казахские и турецкие паремии развивались интегративно только до определенного момента, когда разрыв исторического контакта направил их по разным путям развития и

обусловил появление как значительных языковых расхождений, так и различий в паремиологическом фонде. Со временем некоторые единицы казахско-турецкого паремиологического фонда утрачивали свою актуальность и видоизменялись либо терялись в процессе исторического развития; другие же благодаря синергии вербально-смысловых средств паремиологического фонда усиливали функциональные свойства казахского и турецкого языков, позволяя мобилизовать назидательные средства последних и даже в какой-то мере актуализировать их содержание.

Значительный интерес представляют дальнейшие исследования синергии паремиологического фонда в казахско-турецких языках; несмотря на то, что для некоторых казахских и турецких паремий первичный аттрактор на данный момент является утерянным, – такие единицы паремиологического фонда на данный момент и в перспективе могут осваивать новые коммуникативные цели, приводя к синергии паремиологического фонда и развитию его системных функциональных свойств.

### **Литература**

- Гасилова Лалендер Хафиз гызы. Особенности развития фонда паремий в азербайджанском и других тюркских языках. Научен вектор на Балканите. 2019. Т. 3. № 4(6). С.55-58. URL: <https://cyberleninka.ru/article/n/osobennosti-razvitiya-fonda-paremiy-v-azerbaydzhanskom-i-drugih-tyurkskih-yazykah/>. Дата обращения 01.07.2024.
- Порхомовский М.В. Турецкие пословицы в языке и речи. М.: Языки славянской культуры, 2014. -176 с.
- Çobanoğlu Ö. Turk Dnyası Ortak Atasözleri Sözlüğü. –Ankara: AYK Atatürk Kültür Merkezi Başkanlığı, 2004. -558 s.



## МЕТАФОРЫ В ПАРЕМИЯХ О РОДСТВЕННЫХ ОТНОШЕНИЯХ

М.Б. Ибраева (Университет Назарбаева, Туркменистан)

mribrayeva@nu.edu.kz

Бесспорно, что метафоры тотально входят во все аспекты жизнедеятельности. Человек сравнивает все окружающее, все что встречается на пути и именно метафоры способствуют выражению эмоций, реакций, созданию оценки. Это было научно доказано лингвистами, которые утверждают что многие понятия представлены в языке и в мышлении посредством метафорических репрезентации. По мнению Р. Хоффмана, метафора может быть применена в любой сфере. Метафора всегда обогащает понимание человеческих действий, знаний и языка (Hoffman R. 1987). Стоит отметить, что в классической теории языка метафора представлялась как объект языка, не мышления. В этой статье мы опирались на теорию концептуальной метафоры предложенной Дж. Лаккофом и М.Джонсоном (Lakoff, G. 1993).

Нами были проанализированы поговорки о родственных отношениях содержащие в своем составе метафоры.

Материалом исследования послужили сборник пословиц и поговорок «Халық даналығы» (Ә. Қайдар, 2004) а также Қазақ тілінің түсіндірме сөздігі (Казахский толковый словарь) (І. К. Кеңесбаев, 1961, Б. Қалиев, 2014).

Анализ паремиологических единиц показал, что концептуальная метафора является одним из самых выразительных средств отражения менталитета и культуры страны. В метафорически маркированных поговорках, выражающих родственные отношения, удачно раскрываются этнографические особенности казахской традиции составляющей основную культуру народа.

Пословицы выражающие родственные отношения построены по принципу антонимии, где лексические коррелятивы противопоставлены друг другу.

По результатам исследования мы пришли к выводу, что следующие метафоры *ананың сүті, өмірлік қарыз, ақ жаулық, ана алақаны*, имеющие в составе лексемы ана, өмір обладают сильным прагматическим потенциалом. Хочется отдельно подчеркнуть сакральность поговорки с лексемой ана, что буквально обозначает и в огне не горит и пуля не проходит. В данном примере метафорическая образность усиленна с помощью анаграммы *отқа – оқ та*.

(1) *Ананың сүйген жері: отқа күймейді, оқ та тимейді* (там где поцеловала мама: в огне не горит, и пуля не проходит).

Мы также утверждаем, что в состав метафор вошли сакральные цифры. Это утверждение было выявлено на основе следующих примеров, что буквально означает ребенок который заплачет за три дня вперед чешутся глаза.

(2) *Жылайын деген баланың үш күн бұрын көзі қышиды.*

Или

(3) *Үш баланы өсіргенше, үш шаһар апат болады* (пока вырастишь троих, бедствия в трех городах будут).

В казахской языковой картине мира бауыр/печень человека также как и сердце является доброжелательным органом.

(4) *Әке – бауыр, бала – тас* (Отец – печень, ребенок - камень).



В казахском языке много производных слов образованных со словом *бауыр*. Это *бауырмал, бауырым, ішкі бауырына кіру, бауыр басу, бауырына тарту* и т.д.. Представляется интересным мнение других тюркоязычных народов об этом органе. По мнению известного тюрколога Б. Кармышевой печень также как и сердце у европейцев, является центром эмоций у народов Средней Азии (Б. Кармышева, 1986).

В будущем представляется интересным исследование данных паремии с прагматической точки зрения, как эти пословицы функционируют в дискурсе и сохраняется ли их семантическое значение или, претерпевает изменения с течением времени.

### Литература

- Hoffman R.R. What could reaction-time studies be telling us about metaphor comprehension? // *Metaphor and Symbolic Activity*, 1987. – Pp. 152.
- Lakoff, G. *The contemporary theory of metaphor*. – 1993.
- Қайдар А. Халық даналығы. – Алматы: Тоғанай, 2004. – 560 б.
- Қазақ тілінің түсіндірме сөздігі. Ред. басқ. І. К. Кеңесбаев; құраст. Ш. Ахметова. – Алматы: Ғылым, 1961.
- Қалиев Б. Қазақ тілінің түсіндірме сөздігі. – Алматы, 2014. – 728 б.
- «Бауыр» ұғымының мифологиялық, этнолингвистикалық және әлеуметтік сипаттары. <https://adyrna.kz/post/6411> Дата обращения 05.07.2024.

### Примеры

- Ана сүтін ақтамағанды ешкім мақтамайды.  
Ананың сүті–бал, баланың тілі – бал.  
Ақ жаулығы ананың – ақ көрпесі баланың.  
Атаның құны, ананың сүті.  
Ана алақанының аясы – ақ шынардың саясы.  
Анаң ауыр сөз айтпа! Атыңа ауыр жүк артпа!  
Жылайын деген бала, әкесінің сақалымен ойнайды.  
Он бала бір әкеге жүк болмайды, Бір әке он балаға жүк болады.  
Жақсы әке жаман балаға қырық жыл азық.  
Ананың көңілі балада, Баланың көңілі далада.

## РУССКИЕ ЛИЧНЫЕ ИМЕНА В ГОВОРАХ КРЕЩЕННЫХ ТАТАР

*З.Н. Кириллова (Казанский (Приволжский) федеральный университет)*

zkirillova@yandex.ru

Данная работа посвящена исследованию личных имен, которые употребляются в кряшенских говорах, проживающих большей частью в Республике Татарстан, а также в некоторых соседних областях и республиках.

Кряшены (крещеные татары) являются этноконфессиональной группой татар. Формирование данной группы происходило долгое время при участии различных этнических групп, в первую очередь тюркского и финно-угорского происхождения. Данная точка зрения подтверждается также и языковыми особенностями кряшен.

В говорах крещеных татар отдельное место занимают заимствования из других языков. Большую часть среди них составляют русские заимствования. Как и в татарском литературном языке и в диалектах татарского языка, русские слова, заимствованные до начала XX века, подверглись сильным изменениям и подчинены закономерностям татарского языка. Например: рожь – арыш, мох – мүк, бревно – бүрэнэ, солома – салам, озимые – ужым, скирда – эскерт, капуста – кэбестэ, творог – тугарук, варенье – баринжа, печенье – пичинжэ и др. Как видно из примеров, при заимствовании русских слов имели место добавление гласного звука в начало либо середину слова, выпадение конечного гласного, палатализация твердых гласных, а также звуковые соответствия х~к, ф~п, ж~ш, з~ж и т.д.

В говорах крещеных татар довольно много заимствованных слов, относящихся к обычаям и праздникам христианства. Например: рождество – раштуа / раштыва, пасха – паскы, петров день – питырау / питрау, ильин (день) – элжин (көн), поп – пуп, поминки – пуминка, венчать – минчэт и т.д.

В кряшенских говорах особенность употребления русских заимствований ярко выражена в личных именах. Русские имена в разговорной речи уподобляются татарскому произношению и подвергаются различным звуковым изменениям. Например: Катя – Кэтүк, Павел – Пауал, Николай – Микулай, Максим – Мэкчем, Пелагея – Палук, Осип – Учп, Оля – Үлүн и т.д.

У кряшен многие личные имена используются в нескольких вариантах, за счет аффиксов -кай/-кэй, -ка/-кэ, -кый/-ки, -ый/-и, -ай/-эй, -уш/-үш, -ук/-үк таких вариантов становится еще больше: Евдокия – Әүдеки, Аудыкай, Аудый, Аудатъя, Аудук; Михаил – Михайла, Микуш, Михай, Микэй; Наталья – Наталжа, Натай, Натка, Натуш, Натуша и др. В работе будут анализированы фонетические и деривационные изменения в православных кряшенских именах.

В заключении можно сказать, что во всех говорах крещеных татар употребляются русские заимствования, подверженные звуковым изменениям, в первую очередь личные имена, которые претерпевали больших изменений.

## НАИМЕНОВАНИЯ БОГА В ЯЗЫКЕ ПРОИЗВЕДЕНИЯ XIII ВЕКА «КЫССА-И ЙУСУФ» КУЛ ГАЛИ

*Х.Х. Кузьмина (Казанский (Приволжский) федеральный университет)*  
shirmanx@yandex.ru

Поэтическое произведение XIII века «Кысса-и Йусуф» поэта Кул Гали, написанное до монгольского нашествия, является одним из ценных духовных памятников поволжских татар. В 1831 году немецкий ученый Генрих Леберехт Флейшер включил это произведение в свой знаменитый каталог восточных рукописей и с тех пор поэма «Кысса-и Йусуф» остается под пристальным вниманием ученых-исследователей разных стран.

В основу «Кысса-и Йусуф» положена кораническая история о пророке Йусуфе. В эпоху Кул Гали ислам был передовой идеологией, отвечающей общественным потребностям развивающегося централизованного феодального общества Волжской Булгарии, обеспечивающей его независимость, развивающей экономику, культуру.

Язык поэмы изобилует религиозными терминами и выражениями, часто используются слова переносного значения, афоризмы, пословицы и поговорки, которые несут в себе ярко выраженную идеологическую нагрузку. В этом ракурсе интересно использование автором наименований Бога. Как известно, в Волжской Булгарии – в предполагаемой нами родине написания поэмы «Кысса-и Йусуф», ислам был принят в 922 году. По истечении трех столетий со времени официального принятия религии ислам в Поволжье в элитарном старотюркском литературном языке появились заимствованные из арабского и персидского языков наименования Бога, такие как Аллах, Иляһ, Субхан, Мяуля, Раббы, Хода, Халик, Хак, Джаббар, Кадир, Бари, Карим и др. Однако в народном сознании достаточно прочно укоренились и названия божеств доисламской эпохи, что подтверждается наличием в языке поэмы «Кысса-и Йусуф» тюркские наименования Бога. Интересно то, что в поэме слово Аллах употребляется только три раза и в одиннадцати случаях в таких сочетаниях, как иншаАллах, валлахи, магаз-Аллах и др.

Цель настоящего исследования – выявить закономерность употребления наименований Бога в языке произведения XIII века «Кысса-и Йусуф» Кул Гали.

В поэме используются два слова, относящиеся к данной тематической группе и имеющие генетически тюркское происхождение – Тенгри и Изи. Примечательно, что если в словарях Махмуда Кашгари, Ибн Муханна слово изи (в значении «хозяин»), зафиксированное как слово болгарского языка, употреблялось 17 раз, то слово Тенгри – 28 раз.

Таким образом, в результате исследования выявлено, что наиболее часто употребляемым словом в качестве слова-обращения к Богу является слово Халик. В современном татарском литературном языке наиболее активно употребляемое слово Аллах является одной из наименее употребляемых лексем в языке поэмы. Причины этого, по-видимому, можно объяснить неустойчивостью доминантного слова в ряду синонимов, обозначающих божественное существо в тюркских региональных литературных языках XIII века.

**Исследования выполняются в рамках темы ФПСР-2/24 (НОЦ стратегических исследований в области родных языков и культур).**

## ДОКУМЕНТАЦИЯ ИСЧЕЗАЮЩЕГО ЧУЛЫМСКОГО ЯЗЫКА В УСЛОВИЯХ ДИАЛЕКТНОГО ВАРЬИРОВАНИЯ: СОСТАВЛЕНИЕ ЭЛЕКТРОННОГО КОРПУСА ДАННЫХ ПРИ МОРФОНОЛОГИЧЕСКОМ РАЗНООБРАЗИИ ГОВОРОВ

*В. М. Лемская (Томский государственный педагогический университет)*  
lemskaya@mail.ru

Чулымский (чулымско-тюркский) язык – язык автохтонного населения среднего течения реки Чулым, компактно проживающего в смежных районах Томской области и Красноярского края. По подсчетам, проведенным в ходе многочисленных этнолингвистических экспедиций (в 2006-2023 гг.; Лемская 2023: 124), владеющих языком полностью (англ. ‘fluent speaker’) к настоящему времени остается не более 10, дополнительно около нескольких десятков человек владеют языком на уровне понимания и / или краткого изъяснения (англ. ‘semi-speaker’).

Диалектное разнообразие идиомов, относимых к чулымско-тюркскому языку, отличается высокой степенью варьирования (Дульзон 1973). Еще В. В. Радлов отмечал, что южносибирские тюркские «племена живут так перемешанно между собой» (Радлов 1868: XIV), а в публикации Н. А. Кострова (1873: 4) о чулымцах сказано: «те, которые не обрусели совершенно, говорят наречием тюркским», а также далее: «Теперь эти татары испытывают на себе влияние русского элемента и с каждым годом русеют». В целом, ситуацию с чулымским языком можно кратко охарактеризовать следующим образом: язык не успел выровняться, как начал исчезать.

С 2023 г. осуществляется проект РНФ 23-28-01599 «Интегральное описание чулымско-тюркского языка на основе электронного корпуса языковых данных». Проект предполагает оформление полученных в ходе экспедиций и работы с архивами данных (образцы устной и письменной речи) в единый электронный корпус языковых данных. В ходе обработки материала обнаруживаются особенности морфонологического варьирования чулымских данных, которые весьма затрудняют вышеуказанную работу. Так, например, в кюэрикомском тексте (классифицированном А. П. Дульзоном как разновидность нижнечулымского диалекта) выявлена форма аблатива на \*-NAŋ: arɣazinaŋ tsiktī tüdün (arɣa-zī-naŋ tsik-tī tüdün ‘спина-3SG.POSS-ABL выходить-PST дым; из его спины дым выходил’). В этом же примере эксплицируется прошедшая форма глагола на \*-DI. Обе формы не отмечены в среднечулымском, равно как и в документированных А. П. Дульзоном и В. М. Лемской данных по нижнечулымскому диалекту.

В то же время среднечулымские материалы (особенно данные последних экспедиций) содержат высокую степень морфонологического варьирования на уровне говоров. К примеру, отрицательная форма настоящего времени в среднечулымском диалекте образуется по единой модели «корень глагола+причастие \*-(A)r+отрицательная лексема Šok (для 3SG – Šoɣul)+личные окончания», при этом в тутальском говоре причастие эксплицируется полностью, а в мелетском согласный на стыке морфем отпадает: тут. kīnarčol (kīn-ar-čol ‘любить-PTCP-NEG; ненавидит’); мелет. kīnašoɣul (kīn-a-šoɣul ‘любить-PTCP-NEG; не любит’).

Таким образом, возникает закономерный вопрос о том, каким именно образом следует оформлять подобные случаи в электронном корпусе чулымских данных. В докладе будут детально рассмотрены и классифицированы случаи морфонологического варьирования чулымско-тюркских говоров, а также предложены пути решения проблемы оформления морфонологического диалектного варьирования в корпусе исчезающего языка при его документации.

### **Список сокращений**

ABL – форма аблатива; NEG – отрицательная форма; POSS – форма посессива; PST – форма прошедшего времени; PTCP – форма причастия; SG – форма единственного числа.

### **Литература**

- Дульзон А. П. Диалекты и говоры тюрков Чулыма // Советская тюркология. № 2. 1973. С. 16-29.
- Костров Н. О состоянии женщин между инородцами Томской губернии. Этнографический очерк // Томские губернские ведомости. 1873. № 30 (4 августа). С. 4-5.
- Лемская В. М. и др. Полевые исследования чулымско-тюркского языка: история и экспедиции 2023 г. // Языки и фольклор коренных народов Сибири. 2024. № 2 (вып. 50). С. 120-130.
- Радлов В. В. Образцы народной литературы тюркских племен, живущих в Южной Сибири и Дзунгарской степи. Часть II. 148 Поднаречия Абаканские (сагайское, койбальское, качинское), кызыльское и чулымское (кюзрик). СПб, 1868.

Грант РФФИ № 23-28-01599 «Интегральное описание чулымско-тюркского языка на основе электронного корпуса языковых данных».

## ИЗ ОПЫТА СОСТАВЛЕНИЯ ПЕРВОГО ТОЛКОВОГО СЛОВАРЯ АЛТАЙСКОГО ЯЗЫКА

*А.Н. Майзина (НИИ алтаистики имени С.С.Суразакова)*  
arshana@mail.ru

Лексикография алтайского языка прошла достаточно долгий и сложный путь, накопила значительный опыт в создании словарей различных типов. Весомый вклад в развитие алтайской лексикографии внесли ученые НИИ алтаистики им. С. С. Суразакова. За последние 10 лет в институте были изданы двухтомный «Русско-алтайский словарь» (2015–2016), «Алтайско-русский словарь» (2018), «Орфографический словарь алтайского языка» (2020). С 2023 г. языковеды института ведут работу над составлением толкового словаря алтайского языка.

Основной целью подготовки к изданию толкового словаря является наиболее полный охват существующей лексики алтайского языка, представленной в художественной, научно-популярной, публицистической и др. литературе. Структура словарной статьи состоит из: 1) заглавного слова; 2) грамматической пометы, указывающей на принадлежность слова к той или иной части речи; 3) стилистических или экспрессивных помет, указывающих на стиль или манеру высказывания; 4) перевода слова на русский язык; 5) фразеологических единиц, пословиц, поговорок и др., относящихся к данному слову. Лексическое значение алтайских слов в словаре толкуются разными способами:

1) синонимическим способом, при котором значение слова раскрывается при помощи слов-синонимов:

ЈҮЗҮНДЕШ јарт. Түней, кеберлеш. – Похожий, схожий. Сары чырайлу, јеерен чачту, кискенин кӱзиндий јап-јажыл кӱстӱ, јабыс сынду Басек Тарлакка јӱзӱндеш болгон (С. Суразаков) ...

ИЈЕРИН- гл. Албаданар, кӱјӱренер, чырмайар. – Стараться, надрываться, прилагать усилия. Ийт те чыкпас бу соокто Ијеринип карган иштенет (Т. Топчина) ...

2) описательным способом, путем описания релевантных признаков, составляющих понятие:

ИЙТ-БАЛЫК ад.; зоол. Узуну 120 см, бескези 24 кг једер кара-кӱрен эмезе каразымак-боро ӱндӱ, келтейлеринде ле канаттарында јаан аксымак толбуларлу тус јок сууда јӱрер барынтычы балык. – Налим. Ийт-балык тудуп алар.

3) отрицательным способом, путем указания свойств предмета, которые у него отсутствуют:

ИЧБОЙЫНДА 1) куб. Тыш јанында эмес. – Внутри, на внутренней стороне. Не дезе, бу одоштой јаткан эл-тергееле јуулажып турган јуу эмес, баккан ла онон ичбойында тӱймееен кӱдӱрген «бойынын» улузын кезедип турган деп айдар шылтак табылган (АЧ) ...

ЈЫЛУ 1. јарт. 1) Соок эмес. – Тёплый. Јылу тура; Јылу кӱн ...

4) сравнительным способом, путем сравнения словарного слова с другим, его существенными признаками и т. д.:

КАРА 1. јарт. 1) Кӱӱнин, таш кӱмӱрдин ӱниндий. – Черный (о цвете). Кара таш; Кара бӱс; Кара курт; Аркада кара казан кайнайт (Таб.) ...

В ходе работы над словарем нередко возникают определенные трудности, сопряженные в основном с семантизацией значений слов, подачей материала и т.д. К примеру, при толковании слова авторы увлекаются чрезмерной лаконичностью. Слова толкуются при помощи одного слова, что не всегда дает полное представление о словарном слове:

КОДУР ад. Балу. – Парша, короста; чесотка. Былтыр кўс јут-јулакай да болгон болзо, койлорысты, карын, јунганысты. Онын учун кодур јок болуп турган ине, нөкөрлөр (Ј. Каинчин).

Членами коллектива ведется целенаправленная работа по установлению принадлежности слов или их значений определенным стилям речи, внедрению соответствующих помет в словарных статьях. Здесь немаловажную роль играет неразработанность стилистики алтайского языка в целом.

### Литература

- Алтайско-русский словарь. Редкол.: канд. филол. наук А. Э. Чумакаев (отв. ред.), канд. ист. наук Н. В. Екеев, канд. филол. наук А. Н. Майзина, К. К. Пиянтинова, Н. Н. Тыдыкова, канд. филол. наук Е. В. Тюттешева; БНУ РА «НИИ алтаистики им. С. С. Суразакова». – Горно-Алтайск, 2018. – 936 с.
- Орфографический словарь алтайского языка / БНУ РА «НИИ алтаистики им. С. С. Суразакова»; редкол.: канд. филол. наук А. Н. Майзина (отв. ред.), канд. филол. наук, канд. филол. наук Б. Б. Саналова, Н. Н. Тыдыкова, канд. филол. наук А. Э. Чумакаев. – Горно-Алтайск, 2020. – 384 с.
- Русско-алтайский словарь. В 2-х томах. Том I (А–О) / Редкол.: канд. филол. наук А. Э. Чумакаев (отв. ред.), канд. филол. наук А. Н. Майзина, канд. филол. наук А. А. Озонова, канд. филол. наук Н. Д. Алмадакова; БНУ РА «НИИ алтаистики им. С. С. Суразакова». – Горно-Алтайск, 2015. – 800 с.
- Русско-алтайский словарь. В 2-х томах. Том II (П–Я) / Редкол.: канд. филол. наук А. Э. Чумакаев (отв. ред.), канд. филол. наук А. Н. Майзина, канд. филол. наук А. А. Озонова, канд. филол. наук Н. Д. Алмадакова; БНУ РА «НИИ алтаистики им. С. С. Суразакова». – Горно-Алтайск, 2016. – 896 с.



## УЙГУРСКИЕ ЛИНГВИСТИЧЕСКИЕ МАТЕРИАЛЫ В НЕОПУБЛИКОВАННЫХ ДНЕВНИКАХ ЭКСПЕДИЦИИ Н.Ф. КАТАНОВА (1889-1892)

*Д.Е. Мартынов (Казанский (Приволжский) федеральный университет),  
Ю.А. Мартынова (Казанский (Приволжский) федеральный университет),  
Р.М. Валеев (Казанский (Приволжский) федеральный университет)*  
dmitrymartynov80@mail.ru

Комплексная тюркологическая экспедиция Н.Ф. Катанова 1889 – 1892 гг. проходила на территории Южной Сибири, Тувы, Семиречья и Сынцзяна. Хотя её базовой целью было «исследование остатков тюркских народов», демографические, этнографические и народнохозяйственные наблюдения в количественном отношении оказались несоизмеримы с лингвистико-фольклорной информацией. В 2010-е гг. начался процесс публикации ранее оставшихся в рукописи материалов данной экспедиции (Катанов 1891), включая полевые дневники тувинского (Катанов 2010) и сынцзянского этапов (Катанов 2017). Преимущественно они содержат прозаические и поэтические тексты устной литературы (в прямом переводе на русский язык), сопровождаемые, преимущественно, лексикологическим комментарием и словарем уйгурских диалектов оазисов Великого шелкового пути.

Прижизненные критики Н.Ф. Катанова, как правило, низко оценивали его как ученого-лингвиста, несмотря на то, что он имел степень доктора сравнительного языкознания. Центральным в его опубликованном наследии выступает подробное описание тувинского языка, в дальнейшем защищенное как диссертация (Катанов 1903). Грамматика тувинского языка показывает огромную эрудицию автора: для сопоставления «звуков и форм» использовались материалы 5 древних и 42 современных тюркских языков из картотеки Катанова (Катанов 2010: 374). Впрочем, А.Н. Самойлович критиковал автора из-за слабой разработкой задач тувинского синтаксиса в ущерб морфологии, а также слабого знакомства с современной лингвистикой, в частности фонетикой (Катанов 2010: 375).

В условиях быстрых изменений условий жизни тюркских народов Центральной Азии и Южной Сибири, собранные Н.Ф. Катановым материалы должны подвергнуться существенной переоценке. Так как по жизненным обстоятельствам в 1926 г. вдова Н.Ф. Катанова передала объемные материалы в Германию, в 1933 – 1936 гг. они разрабатывались К. Менгесом и Г. Хазаи, подготовивших к печати выборку из уйгурских материалов, включающих оригинальный текст в латинской транскрипции, немецком переводе с приложением словаря с написанием арабским шрифтом. Данные материалы являются во многих отношениях уникальными и ввиду их библиографической редкости были перепечатаны «Центрбукинистом ГДР» (Katanov 1976). Таким образом, вводимые в научный оборот объемные дневники Катанова (не менее 3000 рукописных страниц) являются «капсулой времени» и должны быть задействованы для составления корпуса уйгурского языка и словаря исторической лексики, так как в культурно-историческом отношении дополняются словарем Бурхана Шахиди (Шахиди 1953), относящемуся в методологическом отношении к российской (казанской) школе рубежа XIX – XX вв.

## Литература

- Катанов Н.Ф. Очерки Урянхайской земли. Дневник путешествия, исполненного в 1889 году / Подг. рукописи, комментарий А.К. Кужугет. Кызыл, 2011.
- Катанов Н.Ф. Поездка в Семиречье и Тарбагатай. Дневник путешествия, совершенного в 1891 г. по поручению Императорского русского географического общества членом-корреспондентом оного Н.Ф. Катановым // ГБУ «Государственный архив Республики Татарстан». Ф. 969. Оп. 1. Д. 11.
- Катанов Н.Ф. Опыт исследования урянхайского языка с указанием главнейших родственных отношений его к другим языкам тюркского корня. Казань, 1903.
- Катанов Н.Ф. Наследие российской тюркологии XIX в.: «Путешествие по Сибири, Дзунгарии и Восточному Туркестану». Дневник путешествия, совершенного по поручению Императорского Русского Географического Общества в 1890 г. членом-сотрудником оного Н.Ф. Катановым / отв. и науч. ред.: Р.М. Валеев, В.Н. Тугужекова, Д.Е. Мартынов. Казань: Артефакт, 2017.
- Katanov N.Th. Volkskundliche Texte aus Ost-Türkistan / Vorw. zum Neudr. von Karl Heinrich Menges. Leipzig: Zentralantiquariat DDR, 1976.
- Шахиди Б. (Бао Эрхань). Уйгуро-китайско-русский словарь. Пекин: Международное издательство, 1953.

## СИНТАКСИС ТУРЕЦКОГО СЛОЖНОГО ПРЕДЛОЖЕНИЯ КАК СТИЛЕОБРАЗУЮЩИЙ ФАКТОР

*Е.М. Напольнова (Московский государственный университет  
имени М. В. Ломоносова),*

*К.А. Верховя (Московский государственный университет  
имени М. В. Ломоносова)  
elenapolnova142@mail.ru*

В турецком национальном языке, активно формирующемся начиная с 1930-х гг., в настоящий момент протекают процессы, направленные на складывание стилового многообразия. При их исследовании обычно обращают внимание на лексический план, однако процессы в синтаксисе не менее важны. Выбор синтаксических конструкций лишь частично обуславливается тематикой текстов соответствующего стиля. Доклад посвящён рассмотрению тенденций в структуре сложного предложения в контексте различных функциональных стилей.

Язык современных СМИ характеризуется как лексической, так и грамматической клишированностью (Алексеева 2021): фиксируется ограниченное количество временных глагольных форм (преимущественно *-dı*, реже *-acak/acaktır*) и деепричастий (преимущественно *-arak*, реже *-ıp* и *-ken*). Условные отношения предпочтительно выражаются формами условной модальности, уступительные – формами условного наклонения, целевые – конструкциями *-mak için*, *-ması için*. Наблюдается обилие причинно-следственных союзов при сравнительно низкой частотности противительных. Сентенциальное подлежащее выражено преимущественно оборотами с глагольными именами и сочетается со сказуемым в страдательном залоге, логический субъект в пассивных конструкциях обозначается служебным именем *tarafından*. В заметках колумнистов фиксируется значительное количество парцелированных высказываний, а также сложных предложений с персидским союзом *ki*. Служебное слово *diye* употребляется в основном для введения прямой речи, редко – для передачи целевой семантики.

В современных законодательных актах единственной формой глагольного сказуемого является настоящее-будущее время на *-ar*; именное сказуемое обязательно оформляется показателем изъявительного наклонения 3 л. *-dır*; активно используемые деепричастия – *-arak*, *-madıkça* и *-maksızın*, крайне редко – *-ıp*. В высокочастотных безличных конструкциях (Aydemir 2010) логический субъект обозначается показателем *-sa* и служебным именем *tarafından*. Необходимость обозначения условия действий определяет высокую частотность ряда конструкций на основе изафета (глагольное имя *-ma* или *-mak* + сущ. *durumunda*, *halinde*, *şartıyla* ‘в случае’ в служебной функции), а также форм условной модальности *-mişsa*, *-arsa*. Ярко выраженными стилистическими особенностями является высокая частотность формы *-mak üzere* со значением цели, *-dığı halde* со значением уступительности; конструкция со значением долженствования при сентенциальном подлежащем – *-makla yükümlü*. Из союзов используются противительный *ancak*, редко – синонимичный ему *fakat*.

Из особенностей бытовой устной речи, не связанных с её диалогическим характером, следует выделить преобладание предложений с инверсией и парцелляцию высказываний; крайне низкую частотность деепричастий (*-ınca*, *-ıp*, *-*

ken, -alı, -a); использование разнообразных глагольных временных форм (-miş, -mişti, -dı, -yor, -yordu, -ar, -ardı, -acak, -acaktı); выражение условия с помощью условной модальности и условного наклонения; использование желательного наклонения. Показатель изъявительного наклонения 3 л. -dır используется только в значении уверенного предположения. Для выражения долженствования обычно используется будущее время -acak, редко – форма -malı. Полипредикативные конструкции заменяются конструкциями с *diye*, построенными по модели прямой речи. Союзы используются редко (противительные *ama*, *fakat*).

Таким образом, к основным стилеобразующим синтаксическим особенностям следует отнести отбор глагольных временных форм и деепричастий, способы выражения цели, условия, долженствования, уступительности и противительности, логического субъекта в пассивных конструкциях, значение показателя изъявительного наклонения, использование союзов, парцелляцию.

### **Литература**

- Алексеева О.А. Синтаксические особенности турецких новостных материалов. *Litera*. 2021. № 10. С. 44–60.
- Aydemir İ.A. Türk Hukuk Dili Üzerine Araştırmalar I. Türk Dili Araştırmaları Yıllığı – *Bellekten*. 2010. Cilt 58. Sayı 2. S. 19–36.

## ЛЕКСИЧЕСКИЕ СРЕДСТВА СТРУКТУРИЗАЦИИ ПРОСТРАНСТВА В СОВРЕМЕННОМ ТУРЕЦКОМ ЯЗЫКЕ

*Е.М. Напольнова (Московский государственный университет  
имени М. В. Ломоносова)  
elenapolnova@yahoo.com*

В современной лингвистике накоплен большой опыт исследования семантики (в широком смысле) лексем с пространственным значением, однако эта тематика до настоящего времени привлекала внимание тюркологов главным образом со сравнительно-исторической точки, а изучение особенностей сочетаемости и условий использования этой группы лексем не получили достаточного развития. Между тем, такого рода исследования в настоящее время особо актуальны в связи с развитием компьютерных технологий в коммуникативной сфере. Языковые способы пространственного ориентирования восходят своими корнями к древней модели окружающего мира, и поскольку способ выражения пространственных отношений в различных языках часто используется для выражения отношений другого рода (временных, причинных и др.), выявление системности имеет особое значение.

Исходя из семантики послелогов, наречий и указательных местоимений, используемых для относительного пространственного ориентирования в турецком языке, можно выделить её характерные особенности.

Пространственная ориентация осуществляется дейктически для разных типов ориентиров, кроме автоориентированных, и тесно связана с представлением о возможном направлении перемещения объекта; в ней выделяются ближняя к ориентиру и удалённая зоны. В горизонтальной плоскости ближайшую к ориентиру и противопоставленную отдалённой части окружающего пространства зону характеризуют лексемы, обозначающие соответствующие части тела человека (*ön, arka, sağ, sol*), «присвоение» ориентиром ближайшей пространственной зоны осуществляется путём использования одной лексемы в отношении части ориентира, его поверхности и ближайшей зоны с соответствующей стороны. В ближайшей к ориентиру горизонтальной зоне выделяется расположенная по бокам от него контактная зона (*yan*). Лексемы, используемые для ориентации в удалённой от ориентира зоне в горизонтальной плоскости, не антропоцентричны, и часть из них имеет в своём составе древний показатель направленности (*ileri, geri*), который благодаря своей семантике указывает на динамический характер объекта. Лексемы, используемые для ориентации в вертикальной плоскости (*alt, üst, üzer-*), не антропоцентричны, не имеют значения наличие или отсутствие контакта между ориентиром и объектом.

Особое значение горизонтальной плоскости в жизни людей выражается в невозможности использования ряда лексем вне неё (*ileri, geri, uzak, git-*), а также в наличии пары определений, используемых только в отношении объектов, расположенных на поверхности земли (*yüksek, alçak*).

Тюркские лексемы, используемые для указания на пространственную локализацию объектов, относят их строго к той или иной части этого пространства и, напротив, заимствованная лексема *taraf* выражает обобщённое представление о «любой из сторон», то есть более высокий уровень абстрагирования.

Тройная оппозиция указательных местоимений (bu, şu, o) служит актуальному членению окружающего говорящего пространства и позволяет выделять в нём «принадлежащую ему» часть, расположенную в поле его зрения и в поле достижимости рукой (использование местоимения bu). Объекты расположенные вне «пространства говорящего» в дейктической ситуации могут подразделяться на более близкие (şu) и более удалённые от него (o). Местоимение şu, позволяет говорящему отстраняться от объектов, находящихся в непосредственной близости от него.

## НОВОЕ СЛОВО В ТАТАРСКОЙ ЛЕКСИКОГРАФИИ

*Р.С. Нурмухаметова (Казанский (Приволжский) федеральный университет),*

*Р.Р. Замалетдинов (Казанский (Приволжский) федеральный университет)*

rsagadat@yandex.ru

История лексикографических работ, фиксирующих этнокультурную лексику татарского языка, не велика, первые труды, посвященные лексикографическому описанию отдельных тематических групп, относящихся к этому богатому пласту лексики языка, появились только в начале XXI века.

Первый этнокультурный словарь-справочник татарского языка был опубликован в 2003 году (Замалетдинов 2003). Этот успешный опыт продолжается в 2012 году в работах «Этнокультурный словарь татарского языка: лексика материальной культуры» (ЭСТЯ 2012-I), «Этнокультурный словарь татарского языка: лексика духовной культуры» (ЭСТЯ 2012-II). Данные труды стали новым словом в татарской лексикографии: ставилась задача не зафиксировать, объяснить отдельную лексическую единицу, а доказать взаимосвязь языка и культуры через эту языковую единицу. Словарные статьи посвящаются единицам, которые ярко отражают национально-культурные особенности, богаты дополнительной информацией и ассоциациями, тесно связаны с историей и материальным бытом народа, они знакомы каждому татарину с детства. Наряду с этим авторы обращают внимание и на те единицы, которые теряются из памяти народа, но когда-то занимали важное место.

Четыре тома «Этнокультурного словаря татарского языка», которые издавались в 2015, 2016, 2017 и 2024 годах являлись продолжением успешного опыта предыдущих лет изучения языка как явления культуры. В отличие от вышеназванных словарей, материал в этих трудах подается на татарском и английском языках, что способствует широкому распространению и сохранению особенностей традиционной культуры, а также глубокому пониманию менталитета татар.

В первом томе словаря (ЭСТЯ 2015) рассматриваются 40 слов, обозначающие понятия, связанные с пищей и ее приготовлением. Самые устойчивые элементы материальной культуры в любой стране и в любой период – традиции питания. Именно по этой причине первый том словаря этнокультуры посвящен этой тематической группе.

Второй том этнокультурного словаря (ЭСТЯ 2016) посвящен наименованиям одежды, тканей и украшений в татарском языке. В нем зафиксировано 45 единиц. Выбор названий этой тематической группы тоже неслучаен, потому что данные предметы, прежде всего, удовлетворяют естественные потребности человека и меняются на протяжении всей истории человечества.

В 2017 году публикуется третий том этнокультурного словаря под названием «Этнокультурный словарь татарского языка: интеллектуальный и нравственный мир человека» (ЭСТЯ 2017). В это издание вошло 30 словарных статей, отражающих ценностную систему менталитета татарского народа, слова, обладающие высокой степенью эмоциональности и насыщенные ассоциативными полями. Выявление качеств, присущих отдельному народу, предполагает исследование проявления общечеловеческих качеств в общественно-экономической жизни, культуре и традициях этого народа.



Четвертый том словаря «Этнокультурный словарь татарского языка: лексика духовной культуры (названия семейных и родственных отношений)» увидел свет в 2024 году (ЭСТЯ 2024). В предлагаемой работе авторы дают описание в 22 словарных статьях 30 единиц, отражающих семейные и родственные отношения, с помощью этнокультурных материалов. Большинство зафиксированных в четвертом томе этнокультурного словаря терминов родства относятся к общетюркскому словарному фонду. Важнейшие термины кровного родства и родства по браку показали большую устойчивость и сохранились в современном татарском языке.

Культура каждого народа постоянно развивается, заимствуя элементы других культур. В эпоху глобализации этот процесс является неизбежным. Однако недопустимо пренебрегать культурными ценностями своего народа и забывать свои корни, поэтому сохранение памяти к традициям будет укрепляться с помощью изучения и возрождения этнокультурных элементов как доказательства укрепления культурной идентичности народа.

### Литература

- Замалетдинов Р.Р. Этнокультурная лексика татарского языка: словарь-справочник. Казань: Алма-Лит, 2003. 144 с. (на татарском языке)
- ЭСТЯ 2012-I – Этнокультурный словарь татарского языка: лексика материальной культуры (словарь-справочник) / Авторы-составители: Р.Р. Замалетдинов, Р.С. Нурмухаметова. Казань: Отечество, 2012. 144 с. (на татарском языке)
- ЭСТЯ 2012-II – Этнокультурный словарь татарского языка: лексика духовной культуры (словарь-справочник) / Авторы-составители: Р.Р. Замалетдинов, Г.Ф. Замалетдинова, Р.С. Нурмухаметова, М.Р. Саттарова. Казань: Отечество, 2012. 144 с. (на татарском языке)
- ЭСТЯ 2015 – Этнокультурный словарь татарского языка: лексика материальной культуры (названия пищи и посуды) / Авторы-составители: Р. Р. Замалетдинов, А. Ш. Юсупова, Г. Ф. Замалетдинова, Р. С. Нурмухаметова, М. Р. Саттарова, Г. Н. Хуснуллина / Переводчики: А. Х. Ашрапова, Л. Р. Мухаметзянова, Л. Р. Мухарлямова, Л. Х. Шаяхметова. Казань: Изд-во Казанского ун-та, 2015. 280 с. (на татарском языке)
- ЭСТЯ 2016 – Этнокультурный словарь татарского языка: лексика материальной культуры (названия одежды, тканей и украшений) / Авторы-составители: Р. Р. Замалетдинов, А. Ш. Юсупова, Г. Ф. Замалетдинова, Р. С. Нурмухаметова, М. Р. Саттарова, И. И. Фазлеева, Х. Г. Ханова / Переводчики: А. Х. Ашрапова, Л. Р. Мухаметзянова, Л. Р. Мухарлямова, Л. Х. Шаяхметова. Казань: Изд-во Казанского ун-та, 2016. 288 с. (на татарском языке)
- ЭСТЯ 2017 – Этнокультурный словарь татарского языка: интеллектуальный и нравственный мир человека / Авторы-составители: Р. Р. Замалетдинов, Р. С. Нурмухаметова, М. Р. Саттарова, Ф. Р. Сибгаева / Переводчики: А. Х. Ашрапова, Л. Р. Мухарлямова. Казань: Изд-во Казанского ун-та, 2017. 188 с. (на татарском языке)
- ЭСТЯ 2024 – Этнокультурный словарь татарского языка: лексика духовной культуры (названия семейных и родственных отношений) / Авторы-составители: Р. Р. Замалетдинов, Г. Ф. Замалетдинова, Д. Р. Гайсина, Р. С. Нурмухаметова, А. Ф. Нурмухаметова, М. Р. Саттарова, Д. И. Саттарова / Переводчики: А. Х. Ашрапова, И. М. Макаров. Казань: Магариф – Вақыт, 2024. 216 с. (на татарском языке)

## АКТУАЛЬНОЕ ЧЛЕНЕНИЕ ТУВИНСКИХ ПОСЛОВИЦ В ПРОСТОМ ПРЕДЛОЖЕНИИ

Ч.Г. Ондар (Тувинский институт гуманитарных и прикладных  
социально-экономических исследований)  
choygandi@mail.ru

Изучение лингвистического аспекта фольклорных текстов является одной из самых неизученных и актуальных направлений в современной лингвистике. И особое внимание следует посвятить не только анализу лексики, но и особенностям грамматического строя.

Вопрос об организации коммуникативной структуры высказывания в тюркских языках является малоизученным, хотя и рассматривался на примере отдельных тюркских языков. По тюркским языкам Южной Сибири фактически нет работ, посвященных коммуникативному синтаксису, способам выражения актуального членения предложения. Основными характеристиками пословиц, являющиеся релевантными для отдельного рассмотрения их коммуникативной структуры, являются законченность, структурная замкнутость и независимость от контекста [Филиппова, 2001: 4].

Материалом исследования послужили тувинские пословицы, отобранные методом сплошной выборки из двуязычного сборника «Тыва үлегер домактар, чечен сөстөр = Тувинские пословицы и поговорки» М. Хадаханэ, О. Саган-оола [1966] (далее – ТПП). Общее количество проанализированных пословиц составляет 424 примера.

В нашем материале на примере пословиц и поговорок в модели простых двухкомпонентных высказываниях, состоящих только из группы подлежащего и именного сказуемого, порядок следования компонентов формальной структуры предложения остается неизменной, и совпадает с порядком следования компонентов актуального членения. В подобных предложениях группа подлежащего – тема, группа сказуемого – рема.

(1) [Шын]тема {күчүлүг}рема ‘[Правда] {могуча}’ [ТПП, 1966:22].

Однако при нейтральном порядке слов возможно и другое актуальное членение, при котором в реме оказываются подлежащее и сказуемое, а в теме – определение к подлежащему, как показано в примере (2). Это является примером несовпадения формальной и коммуникативной структур предложения.

(2) [Харам кижиниң]тема {караа соок}рема ‘[У жадного человека] {глаза холодные}’ [ТПП, 1966: 92]

Варьирование порядка компонентов формальной структуры наблюдается в моделях, включающих хотя бы один компонент, относящийся к группе предиката (прямой объект, локализатор, адресат). На материале пословиц и поговорок встречается два варианта расположения компонентов: SOV и OSV

При прямом порядке слов группа подлежащего, занимая первую позицию в синтаксической структуре пословицы, является темой высказывания, ремой – группа сказуемого. Здесь мы наблюдаем «нормальный порядок» следования компонентов и формально-грамматической, и коммуникативной структуры.

(3) [Кырган аът]тема {орук часпас}рема '[Старый конь] {не собьется с дороги}' [ТПП, 1966: 52]

При актуализации только сказуемого, дополнительные компоненты, относящиеся к группе сказуемого, выносятся в первую позицию, и входят вместе с подлежащим в тему.

(4) [Эвилен кижээ чон]тема {ынак}рема '[Доброго народ] {любит}' [ТПП, 1966:58]

Таким образом, синтаксическая структура тувинских пословиц обусловлена особенностью их коммуникативной нагрузки. Главная цель пословиц и поговорок заключается в передаче определенной завершенной мысли получателю, что обуславливает их коммуникативную структуру. Являясь самостоятельной, замкнутой структурой, пословицы и поговорки представляют собой полноценный текст, который должен иметь полноценную и формальную, и коммуникативную структуру, поэтому не допускается опущения темы во избежание неудачного коммуникативного воздействия. И в отличие от спонтанной или эмоционально окрашенной речи, где возможны инверсия компонентов актуального членения, т.е. рема занимает первую позицию в линейной структуре предложения, а тема смещается на конечную позицию, в пословицах тема всегда предшествует реме.

## КОРПУСНЫЕ ИССЛЕДОВАНИЯ В ВЫЯВЛЕНИИ ЛЕКСИЧЕСКОЙ ИНТЕРФЕРЕНЦИИ В СОВРЕМЕННОМ КАЗАХСКОМ ЯЗЫКЕ

А.Б. Орманова (IT Университет Астаны, Казахстан),  
М.Л. Анафинова (Международный университет Астаны, Казахстан)  
assel.ormanova@yandex.kz

Лексическая интерференция – это языковое явление, при котором происходит изменение словарного состава, функций и употребления лексических единиц, вызванное межъязыковыми связями и влияющими на смысловую структуру языка.

Лексическая интерференция проявляется в тех случаях, когда отклонение от узуса порождает нарушение сочетаемости, расстановки и выбора языковых единиц. Одним из результатов смешения лексики контактирующих языков являются заимствования.

Взаимовлияние языков рассматривается как перемещение слов из одного языка в другой, происходящий в неразрывной связи с общественной жизнью и различными культурными явлениями. Вместе с тем, заимствование определяется как иноязычное слово, не только перешедшее, но и полностью освоенное заимствующим языком (Геранина, 2008).

Заимствующий язык адаптирует иноязычный вокабуляр по своим законам фонетики, грамматики и словообразования, что связано с тем фактором, что лексика и фразеология любого языка представляет собой открытую систему, менее строго организованную по сравнению с единицами и правилами фонетического и грамматического уровней (Карлинский, 2011, с. 238).

Для современного казахского языка в условиях полиязычия характерна лексическая интерференция, при которой иноязычное заимствование (чаще всего с русского и английского языков) функционирует наряду с имеющимися казахскими вариантами слова.

В связи со стремительной цифровизацией языковых данных и распространением новых технологий, одним из возможных методов выявления интерферированных слов является применение возможностей корпусной лингвистики.

*Ключевые слова:* лексическая интерференция, заимствование, казахский язык, корпусная лингвистика, слововхождение.

**Цель работы:** выявить и изучить лексическую интерференцию.

**Материалы и методы:** сгенерирован исследовательский корпус медиа текстов (ИТК) на казахском языке (700 текстов, 374087 слов); проведен сравнительный анализ статистических данных (слововхождений), полученных в результате использования компьютерной программы #LancsBox 6.0.

**Результаты:**

Корпусный анализ тестов показали, что в информационном пространстве активно используются заимствования с английского и русского языков (*гайд, стикер, пиар, драфт, тимбилдинг, т.д*). Наряду с широким употреблением большинство

заимствований не включены в профессиональные и общие словари казахского языка, терминологическую базу казахского языка Termincom.kz.

В использовании заимствований, наблюдается тенденция, когда в текстах одновременно используются как заимствования, так и равнозначные национальные варианты. Разница наблюдается в количестве вхождений. С одной стороны, встречается доминирование казахских слов наряду с заимствованиями. К примеру, в ИТК казахский *маселе* имеет 696 вхождений. Однако наряду с этим наблюдается употребление его русского переводного эквивалента *проблема* со 109 вхождениями в текстах на казахском языке (Рис.1).

Вместе с тем, имеются случаи, где наблюдается доминирование заимствованного слова наряду с уже имеющимся и утвержденным казахским вариантом. Так, в ИТК у заимствованного слова *музей* имеется 20 вхождений в текстах на казахском языке, в то время как у казахского *мұражай* всего 14 вхождений, что говорит о преобладающей норме иностранного языка (Рис.1). Несмотря на то, что разница не существенная, сам факт употребления *музей* свидетельствует об интерференции со стороны русского языка на казахскую лексику.

### Литература

Геранина И. Н. О термине «заимствование» // Известия ПГУ им. В.Г. Белинского. 2008. №10.

Карлинский А.Е. Взаимодействие языков: билигвизм и языковые контакты. – Алматы: КазУМОиМЯ, 2011. – 264 с.



Рисунок 1. Поиск терминов *маселе* и *проблема* в программе #LancsBox 6.0

TOPIC AREA 9: Turkic languages



Рисунок 2. Поиск терминов *музей* и *муражай* в программе #LancsBox 6.0



## ВОКАЛИЗМ ЯЗЫКА БАРАБИНСКИХ ТАТАР В ТИПОЛОГИИ ТЮРКСКИХ ЯЗЫКОВ РОССИИ

*Т.Р. Рыжикова (Институт филологии Сибирского отделения РАН)*  
tanya12@mail.ru

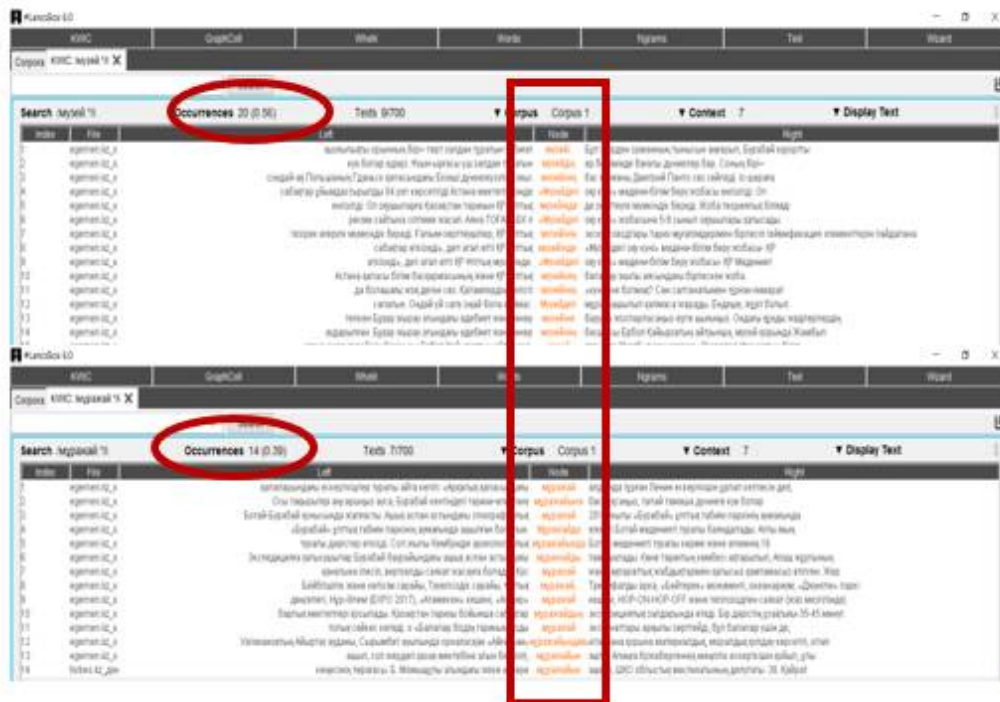
Изучение языка барабинских татар (ЯБТ) – коренного малочисленного тюркоязычного этноса Новосибирской области – было выполнено с применением методов экспериментальной фонетики (дистрибутивного, акустического анализ и артикуляторного описания). Материалом послужили полевые и лабораторные записи, полученные автором исследования от носителей языка. Целью доклада является выявление типологических характеристик барабинско-татарского вокализма и установление места барабинской вокальной системы в типологии систем гласных фонем тюркских языков Российской Федерации.

В ходе исследования в языке барабинцев были выделены 9 гласных фонем: и /i/, е /e/, ү /y/, ө /ø/, ä /æ/, а /a/, ы /ɯ/, у /u/, о /o/. Все они делятся по ряду, подъему, лабиализованности / нелабиализованности, фарингализованности / нефарингализованности. Отмечается общая тенденция к централизации настроек, что обуславливает значительную произносительную вариативность и затрудняет проведение акустического и артикуляторного анализа.

Типология вокальных систем может базироваться на разных параметрах. Мы рассмотрим следующие признаки: классификация по ряду и подъему; по огубленности и неогубленности; по количеству (долгие / краткие / долготнонеопределенные); по типу долготы (первичная (этимологическая) / вторичная (стяженная) / позиционная); по наличию / отсутствию фарингализации; по наличию / отсутствию перелома гласных.

Во всех тюркских языках Сибири гласные противопоставляются по ряду, подъему и лабиализованности / нелабиализованности, однако для каждого языка характерен свой набор характеристик по ряду (как правило, выделяются передний, центральный и задний, однако в настоящее время для всех южносибирских тюркских языков отмечается тенденция к смещению артикуляции к центру ротовой полости, что также подтверждается данными по ЯБТ, и, следовательно, преобладающим становится центрально-задний артикуляторный ряд) и подъему. Лабиализация может быть как плоской, так и круглой. Наличие лабиализованности у реализаций барабинской фонемы а /a/ сближает ЯБТ с языками Поволжья.

В тюркских языках Южной Сибири все вокальные системы представлены долгими и краткими единицами, что закреплено на фонематическом уровне, а подкласс долгих фонем может дополняться и другими конститутивно-дифференциальными признаками, как, например, тувинский язык, в котором 32 фонемы, 24 из которых долгие. По параметру длительности гласных ЯБТ попадает в группу волжско-уральских языков, в которых на фонематическом уровне все гласные краткие. Первичная и вторичная долготы у барабинцев не зафиксированы, однако отмечено явление позиционного удлинения гласных, которое зафиксировано не только в тюркских, но и обско-угорских сибирских языках.

Наличие фарингализации в классическом ее понимании (оттягивание корня языка к задней стенке фаринкса с сопутствующим акустическим эффектом напряженности) отмечается во многих тюркских языках сибирского региона, но



только в тувинском, тофаларском, шорском и тубаларском языках она получила фонематический статус. В системе гласных фонем ЯБТ статус фарингализованной получила фонема а /ɑ̃/, у остальных фонем – это оттенковый признак.

Для ряда тюркских языков РФ отмечено явление перелома гласных – когда древнетюркские широкие гласные в ходе исторического развития стали узкими, а узкие расширились до полушироких при одновременном изменении артикуляторной рядности настроек. Перелом гласных зафиксирован в ряде тюркских языков Поволжья и Сибири, в южносибирских языках – хакасском, шорском, кумандинском и барабинско-татарском.

Таким образом, вокальная система языка барабинцев занимает переходное положение между южносибирским и волжско-уральским вокализмом.

**Базовый проект Института филологии СО РАН № 0263-2021-0004 «Отражение процессов культурного взаимодействия в языках Сибири и Дальнего Востока» руководитель д-р филол. наук, профессор Н. Б. Кошкарева (приоритетные направления фундаментальных и поисковых научных исследований: 6.2.1 «Разработка современных лингвистических теорий и их приложений для описания языковых систем и изучения активных процессов в языках мира»; 6.2.2 Принципы описания и изучения языков разных языковых семей и построение лингвистических корпусов и информационных систем обработки текстов»).**

## СТРАТИФИКАЦИЯ БУЛГАРО-ПЕРМСКОЙ КОНТАКТНОЙ ЛЕКСИКИ

А.В. Савельев (Институт языкознания РАН;  
Институт истории и археологии УРО РАН)  
a.savelyev@iling-ran.ru

Изучение болгаро-пермской контактной лексики имеет долгую традицию, восходящую к работам Й. Буденца и Н.И. Золотницкого в XIX в. Итоги раннего этапа исследований в этой области были подведены в монографии Ю. Вихманна [Wichmann 1903], который выделил почти 200 болгаро-чувашских заимствований в пермских языках (прежде всего, в удмуртском), а также более десятка слов пермского происхождения в чувашском. В последующий период прогресс в разработке данной проблемы был минимален, и в целом представления тюркологов и финно-угроведов об этой теме до сих пор базируются на труде Ю. Вихманна.

Несомненно, что на современном этапе развития сравнительно-исторического языкознания вопрос об интерпретации контактной лексики должен решаться на основе формализованных критериев и с учетом последних достижений в области исторической фонетики и этимологии. В данном докладе предлагаются такие критерии, позволяющие провести стратификацию (уточнение источника, в части случаев – выявление разновременных пластов заимствований) внутри корпуса болгаро-пермских лексических сходжений. Основная проблема при интерпретации этого корпуса – различие болгаро-чувашских и татарских заимствований в пермских языках. Приоритет в данном вопросе должен отдаваться фонетическим критериям, при этом по факту надёжно отделять болгаризмы от татаризмов позволяют, как правило, только консонантные развития. Лишь в редких случаях могут привлекаться и вокалические рефлексy, что связано, прежде всего, с проблематичным статусом реконструкции общепермского вокализма (ср. недавние работы [Zhivlov 2014; Понарядов 2014]).

Среди основных критериев, позволяющих выявить болгаризмы в пермских на фоне татарских заимствований, наиболее важны следующие: первый болгарский ротацизм (ПТю \*r > булг. \*r); второй болгарский ротацизм (ПТю \*δ > булг. \*r, за исключением особых позиций); болгарские палатализации (особые развития ПТю \*s > булг. š, ПТю \*t, \*d, \*č > булг. \*č в позиции перед \*l); сохранение глайдового элемента ПТю восходящих дифтонгов (ПТю \*jV- > булг. \*jV-); отпадение ПТю \*k, \*q в ауслaute; развитие ПТю \*N > булг. m в специфическом окружении. Кроме того, заслуживает обсуждения развитие ПТю \*č > чув. ś: этот критерий позволяет выявить заимствования из древнечувашского языка послемонгольского периода, отсекая ранние волжско-болгарские заимствования (где \*č сохраняется). Среди вокалических развитий в общем случае на болгаро-чувашское происхождение указывает отражение широкого рефлекса ПТю \*e, \*ē, но этот критерий должен использоваться с осторожностью, поскольку в части случаев татарские диалекты, соседствующие с удмуртским, демонстрируют ä на месте литер. i, ср.: удм. *kaban* ‘стог сена’, бес. *kaban* ‘скирда’ ~ чув. *kaban* ‘стог; скирда’ ~ тат. *kibän*, но тат. диал. (в т.ч. глазовское!) *käbän*, башк. *käbän* ‘стог’.

По итогам стратификации заимствований болгарского типа в пермских языках возможно очертить хронологические рамки контактов – от волжско-болгарского состояния (X в.) до древнечувашского (XIII – XV вв.) и даже «среднечувашского»

этапа. В связи с последним ср. показания русских источников XVI–XVII вв. о «чуваше арской» на землях по соседству с удмуртской территорией, а также существование чувашской гидронимики на Арской стороне. Наряду с этим применение формальных критериев позволяет верифицировать и список слов пермского происхождения в чувашском языке.

### **Литература**

- Wichmann Y. Die Tschuwassischen Lehnwörter in den Permischen Sprachen. Helsingfors: Société finno-ougrienne, 1903.
- Zhivlov M. Studies in Uralic Vocalism III // Journal of Language Relationship. 2014. Issue 12. Pp. 113–148.
- Понарядов В.В. Развитие гласных в пермских языках. Сыктывкар: Коми научный центр УрО РАН, 2014.

### **Сокращения**

башк. – башкирский язык; бес. – бесермянское наречие удмуртского языка; булг. – болгарский язык; диал. – диалектная форма; литер. – литературный язык; ПТю – пратюркский язык; тат. – татарский язык; удм. – удмуртский язык; чув. – чувашский язык.

**Исследование выполнено в рамках работы по гранту Российского научного фонда № 24-18-00148 «Этимологический словарь удмуртского языка (славянские, тюркские и среднеиранские заимствования)» (<https://rscf.ru/project/24-18-00148/>). The grant of Russian Science Foundation No. 24-18-00148 (<https://rscf.ru/en/project/24-18-00148/>) is gratefully acknowledged.**

## ОБ ЭВИДЕНЦИАЛЬНОСТИ В ПРОСТРАНСТВЕ ПОЭТИЧЕСКОГО ТЕКСТА НА ПРИМЕРЕ ТУРКМЕНСКОЙ КЛАССИЧЕСКОЙ ПОЭЗИИ 18. ВЕКА

Г. Сахатова (*Кунрский университет, Кунр*)

gulshen.sakhatova@ucy.ac.cy

На сегодняшний день об эвиденциальности как о категории, выражающей источник знания в утверждении говорящего, существует необозримое количество публикаций и сборников (перечислим лишь некоторые, наиболее часто цитируемые из них: Anderson, 1986; Willet, 1988; Chafe, Nichols 1986; Guentchéva 1996; Aikhenvald, 2021; 2014, 2004; de Haan, 2005; Plungian, 2001, 2010; Козинцева, 1994; см. также подробную библиографию по эвиденциальности у Aikhenvald, 2021; 2015; хронологический обзор истории изучения эвиденциальности в лингвистике был проведен Roque, 2019; *The Oxford Handbook of Evidentiality*; Verhees, 2019; также *WALS* Мировой атлас лингвистических структур). Языки, в том числе и тюркские, для передачи эвиденциального значения выработали различные грамматические, лексические и др. способы выражения (общий обзор тюркской эвиденциальности представлен в Johanson Utas, 2000; Johanson, 2003; Исхакова, Насилов, Невская, Шенцова, 2007).

Настоящий доклад посвящен способам лингвистической передачи увиденного/услышанного знания в состоянии сновидения. В качестве материала были использованы лирические произведения классиков туркменской литературы 18.века, полученные методом сплошной выборки. Особенностью данного материала является то, что авторы с целью передачи читателю/слушателю общечеловеческих ценностей, постулированных в исламе, вели повествование об увиденном/услышанном в состоянии сновидения (откровения из снов, в общепринятой типологической терминологии *revelative*, которое было введено в употребление Воас'ом, 1911).

В качестве примера приведем отрывок из лирического произведения Магтымгулы Turgul diýdiler дословно ~~поднимись, сказали~~~, классика туркменской поэзии 18. века, в переводе Арсения Тарковского, известное под названием *Откровение*:

|                                          |                                        |
|------------------------------------------|----------------------------------------|
| Bir gije ýatur-dym tünüň ýarynda,        | Предстали мне, когда я в полночь лёг,  |
| Bir dört atly gelip: «Tur-gul» diý-diler | Четыре всадника: «Вставай! – сказали,– |
| «Nabarmyz bar saňa pursat jaýynda,       | Мы знак дадим, когда настанет срок,    |
| Şol ýerde ärler bar, gör-gül» diý-diler. | Внимай, смотри, запоминай!» сказали.   |

Перед нами двухъязычный нарратив, в котором имеются два главных коммуникационных пространства, в которых повествование ведется от лица лирического «Я» (в дальнейшем Л-Я). Первое пространство аудио-визуальное– это сновидение, по определению Лотмана (2000, 125) нереальная реальность. В ней имеются персонажи, участники коммуникации – Л-Я и четыре всадника. Это пространство заполнено диалогом между ними, где Л-Я видящий сон, адресат, слушающий во сне, а четыре всадника – говорящие.

Второе пространство – это трансляция, т.е. пересказ увиденного и услышанного лирическим «Я», где оно выступает в роли

пересказчика/транслятора, передающим увиденное и услышанное из первого пространства сновидения.

Начало состояния сновидения ~~я спал, *ýatyr-dy-m*~~~ маркируется морфологическим показателем -DI (прошедшее категорическое, в других терминах – определенное/достоверное, СГТЯ 1986, 379-380; претерит -DI прошедшее очевидное, для говорящего действие в акциональном проявлении, абстрактная грамматическая идея достоверности события с функциональными признаками перфекта, СИГТЯ 2002, 183-186). Наряду с грамматическим маркером -DI в 1.лице ед. числа, имеются старотюркские повелительные формы на -gII, 2.лицо ед. число: *tur-gul* ~~(ты) поднимись~~~ *gög-gül* ~~(ты) внимай/смотри~~~, транслирующие повеление четырех всадников, являются прямыми признаками вовлеченности Л-Я в события в сноведении. Трансляция их речи, т.е. чужой речи (репортатив/квотатив) передается как лексически, при помощи смыслового глагола *diý-diler* ~~сказали~~~, так и грамматически при помощи показателя -DI как маркера очевидности и достоверности события, передаваемого из первых/вторых уст.

С помощью данных грамматических и лексических маркеров, Л-Я пересекает границы обоих коммуникационных пространств, выступая в роли непосредственного участника события, получателя и в последствии транслятора чужой информации, истинность которой находится вне сомнения для участников коммуникации. В поэтическом пространстве участники коммуникации находятся в полном взаимопонимании, так как поэтический текст пресуппозитивен, а именно заполнен общим и единым фондом знаний, общей «картиной мира».

Анализ последующего материала и полученные результаты показали, что в туркменском поэтическом тексте 18. века для пересказа увиденных/услышанных знаний в состоянии сновидения были использованы различные грамматические маркеры, которые в современном литературном туркменском языке применяются лишь отчасти для обозначения источника знания.

## ОТРИЦАТЕЛЬНЫЕ ПОЛИВЕРБАЛЬНЫЕ КОНСТРУКЦИИ АЛТАЙСКОГО ЯЗЫКА

*А. Р. Тазранова (Институт филологии РАН)*  
atazranova@mail.ru

Доклад посвящён описанию отрицательных поливербальных конструкций на материале алтайского языка. Показаны основные способы выражения отрицания и специфика отрицания в поливербальных аналитических конструкциях алтайского языка, включающих три и более глагольных компонента – знаменательный, вспомогательный и вспомогательный или модальный; охарактеризованы типы отрицательных форм алтайского языка и формируемые ими поливербальные аналитические конструкции. Рассмотрены вопросы, связанные с морфологическим глагольным отрицанием в составе поливербальных конструкций. В зависимости от расположения аффикса отрицания выделены три структурных типа отрицательных поливербальных конструкций: 1) с отрицательной формой знаменательного компонента:  $Tv=NEG.CV + VAUX=TEMP/MOD=PERS$ ; 2) с отрицательной формой вспомогательного компонента, при которой знаменательный компонент принимает одну из деепричастных форм:  $Tv=CV + VAUX=NEG=TEMP/MOD=PERS$ ; 3) с отрицательной формой конечного компонента:  $Tv=CV+ V AUX=NEG+V AUX=NEG=TEMP/MOD=PERS$ .

## АРТИКУЛЯЦИОННО-АКУСТИЧЕСКИЕ ПАРАМЕТРЫ ВОКАЛИЧЕСКИХ СИСТЕМ В ТЮРКСКИХ ЯЗЫКАХ ЮЖНОЙ СИБИРИ ЙОТ-ГРУППЫ ПО УЛЬТРАЗВУКОВЫМ ДАННЫМ

*Д.М. Токмашев (Томский государственный университет)*  
kogutei@yandex.ru

Цель доклада – выявление и характеристика основных типов артикуляционных и акустических паттернов гласных фонем в родственных тюркских идиомах Южной Сибири йот-группы – телеутском языке Кемеровской области, диалекте алтай-кижи республики Алтай и трех говорах томско-татарского диалекта сибирскотатарского языка из Томской (эуштинский), Новосибирской (чатский) и Кемеровской (калмацкий) областей с применением метода ультразвуковой визуализации языка (ultrasonic tongue imaging), см. (Токмашев и др., 2024).

В телеутском языке и диалекте алтай-кижи гласные фонемы противопоставлены по степени продвинутости тела языка вперед и назад, а также по положению его спинки и кончика – у гласных заднего и центрального рядов язык занимает среднее положение в полости рта и имеет симметрично изогнутую форму с опущенным вниз кончиком и изгибом посередине тела, а у гласных переднего ряда – выдвинутую вперед и слабо изогнутую в первой трети длины языка. Положение языка соотносится с частотными характеристиками F1 и F2 гласных – более высокие значения F1 соответствуют более низкому положению тела языка в полости рта. В качестве примера приводим усредненные профили языка и формантное распределение гласных в телеутском языке у диктора 1 (Рис. 1-2)

Контур языка при артикуляции гласных переднего ряда чаще всего совпадают, различие F2 у них обусловлено не положением языка, а работой других конфигураторов речевого аппарата. Корень языка, как правило, не принимает участия в артикуляции гласных в исследованных идиомах, за исключением одного носителя алтай-кижи. В чатском говоре наблюдается инверсия паттернов – гласные переднего ряда отличаются изгибом и подъемом средней части тела языка вверх, а гласные заднего – плоским контуром языка.

В центрально-восточных языках (телеутский, алтай-кижи) сохраняется классический восьмичленный вокализм, данные ультразвукового исследования свидетельствуют об активной роли языка как конфигулятора речевого аппарата при артикуляции гласных; гласные переднего ряда артикулируются с выдвиганием кончика и лопатки языка вперед, незначительный изгиб тела языка происходит в первой трети его длины, гласные заднего и центрального рядов – с опущением кончика языка книзу и изгибом посередине.

Положение спинки языка по вертикали коррелирует с показателями F1 и степенью открытости гласного. Ряд гласного в меньшей степени определяется положением спинки языка и релевантен в основном для задних и центрально-задних гласных (спинка языка достоверно ниже у [a]). У передних и центральных гласных контуры языка часто совпадают; в этом случае фонологическое различие достигается за счет других артикуляционных механизмов. Можно предположить, что базовое противопоставление положений языка у передних и задних гласных имеет отношение к процессам сингармонизма, поскольку центральные гласные [ø] и [u] выстраиваются в сингармонический ряд переднего либо заднего типов, будучи



устойчивыми в пределах соответствующих рядов гласных. В данном докладе [ш] выступает как символ, фактически во всех системах его место занимает гласный [i]. В одном случае в диалекте алтай-кижи в артикуляции также принимает участие корень языка – задние и центральные гласные отличаются отодвинутым назад корнем.

В чатском говоре отмечается инверсия артикуляционных паттернов для передних и задних гласных; задние артикулируются с плоским языком, а передние – с лунчатым, т.е. изогнутым посередине. Кончик языка при этом всегда опущен. Эуштинский и особенно калмакский говоры приближаются к алтайско-телеутским – в них также противопоставлены задние и передние гласные по форме языка – изогнутый посередине и продвинутый вперед соответственно. Это косвенно подтверждает наличие в калмакском говоре субстрата, родственного языку телеутов Кемеровской области и алтайцев республики Алтай.

### Литература

Токмашев Д.М., Лемская В.М., Хакимова А.А., Субботина Н.В. Артикуляционные параметры дорсального смычного /k/ в тюркских языках южной Сибири по данным ультразвукового исследования (на материале телеутского языка и диалектов татар Сибири). Урало-алтайские исследования. 2023. № 4 (51). С. 106-119.

### Рисунки



Рисунок 1. Усредненные сплайны артикуляции гласных в телеутском языке (диктор 1).

TOPIC AREA 9: Turkic languages

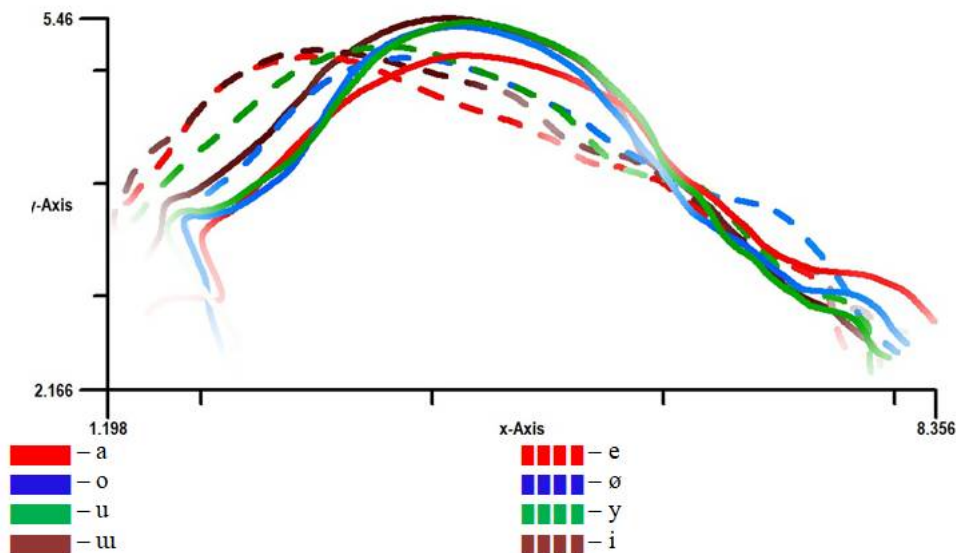

Рисунок 2. Распределение значений F1 и F2 у телеутских гласных (диктор 1).

РНФ 22-28-01139 «Экспериментальное исследование фонетических систем исчезающих тюркских языков Сибири йот-группы ультразвуковыми методами».

## СРАВНИТЕЛЬНЫЕ КОНСТРУКЦИИ С РАЗНЫМИ ПОКАЗАТЕЛЯМИ СРАВНЕНИЯ В ЧАЛКАНСКОМ ЯЗЫКЕ

*Н. Н. Федина (Институт филологии РАН)*

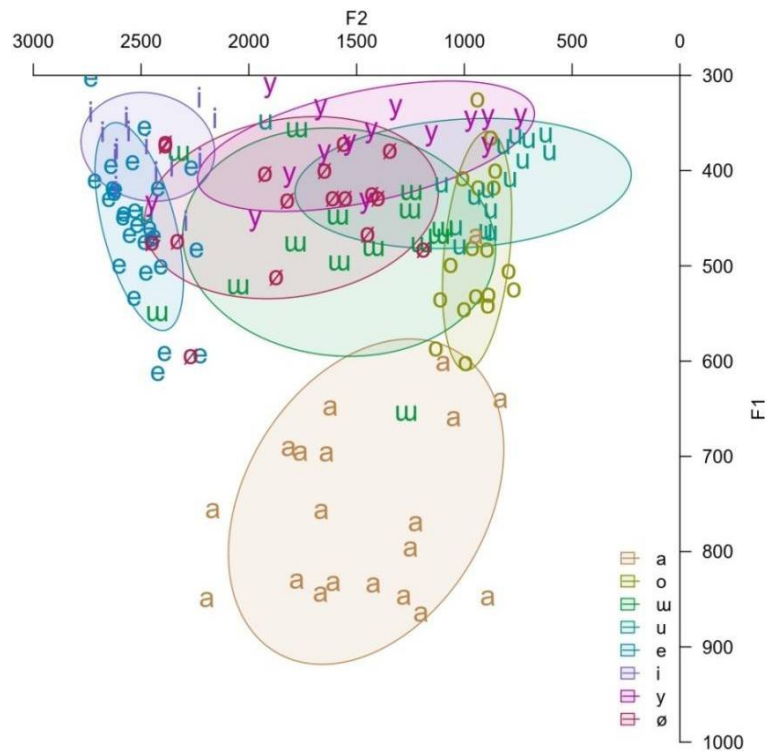
*natfedina@yandex.ru*

В докладе будут рассмотрены сравнительные конструкции, формируемые лексемой уш в чалканском языке и синтетические полипредикативные конструкции с послелогом шылап // щылап // щынап ‘как, как будто’. Лексема уш – это полифункциональное средство, которое употребляется в разных типах синтаксических конструкций и используется для выражения сходства как между признаками предметов, так и способом протекания действий. Сравнительные конструкции с послелогом шылап // щылап // щынап ‘как, как будто’ обозначают эквивалентные отношения между двумя событиями.

В докладе будет представлен аналитико-синтетический тип полипредикативных сравнительных конструкций чалканского языка с данными показателями и показаны механизмы редукции этих конструкций в речи. В аналитико-синтетических полипредикативных конструкциях со сравнительными послелогам редукции подвергается либо сказуемое зависимой части, либо компонент, указывающий на эталон сравнения. Редуцироваться может также и параметр, восстанавливаемый по контексту или очевидный носителям языка благодаря традиционным ассоциативным связям. Не подвергаются редукции главная часть как предмет сравнения, зависимый субъект как часть стандарта сравнения, а также показатель сравнения – послелог.

Материалом для статьи послужили примеры, собранные методом сплошной выборки из фольклорных произведений на чалканском языке. При необходимости уточнить специфику языкового материала проводилось анкетирование носителей чалканского языка. Основным методом является метод моделирования предложения как единицы языка, посредством которого реконструируется план содержания языкового знака, восстанавливаются отсутствующие в высказывании звенья, редуцированные в процессе речи, но необходимые для формирования сравнительного отношения.

Будет представлена специфика функционирования сравнительных конструкций с показателями уш, с одной стороны, и шылап // щылап // щынап, с другой. Установлены сходства и различия в употреблении когнатов лексемы уш в других тюркских языках Южной Сибири, прежде всего с наиболее близким хакасским осхас.

## АЛЬТЕРНАТИВНЫЕ ВАРИАНТЫ РАЗВИТИЯ ЧУВАШСКОГО ЛИТЕРАТУРНОГО ЯЗЫКА

*Э. В. Фомин (Чувашский государственный институт культуры и искусств)*  
yeresen@yandex.ru

Чувашский литературный язык сложился на рубеже XIX–XX вв. в целях христианского просвещения чувашского народа. Именно этот подход с его сверхответственным отношением к слову позволил за полвека сложиться чувашскому металекту в качестве высокоразвитой сущности. Между тем пути развития чувашского литературного языка могли быть несколько иными.

Верховой (вирьял) диалект как основа литературного языка. В непосредственной близости к просвещенческим центрам XVIII в. к Нижнему Новгороду и Казани находился вирьяльский диалект чувашского языка. По этой причине в абсолютном большинстве случаев в разноязычных памятниках письменности той эпохи находит отражение вирьял диалект, который вполне мог бы претендовать на статус литературного языка.

Современный чувашский литературный язык в основе имеет низовой диалект (анатри), испытавший значительное влияние вирьял. При этом его создатель И. Я. Яковлев (1848–1930) исходно предполагал создать второй вариант литературного языка для носителей верхового диалекта.

Языковые активисты к проблеме литературной формы верхового диалекта время от времени возвращаются по настоящее время.

Восточный диалект как основа литературного языка. Восточный диалект долгое время в чувашском языкознании квалифицировался в качестве переходного говора, сочетающего в себе черты обоих диалектов чувашского языка. Осознание его как древнейшей формы чувашского языка произошло лишь в последние десятилетия.

Данный диалект, по предложению ориенталиста Н. И. Золотницкого (1829–1880) в силу промежуточного статуса мог бы стать базой литературного языка для всех чувашей уже в середине XIX в., и он по сути существовал в качестве такового, но проиграл проекту И. Я. Яковлева.

Латиница как основа литературного языка. В европейских источниках чувашский языковой материал, как правило, передается в латинской орфографии. Нередко написание представляет собой транскрипцию чувашских слов.

И. Я. Яковлев изначально предполагал, что в основу чувашского литературного языка более всего подходит латиница. Однако в той политической ситуации выгоднее было создать алфавит на основе кириллицы.

Переход на латиницу чувашской письменности был запущен в 1930 г. В Чувашском научно-исследовательском институте была создана группа по разработке латинского алфавита. Но по неизвестным причинам переход на латиницу так и не состоялся.

Идея существования чувашской письменности на основе латиницы вновь была озвучена в 1990 гг.

Макаронизированный литературный язык. Чувашско-русские языковые контакты достигли максимума в современных условиях. Русский язык настолько проник в чувашскую речь, что мало кто способен теперь говорить на классическом варианте чувашского литературного языка. Она в настоящее время представляет

собой макаронизированную сущность. Чувашскими литературоведами высказывалась мысль о безграничном допущении русских вкраплений в художественную литературу.

Таким образом, на статус литературного исторически претендовали все диалекты чувашского языка. Его основу вполне могло составить латинское письмо. В настоящее время чувашский литературный язык испытывает значительное влияние русского, но письменная деятельность чувашском языке ориентирована на идеальный вариант, созданный столетие тому назад.

## ФУНКЦИОНИРОВАНИЕ ТАТАРСКОГО ЯЗЫКА В СОВРЕМЕННОМ ТАТАРСТАНЕ (ПО ДАННЫМ СТАТИСТИКИ ПОИСКОВЫХ ЗАПРОСОВ В ИНТЕРНЕТЕ)

*Б.Э.Хакимов (Казанский (Приволжский) федеральный университет)*  
khakeem@yandex.ru

Данное исследование посвящено исследованию отдельных аспектов языковой ситуации в Республике Татарстан с использованием статистики поисковых запросов в сети Интернет. В большинстве научных работ, посвященных проблеме двуязычия в Татарстане, билингвизм характеризуется как асимметричный с элементами диглоссии (Байрамова, 2001; Гузельбаева, 2013; Кириллова, 2014; Салимова, 2012). Поисковые запросы хорошо показывают, как используют язык обычные люди в неформальных ситуациях.

Для анализа поисковых запросов был использован сервис Yandex Wordstat. Было определено около 30 тем-ситуаций, мотивирующих поисковые запросы пользователей, по каждой из которых были сформулированы потенциальные ключевые слова и словосочетания. Мы проанализировали общее количество, историю и контекст запросов.

Поисковые запросы на татарском языке содержат значительное количество орфографических ошибок, часто используются в сочетании с русскими словами с функциональной нагрузкой, количество запросов в форме вопросительных предложений очень незначительно.

В зависимости от сравнительной частотности поисковых запросов на татарском языке, темы были поделены на группы, состав которых демонстрирует постепенное снижение использования татарского языка по мере продвижения от тематики, связанной с культурой, искусством и досугом к более «прагматичным» темам и жизненным ситуациям. Данный факт демонстрирует функциональные ограничения и закрепление за татарским языком определенного набора «нишевых» функций.

### **Литература**

- Байрамова Л.К. Татарстан: языковая симметрия и асимметрия. Казань: Изд-во Казан. ун-та, 2001
- Гузельбаева Г.Я. Практики использования государственных языков жителями Татарстана в ситуации официального двуязычия. Вестник ТГГПУ. 2013. №4.
- Кириллова З.Н. Двуязычие без диглоссии в Татарстане: сравнение двух периодов. Вестник ТГГПУ. 2014. №4 (38).
- Салимова Д.А. Двуязычие в республике Татарстан: критерии определения уровня владения языками и пути к амбилингвизму. Муниципальное образование: инновации и эксперимент. 2012. №5.

## СЕМАНТИКА И ФУНКЦИИ НЕОПРЕДЕЛЕННЫХ МЕСТОИМЕНИЙ В ТУВИНСКИХ ТЕКСТАХ РАЗНЫХ ЖАНРОВ И СТИЛЕЙ

А.Б. Хертек (Тувинский государственный университет)

khertek-ab@yandex.ru

Одним из средств выражения неопределенности именной группы в тюркских языках являются неопределенные местоимения: *бир* в значении 'какой-то', *бир-ле* 'какой-то, кто-то', *кым-бир* 'какой-то, кто-то, некто', *чамдык* 'некоторый', *элээн каш* 'несколько', *каш* в значении 'несколько', *кайда-бир* 'где-то', *кайы-бир* 'какой-то, кто-то', *элээн* 'некоторый' и др.

В тувинских текстах разных жанров и стилей неопределенные местоимения как средство выражения неопределенности именной группы выражают следующие значения:

– значение слабой определенности (по терминологии В. А. Плунгяна (2011: 225-226) при выражении субъекта, известного говорящему, неизвестного адресату:

(1) *Бир уруг кээр турган харын.* (АД ЧК, ЭКТЯ) 'Должна была прийти одна девушка';

– значение умолчания (при выражении субъекта, известного говорящему, но утаиваемого, умалчиваемого от адресата):

(2) *Ында бир уруг бар.* (АД ЧК, ЭКТЯ) 'Там есть одна (в значении 'некая') девушка';

– значение неизвестности (когда говорящий не конкретизирует, не идентифицирует субъект, так как для него он является неизвестным):

(3) *Ам балыктаар-дыр – деп, бир угбай чугаалаан.* (ЛЧ, А, ЭКТЯ) 'Давайте рыбу ловить – сказала какая-то женщина';

– значение выделения из множества (при выделении одного субъекта/ объекта из множества):

(4) «**Кандыг-бир** чылдагаан тып, оол-биле байырлашкаш, катап келир бис дээш, оон-биле канчаар чугаалажырынга белеткенип алыр-дыр» деп, Каа харыбылаан. (ШС ХХА, ЭКТЯ) '«Надо найти какую-либо причину, чтобы попроситься с мальчиком, сказать, что они вернутся, надо подготовиться к разговору с ним» – ответила Каа'.

– значение неопределенного количества субъектов и объектов:

(5) *Калга-оолдуң авазы-биле ол совхозтуң ногаа бригадазынга кады элээн каш чылдар дургузунда ажылдаан* (АД ЧК, ЭКТЯ) 'Мать Калга-оола в овощной бригаде того совхоза проработала в течение нескольких лет'.

В результате проведенного исследования на материале текстов разных стилей и жанров мы пришли к следующим выводам:

– самыми частотными неопределенными местоимениями в публицистических текстах являются *бир*, *чамдык*. Например:

(5) *Суу-таа полза, **pir** суве тодаргај тур* 'Что бы ни было, хоть что-то известно' (Ш, 1936, №4).

(6) *Ындыг турбуже, **чамдык** малчыннар, сакманщиктер алырындан ойталаар* 'Несмотря на это, некоторые чабаны и сакманщики отказываются брать на себя ответственность' (Ш, 1980, №4).



– в фольклорных текстах самым частотным неопределенным местоимением является *бир*. Например:

(7) *Бир ашак өшкү кадарып чораан* ‘Некий мужчина пастил коз’ (ТУЛ, М).

В текстах устного народного творчества с вышеуказанным местоимением в основном используются термины родства: *кырган-ачай* ‘дедушка’, *уруу* ‘его/ее дочка’, *келин* ‘невеста’, *угбай* ‘сестра’, *дуңмам* ‘мой младший брат’.

– в результате анализа функционирования в текстах произведений тувинских писателей были выявлены как часто употребляемые местоимения слова *бир*, *кандыг-бир*, *каш*, *чамдык*.

В текстах произведений тувинских писателей с вышеуказанными местоимениями в основном используются термины родства, наименования лиц по полу, наименования профессий, наименования флоры и фауны, наименования временных отрезков, наименования учебных принадлежностей, наименования средств передвижения.

### Литература

Плунгян В. А. Введение в грамматическую семантику: грамматические значения и грамматические системы языков мира. – М.: РГГУ, 2011. – С. 225-226.

### Сокращения и источники

АД, ЧК, ЭКТЯ – А. Даржай. Чурттаарын күзеиңзе. <https://tuvancorpus.ru/?q=content/sovettig-tyva>

ЛЧ А, ЭКТЯ – Л. Чадамба. Аян-чорук. <https://tuvancorpus.ru/?q=content/sovettig-tyva>

ШС ХХА, ЭКТЯ – Ш. Суваң. Хүн-Херелден аалчылар. <https://tuvancorpus.ru/?q=content/sovettig-tyva>

ТУЛ М, ЭКТЯ – Тыва улустуң тоолдары. Матпаадыр. <https://tuvancorpus.ru/?q=content/sovettig-tyva>

Ш, 1936, №4 – газета «Шын», 1936 г. <https://tuvalibrary.ru/uploads/documents/Resurses/Gazety/Shyn/1936/mart/1936g,-mart-4,-%E2%84%9619.pdf>

Ш, 1980, №3 – газета «Шын», 1980 г., выпуск № 3, 6 января.

## КОМПЛЕКСНЫЙ АНАЛИЗ ЛЕКСЕМЫ ХЕРЭЭЖЕН 'ЖЕНЩИНА' В ТУВИНСКОМ ЯЗЫКЕ

М.Р. Хомушку (Тувинский институт гуманитарных и прикладных социально-экономических исследований при Правительстве РТ)  
mochurga\_sany@mail.ru

Из этнографических и литературных источников известно, что в феодальной Туве применительно к женщине употреблялась лексема *херээжок*, которая буквально переводится как 'ненужная' (*херек*=дело, *-жок*=нет). В связи с этим научной литературе утвердилось мнение о бесправности и униженности тувинки в традиционном обществе. Однако некоторые специалисты сходятся во мнении, что лексема *херээжок* не имеет отрицательной коннотации (Курбатский, 2001: 219; Забелина, 2010: 18–20). Ими предлагается иное объяснение, связывая это понятие с тем, что девочка, будучи не менее любимым ребенком, чем мальчик, оставалась в семье только до замужества. Очевидно, что «слово-понятие “херээжок” в его истинном, первоначальном смысле – “уходящая в чужой род” – не характеризует отношение народа к женщине вообще» (Курбатский, 2001: 219). Также В.А. Забелина (1977) указывает, что термин *херээжок*, употреблялся не в качестве унижающего достоинство, а лишь определял статус женщины, переходившей в другой род.

Известно также, что в «старой» Туве понятие *херээжок* употреблялось как административный термин, поскольку в перепись населения включались только совершеннолетние лица мужского пола, т.к. военно-административная система Монгольской, а затем и Маньчжурской империй учитывала только лиц, способных нести военную и трудовую повинность. Женщины как лица, не подлежащие ни военному призыву, ни мобилизации на крупные общественные работы, считались ненужными в государственных делах. В то же время отмечается, что женщины во время охотничьего сезона или во время исполнения военной и трудовой повинности являлись полноправными хозяйками своей юрты (аала), вместо мужей, которые часто и надолго, в силу специфического уклада жизни и быта тувинца, покидали юрту (Натсак, 2023). В.А. Забелина (1977) также отмечает самостоятельность женщины в хозяйственных делах и опровергает утвердившееся негативное мнение о положении женщины-тувинки.

В 1930 г. с введением национальной тувинской письменности было принято решение вместо слова *херээжок* использовать новое слово *херээжен* (Натсак 2023: 218), специально составленное для обозначения “новой тувинской женщины”, восходящее к сочетанию той же основы *херек* ‘нужность, необходимость’ в форме принадлежности 3-го лица, ед. ч. – *херэ*=э и первого слога русского слова *женщина*. Новое слово *херээжен* в первое время использовалось только в текстах новой эпохи: документах, газетах, журналах. И сейчас лексема *херээжен*, обозначая, общее понятие женщины как лица женского пола старшего возраста, чем *кыс* ‘девушка’, имеет строго очерченные сферы.

Так, *херээжен* в современном тувинском языке используется в двух функциях:

1) в официальной сфере и книжном стиле в значениях «женщина, женский». Часто используется в сочетании со словом *кижи* – *херээжен киж*и ‘букв. женский человек или женщина-человек’;

2) в разговорном стиле со значением пренебрежения к лицу женского пола, старше, чем *кыс* 'девушка'. Причем, в данном значении произносятся с долготой на последнем слоге [хэрэжэ:н], тогда как в первом значении долгота гласного звука произносится на втором слоге [хэрэ:жэн].

В докладе будут представлены результаты анализа данных функций лексемы *херээжен* 'женщина' в современном тувинском языке.

*Ключевые слова:* тувинский язык, комплексный анализ, функциональные стили, компонентный анализ, лексема *херээжен* 'женщина'.

### **Литература**

- Забелина Г.А. Женщины Тувы в семье и обществе в первой половине XX века – Кызыл: ТувИКОПР СО РАН. 2010.–118 с.
- Натсак О. Д. Женщины в публичном дискурсе в период тувинской народной республики (историко-социологический анализ по материалам периодической печати) // Новые исследования Тувы. 2013. № 1.— С. 208–227.
- Курбатский, Г.Н. Тувинцы в своем фольклоре: историко-этнографические аспекты тувинского фольклора. – Кызыл: Тув. кн.изд-во, 2001. – 462 с.

## ТЕКСТ КАК СРЕДА ФУНКЦИОНИРОВАНИЯ МОДАЛЬНО-КОМПАРАТИВНЫХ АНАЛИТИЧЕСКИХ КОНСТРУКЦИЙ В ТУВИНСКОМ ЯЗЫКЕ

*Л.А. Шамина (Институт филологии Сибирского отделения РАН)*

Shamina\_la@mail.ru

1. Для тувинских героических сказаний (ТГС) характерно употребление устойчивых словесных формул, представляющих портрет главного героя. В формулах используется анатомический (общефизический) код: описание наружности: телесных, природных и возрастных свойств (черты лица, фигуры, цвет волос). Все, что в облике человека сформировано социальной средой, культурной традицией, индивидуальной инициативой (одежда и украшения, прическа и косметика). Портрет фиксирует также характерные для персонажа телодвижения и позы, жест, мимику, выражение лица и глаз (примеры № 1-2).

2. Структуры, используемые при описании внешнего облика героя, строятся по модели сравнительных конструкций, где компаратом 1 (объектом сравнения) выступают детали портрета персонажа, а компаратом 2 (эталоном) сравнения - объекты природы.

3. Компаративные конструкции, например, сферы «Богатырь» используются для характеристики персонажей-воинов, их имущественного и социального статуса, физического и эмоционального состояния, образа действий. Лексемы, обозначающие одежду, снаряжение воина и его коня, в компаративных конструкциях сопоставляются с сиянием небесных светил; эталоны способа действия обозначают фауну (примеры № 3-5).

4. В формулах, описывающих богатырскую еду, используется пищевой код. Образ главного героя как могучего богатыря характеризуется действием по поеданию мяса. Главную роль играет обращение героя с крупными и мелкими костями (пример № 7). Данный код используется не только в ТГС. «Богатырская еда является одной из любимых формул исполнителей эпоса тюрко-монгольских народов» (Бурыкин, 2019: 75). В описании еды проявляются позитивные качества богатыря, его сила, а также добыча богатырской охоты.

5. Объект компаративных конструкций – богатырский конь – характеризуется со стороны внешних признаков и скорости перемещения в пространстве. Размеры коня соответствуют росту его хозяина, эталон сравнения – ‘гора’, ‘скала’. О гигантских размерах коня можно судить по результатам движения коня (примеры № 8-10)

6. В качестве объекта сравнения в компаративных структурах употребляются имена существительные, называющие части тела, явления природы, представителей фауны, флоры. Использование лексем, представляющих объекты природы и интерьера, обусловлено кочевым образом жизни тувинцев. Условия жизни требуют от человека уважительного отношения к природе, окружающей среде. Идеализируя своего героя, сказители используют вышеназванные стандарты. События эпоса протекают на интенсивном звуковом фоне, создаваемом голосами птиц, звуками стихий и артефактов.

Знания об окружающем мире и их интерпретация отражены в семантике языковых единиц, которые закрепляют идеи, исполняя прагматические функции. Специализация лексем как символов культуры поддерживается устойчивыми

формами языка, в круг которых входят сравнения. Лексемы, проявляющие себя в качестве символов культуры, в компаративных конструкциях играют роль эталонов сравнения.

### Литература

Бурыкин А.А. О некоторых формулах, встречающихся в образцах фольклора тунгусских, тюркских и монгольских народов // ВЕСТНИК СВФУ. – 2019. № 1 (69). – С.70-80.

### Примеры

- (1) Кежегези чүктүг кара буура дег  
*‘Его коса как верблюд-производитель с грузом’*
- (2) Үш кулаш кежеге  
*‘Коса в три маховых сажени’.*
- (3) Ай, хүн дег ала карак  
*‘Большие глаза как луна, солнце’*
- (4) Ийи дөңмээ ийи мажалыктыг тей дег (ТМТ-I, 79)  
*‘Два бедра как два высоких холма’*
- (5) Ай-биле силээн, хүн-биле сиилээн хүн херелдиг хүмүш эзери  
*‘серебряное седло с узорами, как месяц сияющее, с узорами, как солнце сверкающее’ (ТувГС, с. 235)*
- (6) Дээрниц делгеми-биле  
*‘с быстротой коршуна’,*  
дээлдигенниц дези-биле алдырбас  
*‘с проворством ястреба (увернулся)’ (ФШ, с. 119; ШФ, с. 14; ТувГС, с. 218).*
- (7) Чинге сөөгүн сиңмирип / Кадыг сөөгүн каккырып (ТМТ-I, 139)  
*‘Узкие кости выплевывает / Твердые кости выдувает.*
- (8) Таңды дег Хан-Шилги аът бооп (ТувГС, с. 495)  
*‘став ярко-рыжим конем (ростом) с гору’*
- (9) Бир чартыын ак хая кылдыр, бир чартыын кара хая кылдыр  
*‘Одна его сторона (как) белая скала стала, другая его сторона (как) черная скала стала’ (ТувГС, с. 243).*
- (10) Хөл болган хөлбең кара чоңаан салырга  
*‘Широкий, как озеро, черный потник накинул’.*

## СИМВОЛИКА БУКВ И ПРИЕМЫ ФОНЕТИЧЕСКОЙ ОРГАНИЗАЦИИ ТЕКСТА В ТАТАРСКОЙ СУФИЙСКОЙ ПОЭЗИИ XIX ВЕКА

*А.Ф. Юсупов (Казанский (Приволжский) федеральный университет),  
Н.М. Юсупова (Казанский (Приволжский) федеральный университет)  
faikovich@mail.ru*

Одним из аспектов суфийской образности и символизма, которая необычайно важна для должного понимания многих текстов, является буквенный символизм. По мнению А. Шиммель, «давая мистическую интерпретацию буквам арабского алфавита, суфии разработали секретный язык, чтобы скрывать свои мысли от непосвященных» (Шиммель, 2000: 317). Секретное значение и символическое написание отдельных арабских букв обнаружены еще в Коране. Изолированные буквы в начале 29 сур Корана особенно вдохновляли суфиев на множество странных и удивительных образов. (Шиммель, 2000: 321), которые интерпретировали символику букв в мистическом смысле, в контексте суфийского мировоззрения. В арабо-персидской суфийской литературе была разработана система эзотерических значений букв арабского алфавита.

В языке татарских поэтических текстов XIX века также наблюдается символизация отдельных букв. Например: *wawu kitde waxiden, qaldy äxäd* (Шәмсетдин Зәки шигырьләре: 128) «от вахида (единицы) выпал вав (арабская буква), остался один (единица)». Как уже известно, арабская буква – و «вав» – 27-ая буква арабского алфавита, цифровое значение – 6. و «вав» имеет значение союза «и», символизирует связь между Богом и творением (Шиммель, 2000: 325); в персидской суфийской литературе употребляется также в мистико-поэтическом значении «Посредник, соединяющий Бога и его Творение» (Символика букв арабского алфавита). Слово *واحد* *waxid* «вахид» (единый; один; единица; кто-нибудь) является также одним из атрибутивных имен Аллаха – аль-Вахид – Единственный, не имеющий Себе подобных и равных (Али-заде, 2007: 34). Ибн ал-'Араби, отмечая лингвистический характер буквы و «вав» и ее свойство выпадать или исчезать на письме в отдельных грамматических формах, определяет و «вав» как символ сокровенного мира (Ибн ал-Араби, 1995: 268). В представленном выше примере слово *waxid* употребляется в значении «Всевышний», а و «вав» символизирует «посредника / связывающего». Представленный пример в мистико-поэтическом значении можно интерпретировать следующим образом: «выпал Посредник / утеряна связь с Всевышним, остался один».

В языке суфийских поэтических текстов XIX века используются приемы звуковой организации текста. Так, активно употребляются фонетико-стилистические приемы, основанные на повторении одинаковых или похожих звуков – звуковые повторы: аллитерация, ассонанс и эвфония. Например: *I sähannuñ sanu, sannuñ sanu sän, / Växre mäynä wä säyädät kjäne sän* (Шәмсетдин Зәки шигырьләре: 131) «о, ты, душа вселенной, дух души, ты – море смысла и рудник счастья». В данном примере повторение согласного [с] способствует усилению экспрессивности в поэтическом тексте. В следующем примере в данной функции выступает согласный [к]: *kälde hanäqäjä kemsä kürmädin* [Тәржемәи Хәжи Әбелмәних әл-Бистәви әс-Сәгыйди, 1889: 25] «пришел в ханак (в суфийскую обитель), никого не замечая».

Арабская графика, использованная в старотатарском языке, не дает возможности полностью адекватно отражать систему вокализма языка письменных текстов. Вместе с тем зафиксированы случаи применения приема ассонанса при фонетической организации текстов. Например: *änbijäneŋ süzene täsdıyq idän, / äülijäneŋ süzenä qarışmady* (Шәмсетдин Зәки шигырьләре: 100) «тот, кто верит словам пророков, тот не противится словам святых угодников». В представленном примере повторяется гласный [ä] в начальной позиции слова, что придает тексту поэтическую выразительность, а также объединяет отдельные слова.

Таким образом, в языке суфийских поэтических текстов XIX века одновременно употребляются фонетические приемы поэтической техники, характерные для восточной суфийской поэзии (символика букв), а также используются традиционные фонетико-стилистические средства (звуковые повторы) в стилистической функции. Звуковые повторы (аллитерация, ассонанс и эвфония) способствуют обогащению языка произведений, формированию своеобразной поэтической речи, изящного поэтического стиля.

### **Литература**

- Али-заде А.А. Исламский энциклопедический словарь. М.: Ансар, 2007. 340 с.
- Ибн ал-Араби. Мекканские откровения (ал-Футухат ал-маккийя). СПб.: Центр Петербургское востоковедение, 1995. 288 с.
- Символика букв арабского алфавита. URL: [http://akast.blogspot.com/2012/03/blog-post\\_20.html?m=1](http://akast.blogspot.com/2012/03/blog-post_20.html?m=1) Дата обращения: 25.05.2024
- Тәржемәи Хәҗи Әбелмәних әл-Бистәви әс-Сәгыйди. Казан: Казан ун-ның табгыхансе, 1889. 34 б.
- Шиммель А. Мир исламского мистицизма. М.: Алетейа, Энигма, 2000. 416 с.
- Шәмсетдин Зәки шигырьләре. Научный архив Института истории, языка и литературы Академии наук Республики Башкортостан. Ф. 3. Оп. 63. Ед. хр. 47. 178 л.



## РОЛЬ РОДНОГО ЯЗЫКА В УСЛОВИЯХ ДИАСПОРЫ

*А.Ш.Юсупова (Казанский (Приволжский) федеральный университет)*

*alyusupova@yandex.ru*

Лингвистические исследования в области языка татарской диаспоры все больше привлекают к себе внимание исследователей разных сфер: историков, социологов, культурологов и лингвистов. И это не вызывает удивления – татарская диаспора в целом довольно большая и разнообразная. Центральными городами татарского восточного зарубежья являлись Китайские города Голжа, Урумчи и Чавучак. Их можно рассматривать как центр и выражение национального характера татар, которые проживают в восточной эмиграции. Для жителей этих городов татары создали особую культурную среду, которая была подобна той, что существовала на их родине, и создали своеобразную "татарскую цивилизацию".

Культурная деятельность татарской диаспоры способствовала сохранению родного языка и национальных традиций в Китае. Это обусловлено тем, что культура, язык и религия играют важную роль в сохранении национального облика, образа жизни и качеств иммигрантов на чужбине, где они проживают в условиях инокультурной среды. В настоящий момент мы считаем, что проблема изучения и сбережения родного языка является одной из наиболее актуальных проблем в диаспорной идентичности.

Достаточно указать на то, что названия улиц, имели типичные татарские названия и были образованы по продуктивным моделям, используемым в татарской урбонимике (Нугай город, Ташлэпкэ базары, "Алтай" ширкэте, "Тьян-Шан" ширкэте, Галим бакчасы, Нугай дамелла багы, Тукай күчэсе, Хэбип Юнич күчэсе, Нугай мәчете, Элэ татар агарту оешмасы, татар зираты). Кроме татарских названий улиц, магазинов, гостиниц и т.п. топонимическое пространство было заполнено вывесками и рекламой на татарском языке ("Мәрхэбэ татар тамаклары", "Алтын чишмэ" ширкэте, "Мэдэни нур" үзэгэ), которые также выступали элементами его знаковой организации.

Средством общения внутри этнических групп, в кругу семьи, в Голже и в Урумчи оставался родной язык, который, являясь существенным признаком этноса, способствовал этнической самоидентификации. В XIX – начале XX в Голже можно было обходиться без знания языка страны проживания – китайского, пользуясь только своим родным языком и уйгурским. В центрах татарской восточной эмиграции – Голже, Урумчи, Чавучак – устройство жизни и быта соответствовало татарским традиционным и исламским канонам, а татарский язык использовался во всех сферах коммуникации, несмотря на существование в чужой стране и при численном преобладании населения этой страны.

Таким образом, в Синьцзяне в конце XIX – начале XX в. татарский язык стал влиятельным фактором самоидентичности татарской эмигрантской диаспоры в далекой и весьма своеобразной стране. Функциональность, удивительная жизнеспособность татарского языка в этих условиях, с нашей точки зрения, обеспечивалось тем, что основную часть татарской эмиграции в данном регионе составляли те группы российских татар, кто обладал высокими интеллектуальными и деловыми качествами, был образованным, креативным, удачно сочетал в себе глобальное мировидение и развитое национальное самоощущение.

Изучение особенностей функционирования татарского языка в данном регионе (СУАР), в среде изолированных от метрополии носителей языка ценно и в научном плане, потому что здесь выявляются взаимодействия языков разной демографической и коммуникативной мощности, функционально неравнозначных и генетически различных народов. Это важно для теории речевой коммуникации, в частности, и интерес представляет изучение особенностей взаимодействия татарского и уйгурского языков. Итак, в Синьцзяне в конце XIX – начале XX в татарский язык стал влиятельным фактором самоидентификации татарских переселенцев в далекой и очень чужой стране. Эффективность и замечательная жизнеспособность татарского языка в этих условиях, на наш взгляд, подтверждалась тем, что большую часть мигрирующих татар в этот регион составляли те, которые обладали высокими интеллектуальными и деловыми качествами, были образованными представителями татарского народа.

## A DISCUSSION OF LINGUISTIC ISSUES IN THE ORAL TRANSLATION OF PSALM 132 FROM HEBREW TO ALTAI IN SOUTHERN SIBERIA

Bronwen Cleaver (University of the Free State, South Africa)

bronwen@ibt.org.ru

### Overview

This paper will initially present the method and processes of oral translation of the Psalm by the Altai translation team from the original Hebrew text. It will then examine in detail some of the linguistic and translation choices made by the team and why they were made. Finally, it will discuss how some of these were changed in the light of the consultant check and the testing of the translated song among local people. The listeners will be able to listen the psalm performed in the Altai language.

### Process of Oral Translation

The team listened to several Russian translations of the Psalm, before attempting an oral-lyrical translation of this Psalm as a song in Altai.

### Translation and Initial Testing

- םהיז was translated as Кайраканнын улузы *the Lord's people*.
- The two adjectives רוב and נעים were translated as *якшы good*, and *эптү*.
- The key word бирлик unity is prominent and the phrase бой бойына карузып *caring for one another*, was added to make the first stanza poetically pleasing.
- The verbs майлалган *anointed* and жайылган *spread* were chosen to render יָשַׁף *coming down*.
- The term for הַטֹּבֵן הַטֹּבֵן was discussed at great length, because oil in the Altai culture is often taken from animals, rather than a plant.
- The team decided not to use the proper names of Hermon and Zion, which would have no application for modern listeners.
- The team rendered הַרְרֵי צִיּוֹן the mountains of Zion as байлу тууга the holy mountain. The word эзин *light wind* was added in order for the line to be poetic.

### Consultant check

The consultant raised several questions about the translation of Psalm 132 which were discussed, for example:

- He suggested making the connection between verse 1 and 2 more clear, for example, ‘this unity is *like* the fragrant oil that anointed Aaron’s head and poured down his chin to the edge of his beard’.
- He proposed adding Aaron’s name into verse 2 because this is a highly contextualised song.

### Testing

The psalm was then tested by 35 people in 4 regions of Altai and adapted according to the feedback.

### Conclusion

Overall, the response of the people who listened to psalm 133 was very positive. It was decided to re-examine the line Ээк сагалла агала, Эдекке жайылган майындый *flowing down the beard, spreading like oil along the edge*.

## MULTICORSKL: PRESENTATION OF THE FIRST MULTIMODAL CORPUS OF SPOKEN KAZAKH LANGUAGE

*Andrey Filchenko (Nazarbayev University, Kazakhstan),*  
*Giorgia Troiani (Nazarbayev University, Kazakhstan),*  
*Gulnar Sarseke (Eurasian National University, Kazakhstan),*  
*Nikolay Mikhailov (Nazarbayev University, Kazakhstan)*  
nikolay.mikhailov@nu.edu.kz

Corpus linguistics has recently been experiencing a growing interest and increased popularity. With the emergence of powerful AI models, such as LLMs, many tools and technologies utilize corpora to serve both the researchers and the general population. However, languages highly differ with regards to the amount of available high quality material, prompting language categorization as either high- or low-resource. Central Asian languages are often classified as low-resource, having very little available corpus material, regardless of the medium.

Kazakh is a Turkic language spoken primarily in Kazakhstan and neighboring countries. Existing corpora of the Kazakh language almost exclusively focus on written documents; eventually including sub-corpora of spoken Kazakh that feature monologic or planned speech events, such as movies, interviews, and other similar structured modes of communication. As such, language use of contemporary spoken Kazakh was not adequately represented. We addressed this gap by designing and compiling the MultiCorSKL, the first corpus of spoken Kazakh.

In this study, we present the design choices that informed the creation of the MultiCorSKL. The MultiCorSKL heavily focuses on naturally occurring spontaneous speech events, particularly conversation. Particular attention has been paid to the regional representativity of the data, which were sourced across multiple regions of Kazakhstan to ensure coverage of the dialectal variations across a wide range of speaker demographics. The project has recently launched a crowdsourcing initiative with the goal of expanding the demographic coverage of the corpus to groups that were previously underrepresented (e.g., young male speakers) and of promoting corpus linguistics research among the general population. MultiCorSKL uses discourse-functional transcription (DuBois et al, 1993) for data annotation, which works best for segmenting speech into speech events, a more natural way than casting the speech into written discourse conventions. In addition to discourse-functional transcription, the top layer, MultiCorSKL features phonetic and morphological transcription and translation into Russian and English, using IPA for phonetic and the parts-of-speech system proposed by Muhamedowa (2015) for morphological transcription.

MultiCorSKL currently has about 40 hours of transcribed speech, equivalent to almost 150,000 tokens, with approximately 16000 unique tokens. This collection is continuously expanding as we add more materials. Approximately 10% of the materials are currently available online at [mcskl.nu.edu.kz](https://mcskl.nu.edu.kz), and we plan to add the rest in the coming months. MultiCorSKL utilizes Tsakorpus, a system developed by Arkhangelsky (2021) based on Elasticsearch, to provide robust search capabilities. While textual transcription will be available to all, video and audio materials will likely be accessible to individual researchers and research groups upon request to ensure the privacy of our participants.

## References

- Arkhangelskiy, Timofey. Tsakorpus (v2.1.0), GitHub. URL: <https://github.com/timarkh/tsakorpus>. Retrieved October 13, 2023
- Du Bois, John W., Schuetze-Coburn, Stephan, Cumming, Susanna, Paolino, Danae. Outline of discourse transcription. Edwards, Jane, Lampert, Martin. Talking Data: Transcription and Coding in Discourse Research. London: Psychology Press, 1993. Pp 45–89.
- Mukhamedova, Raikhangul. Kazakh: A Comprehensive Grammar (1st ed.). Oxford: Routledge, 2015.

**The project was funded by the NU CRP grant OPCRP2021014 2021-2024.**

## ANCIENT WRITTEN SOURCES AND UZBEK LEGAL TERMINOLOGY (IN THE EXAMPLE OF THE WORK DĪWĀN LUGHĀT AL-TURK – COMPENDIUM OF TURKIC WORDS)

*Ezoza Qurbonova (Gulistan State University, Uzbekistan)*  
ezozasabirova118@gmail.com

Terminology is the alphabet of the field to which it belongs (Makhmudov, 2017). Studying terminological systems in a diachronic aspect can offer reasonable solutions and options for many issues, especially for the nationalization of terms, in today's era of globalization of languages, strong flow of international terms. In addition, studying the terminographic historical development of a particular field can provide valuable information about the language.

For this purpose, among the units given in the valuable dictionary of the 11th century for Turkic languages – *Dīwān Lughāt al-Turk* (Sodikov, 2017), the concepts and terms related to the legal terminology from the point of view of the Uzbek language were collected and in it we aimed to determine the uniqueness of the reflected legal terminosystem and terminology.

In the studies conducted on the work (Mamatkulov, 2004; Rustamova, 1998; Seytjanova, 1997) jurisprudential lexical units were not analyzed. The information revealed through our research can be said to be significant for defining historical development of Uzbek legal terminosystem and terminology.

The dictionary of the work contains 117 lexical units of jurisprudence within its verb form, which can be divided into 2 groups in terms of their relevance to the field directly:

- giving the word representing the concept of law as the main word;
- cases where it is possible to determine the expression of a legal concept through a dictionary article.

The units of the first group can be evaluated as units whose primary meaning represents a legal concept, and the units of the second group as units whose derived meaning represents a legal concept. It can be said that the legal terminosystem of the Turkic peoples of the 10th-11th centuries was dominated by the national units, in particular, the common words.

Pay attention to the following units mentioned in the work: “ürün- money given to a fortune teller” (Sodikov, 2017: 67); “īwriq – a jug; a vessel with a tap for drinking alcohol” (Sodikov, 2017: 53). According to Islam, anything intoxicating is considered haram. It is also forbidden to make predictions about the future. It follows from this that the legal norms for the way of life of the Turkic peoples of that period were not strictly implemented based on the provisions of Sharia.

So far, the following conclusions can be presented based on the results of the analysis:

- the dictionary contains 113 jurisprudence-related units: 39 units are given as nouns, 73 as verbs, and 1 as an adjective;
- the concept of “mediation” existing in jurisprudence is ancient for the Turkic peoples from the word “araladi – intervened, reconciled” (Sodikov, 2017: 127);
- international terms were not used in the jurisprudence of this period, considering that most of these units have a purely Turkish character (there are units partly

influenced by the Persian language, but they did not participate in the expression of legal concepts);

- the legal system of this period was formed based on the traditional lifestyle and values of the people (theft, robbery, suspicious person...) rather than specific standards;
- comments are short, concise, in the form of words or phrases; nouns are explained using a word or phrase, and verbs are given an example in the form of a sentence;
- illustrative examples of legal terms are presented in the vernacular form, not from official documents (but even so, terms that can be understood as related to law were also extracted with the help of illustrative examples);
- the units given in the dictionary can be a source for use in the nationalization of Uzbek legal terminology.

Whether or not the units identified by us are used as legal concepts will become clearer when we get acquainted with the official documents of the Karakhanid period. However, the collected data will serve as an important source for clarifying the historical development of the Uzbek legal terminosystem and terminography along with further research.

### References

- Kashgari, Mahmud. Dictionary of Turkish words / M. Kashgari. – Tashkent: Publishing house named after Gafur Ghulam, 2017. Prepared for publication: Kasimjon Sadikov.
- Mahmudov N. Linguistic studies. – Tashkent: Mumtoz Soz, 2017.
- Seitzhanova U.K. Intellectual and moral education in the work of Mahmud Kashgari “Compendium of Turkic words” (ancient Turkic folk pedagogy). Diss. ...cand. Ped. Sci. – Nukus, 1997.
- Rustamova S.A. Lexicographic features of Mahmud Koshgari's dictionary. Diss cand. Phil. Sci. ... – Tashkent, 1998.
- Mamatkulov M.R. The poetics of genres in ancient Turkish literature (based on the poems of Moni and the work “Compendium of Turkic words”). dis. ... cand. Philol. Sci. – Tashkent, 2004.





ТЕМАТИЧЕСКОЕ  
НАПРАВЛЕНИЕ 10:  
Языки  
Кавказа

TOPIC AREA 10:  
Languages  
of the Caucasus

## МОРФОЛОГИЧЕСКОЕ ВЫРАЖЕНИЕ КАТЕГОРИИ ЧЕЛОВЕКА / НЕ ЧЕЛОВЕКА ИМЕНИ СУЩЕСТВИТЕЛЬНОГО ЧЕЧЕНСКОГО ЯЗЫКА

А.Т. Абдулкадыров (Чеченский государственный педагогический университет)  
veras.1975@gmail.com

Отсутствие четкой морфологической маркировки категории человека / не человека (далее – Ч / НЧ) имени существительного в грамматике чеченского языка приводит к неоднозначности в определении ее категориальности. У одних авторов-исследователей чеченского языка она отмечается как одна из грамматических категорий существительных: (Тимаев 2011, Чентиева и др. 1958), у других как семантическая (Дешериев 1963,) или лексико-грамматическая категория (Халидов 2023), третьи, при обзоре имени существительного, ее не упоминают вообще (Арсаханов 1965, Алироев 2001).

Основная морфологическая маркировка данной категории выражается в распределении существительных по грамматическим классам. В первые два грамматических класса включаются имена, обозначающие человека, за исключением нескольких имен. Существительные, обозначающие не человека, распределяются по оставшимся четырем грамматическим классам. Однако, по мнению ряда ученых, в нахско-дагестанских языках в начале существовало разделение на человека и все остальное, что впоследствии привело к формированию системы грамматических классов. (Тимаев 1983, Магомедов 2006). Учитывая это предположение, распределение по грамматическим классам не может быть рассмотрено в качестве основного морфологического признака, поскольку система грамматических классов является поздним явлением, по отношению к разделению имен на Ч / НЧ.

Еще один существенный признак морфологичности категории Ч / НЧ проявляется в эргативном падеже: у некоторого числа имен, обозначающих человека, в эргативе наблюдаются аффиксы -a, -s, что совершенно исключено у имен, обозначающих не человека. Этот признак не может служить ключевым показателем морфологичности данной категории, так как он не является универсальным

Главный принцип разделения существительных на Ч / НЧ в чеченском языке традиционно проходит семасиологически – через вопросы *mila?* «кто?», задаваемый к человеку и *hun?* «что?» – ко всем остальным вещам, явлениям. По нашему мнению, отсутствие морфологичности в ключевом способе разделение имен на Ч / НЧ не позволяет рассматривать данную категорию как грамматическую. Положение В.А. Плунгяна о том, что в каждой грамматической категории должно присутствовать свойство обязательности, подразумевает, что каждая категория должна иметь определенные признаки или оппозиции, которые исключают друг друга в рамках этой категории (Плунгян 2003: с. 106). Так, в чеченском языке употребление вопроса *mila?* «кто?» к именам существительным в им. п. ед. ч. вне контекста всегда (обязательно) требует согласования с классными вспомогательными глаголами *vu* (есть) (в случае обозначения мужчины), *ju* (есть) (в случае – женщины): *mila vu?* «кто (есть)?» – *ḳant* «мальчик», *Dela* «Бог»; *mila ju?* «кто (есть)?» – *jo'* «девочка», *Žuōra-Ḳaba* «аналог Бабы-Яги». В случае обозначения не человека, задаваемый вопрос *hun?* «что?», в основном, сочетается с вспомогательным глаголом *ju* (есть), редко – с *du* (есть): *hun ju?* «что (есть)?» – *šoršal* «дроздь», *kinška* «книга», *hun du?* – *malik* «ангел»,

lazar «боль». В диалектах и в речи представителей старшего поколения крайне редко можно встретить и сочетание вопроса *hup?* «что?» с глаголом *bu* (есть).

Учитывая вышеприведенные факторы, предлагается рассматривать в качестве основного морфологического средства выражения категории Ч / НЧ следующие положения:

грамматического значение человека выражается вопросом *mila?* «кто?» в сочетании с вспомогательными классными глаголами *vu, ju* «есть».

грамматическое значение не человека выражается вопросом *hup?* «что?» в сочетании с вспомогательными классными глаголами *ju/du/bu* «есть».

Представленные данные позволяют сделать вывод, что категория Ч / НЧ в чеченском языке является грамматической категорией имен существительных, схожей по выражению грамматических значений с категорией грамматических классов, «морфологичность которой не подлежит к сомнению» (Халидов 2023: 181), где основное значение граммем также определяется согласованием с классными вспомогательными глаголами.

### Литература

- Алироев И.Ю. Чеченский язык. Изд. 2-е, испр. Москва, 2001.
- Арсаханов И.А. Современный чеченский язык. Лексикология, фонетика, морфология. Грозный, 1965 (на чеч.).
- Дешериев Ю.Д. Сравнительно-историческая грамматика нахских языков и проблемы происхождения и исторического развития горских кавказских народов. Грозный, 1963.
- Магомедов А.Г. Именные (грамматические) классы восточнокавказских языков: система и история. Махачкала, 2006.
- Плунгян В.А. Общая морфология: Введение в проблематику: Учебное пособие. Изд. 2-е, исправленное. Москва, 2003.
- Тимаев А.Д. Категория грамматических классов в нахских языках. Ростов-на-Дону, 1983.
- Тимаев, А.Д. Современный чеченский язык: Лексикология. Фонетика. Морфология. Издание 2-е. –Грозный, 2011. (на чеч.).
- Халидов А.И. Грамматика чеченского языка. В трех томах. Том II. Морфология. Грозный, 2023.
- Чентиева М.Д., Гугиев Х.Г, Хумпаров А.Х. Грамматика чеченского языка. Часть первая: фонетика, морфология. Грозный, 1958. (на чеч.).

## ФОРМАНТЫ АДДИТИВНОЙ МНОЖЕСТВЕННОСТИ В КАДАРСКОМ ДАРГИНСКОМ

*Н.А. Вагизиева (Институт языка, литературы и искусства имени Гамзата  
Цадасы Дагестанского федерального исследовательского центра РАН)  
naida.vagizieva@mail.ru*

Работа посвящена выявлению ранее неисследованных показателей аддитивной множественности в кадарском даргинском. С этой целью впервые проанализировано более 700 кадарских существительных из лексикографическая база данных даргинских языков и диалектов (1). В результате исследования выявлены следующие форманты:

-ме в диалекте присоединяется к существительным, состоящим из одного слова и оканчивающимся на гласный звук: ц1а «огонь» – ц1аме, ши «село» – шиме, у «имя» – уме.

-е: присоединяется к большинству слов, оканчивающихся на согласный звук: кадар. бец1 «волк» – буц1-е, унц «вол» – унц-е и др.

-бе: присоединяется к существительным, состоящим из двух слогов и оканчивающимся на гласный звук: узи «брат» – узбе, урк1и «сердце» – урк1бе. Данный показатель может выступать также в составе сложного аффикса -урбе: анда «лоб» – анд-урбе, дуги «ночь» – дуг-урбе. ч1анк1а «поле» – ч1анк1-урбе.

-т: присоединяется к существительным, оканчивающимся на один из сонорный р, л, м, н, й, или губной звук б: г1аскар «воин» – г1аскарт; дах1ям «игра» – дах1ямт, г1ямал «дело, поведение, характер» – г1ямалт и др.

-те: присоединяется к причастным формам, выражающим значение существительных: бак1иб-те «пришедшие», кабииб-те «сидящие», буку-те «кушающие» и др.

-ре: присоединяется к существительным как с гласным, так и с согласным исходом: х1арк1 «река» – х1урк1-ре, хъат «ладонь» – хъут-ре «аплодисменты», к1ап1и «лист» – к1ап1-ре, сях1 «мерный сосуд для муки» – сух1-ре. Следует отметить, что в существительных с согласным исходом происходит чередование корневых гласных на -у при образовании форм множественного числа.

Присоединение маркеров множественного числа к существительным в кадарском диалекте может сопровождаться рядом фонетических процессов. Маркер -не: функционирует, как правило, в существительных, оканчивающихся на гласный звук с последующим его выпадением: дурх1я «ребенок» – дурх1не, ч1ик1а «птенец, цыпленок» – ч1ик1-не; иза «болезнь» – из-не.

Выпадение гласных звуков наблюдается при присоединении следующих суффиксов к существительным с гласным исходом: -уле: дих1ебгъа «молитва» – дих1ебгъ-уле; испица «спица» – испиц-уле; -урбе: гванза «земля» – гванз-урбе; дуги «ночь» – дуг-урбе, анк1и «зерно, пшеница» – анк1-урбе; -убе: хъаръа «боб, горох» – хъаръ-убе; т1ерхъа «палка» – т1ерхъ-убе; -уме: валриъ «верблюды» – валр-уме. В данных словах во множественном числе выпадают гласные, функционирующие в конце слов в формах единственного числа. Как видно из примеров, образование форм множественного числа с добавлением суффиксом -ре, -ме, -ане, -бе выявлено в односложных словах. В формах плюралиса существительных -ре, -бе наблюдается чередование корневых гласных с гласным -у-: -ре: баз «месяц» – буз-ре; бец1 «волк»

– буцI-е; -ане: жуз «журнал» – жуз-ане; кIав «озеро» – кIав-ане, баз «месяц» – буз-ре; газ «природный газ» – газ-ане. -ме: у «имя» – у-ме; щи «село» – щи-ме; хъу «пашня» – хъу-ме. -бе: дех «груз» – дух-бе; бехI «вершина» – бухIре и др.

При образовании форм плюралиса возможно выпадение исходной согласной с предшествующим гласным: муръул «мужчина» – муъ-ле, ахIал «гость» – ахI-ле и др. -ларт: кадарский суффикс -ларт, состоящий сразу из двух показателей множественности: из тюркского -лар и кадарского -т присоединяется преимущественно к русским существительным: очки-ларт, машка-ларт (мошкара-PL), станция-ларт, фотография-ларт, школа-ларт и др. Ударение смещается на суффикс множественности -ларт.

Таким образом, заключаем: наиболее частотными аффиксами аддитивной множественности в кадарском диалекте выступают показатели -е, -ре, -бе, -те, -ме, -не, умбе, -уне, -ане,-ле, -уме, -унт, -урбе, -уре, -урт, убе, -уле, -т, -те, -ларт и др. В ауслауте данных показателей в кадарском диалекте функционирует гласный -е. Выявлены фонетические процессы, которые сопровождают присоединение формантов множественности: выпадение гласных звуков, чередование корневых гласных с гласным -у-, а также одновременное выпадение конечных гласных и чередование корневых гласных.

### **Литература**

[http://lingconlab.ru/dargwa\\_dict/](http://lingconlab.ru/dargwa_dict/)

[http://lingconlab.ru/kadar\\_dargwa/](http://lingconlab.ru/kadar_dargwa/)

Сумбатова Н.Р., Ландер Ю.А., Мамаев М.Х. Грамматический очерк, вопросы синтаксиса / Сер. *Studia philologica*. Москва, 2014.

Вагизиева Н.А. Лексико-фразеологические особенности кадарского диалекта даргинского языка. – Махачкала: Институт ЯЛИ ДФИЦ РАН, АЛЕФ, 2021. – 200 с.

## «ТЕМПОРАЛЬНОЕ ЗНАЧЕНИЕ НАРЕЧИЯ *çin* «ПЕРЕД; ВПЕРЕД» В НЕКОТОРЫХ КОНСТРУКЦИЯХ СОВРЕМЕННОГО ГРУЗИНСКОГО ЯЗЫКА»

К. Гадилия (Институт перевода Библии,  
Российский государственный гуманитарный университет)  
k\_gadilia@ibt.org.ru

Пространство и время являются важными базовыми концептуальными понятиями человеческого мышления. Ориентация во времени и в пространстве важнейшая составляющая человеческой деятельности и занимает особое место в языковой картине мира. По мнению Мартина Хаспельмата на уровне языка временные и пространственные понятия выражаются сходным образом.

Пространственные и временные понятия могут выражаться не только сходным образом, но одними и теми же лексическими единицами. В грузинском языке некоторые наречия обозначают как место, так и время.

Доклад посвящается особенностям наречия *çin* со значением «перед; вперед» семантика которой радикально отличается в темпоральных и пространственных конструкциях. В грамматиках грузинского языка, это наречие рассматривается как наречие места с единственным значением «вперед; впереди».

1. gogona ded-is *çin* dga-s.  
ДевушкаNNomSg мама NGenSg передAdv стоятьPresInd  
Девушка стоит перед мамой.

Но,

2. sam-i tv-is *çin* ča-v-abar-e  
gamocda.  
триNumNom месяцNGenSg передAdv сдатьAOR,Sing.,1P  
экзаменNNomSg  
Три месяца тому назад сдал(а) экзамен

Да сих пор без внимания остаются конструкции и устойчивые словосочетания с наречием *çin*, в которых указывается конкретное или неопределенное количество времени с момента совершения действия в прошлом.

В таких темпоральных конструкциях основное значение наречия *çin* «перед; впереди» частично элиминируется:

3. ramdenime xnis *çin* – несколько времени тому назад (букв., несколько времени вперед, т.е. неопределенное время предшествовавшее моменту говорения)
4. ramdenime saatis *çin* – несколько часов тому назад (букв., несколько часов вперед, т.е. количество часов, предшествовавшие моменту говорения)
5. ori saatis *çin* – два часа тому назад (букв., два часа вперед, т.е. прошло два часа до момента говорения).

Наречие *çin* характеризуется высокой продуктивностью в словосложении и словообразовании.

Словосложение: префикс, темпоральное значение сходное с 2, 3, 4 и 5.

6. *gušin* «вчера» – *gušin-çin* «позавчера», *gušin-çin-is-çin* – «поза-позавчера», *šaršan* - «прошлый год» - *šaršan--çin* «позапрошлый год» и др.

Словообразование: суффикс, пространственное значение сходное с 1.

7. *çin-debuli* – «преверб» (букв., перед лежащий), *çina-morbedi* – впереди идущий и др.

Семантика наречия *çin* в примерах 2, 3, 4, 5 и 6 явно не согласуется с распространенным во многих языках представлением о линейном характере времени и вызывает особый интерес для последующего исследования в рамках типологии и когнитивной лингвистики.



В современном грузинском языке все больше распространяется конструкция с наречием **uḡan** «назад; позади», которая активно замещает конструкцию с **ḡin** в примерах 2, 3, 4, 5 и 6.

|    |                                       |             |             |             |          |
|----|---------------------------------------|-------------|-------------|-------------|----------|
| 8. | sam-i                                 | tv-is       | <b>uḡan</b> | ḡa-v-abar-e |          |
|    | gamocda.                              |             |             |             |          |
|    | триNumNom                             | месяцNGenSg | назадAdv    | сдатьAOR,   | Sing.,1P |
|    | экзаменNNomSg                         |             |             |             |          |
|    | Три месяца тому назад сдал(а) экзамен |             |             |             |          |

Расширение семантики наречия места **uḡan** «назад; позади» и широкое распространение конструкции с **uḡan** в темпоральных конструкциях объясняется влиянием русского языка, хотя уже в текстах (в т.ч. в переводах с персидского языка) XVII-XVIII вв. **uḡan** встречается в темпоральном значении «по прошествии времени».

Параллельное использование **ḡin** и **uḡan** в одних и тех же конструкциях возможно также имеет логическое обоснование, так как на линии времени прошлое должно находиться позади. Конструкция с **uḡan**, на мой взгляд, представляет собой более упрощенную модель по сравнению со сложной логико-семантической моделью с наречием с **ḡin**, что, со своей стороны, позволяет предположить о некотором сдвиге в языковой картине мира.

### Литература

Bolkvadze, Tinatin & Kiziria, Dodona, Georgian. A Comprehensive Grammar. Routledge. 2023

Haspelmat, Martin, From Space to Time. *Temporal Adverbials in the World's Languages*. Lincom Europa, 1997 München – Newcastle.

ქართული ენის ეროვნული კორპუსი (Национальный корпус грузинского языка) <http://gnc.gov.ge/gnc/concordance> дата обращения 19.07.2024

## ПРОБЛЕМЫ ИССЛЕДОВАНИЯ МЕЖДИАЛЕКТНОЙ ФРАЗЕОЛОГИЧЕСКОЙ ЛАКУНАРНОСТИ (НА МАТЕРИАЛЕ РУТУЛЬСКОГО ЯЗЫКА)

*М.О. Ибрагимова (Институт языка, литературы и искусства имени Гамзата  
Цадаасы Дагестанского федерального исследовательского центра РАН)  
mariza71@mail.ru*

Объектом настоящего исследования являются ФЕ пяти диалектов рутульского языка: мухадского, лежащего в основе формируемого литературного языка, борчинско-хновского, ихрекского, мюхрекского и шиназского. Анализ вопросов лакунарности диалектной фразеологии важен для выявления специфических черт ФЕ, обусловленных развитием субстандартных единиц языка в различных условиях.

Междиалектная фразеологическая лакунарность проявляется в несовпадении понятийных и иных категорий (культурных ценностей, мировосприятия) у носителей разных идиомов, исторически составлявших единую форму существования языка. К абсолютно безэквивалентным можно отнести ФЕ, не имеющие соответствий в других идиомах в силу отражения в них этноспецифической образности, символики: ихрек. джуды руlхаI лаварув «не умеющий слушать других» (букв. на своей мельнице молотит); шиназ. цIай ылей «безбоязненный, неустрашимый, готовый преодолеть любые препятствия» (букв. тот, кто ест огонь) и т. д. Некоторое благопожелания и проклятия также носят лакунарный характер, обусловленный особенностями быта жителей отдельных селений. Так, бытующее в мюхрекском диалекте проклятие уджаа сабхъыIхь! «чтобы прервался род» (букв. «святилище пусть погаснет») появилось вследствие наличия у некоторых семей, тухумов, проживающих в селениях Мюхрек, Джилихур и Цудик, святилищ, в которых вечерами хозяева зажигали лампу. Пожелание погаснуть святилищу было равнозначно пожеланию прерывания рода, вследствие чего некому было бы зажигать светильник.

К относительно безэквивалентным можно отнести ФЕ, имеющие семантические соответствия в других идиомах, но не коррелирующие с ними по ассоциативной коннотации, образности, понятийному объему и т.д.: так, фраза из ихрекского диалекта ваз фабкър лузури (букв. луну держа, стоит), характеризующая довольного человека, в мухадском диалекте имеет ассоциативный эквивалент дуьнйаа джус выд кал и (букв. мир как будто ему дали). Образная фраза из шиназского диалекта хыле аIхъ ад «грамотный» (букв. в руке тень имеющий) имеет менее образный ассоциативный эквивалент в мухадском диалекте хыле къалам хад (букв. в руке карандаш имеющий).

Интересны в гендерном аспекте следующие ассоциативные эквиваленты: фраза из шиназского диалекта усуд палыван (букв. деревянный канатоходец) «не обладающий умением делать что-либо, не владеющий достаточным опытом, навыками, знаниями в выполнении чего-либо», применяемая к мужчинам, и фраза из мухадского диалекта мумаид гый (букв. восковая старуха) с такой же семантикой, но характеризующая женщин.

Появление безэквивалентных фразем отчасти обусловлено различиями в образности, в подборе объектов сравнения: так, в шиназском диалекте встречаются ФЕ с существительным гутI «куча, свалка», характеризующие мужчин и женщин, допускающих множественные любовные отношения: рышбаьшды гутI «ловелас»

(букв. девочек куча); гаьдишды гутІ «девушка легкого поведения» (букв. мальчиков куча); используемая в борчинско-хновском диалекте фразема эрмаьнейшид йигъ «воскресенье» (букв. армянский день) не характерна для других рутульских идиомов.

В общий контекст эквивалентности / лакунарности не вписываются случаи наличия в паре диалектов аналогичных по грамматическому оформлению ФЕ, которые носителями идиомов семантически интерпретируются по-разному. Они являются грамматическими эквивалентами, но по семантике либо лакунарны, либо эквивалентны единицам с другим компонентным составом: мухад. ул йывхыІс «проведать» (букв. глаз ударить) – шиназ. ул йывхаІас «порядок действий при лечении от порчи»; мухад. ул-убур хьудишне «без должного внимания, без заботы» (букв. глаз-ухо не имея) – шиназ. ул-убур хьуджишна «уверенно, не имея сомнений» и т. д.

Исчерпывающее описание диалектной фразеологии с определением уровней эквивалентности / лакунарности фразем представляет ценность для освещения некоторых диахронических сценариев эволюции механизма фразообразования рутульского языка; оно может помочь и в решении проблем сравнительной фразеологии языков лезгинской группы.

ГЕНЕЗИС ДИФТОНГА *ie* В ЧЕЧЕНСКОМ ЯЗЫКЕ

С.-Х. С.Э. Ирезиев (Чеченский государственный университет  
имени А.А. Кадырова)  
ireziev85@mail.ru

Дифтонг *ie* в чеченском языке относится к восходящим дифтонгам и на современном этапе рассматривается исследователями как первичный. Однако, как показывает сравнительно-исторический анализ путей происхождения данного дифтонга, исторически он имеет вторичное происхождение.

Вопрос относительно генезиса дифтонга *ie* в научной литературе освещается недостаточно и требует более внимательного рассмотрения. Данный вопрос связан с историей формирования некоторых грамматических категорий в чеченском языке. Без исследования генезиса всех дифтонгов и монофтонгов нельзя реконструировать древнейшие формы и проводить сравнительно-исторические исследования нахских языков в целом.

Процесс образования дифтонга *ie* в чеченском языке, по нашим наблюдениям, имеет два исходных направления:

1. Слияние древнейшего гласного *a* именной или глагольной основы с сонантом *j*;
2. Трансформация монофтонга в дифтонг (это процесс, который происходит благодаря дополнительной артикуляции)  $e(\leftarrow a) \rightarrow ie$ .

Историко-сравнительный анализ дает основание считать сонант *j* в структуре именных основ результатом ослабления:

а) показателя грамматического класса вещей:  $baq' - i\bar{e} \leftarrow baq' - aj \leftarrow baq' - a - d$  «лицевая сторона»,  $x\bar{a}rc - i\bar{e} - x\bar{a}rc - aj - x\bar{a}rc - a - d$  «обратная (нелицевая) сторона»;

б) в роли аффикса местного падежа в чеченском языке выступает дифтонг *-iē*, который, как отмечают Д.С. Имнайшвили (Имнайшвили, 1977) и А.Д. Тимаев (Тимаев, 1999), является результатом слияния гласного *a* второй склоняемой основы – основы косвенных падежей с сонантом *j*, возникшим благодаря постепенному ослаблению  $d \rightarrow g \rightarrow j$ , исторически восходящего к былым показателям грамматических классов:  $tur$  «сабля», местн.п.  $t\bar{u}r - i\bar{e} \leftarrow t\bar{u}ra - ga$  (срв. инг.  $tura - ga$ )  $\leftarrow t\bar{u}ra - ga$  (срв. падеж пребывания  $t\bar{u}rie\bar{h} \leftarrow tura - da\bar{h}$ ).

Генезис дифтонга *ie* выявляется в результате сравнительно-исторического анализа языкового материала при образовании форм множественного числа и форм многократного вида глаголов (Тимаев, 1999).

Сравнительный анализ фактов нахских языков дает возможность утверждать, что в структуре глаголов дифтонг *ie* имеет вторичное происхождение. Данный дифтонг – результат фонетических изменений, вызванных ослаблением губного *b*, в свою очередь исторически восходящего к аффиксу множественной формы глаголов языков нахской группы (результат ослабления  $b \rightarrow w \rightarrow j$ ), следовательно, производный сонант *j* в сочетании с исходным гласным «а» древнейшей основы образует дифтонг *ie*:

$\bar{h}a\bar{z}a^n$  «смотреть»       $\bar{h}i\bar{e}\bar{z}a^n$        $\bar{h}owsa^n$        $\bar{h}\bar{i}sa^n$

Нередко дифтонг *ie* является результатом дифтонгизации монофтонга «е» в результате дополнительной артикуляции ( $e \rightarrow ie$ ):  $siesag$  «женщина», «жена»  $\leftarrow sesag \leftarrow sesig \leftarrow sasig$

Им. *kiert* «забор» (в горских диалектах *kart*)

Р.  $kert-a^n \leftarrow kart-i^n (e^n) \rightarrow kiert$

В результате дополнительной артикуляции дифтонгизация монофтонга «е» в чеченском языке прослеживается и в структуре именных основ: *diēu* «тело» (срв.мн.ч.  $doγ-m-aš \leftarrow doγ-muš \leftarrow daγ-m-uš \leftarrow daγ-m-aš$ ) и др.

Возникновение рассматриваемого дифтонга в чеченском языке наблюдается при образовании множественного числа имен существительных, где исходный гласный *a* основы единственного числа сливается с гласным *i* состава аффикса множественного числа ( $a+i \rightarrow ie$ ): *γajba* «подушка» – мн. ч.  $γajbieš \leftarrow γajba-iš$ . А также дифтонг *ie* образуется путем слияния исходного гласного *i* основы единственного числа имен существительных с гласным *a* состава аффикса множественного числа ( $i+a \rightarrow ie$ ): *gālī* «мешок» мн. ч.  $gālīeš \leftarrow gālī-aš$ .

Генезис дифтонга *ie* в некоторых случаях в чеченском языке объясняется тем, что долгий монофтонг  $\bar{i}$ , попадая в закрытый слог, закономерно переходит в дифтонг *ie*: *gālī* «мешок» – вещественный падеж *gālīex*.

Таким образом, анализ генезиса и дифтонгов, и монофтонгов нахских языков имеет существенное значение для дальнейшего исследования современной системы вокализма, истории формирования грамматического строя и для реконструкции древнейших форм чеченского языка.

### Литература

1. Дешериев Ю.Д. Сравнительно-историческая грамматика нахских языков и проблемы происхождения и исторического развития горских кавказских народов. – Грозный, 1963.
2. Ирезиев С.-Х.С.-Э. Нохчийн мотг. Фонетика: 1-ра дакъа / Х.Р. Сельмурзаева, Т.Х. Абдулазимова, М.С. Закраилова. – Махачкала: Издательство «АЛЕФ», 2022.
3. Имнайшвили Д.С. Историко-сравнительный анализ фонетики нахских языков. – Тбилиси, 1977.
4. Тимаев А.Д. Структура парносоотнесительных видовых форм глагола в нахских языках (генезис и архетип многократной формы глагола) // *Studies in Caucasian Linguistics: Selected papers of the Eighth Caucasian Colloquium*. – The Netherlands, 1999. – P. 140-151.

## АНТИПАССИВНАЯ КОНСТРУКЦИЯ В МУИРИНСКОМ ДАРГИНСКОМ

*И. В. Калякин (Институт языкознания РАН,  
Российский государственный гуманитарный университет)  
kalyakin.iv@gmail.com*

**Introduction.** Antipassive construction, or antipassive, is a construction in which the logical object of a transitive predicate is realized not as a direct object, but as an oblique argument, adjunct, or is not expressed at all, see (Polinsky 2017) for a detailed overview. In other words, an antipassive predicate is semantically transitive, but morphologically intransitive, since there is no way to license the direct object.

Dargwa languages are characterized by the presence of an antipassive construction, which is quite rare for Nakh-Daghestanian languages in general. Dargwa antipassive is also of interest from a typological point of view, since there is no special verbal affix, thus it is impossible to distinguish between transitive and antipassive predicate just by looking at the form of a verb.

**Data.** In this talk, we discuss the properties of the antipassive construction in Muira Dargwa (~ Nakh-Daghestanian) and suggest a syntactic analysis. The data comes from author's field work in the village of Kalkni (Republic of Dagestan, Russia) during June 2023. All acceptability judgements were elicited from at least three speakers and subsequently confirmed in different elicitation sessions.

**Morphosyntactic properties.** The fact that in Muira Dargwa we indeed deal with the antipassive construction is confirmed by a number of morphological facts. First thing to note is case marking. Muira Dargwa is a morphologically ergative language: the external argument of a transitive predicate is in ergative, and the internal argument is in absolutive, which is zero-marked, (1a). In the antipassive, we can observe such a pattern of case marking, which is characteristic of intransitive clauses: the external argument receives absolutive case, while the internal argument is marked with ergative, which is quite common for some adjunct DPs, (1b). The different nature of the two ergative cases in these examples is indicated by the fact that only ergative-marked external argument can serve as a goal of class-number agreement with the copula, cf. (1a) and (1b).

**Semantic properties.** There are also semantic properties which are usually associated with the construction: it can be used only with imperfective verb forms (2) and requires that the internal argument is non-referential/indefinite (3).

Moreover, the construction allows only such an interpretation in which the internal argument has a narrow scope relative to other operators (4), while in the ergative construction both wide and narrow scope are available.

Some other morphological and semantic properties of the antipassive will be presented in the talk.

**Analysis.** Following a number of works on the syntax of antipassivization (Spreng 2012; Yuan 2018; Coon 2019), within our analysis we postulate a special functional head – *ap*. The head is aspectual in nature, which is reflected in the presence of the [-telic] feature, and it can license the internal argument by assigning it inherent ergative case. In such a structure, Voice, not finding a suitable DP on the first cycle, assigns absolutive to its specifier and agrees with it (Béjar, Rezac 2009). Some other properties (e.g. scope) are determined by the relatively low position of the internal argument in the structure (Diesing 1992).

A more detailed discussion of the argument structure of the antipassive construction, as well as possible problems for the proposed analysis, will be presented in the talk.

- (1) a. učeníku-n-a-li                      žuz-i                      d-uč'-u-li                      sa<b>i  
 student-PL-OBL.PL-ERG    book.ABS-PL    NPL-read.IPFV-PRS-CVB    <HPL>COP
- b. učeníku-ni                      žuz-Ø-a-li                      b-uč'-u-li  
 student.ABS-PL                      book-PL-OBL.PL-ERG                      HPL-read.IPFV-PRS-CVB
- {sa<b>i / \*sa<d>i}  
 <HPL>COP / <NPL>COP  
 (a=b) 'Students read books.'
- (2) a. huša                      bic:i-gan                      c'ulħa-li                      d-uc'-u-r=ra  
 you.PL.ABS    delicious-ADJ                      bread-ERG                      1/2PL-bake.IPFV-PRS-CVB=2PL  
 'You bake delicious bread.'
- b. \*huša                      bic:i-gan                      c'ulħa-li                      d-erc'-ib  
 you.PL.ABS    delicious-ADJ                      bread-ERG                      1/2PL-bake.PFV-AOR  
 'You baked delicious bread.'
- (3) \*pat'imat                      har                      zamana                      ħuni                      r-iq'-u-li                      sa<r>i  
 PN.ABS                      every                      time                      you.SG.ERG                      F-carry.IPFV-PRS-CVB                      <F>COP  
 'Patimat always carries you (in her arms).'
- (4) li<b>ir=ra                      buk'u-ni                      si-ħuna-l                      mac:a-li  
 <HPL>all=ADD                      shepherd.ABS-PL                      what-LIKE-ATR                      sheep-ERG
- luʔ-aʕ-li                      sa<b>i  
 shear.IPFV-PRS-CVB                      <HPL>COP  
 'All shepherds shear some sheep.' (∀ > ∃; \*∃ > ∀)

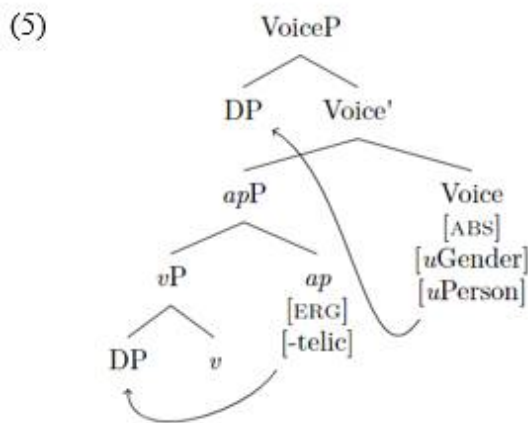

**Abbreviations:** 1, 2 – first and second person; ABS – absolutive; ADD – additive particle; ADJ – adjective; AOR – aorist; ATR – attributive; CONV – converb; COP – copula; ERG – ergative; F – feminine; HPL – human plural; IPFV – imperfective; LIKE – similative; M – masculine; N – neuter; NPL – non-human plural; OBL – oblique stem; PFV – perfective; PL – plural; PN – proper name; PRS – present tense.



### References

- Béjar, S., and Rezac, M. Cyclic Agree. *Linguistic Inquiry*. 2009. Vol. 40, No. 1, P. 35–73.
- Coon, J. Building Verbs in Chuj: Consequences for the Nature of Roots. *Journal of Linguistics*. 2019. Vol. 55, No. 1, P. 35-81.
- Diesing, M. *Indefinites*. Cambridge, MA: MIT Press, 1992.
- Polinsky, M. Antipassive. Coon J., Massam D., Travis L. (eds.). *The Oxford Handbook of Ergativity*. Oxford: Oxford Handbooks, 2017.
- Spreng, B. *Viewpoint Aspect in Inuktitut: The Syntax and Semantics of Antipassive*. PhD Thesis, University of Toronto, 2012.
- Yuan, M. *Dimensions of Ergativity in Inuit: Theory and Microvariation*. PhD Thesis, Massachusetts Institute of Technology, 2018.

## СУБСТАНТИВАЦИЯ ИЛИ ДЕТЕРМИНАЦИЯ?

К.Р. Керимов (Дагестанский государственный университет)

kerimk@mail.ru

Ставшая традиционной в грамматической теории лезгинского языка интерпретация морфем *-ди* и *-бур* как **суффиксов-субстантиваторов прилагательных и причастий** не аутентична. Их присоединение не приводит к образованию словоформ субстантивной семантики. Производные единицы не воспринимаются как субстантивы и языковым сознанием носителей языка, что можно понять по вопросу к таким словоформам в речи. Прилагательные и причастия с аффиксами *-ди* и *-бур* отвечают на те же вопросы, что и исходные: *гьи, гьим, гьихьтин, гьихьтинди, гьихьтинбур*, – со значениями ‘какой’, ‘который’, ‘какие’:

(1) Прил. в ед.ч.: *Ниси хпендини (хпен-ди-ни) ава, келиндини (келин-ди-ни). Ваз гьим алуумда? – Заз хпенди (хпен-ди).* ‘Сыр **овечий** (овцы-тот-и/тоже) имеется и **коровий** (коровы-тот-и/тоже). Тебе **какой** взвесить? – Мне **овечий** (овцы-тот)’;

(2) Прил. во мн.ч.: *Куьлуь афнияр йицик кутаз тур, ирибур (ири-бур) хкуда ‘Мелкие огурцы солить оставь, **крупные-те** выбирай’.* В этом высказывании прилагательные (*куьлуь* и *ирибур*) являются определениями существительного *афнияр* ‘огурцы’. Они могут восприниматься, как и в русском переводе, только как адъективы, хотя во втором присутствует так называемый суффикс-субстантиватор *-бур*, согласующийся во мн. числе с эллиптируемым именем *афнияр*;

(3) Прич.: *Ваз гьихьтин фу гьйда: туьквендай **кьачур** фу кIандани, хьра **чрай** фу? – Заз хьра **чрайди** (чрай-ди) гьваиш.* ‘Тебе какой хлеб принести: в магазине **купленный** хлеб хочешь или в домашней печи **испечённый** хлеб? – Мне в печи **испечённый** (испечённый-тот/который) неси’.

Присоединение к исходным прилагательным и причастиям аффиксов *-ди* или *-бур* производит такую их модификацию, которая и делает возможной их вхождение в падежную парадигму, которая и производит уже синтаксическую транспозицию (субстантивацию), невозможную для исходных адъективных словоформ лезгинского языка.

Морфемы *-ди* и *-бур* в исходе прилагательных и причастий, описываемые как **суффиксы-субстантиваторы**, на самом деле являются **формантами определённости категории детерминации**. Предлагаемая их интерпретация согласуется с пониманием референции и категории детерминации как средства установления референции в (Арутюнова 1990; Плунгян 2011: 161-171). Эти **аффиксы-артикли** компенсируют референтность адъективных словоформ, утрачиваемую ими при эллипсисе определяемого имени. Эллипсис обуславливает потребность в анафоре, которая возмещает опускаемое имя носителя признака, без которого само прилагательное **нереферентно**. Анафоричность обсуждаемых лезгинских адъективов была отмечена в (Haspelmath 1993: 111).

Прилагательное обозначает признак, который вне объекта – носителя этого признака трудно себе и представить. Эта особенность прилагательных определяется как их непригодность для выполнения такой прототипической функции существительного, как референция (Вежбицкая 1999: 106). Что может быть референтом, например, прилагательного *белый*? Оно обретает референтность благодаря соотнесённости обозначаемого им признака с его носителем: *белая бумага*.

При эллипсисе имени референция прилагательного возмещается грамматическими признаками опускаемого существительного в структуре прилагательного:

(4) – *У тебя есть бумага? – Белой нет.* Род, число и падеж прилагательного в русском языке устанавливают анафорическую соотнесённость признака *белый* с его носителем, обозначение которого в ответной реплике опущено: *Белой (бумаги) нет.*

Специальной категории для этого в русском языке нет. В языках типа лезгинского, где у прилагательных отсутствуют словоизменительные формы рода, числа, падежа, эту роль выполняют форманты грамматической категории детерминации – артикли.

Формы *определённых* прилагательных и причастий лезгинского языка имеют типологические сходства с широко известной моделью энклитической аффиксальной детерминации, описанной в болгарском языке Ю.С. Масловым (Иванова 2015: 84-97).

### Литература

- Haspelmath M. A grammar of Lezgian. – Berlin; New York, 1993.
- Арутюнова Н.Д. Референция // Лингвистический энциклопедический словарь. <https://tapemark.narod.ru/les/411a.html> (10.03.24. 12:52).
- Вежбицкая А. Семантические универсалии и описание языков. – М.: Языки русской культуры, 1999.
- Иванова Е.Ю. Артиклевая система болгарского языка в работах Ю.С. Маслова и в современных концепциях // Вестник СПбГУ. Сер. 9. 2015. Вып. 3. – С. 84 – 97.
- Плунгян В.А. Введение в грамматическую семантику: Грамматические значения и грамматические системы языков мира. – М.: Российский государственный гуманитарный университет, 2011.

## СПЕЦИФИКА РЕПРЕЗЕНТАЦИИ ПРОСТРАНСТВА В КАБАРДИНО-ЧЕРКЕССКОМ ЯЗЫКЕ: КОНТЕЙНЕРЫ

*Р.С. Кимов (Кабардино-Балкарский государственный университет),  
Л.В. Хатухова (Кабардино-Балкарский государственный университет)*  
rashad.kimov@yandex.ru

Предлагаемый доклад посвящен описанию специфики кодирования статических пространственных ситуаций в кабардино-черкесском языке (далее кабардинском или КЯ) на фоне русского и английского. В общем случае пространственная ситуация предполагает, объекты и места, которые в локативных конструкциях (ЛК) обозначаются  $X R Y$ , где  $R$  – релятор; соответствует пространственным предлогам *в, на под* и *in, on, under*, задающим соотношение «участников» статической ситуации. Объекты ( $X$ ) и места ( $Y$ ) иногда описываются в терминах *фигуры* и *фона* (см. Л. Талми 1978), которыми мы также будем пользоваться синонимично. Специфика представления пространства в КЯ с точки зрения когнитивной лингвистики впервые была рассмотрена в (Кимов 2010) с опорой на пространственные концепты, предложенные в (Плунгян 2002), и (Мазурова 2007). В докладе нас будут интересовать, когда фон может быть описан в терминах понятия «контейнер» (ср. *X в Y-е*). Последний, представляя собой один из ключевых концептов семантического описания в когнитивной парадигме (Кубрякова 1999, Рахилина 2004), входит в число базовых «топологических категорий» (Рахилина 2004). В докладе под контейнером понимаются все  $Y$ -и, которые в общем случае могут быть упомянуты после предлогов *в* и *in* в ЛК. При этом следует отметить, что упомянутая категория, как и другие когнитивные категории по определению имеют радиальную структуру со своим центром (*ящик, миска*) и периферией (*шляпа, ложка, лужа*); примеры взяты из (Рахилина 2004). Рассмотрим с этих позиций, какими топологическими характеристиками КЯ «наделяет»  $Y$ -и (фон) при кодировании пространственной ситуации ( $X$  в  $Y$ -е). Важно отметить, что под топологическими характеристиками имеются в виду **не денотативные свойства фона**, а **семантические**, т.е. свойства языкового образа  $Y$ -ов (Рахилина 2000:256). В отличие от языков со свободными формами (русский и английский, например), ЛК в кабардинском языке имеют свои особенности, предопределяемые **семантической (=национальной) формой мышления** (см. об этом Чесноков 2007:117). Всего в докладе продемонстрированы семь разновидностей (типов) контейнеров, идентифицируемых «наивной топологией» КЯ. В тексте тезисов рассмотрены четыре примера, первый из которых (1) представлен с поморфемной нотацией и сопровождается переводом. Примеры (2-4) снабжены переводом без глоссирования. Рассмотрим ситуацию «яблоки в вазе» и специфику ее кодирования в КЯ:

(1) *мыIэрысэ-р вазэ-м и- ль - щ*  
*яблокоABS вазаERG LOC\_IN:лежать3P\**

*Особенности:* а)  $X$  непосредственно предшествует  $Y$ -у; б) преверб **и-** в купе с корневой морфемой образует лексикализованную единицу (*локативный комплекс* – Кимов 2024) представленную в словаре в виде вокабулы **и- ль-ын**, букв. *влежатъ*; в) преверб объективирует топологические характеристики фона, которые ему приписывает КЯ: в (1)  $Y$  – прототипический контейнер, ср. *ящик, ведро, бак* и т.д.; д) в КЯ позиционный глагол (см. об этих глаголах Рахилина 1998; Майсак 2005) – облигаторный элемент комплекса, он конкретизирует актуальную позицию фигуры ( $X$ ) по отношению к фону ( $Y$ ) в отличие от русского и английского.

(2) в эту категорию входят следующие  $Y$ -и: *шкафы, серванты, горки, комоды, сундуки, сейфы*. Исключение: *стиральные машины* относятся к (1).

(3) категория включает несколько групп Y-ов: а) жидкости: *вода, масло, молоко, кровь* (о жидкостях как контейнерах см. Лакофф 2004: 55); б) сыпучие материалы : *зерна, мука, крупы, снег*; в) внутренние органы - *мозги, легкие, печень, желчь*; д) множественные сущности – *стадо, толпа*; е) абстрактные сущности – *горе, беда радость*

4) все здания и сооружения от хижин до дворцов; школы, больницы.

|                                     |              |             |          |
|-------------------------------------|--------------|-------------|----------|
| (2) <i>мыIэрысэ-р</i> холодильником | <i>дэ</i> -  | <i>ль</i> - | <i>щ</i> |
| яблоки в холодильнике               |              |             |          |
| (3) <i>мыIэрысэ-р</i> псым          | <i>хэ</i> -  | <i>ль</i> - | <i>щ</i> |
| яблоки в воде                       |              |             |          |
| (4) <i>мыIэрысэ-р</i> кладовкэм     | <i>щIэ</i> - | <i>ль</i> - | <i>щ</i> |
| яблоки в кладовке                   |              |             |          |

### Литература

- Лакофф Дж. Метафоры, которыми мы живем / Дж. Лакофф, М. Джонсон; пер. с англ. А. Н. Баранова и А. В. Морозовой ; под ред. и с предисл. А. Н. Баранова. – Москва : УРСС, 2004 – 252 С.
- Мазурова Ю.В. Типология средств выражения пространственной локализации: вертикальная ось: дисс... канд. филол. наук – М., 2007.
- Кимов Р.С. Соматизмы кабардинского языка. / Р.С. Кимов // Грамматикализация: монография. – Нальчик: Каб.-Балк. ун-т, 2010. – С. 122.
- Кимов Р.С. Специфика языковой категоризации пространства в типологическом ракурсе / Р.С. Кимов // Особенности репрезентации мира в разных лингвокультурах: Монография. – Нальчик : Каб.-Балк. ун-т – 2022. – 139 С.
- Кубрякова Е.С. Семантика в когнитивной лингвистике (о концепте контейнера и формах его объективации в языке) // Известия РАН, СЛЯ. – 1999. – т. 58. – N 5-6. – С. 3-12.
- Майсак Т.А. Типология грамматикализации конструкций с глаголами движения и глаголами позиции. – М.: Языки славянских культур, 2005.
- Рахилина Е.В. Без конца и без края / Е.В. Рахилина // Исследования по семантике предлогов.– М.: Русские словари, 2000. – С. 243–263.
- Рахилина Е.В. Контейнер и содержимое в русском языке: наивная топология / Е. В. Рахилина // Языковые значения : Методы исследования и принципы описания (памяти О. Н. Селиверстовой) / Моск. гор. пед. ун-т. – М., 2004. – С. 233–257.
- Плунгян В.А. О специфике выражения именных пространственных характеристик в глаголе: категория глагольной ориентации // Исследования по теории грамматики. Вып. 2: Грамматикализация пространственных значений в языках мира / ред. В.А. Плунгян. – М., 2002.– С. 57-98.
- Чесноков П.В. Семантические формы мышления и их параметры /П.В. Чесноков //Известия Южного федерального университета. Филологические науки. – 2007. – №1-2. – С. 117–123.
- Talmy L. Figure and Ground in complex sentences. In Joseph Greenberg, Charles Ferguson Edith Moravcsik, eds. Universals of Human Language. – Stanford: Stanford University Press, 1978. – Vol. 4. – P. 625–649.

## ДИСТАНТНОЕ СОГЛАСОВАНИЕ: МЕХАНИЗМЫ И ТРИГГЕРЫ

*Е.А. Лютикова (Московский государственный университет  
имени М.В. Ломоносова, Институт языкознания РАН)  
lyutikova2008@gmail.com*

Полипредикативные конструкции, в которых матричный предикат может согласовываться с абсолютивом собственного клаузного актанта, широко распространены в нахско-дагестанских языках (см. обзор данных в Forker 2017). Конструкции с дистантным согласованием (1) обладают следующими свойствами: (i) клаузный актант занимает позицию абсолютива матричного предиката; (ii) контролером согласования является абсолютив зависимого предиката; (iii) дистантное согласование варьирует с локальным/дефолтным согласованием.

В теоретических работах, посвященных дистантному согласованию нахско-дагестанских языков, неоднократно предпринимались попытки свести дистантное согласование к локальному путем постулирования монопредикативной структуры (clause union, Haspelmath 1999), скрытого подъема абсолютива зависимой клаузы в главную (Serdobolskaya 2009), наличия в главной клаузе коиндексированной нулевой категории (proху, Polinsky 2003), открытого или скрытого коммуникативно мотивированного А'-передвижения абсолютива на левую периферию зависимой клаузы (Polinsky, Potsdam 2001; Polinsky 2003; Mursell 2021). Все указанные подходы делают определенные теоретические предсказания: так, при монопредикативной структуре или при наличии копии/proху абсолютива зависимой клаузы в главной клаузе ожидается возможность широкой сферы действия абсолютива зависимого предиката по отношению к операторам и кванторам в главной клаузе, а при коммуникативном передвижении абсолютива на левую периферию зависимой клаузы – ограничения на коммуникативный статус абсолютива и других компонентов конструкции.

В докладе предполагается рассмотреть данные хонохского хваршинского, которые не укладываются ни в одну из локальных теоретических моделей дистантного согласования. С одной стороны, можно утверждать, что абсолютив зависимой клаузы не представлен в матричной клаузе никакой пустой категорией, что следует, в частности, из невозможности его широкой сферы действия по отношению к элементам матричной клаузы (2). С другой стороны, отсутствуют ограничения на коммуникативный статус контролирующего дистантное согласование абсолютива: например, он может быть выражен анафором или вопросительным местоимением, что несовместимо со статусом топика (3), и может находиться в одной клаузе с другим фокусным элементом, что несовместимо со статусом фокуса (4). Кроме того, возможна «цепочка» дистантного согласования с наиболее глубоко вложенным абсолютивом (5), что также противоречит гипотезе о локальном А'-передвижении абсолютива как структурной основе дистантного согласования.

Гипотеза о прагматической выделенности контролирующего согласование абсолютива обычно поддерживается предпочтительностью дистантного согласования в том случае, если этот аргумент соответствует информационному фокусу или мишени релятивизации всей конструкции (см. Khalilova 2009: 389–391). Действительно, в хонохском хваршинском, несмотря на отсутствие коммуникативных ограничений на контролирующий согласование абсолютив, предпочтительно дистантное согласование, если абсолютив соответствует оператору со сферой действия в главной клаузе (6).



Я предполагаю, что данные хонохского хваршинского могут быть объяснены следующим образом. Контраст локального (дефолтного) и дистантного согласования является структурным и связан с наличием/отсутствием блокирующей именной проекции между матричной и зависимой клаузой (см. подробнее Chumakina, Lyutikova 2023). В пользу этого предположения говорит блокирование дистантного согласования генитивными подлежащими зависимой клаузы. Предпочтительность согласования по I классу в (6) объясняется тем, что в основе подобных примеров лежит иная конструкция, в которой ядерный аргумент зависимой клаузы синтаксически поднимается в главную (Lyutikova 2024). В таком случае поднятый аргумент контролирует предикативное согласование матричного глагола (7). Предпочтения согласования в (6) в действительности отражают предпочтительность локальной релятивизации перед дистантной.

### Примеры

(1) инхокваринский хваршинский (Khalilova 2009: 385)

dilʃ b-iyo:qʹ / I-iyo:qʹ [ise bertin-no-λʹo kečʹi b-og  
я.LAT III-знать.GNT / IV-знать.GNT он.ERG свадьба-OBL-SUP песня(III)[ABS] III-хорошо  
b-ez-dow-lar]

III-братъ-GNT.PTCP-NMLZ

‘Я знаю, что он хорошо поет на свадьбах.’

(2) хонохский хваршинский

žibžib učitel-e-l akʷa-ha ejča [has uža  
каждый учитель-OBL-DAT I.видеть-CVB.IPFV I.AUX.AOR один мальчик(I)[ABS]  
kʷatʹida-ha]

опоздать-PTCP.IPFV

‘Каждый учитель видел, что один мальчик опоздал.’ (каждый>один, \*один>каждый)

(3) хонохский хваршинский

dil j-i:qʹe [aminat-i hiba vini go:jλʹa]  
я.DAT II-знать.GNT Аминат-ERG какой женщина(II)[ABS] звать.PTCP.PFV

‘Я знаю, какую женщину позвала Аминат.’

(4) хонохский хваршинский

dil b-i:qʹe [rasul-i-bčʹa a<b>du sajro baqaγ-ajti]  
я.DAT III-знать.GNT Расул-ERG-FOC этот<III> лошадь(III)[ABS] ловить.PTCP.NEG

‘Я знаю, что только Расул эту лошадь поймал.’

(5) хонохский хваршинский

dil j-i:qʹe [debel [rajsat j-atʹo:qʹqʹa] j-ajka]  
я.DAT II-знать.GNT ты.DAT Райсат(ii)[ABS] II-приходить.PTCP.PFV II-видеть.PTCP.PFV

‘Я знаю, что ты видел, что Райсат приехала.’

(6) хонохский хваршинский

o<w>žu [dil [iša-tʹ-i eci:cca] ajka / ?\*I-ajka] uža  
вот<I> я.DAT мать-OBL-ERG I.хвалить.PTCP.PFV I/?\*IV-видеть.PTCP.PFV мальчик(I)[ABS]

ah-na eča-na gole

I.вставать-CVB.PFV I.AUX-CVB.PFV COP

‘Вот стоит мальчик, которого я видел, что мать похвалила.’

(7) хонохский хваршинский

dil uža [iša-tʹ-i ti eci:cca] ajka  
я.DAT мальчик(I)[ABS] мать-OBL-ERG I.хвалить.PTCP.PFV I.видеть.PTCP.PFV

‘Я видел, как мать похвалила мальчика.’



## **Литература**

- Chumakina M., Lyutikova E. 2023. External agreement in Khwarshi. In M. Chumakina, O. Bond, S. Kaye (eds.), *Agreement beyond the verb: Unusual targets, unexpected domains*, 198–242. Oxford: Oxford University Press.
- Forker D. 2017. Ergativity in Nakh-Daghestanian languages. In J. Coon, D. Massam, L. Travis (eds.) *The Oxford handbook of ergativity*, 851–872. Oxford: Oxford University Press.
- Haspelmath M. 1999. Long distance agreement in Godoberi (Daghestanian) complement clauses. *Folia Linguistica* 33, 131–151.
- Lyutikova E. 2024. Raising, control and case. In L. Clemens, V. Gribanova, G. Scontras (eds.), *Syntax in uncharted territories: Essays in honor of Maria Polinsky*. UC eScholarship Repository.
- Mursell J. 2021. The syntax of information-structural agreement. [LA 268]. John Benjamins.
- Polinsky M. 2003. Non-canonical agreement is canonical. *Transactions of Phil. S.* 101, 279–312.
- Polinsky M., Potsdam E. 2001. Long-distance agreement and topic in Tsez. *NLLT* 19, 583–646.
- Serdobolskaya N. 2009. Towards the typology of raising: A functional approach. In A. Arkhipov, P. Epps (eds.) *New challenges in typology*, 245–270. Berlin: de Gruyter.

**Работа поддержана грантом РФФ №24-18-00199, реализуемым в Институте языкознания РАН.**

## ОСОБЕННОСТИ ШАНГОДИНСКОГО ГОВОРА АНДАЛАЛЬСКОГО ДИАЛЕКТА АВАРСКОГО ЯЗЫКА

*З.М. Маллаева (Институт языка, литературы и искусств имени Гамзата Цадасы  
Дагестанского федерального исследовательского центра РАН)  
logika55@mail.ru*

Актуальность исследования шангодинского говора андалальского диалекта аварского языка обусловлена следующими факторами: 1) интенсивными процессами нивелировки различий между диалектами и говорами, из-за миграции населения горного Дагестана; 2) реальной угрозой исчезновения говора (на сегодняшний день в селе проживает менее ста человек); 3) говор с. Шангода не являлся предметом специального научного исследования.

Ш.И. Микаилов выделяет в андалальском диалекте десять говоров: бухтинский, обохский, сугратлинский, гамсутлинский, чохский, кегерский, хоточиндахский, ругжинский, куядинский и салтинский, «отличающиеся друг от друга некоторыми фонетическими, грамматическими и незначительными лексическими чертами, но обладающие общностью некоторых языковых явлений» (Микаилов 1959: 176). В данной монографии автор не рассматривает говор села Шангода, только отмечает, что он является подговором соседнего бухтинского говора. Однако говоры этих двух селений обнаруживают определенные различия на всех языковых уровнях, которые позволяют рассмотреть эти идиомы как самостоятельные говоры.

На фонетическом уровне различия проявляются в том, что в говоре села Шангода в ряде лексем встречается губно-губной смычно-гортанный мгновенный звук *pl*. В большинстве лексем звук *pl* представлен в позиции инлаута: *кьaплде* «упаковать», «сложить (плотно)», *кьaплде* *буде* «закрывать плотно» (*нуццIа кьaплде буйе!* «закрой дверь плотно!»); *кьaплде* «ударить», «(по)бить», *кьeплетте* «драться», «огрызаться»; *чIчIeплде* «приплюснуть» (*чIчIeплараб чед* «приплюснутый хлеб»); *кIаплли кампет* «конфета сосулька»; *кьaпIу-сапIмо* «аккуратно»; *лапI-лапIде* «моргать»; *чIeплетте* «чавкать»; *чIeпIеди* «бульканье» и т.д.; реже в препозиции: *плив* – полисемантическое эмоциональное междометие; *пIукъ* «пук»; *пIанкIмо* «разинув» (*пIанкIмо кIалгина* «разинув рот») и в постпозиции: *ххупI* «глоток»; *цIцIупI* «огромная сковорода».

Шипящей аффрикате *дж* бухт.инского говора в шангодинском соответствует свистящий спирант *ж*: *бажарде* (бухт. *баджарде*) «суметь», «мочь»; *жухIи* (бухт. *джухIи*) «конский щавель»; *Нажмуттин* (бухт. *Наджмуттин*) и др.

В шангодинском говоре посредством носового палатализованного *н'* различается не только настоящее и прошедшее время: *бу-на* «сделал» – *бу-н'а* «делаю», *кьa-на* «закрыл» – *кьa-н'а* «закрывает», *кьачIа-на* «нарядил» – *кьачIа-н'а* «наряжает» (как и в бухт.), но и настоящее и будущее время: *эн'а* «ходит» – *эн-а* «пойдет»; *квен'а* «ест» – *квен-а* «съест».

В шангодинском говоре формант эргативного падежа имен существительных третьего грамматического класса и имен собственных (мужских и женских) *-лльа* (бухт. *-д*): *Пали-лльа* (бухт. *Пали-д*), *ГIакда-лльа* (бухт. *ГIакда-д*), *унту-лльа* (бухт. *унту-д*); формант мн. ч. *-дул*, как и в лит.яз. (бухт. *-дил*): *цур-дул* «лисы» (бухт. *цур-дил*), *ГIун-дул* «уши» (бухт. *ГIун-дил*); формант мн. ч. *-зал*, как и в лит.яз. (бухт. *-заб*): *хIур-зал* «поля» (бухт. *хIур-заб*), *рукъ-зал* «дома» (бухт. *рукъ-заб*); в некоторых

словах формант мн. ч. *-ал*, как и в лит.яз. (бухт. *-ил*): *гІанкІ-ал* «зайцы» (бухт. *гІанкІ-ил*) и т.д.

В «Словаре андалальского диалекта аварского языка» (Саидова 2019) нет ни одной лексемы шангодинского говора, хотя в говоре имеются слова, не представленные ни в одном другом говоре андалальского диалекта, типа: *атта* «папа», *халканаз* «совок», *хІажуролълъ* «кукуруза», *панташиро* «бабочка», *ноло* «шиповник», *оммор* «на крыше», *ухъаб* «низкий», *умух* «шуба», *хъхъур* «морковь», *хъапна* «горсть», *нухъа* «грач», *гочІихтте* «капризничать», *жип* «карман», *кІкІуржагъде* «кататься», *гъенкІеро* «качели», *кудеххил* «корзина» и др. Лексические диалектизмы – это наиболее древняя самобытная лексика, которая восходит к периоду обособленного существования носителей говора. В говоре много заимствований из лакского языка. Вся остальная лексика говора представлена фонетическими диалектизмами. Самое ценное в говоре – это лексические диалектизмы, которые обогащают речь, делают её неповторимой, придавая особый колорит. В шангодинском говоре представлены также этикетные речевые формулы, характерные только для данного говора.

### Литература

- Микаилов Ш.И. Очерки аварской диалектологии. М.; Л.: Изд-во Акад. наук СССР, 1959.
- Саидова П.А. Словарь андалальского диалекта аварского языка. Махачкала: ИЯЛИ ДФИЦ РАН; АЛЕФ, 2019.

## РАСПРОСТРАНЕНИЕ ПРОЦЕССА ПАЛАТАЛИЗАЦИИ В ДАРГИНСКИХ ЯЗЫКАХ

Р.О. Муталов (Институт языкознания РАН)  
mutalovr@mail.ru

Даргинские языки распространены в Центральном Дагестане; согласно переписи 2021 года, на них говорят 626 тысяч человек. В Списке языков России (<http://jazykirf.iling-ran.ru/>) выделено 6 даргинских языков: севернодаргинский, мегебский, сирхинско-цудахарский, кубачинский, кайтагский и чирагский. Вследствие того, что они ранее считались диалектами одного языка, остаются слабо изученными, в частности, не проводилось сравнительных исследований по различным аспектам фонетики. В данной работе предпринята попытка систематизировать сведения об одном из распространенных в большинстве даргинских языков явлении – палатализации согласных.

Палатализация рассматривается как процесс перемещения вперед места образования заднеязычных согласных. Палатализованными в различных даргинских языках могут быть смычные *ɟ*, *к*, *кк*, *к1* и спиранты *хь*, *хьхь*. В позиции перед гласными *и*, *е* они переходят в переднеязычные звуки: *ɟ* – *ж*, *к* – *ч*, *кк* – *чч*, *к1* – *ч1*, *хь* – *ш*, *хьхь* – *шш*. Примеры из ицаринского: *кейгарай* «сесть» – *кейже* «садись», *кабикарай* «упасть» – *кабичиб* «упасть», *барккуй* «найти» – *барччиб* «нашел»... Палатализируются данные звуки и в позиции перед показателем каузатива *-ахь*: *бакуй* «смазать» – *бач-ахь-уй* «заставить смазать». Лабиализованные заднеязычные звуки не могут подвергаться палатализации.

Ш.Г.Гаприндашвили полагает, что палатализация встречается лишь в тех даргинских диалектах, где представлены геминированные звуки (диалекты цудахарского типа) (Гаприндашвили 1966: 255). Между тем, распространение процесса палатализации в даргиноязычном ареале представляет собой довольно пеструю картину. Процесс палатализации характерен для цудахаро-сирхинского, кубачинского, кайтагского, чирагского языков и ряда диалектов севернодаргинского языка – акушинского, муиринского, урахинского.

Не встречается палатализация в севернодаргинских диалектах мекегинского типа – мекегинском, кадарском, губденском, мюрегинском, мугинском, и в мегебском языке. Не подвергаются данному процессу также согласные звуки различных говоров, традиционно относящихся к муиринскому и урахинскому диалектам – харбукского, дейбукского, мугринского, меусишинского. Более того, палатализация нехарактерна и для ряда диалектов цудахаро-сирхинского языка – шириноско-амузгинского, цугнинского, бутринского.

В качестве объяснения того факта, что процессы палатализации выявлены в одних даргинских диалектах и отсутствуют в других, можно было бы предложить следующую интерпретацию. Первоначальное место обитания даргинцев, на наш взгляд, находилось примерно в верховьях реки Уллучай. Был один древнедаргинский язык со своей фонетической системой и грамматикой. Позднее произошли первые крупные миграции даргинцев на восток и северо-восток, в частности, в мекегинские пещеры и ущелья.

Естественно, различия между диалектами стали углубляться. Наряду с новыми грамматическими формами стали возникать и распространяться различные

фонетические процессы и явления. В частности, возник процесс палатализации, который получил распространение в большинстве даргинских диалектов, однако он не коснулся диалектов мекегинского типа, носители которых уже жили вдали от основной массы даргинцев. Палатализация проникла в некоторые севернодаргинские диалекты, которые граничат с южнодаргинскими – акушинский, муиринский, урахинский. Но данный процесс так и не получил распространения в нескольких архаичных диалектах и говорах цудахаро-сирхинского языка.

### **Литература**

Гаприндашвили Ш.Г. Фонетика даргинского языка. Тбилиси: Мецниереба, 1966.

## К ИСТОРИИ СВАНСКОГО ИМЕННОГО ВОКАЛИЗМА

Р. А. Павлов (независимый исследователь)

varaapohjola@gmail.com

Предлагается интерпретация фонетического развития некоторых сванских именных основ, в которых традиционно усматривались нерегулярные фонетические изменения или неустановленное распределение рефлексов.

1) Переход пракартвельского (ПК)  $*u > \text{ə}$  не ограничивается заимствованиями, как это иногда предполагалось (Рогава 1962: 47), и не является спорадическим, но (для определённого периода истории сванского языка) регулярным и всеобщим; реализуется он за счёт того, что фонема /u/ фонологически эквивалентна последовательности  $w\text{ə}$ , где  $w$  подвергается метатезе вправо (как и в сочетаниях  $w\text{e}$ ,  $w\text{i}$  и в тех же условиях):  $\text{CuC} > \text{C}\text{əCw}$ . Впоследствии, если  $-w$  в ауслауте сохраняется или в основе присутствует иной лабиальный элемент,  $u$  восстанавливается под его воздействием:  $\text{C}\text{əCw} > \text{C}\text{əC}/\text{CuC}(w)$ . В некоторых фонетических окружениях  $-w$  выпадает регулярно: в комплексах типа  $\text{C}xw$  и, вероятно, после  $t$ . Случай типа  $\text{ʃu}k\text{w}$  ‘дорога’ < груз.  $\text{ʃu}q\text{a}$  являются не особым развитием в заимствованиях (Гамкрелидзе, Мачавариани 1965: 34), а результатом того же процесса.

2) Оказывается возможным объяснить практически все немногочисленные случаи т. н. лабиализации  $a$ :  $\text{ʃdugw-} < *t\text{agw-}$ , лашх.  $\text{usgw}$  ‘яблоко’ <  $*w\text{aʃl-}$ , лашх.  $\text{tu}$  ‘мёд’ <  $*t\text{apl-}$ ,  $\text{tu}$  ‘отец’ <  $*m\text{ama}$ , лашх.  $\text{txum-}$  ‘голова’ <  $*t\text{xem-}$  ‘темя, макушка’ и др. Если принять, что любое корневое  $u$  вторично и является результатом либо лабиализации  $\text{ə}$ , либо вокализации слогового сонанта (обычно  $\text{ŋ}$ ), то для данных слов можно восстановить праформы  $*ʃt\text{əgw-}$ ,  $*w\text{əskl-}$  (>  $*w\text{əskw-}$ ),  $*t\text{əpl-}$  (>  $*t\text{əpw-}$ ),  $*m\text{m-}$ ,  $*t\text{xm-}$ , где  $\text{ə}$  представляет собой эпентетический гласный (в консонантном кластере), а сами эти формы отражают ПК нулевую ступень огласовки корня. Как известно, для ряда ПК основ в сванском нулевую ступень принято считать исходной ( $\text{mu}q\text{od}$  ‘грудь’ <  $*m\text{q}\text{rd-}$ ) (Гамкрелидзе, Мачавариани 1965: 287).

3) Аналогично, нулевой ступенью объясняется развитие в случаях типа  $(w)\text{i}c\text{x}$  ‘груша’ <  $*uc\text{xw-} < *m\text{sxl-} < \text{ПК } *m\text{sxa-}$ ,  $\text{wi}z$  ‘змея’ <  $u\text{z-} < *ə\text{z}w\text{-} *ə\text{z}w\text{l-} < *z\text{w}\text{l-} < \text{ПК } *g\text{wel-}$  и др., а также возникновение протетического гласного в случаях типа лашх.  $\text{a-}k\text{wed-}$  ‘хвост’ <  $*k\text{wd-}$ .

4) Обобщение нулевой ступени можно обосновать тем, что обобщилась основа генитива, которая в общекартвельском и раннепротосванском была представлена нулевой ступенью. Такое допущение позволяет объяснить некоторые другие явления.

5) Палатальный умлаут I стадии ( $*a > e$ ) можно в таком случае трактовать как вызванный показателем генитива  $\{-i\check{s}\}$ , а не номинатива  $*-i$ , как обычно считается. Этим объясняется, почему он не затронул все основы: затронутыми оказываются основы с полной ступенью  $*a$  в генитиве, восстановленной (или сохранившейся) из-за фонетической структуры основы (наличие консонантных кластеров:  $\text{de}ʃ\text{dw-}$  ‘медведь’ <  $*d\text{atw-}$ ,  $\text{zesx-}$  ‘липа’ <  $*z\text{asxw-}$ ,  $\text{ʒe}y\text{-}$  ‘собака’ <  $*z\text{i}a\text{yl-}$ , отсутствие начального согласного:  $\text{je}ʃ\text{d-}$  ‘10’ <  $*a\text{t-}$ ; вероятно, эти корни не имели нулевой ступени ещё в пракартвельском; для этих основ отмечается особое соответствие груз.  $a \sim$  зан.  $\rho \sim$  сван.  $e$  (Тестелец 1991: 69). В основах типа  $\text{CVC}$  или при наличии в основе  $m$ ,  $n$ ,  $l$ ,  $r$  в соседстве с гласным, как правило, сохраняется (восстанавливается)  $a$

(умлаутируется уже на II стадии умлаута: qän- ‘бык’ < \*qan-/qŋ-, bäsq- ‘земляника’ < \*bŋçq- < ПК \*maŋçqŋw-, qäd- ‘живот’ < \*qad-/qd-, žägŋw- ‘жила’ < \*žŋŋw- < ПК \*žŋagŋw-; в последнем примере соседство с сонантом объясняет отсутствие перехода ž > ž, что избавляет от необходимости предполагать заимствование из мегрельского).

б) В таком случае на данном раннем этапе развития сванского языка показатель номинатива \*-i был ещё, вероятно, клитикой, не оказывавшей влияния на вокализм основы (как не вызывает умлаута современная клитика =i ‘и’). Иначе было бы более вероятно обобщение во всех именах с корневым *a* умлаутированной основы с *e*, которая была бы представлена как в генитиве, так и в маркированном номинативе. Это свидетельствует в пользу предположения о том, что оформление номинатива суффиксом \*-i происходит уже независимо в разных ветвях картвельского (Климов 1962).

### Литература

- Гамкрелидзе, Т. В., Мачавариани, Г. И. Система сонантов и аблаут в картвельских языках. Тбилиси: Мецниереба, 1965. (На груз. яз.)
- Климов, Г. А. Склонение в картвельских языках в сравнительно-историческом аспекте. Москва: Издательство Академии наук СССР, 1962.
- Рогавя, Г. В. Вопросы исторической фонетики картвельских языков. I. Некоторые вопросы истории гласных в картвельских языках. Тбилиси: Издательство Академии наук Груз. ССР, 1962. (На груз. яз.)
- Тестелец, Я. Г. К реконструкции пракартвельского несонантического вокализма. // Булатова, Р. В., Замятина, Г. И., Николаев, С. Л. (ред.) Славистика. Индоевропеистика. Ностратика: К 60-летию со дня рождения В. А. Дыбо. Тезисы докладов. Москва: Институт славяноведения и балканистики АН СССР, 1991. С. 66–70.



## ИНДЕКСИКАЛЬНЫЙ СДВИГ В ГУНЗИБСКОМ ЯЗЫКЕ

Л.И. Паско (Московский государственный университет  
имени М.В. Ломоносова, Институт языкознания РАН)  
paskolada@yandex.ru

**Проблема.** Обычно дейктические выражения указывают на аспекты ситуации, в которой происходит речевой акт. Однако иногда в сентенциальных компонентах глаголов речи дейктические выражения могут отсылать не к внешней коммуникативной ситуации, а к внутренней, которая входит в пропозицию предложения, – это явление получило в литературе название «индексикальный сдвиг» (Indexical Shift, далее ИС). ИС зафиксирован во многих языках, в том числе, и в нахско-дагестанских, см. список в (Bogomolova 2024: 12). В докладе мы рассмотрим ИС в гунзибском языке (цезские ~ нахско-дагестанские)<sup>1</sup>.

**Данные.** Свойства ИС в гунзибском будут обсуждаться на фоне ИС в других цезских языках: гинухском (Forker 2013), цезском (Polinsky 2015) и хваршинском<sup>2</sup>. ИС в гунзибском возможен для личных и темпоральных дейктических выражений. Накладываются семантические ограничения на тип предиката в матричной клаузе: ИС возможен только в компонентах глаголов речи, ср. (1a) и (1b). Это отличает гунзибский от родственных языков: в хваршинском ИС возможен и в компонентах глаголов мышления, в цезском – во всех репортативных контекстах, включая глаголы знания, эмоций и восприятия информации (Polinsky 2015: 254). Гунзибский, как и многие другие языки с ИС, в том числе, и другие цезские, подчиняется ограничению совместного сдвига (Shift-Together Constraint, (Anand, Nevins 2004)): ИС подвергаются либо все дейктические выражения одного типа в клаузе, либо ни одно из них. В гунзибском клаузы с ИС демонстрируют бóльшую прозрачность для дистантных синтаксических процессов, чем в цезском: выражения с отрицательной полярностью в зависимой клаузе могут лицензироваться отрицанием в матричной клаузе (2), – эта черта объединяет гунзибский с хваршинским. Это свойство, наряду с семантическими диагностиками – противопоставлением *de re* и *de dicto* интерпретаций, объединением в репортативном контексте сказанного в двух разных речевых актах (Shklovsky, Sudo 2014) – служит подтверждением того, что клаузы с ИС в гунзибском действительно являются синтаксически зависимыми, а не представляют собой цитату.

**Обсуждение.** Мы подробно рассмотрим два нетривиальных свойства ИС в гунзибском языке. Первое свойство заключается в следующем: в зависимой клаузе, где есть два аргумента, соотносящихся с участниками внутренней коммуникативной ситуации, один из аргументов может выражаться «сдвинутым» личным местоимением, а другой – рефлексивом 3 л. Так, в примере (3) в зависимой клаузе аргумент, коиндексированный с ‘Патимат’, выражается рефлексивом, тогда как коиндексированный с ‘Расул’ аргумент выражен местоимением 2 л. В гунзибском

<sup>1</sup> Материал был собран в ходе полевой работы автора в с. Стальское Кизилюртовского р. Дагестана в 2024 г.

<sup>2</sup> Материал был собран в ходе полевой работы автора в с. Хонох Цумадинского р. Дагестана в 2022 г.

морфологические рефлексивы есть только для 3 л. – аналогичная ситуация наблюдается в гинухском (Forker 2013: 142). Как и в гунзибском, в гинухском рефлексивы могут связываться в репортативном контексте аргументом из матричной клаузы. Однако, в отличие от гунзибского, в гинухском употребление в одной клаузе рефлексива и «сдвинутого» личного местоимения запрещено (Forker 2013: 664). На первый взгляд может показаться, что употребление рефлексива и «сдвинутого» местоимения в одной клаузе нарушает ограничение совместного сдвига, однако мы покажем, что это не так. Второе свойство, которое мы обсудим в докладе, – обязательный ИС местоимений с фокусной частицей =ž. Эта черта объединяет гунзибский с цезским (частица =tow (Polinsky 2015: 260)) и хваршинским (частица =č). Статус этой частицы неочевиден: с одной стороны, личные местоимения с фокусной частицей регулярно употребляются в рефлексивном контексте, что позволяет анализировать частицу как рефлексивную морфему (такое решение, например, принято в грамматике гунзибского (Van den Berg 1995: 63)); с другой стороны, частица может маркировать фокус и на непрономинальных составляющих. Мы покажем, что в клаузах с ИС частица =ž действительно является фокусной: она находится в дополнительной дистрибуции с другими фокусными единицами, местоимение с =ž является акцентоносителем в интонационном контуре, типичном для фокуса в гунзибском. Однако нельзя считать, что ИС обусловлен исключительно фокусной интерпретацией местоимений: во-первых, «сдвинутые» местоимения без =ž не обязательно произносятся с фокусной интонацией, во-вторых, на фокусные единицы, отличные от =ž, требование обязательного ИС не распространяется.

### Примеры

- (1) a. pat'imat-lo    nisə-r    də    ken    b-uw-aa=ʎe  
 Патимат-ERG    сказать-PRET    я.ERG    еда.ABS III-делать-GNR=QUOT  
 'Патимат<sub>i</sub> сказала, что я приготовлю / она<sub>i</sub> приготовит еду.'
- b. pat'imat-i    gič'e-n    lo    də    ken    b-uw-aa=ʎe  
 Патимат-DAT    думать-CVB    COP.PRS я.ERG    еда.ABS III-делать-GNR=QUOT  
 'Патимат<sub>i</sub> подумала, что я приготовлю / \*она<sub>i</sub> приготовит еду.'
- (2) a. maḥamad-lo    nis-iis    dii    suk'u=loddon    aḥ-li-ʔ    ac'e-r=ʎe  
 Магомед-ERG    сказать-PRET.NEG я.DAT    кто.ABS=NPI    сад-OBL-IN.ESS    видеть.I-PRET=QUOT  
 'Магомед<sub>i</sub> не говорил, что я / он<sub>i</sub> кого-либо видел в саду.'
- b. \*dii    suk'u=loddon    aḥ-li-ʔ    ac'e-r  
 я.DAT    кто.ABS=NPI    сад-OBL-IN.ESS    видеть.I-PRET  
 '\*Я кого-либо видел в саду.'
- (3) pat'imat-lo    rasul-go    nisə-r    žin-lo    mə    buʎi    ij-ojs  
 Патимат-ERG    Расул-AD.ESS    сказать-PRET    REFL-ERG    ты.ABS    в.дом    пускать.I-FUT.NEG  
 'Патимат<sub>i</sub> сказала Расулу<sub>j</sub>, что она<sub>i</sub> его<sub>j</sub> в дом не пустит.'

### Список сокращений

i – I согласовательный класс, iii – III согласовательный класс, abs – абсолютив, ad.ess – адессив, cop – копула, cvb – конверб, dat – датив, erg – эргатив, gnr – общее время, in.ess – инессив, pri – выражение с отрицательной полярностью, obl – косвенная основа, pret – претерит, quot – кватативная частица.

### **Литература**

- Anand, P., Nevins, A. (2004). Shifty operators in changing contexts. In R.B. Young (Ed.), *Proceedings of Semantics and Linguistic Theory XIV* (pp. 20–37).
- Bogomolova, N. (2024). Indexical shift in Tabasaran. *Natural Language Linguistic Theory* 42. 1–52.
- Forker, D. (2013). *A Grammar of Hinuq*. Berlin: de Gruyter.
- Polinsky, M. (2015). *Tsez syntax: A description*. Ms., Harvard University.
- Shklovsky, K., Sudo, Y. (2014). The syntax of monsters. *Linguistic Inquiry* 45. 381–402.
- Van den Berg, H. (1995). *A grammar of Hunzib*. München: Lincom Europa.

**Исследование выполнено за счет гранта Российского научного фонда № 24-18-00199, <https://rscf.ru/project/24-18-00199/>.**

## ГРАММАТИКАЛИЗАЦИЯ ЛАБИЛЬНОГО ГЛАГОЛА 'СТАВИТЬ/СТАНОВИТЬСЯ' ДЛЯ ОБОЗНАЧЕНИЯ ФАЗОВОЙ МОДАЛЬНОСТИ ИНХОАТИВА В ЦУГНИНСКОМ ДАРГИНСКОМ ЯЗЫКЕ

Г. Р. Сулайбанов (Практическая школа высших исследований – Университет PSL)  
gasangusen.sulaibanov@ephe.sorbonne.fr

Данное исследование посвящено грамматикализации лабильного глагола 'ставить/становиться' для обозначения фазовой модальности инхоатива в цугнинском даргинском языке, одного из нахско-дагестанских языков, относящегося к даргинской группе. Анализ проведен с использованием методов корпусной лингвистики и семантического анализа, а также данных элицитации и интроспекции.

Перифрастическая конструкция, где сочетается семантический глагол в форме инфинитива (несовершенного вида) и лабильный глагол 'ставить, сидеть' в качестве вспомогательного, используется для передачи временной фазы ситуации – вхождения в состояние или начала действия.

В предложениях (1 и 2) представлено независимое использование вспомогательного глагола конструкции со значением 'ставить' и 'сидеть'.

(1) gurs:i                      guta-ge                      **ka-r-ig-ib**  
девушка(NOM)              стул-SUPER(LAT)              DOWN-F-сесть/ставить.PFV-PRET(3)  
'Девочка села на стул.'

(2) gurs:i-li              k'ana                      **ka-b-ig-ib**  
девушка-ERG шарф(NOM)              DOWN-N- сесть/ставить.PFV-PRET(3)  
'Девочка надела шарф.'

В предложениях (3 и 4) фазовое значение данного глагола в непереходном и переходном предикатах соответственно.

(3) gurs:i                      r-is:i                      **ka-r-ig-ib**  
девушка(NOM)              F-плакать.IPFV-INF              DOWN-F-сесть/ставить.PFV-PRET(3)  
'Девочка начала плакать (заплакала).'

(4) gurs:i              хабар              b-urs-i                      **ka-r-ig-ib**  
девушка(NOM) история(NOM) N-рассказывать-INF              DOWN-F-сесть/ставить.PFV-PRET(3)  
'Девочка начала рассказывать историю.'

Касательно синтаксического анализа конструкции как видно из примера (4), она показывает пример с обратным управлением аргументом. Аргумент А данной конструкции стоит в номинативе и относится к вспомогательному глаголу, тогда как агент переходного смыслового глагола в эргативе опущен. Таким образом, в переходной клаузе данной конструкции выражены два аргумента в номинативе, что дает основание называть эту конструкцию биабсолютивной.

Порядок составляющих влияет на значение предложения. Например, если в примере (4) поставить вспомогательный глагол после своего аргумента, то мы получим двухклаузовую конструкцию с глаголом в главной клаузе в значении 'сидеться, сесть для'.

(5) gurs:i                      **ka-r-ig-ib**                      хабар              b-urs-i  
девушка(NOM) DOWN-F-сидеться/ставить.PFV-PRET(3) история              N-рассказывать-INF  
'Девочка села рассказать историю.'/\*'Девочка начала рассказывать историю.'

Конструкция не накладывает ни аспектуальных ограничений ни видо-временную форму вспомогательный глагола.

- (6) *gurs:i*        *χabar*        *b-urs-i*        **ka-r-irg-ar**  
девочка(NOM) история(NOM) N-рассказывать-INF DOWN-F-сесть/ставить.IPFV-3HAB  
'Девочка начинает рассказывать историю.'
- (7) *χabar*        *b-urs-i*        **ka-r-ig-e**  
история(NOM)        N-рассказывать-INF DOWN-F-сесть/ставить.PFV-IMP.ITR  
'Начини рассказывать историю.'

В докладе также обсуждается в синтаксико-семантический разбор конструкции

### Литература

- Храковский В.С. О типологии фазовых глаголов.: Наука, 1987.  
Bernd Heine and Tania Kuteva. World Lexicon of Grammaticalization: 2004

## ИНФИНИТИВНЫЕ КОНСТРУКЦИИ В БЕЖТИНСКОМ

З. М. Халилова (Институт языкознания РАН)

zaira.khalilova@gmail.com

В статье анализируется синтаксический статус инфинитивных конструкций с матричными глаголами -ü<sup>n</sup>xöŀ- ‘начинать’, -at’- ‘хотеть’, пис’о- ‘быть должным’ в бежтинском языке (цезские ~ нахско-дагестанские языки). Данные сентенциальные конструкции имеют разные синтаксические структуры. Так глагол пис’о- ‘быть должным’ используется в конструкции с функциональным реструктурированием, являясь моноклаузальной конструкцией с субъектом в падеже, требуемом зависимым предикатом. Глаголы -ü<sup>n</sup>xöŀ- ‘начинать’ и -at’- ‘хотеть’ используются в конструкциях с прямым и обратным контролем. Рассмотрим конструкции с прямым и обратным контролем на примере глагола -ü<sup>n</sup>xöŀ- ‘начинать’, который является непереходным глаголом и единственный актант выражен абсолютивом (пример 1). Прямой контроль представляет собой биклаузальную конструкцию, в которой выраженный субъект оформлен падежом, требуемом матричным предикатом. Предложение (2) является примером прямого контроля с субъектом в абсолютивном падеже, которого требует непереходный матричный глагол -ü<sup>n</sup>xöŀ- ‘начинать’, а не зависимый переходный глагол ‘петь (букв. петь песню)’. При обратном контроле в биклаузальной конструкции выраженный субъект оформлен падежом, требуемом зависимым предикатом. В предложении (3) субъект оформлен эргативным падежом, которого требует переходный зависимый предикат ‘забирать’.

(1) j-üxöŀ-čä      λ<sup>ʔ</sup>ärɣäräb      wodo  
IV-begin-PRS    heavy            rain(IV).ABS  
‘Начался сильный дождь.’

(2) mihna            m-üxöŀ-nä      geɟ      keč<sup>ʔ</sup>      iŀ-al  
bird(III).ABS    III-begin-CVB    COP      song      sing-INF  
‘Птичка начала петь.’

(3) hoŀoqas          bac<sup>ʔ</sup>i            iɣu            b-ak-al          m-üxöŀ-ija?  
that.POSS.ABL    wolf.ERG        duck(III).ABS    III-take-INF    III-begin-SIMUL.CVB  
‘Когда волк начал забирать утку у нее...’

В докладе будут представлены критерии выделения конструкций контроля, представленные М. Полинской и Э. Потсдам (2002), и основные свойства обратного и прямого контроля в бежтинском.

## Литература

M. Polinsky, E. Potsdam. Backward control //Linguistic Inquiry 33, 2, 2002. P. 245–282.

## КАТЕГОРИИ РОДА И КЛАССА В ЗАПАДНОКАВКАЗСКИХ ЯЗЫКАХ В ТИПОЛОГИЧЕСКОЙ И АРЕАЛЬНОЙ ПЕРСПЕКТИВЕ

*В.А. Чирикба (Институт языкознания РАН)*

chirikba@gmail.com

Категория грамматического рода заключается в морфосинтаксическом согласовании, основанном на различии рода. Категория именного класса подразумевает деление имен на классы, в зависимости от их соотносительности с теми или иными семантическими признаками, не обязательно соотносимыми с родом. В обоих случаях мы имеем дело с классифицирующей категорией, основанной на делении существительных по классам или группам на основе определенных семантических или иных признаков и соответствующего морфосинтаксического согласования.

С точки зрения классифицирующих согласовательных категорий западнокавказские языки поразительно гетерогенны: адыгский и убыхский языки имеют лишь лексическое выражение естественного биологического рода и лишены категории именных классов, что типологически сближает их с неродственными картвельскими и некавказскими языками Кавказа – тюркскими (карачаево-балкарский, кумыкский, ногойский, азербайджанский) и индоевропейскими (осетинский, армянский, татский). В абхазском и абазинском же языках имеется как четко выраженная классификация имен по именованному классу («человек vs. все остальное»), так и по грамматическому роду («мужской vs. женский vs. средний»). Класс человека включает в себя референты, относящиеся к людям, а также к антропоморфным сверхъестественным существам (божествам, ангелам, дьяволам и др.), которые также классифицируются по половому признаку. Противостоящий класс нечеловека включает в себя все, не относящееся к первому классу. Категория именных классов эксплицитно выражена в глагольном согласовании, в числительных, в суффиксах числа, в некоторых видах местоимений и наречий. Гендерная система в абхазском языке также имеет прозрачную смысловую мотивацию: мужской род соотносится с одушевленным референтом мужского пола, женский род – с одушевленным референтом женского пола, а средний род – со всем, что не является человеком и ассоциированными с ним антропоморфными мифологическими существами. Таким образом, одним из способов описания классифицирующей системы в абхазском языке может быть ее рассмотрение как пересечение двух параллельных систем – грамматического рода и именных классов, образующих единую категорию согласовательных классов.

Типологически сходные с абхазской системы встречаются в восточнокавказских языках. В большинстве восточнокавказских языков в единственном числе выделяются одушевленный мужской род, одушевленный женский род и один или несколько родов, относящихся к неодушевленным референтам. Таким образом, как в абхазском, так и в большинстве восточнокавказских языков, существует фундаментальная дихотомия между одушевленными и неодушевленными референтами. В итоге, мы имеем очень схожие системы, типологически представляющие один тип, несмотря на разное количество конкретных родов: от двух в табасаранском и трех в абхазском до восьми в бацбийском.



Типологическое отличие северокавказских систем от индоевропейских состоит в том, что в первых мужской и женский пол морфологически дифференцируется лишь в случае одушевленного референта, тогда как во многих индоевропейских языках различие мужского, женского или среднего рода не связано с категорией одушевленности. Интересно, что индоевропейские языки Кавказа, осетинский и армянский, утратили грамматический род, несмотря на его присутствие в соседних северокавказских языках. Это можно объяснить как влиянием картвельских языков на армянский, так и тюркским влиянием на армянский и осетинский языки. Дополнительно, осетинский язык мог находиться под влиянием кабардинского языка. С точки зрения более широкой ареальной перспективы, Н.С. Трубецкой, на основании наличия в северокавказских, индоевропейских и семито-хамитских языках категории рода, а также грамматически значимого чередования гласных (аблаута), постулировал «союз средиземноморских языковых семей».

## PHONETIC AND SOCIOLINGUISTIC VARIATION IN SANZHI DARGWA

*Diana Forker (Jena University, Germany),  
Lilia Kurnosova (Jena University, Germany),  
Melanie Weirich (Jena University, Germany)*  
diana.forker@uni-jena.de

Sanzhi Dargwa (East Caucasian or Nakh-Daghestanian) is spoken by approximately 250 speakers and is heavily endangered (for a grammar see Forker 2020). All speakers live in the Dagestania lowlands, mostly in the ethnically and linguistically mixed settlement Druzhba (Russian Federation). Sanzhi people are Sunni Muslims. Binary gender roles in the Sanzhi community – as in all other Dagestania communities – are clearly defined, relatively strongly separated, and based on a patriarchic hierarchy with the eldest men enjoying the highest esteem. Women and men have distinct tasks and occupations within the family, even though many Women have a higher education and work outside the home, a phenomenon mainly influenced by the Soviet history.

Acoustic phonetic differences such as higher mean fundamental frequency ( $f_0$ ) and higher vowel formants in speakers assigned female at birth (AFAB) compared to speakers assigned male at birth (AMAB) cannot be explained by physiological differences alone but are affected by culture-specific learned gender roles (Johnson 2006, Munson Babel 2019, Weirich Simpson 2020). For example, a correlation has been found between self-ascribed femininity and certain acoustic parameters regardless of gender identity (Weirich Simpson 2018). However, most studies until today have been focused on large Western languages and cultures. Studies on non-European languages spoken by small communities with gender roles that differ from Western cultures are basically inexistent. The aim of our talk is to fill that gap by presenting a sociophonetic analysis of gender in Sanzhi Dargwa.

Based on previous findings we hypothesize that in a society such as Sanzhi with two clearly differentiated gender roles similar acoustic parameters should at least as strongly differ between AFAB and AMAB speakers as in western societies such as Germany or the US with less pronounced bimodal gender roles. To test this hypothesis, we recorded 23 speakers of Sanzhi (13 AFAB, 10 AMAB) and gathered sociodemographic data by means of a questionnaire regarding age, education, occupation, spoken languages, mobility and self-ascribed gender identity using two psychological scales (GEPAQ, Runge et al. 1981 and TMF, Kachel et al. 2016). A range of acoustic parameters (first and second formants, mean fundamental frequency) were measured in comparable speech samples (around 3-5 minutes, usually narrative about daily activities and the personal life). Moreover, we have analyzed pharyngealized vowels, which are a typical feature of East Caucasian languages and known to differ from pharyngealization in Semitic languages such as Arabic (e.g. Beguš 2021, Bellem 2009).

In our talk we will present the first description of the acoustic vowel space in Sanzhi. Our data shows the anticipated larger vowel spaces in AFAB speakers. In addition, we find higher F2 values in pharyngealized vowels compared to non-pharyngealized vowels in both genders. Regarding mean  $f_0$ , our analyses reveal the expected difference between the genders (AFAB: 197.3 Hz, AMAB: 129.5 Hz). We will present our analysis of between and within-gender variation in gender-specific fine phonetic detail with respect to the sociodemographic and gender related questionnaire data and compare it with the findings from other languages and cultures.

## References

- Beguš, Gašper. 2021. Segmental Phonetics and Phonology in Caucasian languages. In Polinsky, Maria (ed.) *The Oxford handbook of languages of the Caucasus*. Oxford: Oxford University Press, 689-728.
- Bellem, Alex. 2009. The “problem” of pharyngealisation and its role in the sound systems of North-East Caucasian languages. Presentation at the International Workshop on Pharyngeals Pharyngealisation, Newcastle University, 26 – 27 March 2009.
- Forker, Diana. 2020. *A grammar of Sanzhi Dargwa*. Berlin: Language Science Press.
- Johnson, K. 2006. Resonance in an exemplar-based lexicon: The emergence of social identity and phonology. *Journal of Phonetics*, 34(4), 485–499.
- Kachel, Sven, Melanie C. Steffens, and Claudia Niedlich. 2016. Traditional masculinity and femininity: Validation of a new scale assessing gender roles, *Frontiers in Psychology* 7, p. 956, 2016. <https://doi.org/10.3389/fpsyg.2016.00956>.
- Munson, B., Babel, M. 2019. The phonetics of sex and gender. In W. F. Katz P. F. Assmann (Eds.), *The Routledge handbook of phonetics* (pp. 499–525). Routledge.
- Runge, T. E. et al. 1981. Masculine (instrumental) and feminine (expressive) traits: A comparison between students in the United States and West Germany, *J Cross Cult Psychol*, vol. 12, pp. 142-162.
- Simpson, Adrian Melanie Weirich. 2020. Phonetic Correlates of Sex, Gender and Sexual Orientation. In: Mark Aronoff (Ed.) *Oxford Research Encyclopedia of Linguistics*. Oxford: Oxford University Press.
- Weirich, Melanie Adrian Simpson. 2018. Gender identity is indexed and perceived in speech. *PLoS ONE* 13(12): e0209226. <https://doi.org/10.1371/journal.pone.0209226>

## CASE-MARKING ALIGNMENT IN KARTVELIAN: AN INSIGHT FROM THE BIVALTYP DATABASE

*Alexander A. Rostovtsev-Popiel (Mainz University, Germany)*  
rostovts@uni-mainz.de

This paper addresses case-marking alignment phenomena in Kartvelian in view of the methodological paradigm of BivalTyp.

In 2023, all the four modern languages of the Kartvelian family (Georgian, Megrelian, Laz, and Svan; see Rostovtsev-Popiel 2023a–d) were processed within the framework of BivalTyp (Say (ed.) 2020–), a typological online database of bivalent verbs and their encoding frames. Thus, Kartvelian became the first language family entirely covered in the project.

The database features argument encoding patterns of predicates in a convenience sample of (currently) 132 languages. The online version of the database (URL: <https://www.bivaltyp.info/>) provides an array of interactive and semi-interactive tools available for language comparison. These tools include, but are not limited to, search of the respective valency pattern as well as the locus of a deviation from the “canonical” transitive model, separately established for each language. The database has also proven to be an effective apparatus allowing for the establishment of a number of bootstrapping visualizations featured in a large number of relevant publications (cf. e.g. Say 2018; and URL: <https://www.bivaltyp.info/project/publications/> for abundant bibliography).

With the preliminary results on homogeneity (cf. ex. 1), heterogeneity (2), and reanalysis (3a–b) of respective case frames examined for Kartvelian (Rostovtsev-Popiel 2023e; 2024), this talk shall also shed light upon such domains of linguistic structure as “unexpected” patterns in case-marking alignment in single languages (4); language-specific and non-canonical, from the “Kartvelian point of view”, wordings (5); degrade of the “Kartvelian case frame model” (6); specific patterns of relevant phraseology, detected e.g. in Laz; word-order constraints (7); and a number of tentative explanations thereof in synchronic and diachronic perspectives.

These issues will be treated both qualitatively and quantitatively, thus providing statistical information on Kartvelian data per se, against the background of the Caucasus area, and in comparison with the whole database sample.

### Examples

- |                                 |   |                                                  |
|---------------------------------|---|--------------------------------------------------|
| 1. #26 ‘X ate an apple’:        | g | erg – nom                                        |
|                                 | m | erg – nom                                        |
|                                 | l | erg – nom                                        |
|                                 | s | erg – nom                                        |
| 2. #3 ‘X is afraid of the dog’: | g | dat – gen                                        |
|                                 | m | dat – all                                        |
|                                 | l | dat – abl                                        |
|                                 | s | dat – ben                                        |
| 3a. #100 ‘X costs Y’:           | l | nom – dat is (instead of nom – nom)              |
| 3b. #100 ‘X costs Y’:           | s | nom – nom resembles (instead of nom – dat in #6) |
| 4. #60 ‘X surrounds Y’:         | g | nom – dat around strikes.stat                    |

5. #121 'X wants Y': 1 erg – nom looks.for (instead of dat – nom)
6. #25 'X thinks about Y': 1 erg – nom thinks
7. Deviation from SOV: g – 2; m – 12; s – 2; l – 0.

### Abbreviations

abl – ablative; all – allative; ben – benefactive; dat – dative; erg – ergative; g – Georgian; l – Laz; m – Megrelian; nom – nominative; s – Svan; SOV – subject-object-verb; stat – stative.

### References

- Rostovtsev-Popiel, Alexander. 2023a. Bivalent Patterns in Georgian, in: Say, Sergey (ed.). *BivalTyp: Typological database of bivalent verbs and their encoding frames* (URL: <https://www.bivaltyp.info/languages/descriptions/Georgian.html>).
- Rostovtsev-Popiel, Alexander. 2023b. Bivalent Patterns in Mingrelian, in: Say, Sergey (ed.). *BivalTyp: Typological database of bivalent verbs and their encoding frames* (URL: <https://www.bivaltyp.info/languages/descriptions/Mingrelian.html>).
- Rostovtsev-Popiel, Alexander. 2023c. Bivalent Patterns in Laz, in: Say, Sergey (ed.). *BivalTyp: Typological database of bivalent verbs and their encoding frames* (URL: <https://www.bivaltyp.info/languages/descriptions/Laz.html>).
- Rostovtsev-Popiel, Alexander. 2023d. Bivalent Patterns in Svan, in: Say, Sergey (ed.). *BivalTyp: Typological database of bivalent verbs and their encoding frames* (URL: <https://www.bivaltyp.info/languages/descriptions/Svan.html>).
- Rostovtsev-Popiel, Alexander. 2023e. *Dvuxvalentnye glagoly v kartvel'skix jazykax skvoz' prizmu tipologičeskoj bazy dannyx dvuxvalentnyx konstrukcij* (BivalTyp) [Bivalent verbs in Kartvelian: An insight from a typological database of bivalent constructions]. A talk given at the 2nd International linguistic-anthropological Congress of Caucasologists, Tbilisi, Georgia (17–19.10.2023).
- Rostovtsev-Popiel, Alexander. 2024. *Odnorodnost', raznorodnost' i pereosmyslenie: pervye zamečanija po obrabotke kartvel'skogo materiala v baze BivalTyp* [Homogeneity, heterogeneity, and reanalysis: First remarks on the processing of Kartvelian data for the database BivalTyp]. *Izvestia Rossijskoj Akademii Nauk* 2.
- Say, Sergey (ed.). 2018. *Valentnostnye klassy dvuxmestnyx predikatov v raznostrukturnyx jazykax* [Bivalent valency classes in structurally diverse languages]. St. Petersburg: ILS RAN.
- Say, Sergey (ed.). 2020-. *BivalTyp: Typological database of bivalent verbs and their encoding frames* (available online at <https://www.bivaltyp.info/>).



ТЕМАТИЧЕСКОЕ  
НАПРАВЛЕНИЕ 11:  
Иранские  
языки

TOPIC AREA 11:  
Iranian  
languages



## ОБ ОТРАСЛЕВОЙ ЛЕКСИКЕ ОСЕТИНСКОГО ЯЗЫКА КАК ИСТОРИКО-ЭТНОЛИНГВИСТИЧЕСКОМ ИСТОЧНИКЕ

*Ф.О. Абаева (Северо-Осетинский институт гуманитарных и социальных исследований имени В. И. Абаева)*  
fatia-85@mail.ru

В работе «Происхождение и культурное прошлое осетин по данным языка» В. И. Абаев даёт суммарный «обзор языковых материалов», на которых основывается современное представление о происхождении и древнем быте осетин. Учёный, привлекая язык как исторический источник, просто и доходчиво раскрывает сложнейшие вопросы. В частности, давая количественную и качественную оценку культурно-языковым образованиям, с которыми связан по своему происхождению осетинский язык, характеризует его через пути складывания и развития, а также подает язык осетин как систему в его прошлом и настоящем (Абаев, 1949: 9–94).

Исследование отраслевой лексики осетинского языка связано с микролексикой, охватывающей определенный слой лексики, связанного с хозяйственной деятельностью человека, потому что язык есть не только важнейшее средство и орудие культуры, но и бесценный опыт бесчисленных поколений, воплощенный в словах. При воссоздании прошлого они передают в руки лингвиста факты, раскрывающие историю хозяйственной деятельности этноса, культуру и историю его контактов с другими народами; объясняют, что существующие в языке слова-понятия возникают только тогда, когда в них есть потребность. «Рождением» своим термины хозяйствования обязаны определённым географическим условиям, хозяйственной среде и хозяйственно-культурному развитию.

Эти «интеллектуальные» (А.А. Реформатский) слова дополняют основной словарный фонд языка. Лексика, обозначающая земледельческие орудия в осетинском языке, возникла в конкретно-исторических условиях как круг слов-понятий, без которых не мыслится ни одно человеческое общество. Высокая степень разнообразия земледельческой лексики составляет «специальный фонд», неоднородный как по происхождению, так и по составу. Археологические находки орудий земледелия в с. Кумбулта Дигорского ущелья Северной Осетии свидетельствуют о его возникновении во второй пол. III тыс до н. э., в эпоху каменного века, причем не только на равнине, но и в высокогорных районах (Калоев, 1981: 6). Для этой эпохи характерны различные приспособления для обработки земледельческих продуктов; это – жернова, ручные мельницы, каменные зернотёрки, каменные песты и ступы; а также глиняные сосуды и зерновые ямы для хранения зерна; к примеру, Северная Осетия, Змейское поселение скифского времени.

Эпоха меди и бронзы принесла предкам осетин металлические орудия труда, а появление железа в первой пол. I тыс до н. э. – плуг и топор из железа. К примеру, рассказ Геродота о появлении у скифов-земледельцев «золотого плуга» небесным даром: он упал с неба на скифскую землю вместе с ярмом, секирой и чашей, состоящих из золота (Геродот, 1972: 80). Железные орудия труда характеризуют скифскую эпоху переходом от мотыжного земледелия к плужному не только в равнинной зоне, но и в горах, где земледелие «в силу неблагоприятных природных и почвенных условий находилось на более низком уровне развития» (Крупнов, 1960: 313).

Организация трудовой деятельности горца-земледельца шла на протяжении всего календарного года и определялась традиционной технологией обработки земли в горной полосе Осетии, сводившейся к воссозданию условий природного плодородия почвы, определению характера отдельных приёмов и способов обработки земли, к изысканиям

возможных средств и способов восстановления истощённой почвы; к сложению комплекса мероприятий по искусственному возобновлению в почве запасов перегноя и поддержанию условий эффективного плодородия почвы (Вертепов, 1892: 346). Результатом заботы горца о почве стало формирование целостных систем хозяйствования, что определило и состав возделываемых полевых культур, агротехнических мероприятий (Кулумбегов, 2016: 9), и используемые земледельческие орудия, наименования которых запечатлелись в осетинском языке. В докладе рассмотрены основные этапы формирования означенной лексико-семантической группы, их особенности и характер, а также функционально-стилистическая роль (1).

### Литература

- Абаев В.И. Осетинский язык и фольклор. I. М.-Л.: Изд-во АН СССР, 1949. С. 9–94.  
 Вертепов Г.А. Осетины. Историко-статистический очерк // ТС, Вып. 2, кн. 2, 1892, №81.  
 Геродот. История. Л.: Наука, 1972. 547 с.  
 Калоев Б.А. Земледелие у народов Северного Кавказа. М.: Наука, 1981. 248 с.  
 Крупнов Е.И. Древняя история Северного Кавказа. М.: Изд-во АН СССР, 1960. 520 с.  
 Кулумбегов Р.П. Традиционное земледелие горной Осетии. Цхинвал: Республика, 2016. 116с.

### Языковые иллюстрации к тексту тезисов (1):

Употребление комплекса земледельческих орудий у осетин зависело от трёх основных хозяйственно-природных зон – горной, предгорной и равнинной. В горной зоне пашня обрабатывалась лёгким пахотным орудием *дзывыр/дзыбыр*, предгорной – малым плугом *гутон*, а на равнине – тяжёлым передковым плугом *дыууэбазырон гутон*. Терминосистема «названия земледельческих орудий труда» распределилась на следующие подгруппы в соответствии с признаком «материал, из которого они сделаны».

Подгруппу «названия земледельческих орудий и их составных элементов из древесины»; отличается наибольшим составом по отношению к остальным: дерево было основным материалом, из которого делались орудия труда: *гутон* ‘плуг’; *дзывыр* ‘соха’; *адаг* ‘борона’; *сагой* ‘вилы’; *халамарзæн* ‘грабли’; *пахса* ‘грабли’; *цæвæг хъæд* ‘ручка косы’; *къæбæлдон* ‘ящик при плуге’; *глуш* ‘рукоятка плуга’; *гинон* ‘верхняя часть сохи’; *арм* ‘дышло плуга’; *фæйнаг* ‘подошва плуга’; *гусли* ‘задняя часть плуга’; *æфсондз* ‘ярмо’; *стивдз* ‘шкворень’ (элемент ярма), *гуылу* ‘рукоятка сохи’; *хæдз* ‘крюк’ (приспособление для кручения верёвки (из травы или грубой шерсти)); *хæдзонæг* ‘крюк’; *тамасхан* ‘нижняя перекладина ярма’; *къахæн тæрх* ‘долбёжный станок’; *дзомс* ‘инструмент, которым очищают лемех плуга от земли’; *гæркъа* ‘деревянное кольцо для верёвки для натягивания’; *гæркъуздухæн* ‘палка, которой стягивают верёвку’; *æнгуылдзытæ* ‘деревянные пальцы для жатвы’; *найгæнæн хъил* ‘палка для обивания зёрен’.

Подгруппа «названия земледельческих орудий и их составных элементов из металла» имеет меньший состав; это – *æхсырф* ‘серп’; *æхсырфаг* ‘материал для изготовления серпа’; *хосгæрдæнмашина* ‘сенокосилка’; *æфсæн* ‘лемех’; *дзыргъа* ‘сошник’ (нож плуга); *пох* ‘грядиль плуга’, ‘дышло’; *похци* ‘борона’; *цæвæг* ‘коса’; *къæти* ‘мотыга’; *рувæн* ‘инструмент для прополки (тяпка, мотыга)’; *найгæнæн машина* ‘молотилка’; *хъæсдарæн* ‘приспособления для отбивания косы’; *ламгам* ‘серп’; *елцæггæнæн* ‘зернотёрка’.

Парадигма слов, объединённая общим семантическим полем «названия орудий земледелия из камня»: *сигæц*, *сигæцдур* ‘оселок’, ‘точильный камень’; *саудур* ‘оселок’; *ссон* ‘точильный камень’; *къахæн* ‘кирка’; *цæвæджы дур* ‘камень для оттачивания косы’; *цæвæгцыргъæнæн* ‘точильный камень’; *куыройыфыд* ‘жернова’.

Подгруппа слов «*названия орудий земледелия из растительных или животных волокон*» сравнительно мал; это – *махъи* ‘подставка из берёзовых прутьев под копнами сена’; *сарбос* ‘налыгач’ (верёвка или ремень, надеваемые на рога вола, чтобы править им); *ныметын агъуд* ‘войлочный футляр для точильного камня’; *хосбæндаен* ‘верёвка для сена’; *фæсалбæндаен* ‘верёвка для сена’.

Словом *дзывыр/дзыбыр* обозначается орудие ‘соха’, ‘рало’, простое по конструкции; состоит из *æфсаен* ‘лемех’ – железная часть; в течение тысячелетий *рало* совершенствовалось и со временем стало основой для нескольких типов пахотного орудия, тем самым образовав словообразовательное гнездо: *дзывырвайнаг* ‘полоз’, *гуинон* ‘оглобли’, *арм* ‘дышло’.

К названиям *ручных* орудий обработки почвы относим: *къæпи* ‘мотыга’, *рувæн* ‘тыпка’ (лёгкая мотыга), *джиркъа* ‘орудие для выкорчевки пней и корней’, *бел* ‘заступ’, *фæсауæдзæнаен* ‘грабли с четырьмя деревянными крупными зубьями для разбивания комьев земли’, *асадаен* ‘ручная борона для выравнивания грядки перед посевом’.

Термины, относящиеся к *вспомогательным* орудиям труда и их частям: *дзæкъул* ‘мешок из шкуры козлёнка’, *мæрт* ‘плетёная корзина’, *адæг/асойнаг* ‘волокуша’ и др.

## МНОЖЕСТВЕННЫЕ ВОПРОСЫ И ОТВЕТЫ В ОСЕТИНСКОМ ЯЗЫКЕ: СИНТАКТИКО-ПРОСОДИЧЕСКИЙ ИНТЕРФЕЙС

Д.А. Алексеев (Московский государственный университет  
имени М.В. Ломоносова, Институт языкознания РАН),

В.А. Борисова (Московский государственный университет имени М.В.Ломоносова),  
А.В. Прокопьева (Московский государственный университет имени М.В.Ломоносова)  
viktoriya2307@yandex.ru

**Введение.** Осетинский язык (< иранские < индоевропейские) является дискурсивно-конфигурационным языком (Belyaev 2022), т.е. синтаксические позиции закреплены не за грамматическими отношениями, но за дискурсивно-значимыми классами элементов. В частности, в осетинском языке имеется *elaborate* предглагольная зона, внутри которой ряд элементов имеют жёстко фиксированные позиции. Такими элементами являются отрицание и отрицательные местоимения, вопросительные слова и узкие фокусы (линейно справа налево). В статье (Borise, Erschler 2023), описывающей просодификацию осетинской глагольной области, авторы приходят к выводу, что глагол образует одну интонационную составляющую (условное обозначение *i*; характеризуется, в частности, наличием одного фразового ударения, англ. *pitch accent*; см. Frota, Vigário 2018;) с линейно ближайшей и синтаксически наиболее низко расположенной предглагольной составляющей. В (Borise, Erschler 2023), однако, не рассматривается случай множественных фокусных составляющих, который возникает как ответ на множественные вопросы. Мы предполагаем, что просодическое поведение множественных фокусов аналогично поведению одиночных фокусов, анализируемых в работе Л. Борисе и Д. Эршлера.

**Метод.** Для проверки гипотезы мы провели просодический эксперимент, в котором участникам предлагалось после подготовки в несколько секунд прочитать вслух предложения, предъявляемые на экране компьютера в формате презентации. Стимульный материал составили 96 вопросно-ответных пар, разделенных на 4 экспериментальных листа по методу латинского квадрата, а также 2 тренировочные и 24 филлерные пары.

В эксперименте было две независимые переменные — наличие отрицания и количество вопросительных слов и соответствующих им фокусных составляющих, см. примеры стимульных вопросов в (1–2) и ответов в (3). Зависимой переменной является в широком смысле интонационная характеристика прочитанных предложений. Аудиозапись велась на головной микрофон Shure WH20XLR и диктофон Zoom H5.

В ходе эксперимента у респондентов была возможность сделать две короткие паузы, всего прохождение эксперимента для одного участника занимало не более 15 минут. Фонетическая обработка данных и визуализация были осуществлены в программе Praat (Voersma 2001). В эксперименте к настоящему моменту приняло участие 12 носителей осетинского языка (из них 11 женщин, средний возраст —  $35,3 \pm 13,1$  лет).

**Результаты и обсуждение.** Предварительный анализ ответов четырёх респондентов, распределённых по трём экспериментальным спискам, скорее указывает на подтверждение сформулированной выше гипотезы: в случае, когда в предложении со множественными фокусами нет отрицательного местоимения, наблюдается ровное движение тона вниз после изначального повышения на первой фокусной составляющей, см. Рис. 1; в противном случае каждая фокусная именная группа получает собственное фразовое ударение, что показано на Рис. 2. Не исключено, впрочем, что такая стратегия просодификации не является единственно возможной.

В докладе будут представлены результаты статистической обработки количественных значений частоты основного тона с привлечением данных всех респондентов, а также более подробные качественные выводы по результатам эксперимента.

**Литература**

- Belyaev O. Phrase structure and configurationality in Ossetic. Butt M., Findlay J. Y., Toivonen I. (eds.) *The Proceedings of the LFG'22 Conference*. Stanford: CSLI Publications, 2023. P. 41–60.
- Boersma P. Praat, a system for doing phonetics by computer. *Glott International*. 2001. 5 (9/10). P. 341–345.
- Borise L., Erschler D. Flexible syntax–prosody mapping of Intonational Phrases in the context of varying verb height. *Phonology*. 2023. 39 (2). P. 1–42.
- Frota S., Vigário M. Syntax–Phonology Interface. URL: <https://doi.org/10.1093/acrefore/9780199384655.013.111>. Дата обращения 20.07.24.

**Примеры**

- (1) Дзамболат фыстæг кæм-æн (ни-куы) а-рвит-дзæн?  
 Дзамболат письмо кто-DAT NEG-когда PV-отправлять-FUT[3SG]  
 ‘Кому Дзамболат (никогда не) отправит письмо?’
- (2) Дзамболат кæм-æн цы (никуы) а-рвит-дзæн?  
 Дзамболат кто-DAT что NEG-когда PV-отправлять-FUT[3SG]  
 ‘Что Дзамболат кому (никогда не) отправит?’
- (3) Дзамболат фыстæг Зæлинæ-йæн (ни-куы) а-рвит-дзæн?  
 Дзамболат письмо Залина-DAT NEG-когда PV-отправлять-FUT[3SG]  
 ‘Дзамболат Залине (никогда не) отправит письмо.’

**Иллюстрации**

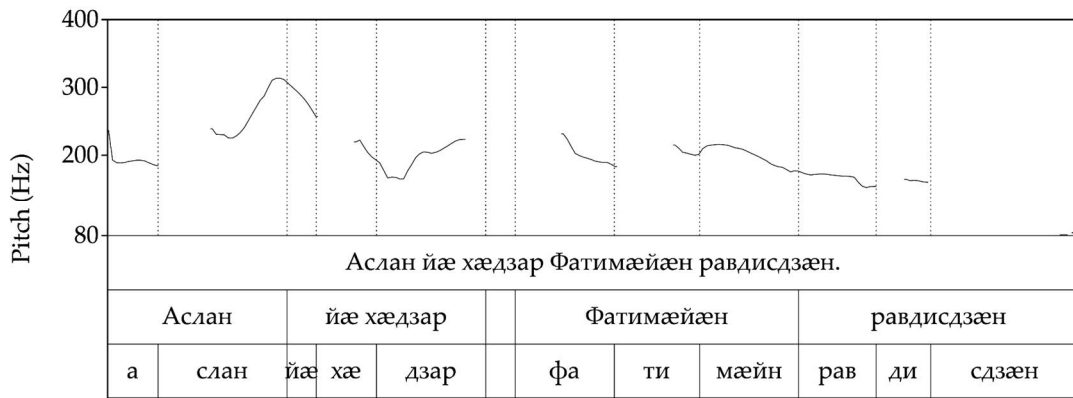

**Рисунок 1.** Движение F0 в предложении *Аслан йæ хæдзар Фатимæйæн равдисдзæн* ‘Аслан покажет свой дом Фатиме’ при ответе на вопрос «Что кому Аслан покажет?».

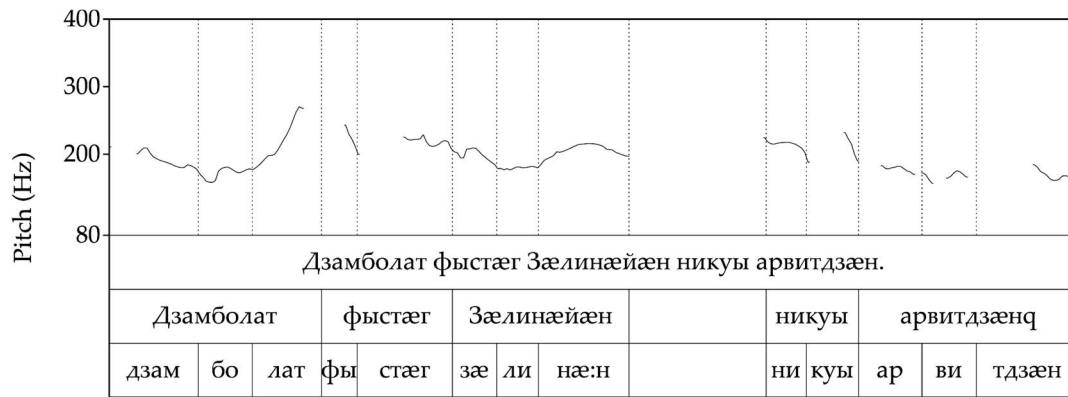

**Рисунок 2.** Движение F0 в предложении *Дзамболат фыстæг Зæлинæйæн никуы арвитдзæн* ‘Дзамболат письмо Залине никогда не отправит’ при ответе на вопрос «Что кому Дзамболат никогда не отправит?».

РНФ № 24-18-00199 «Структура клаузы и позиционные феномены в языках SOV»



## ВАРИАТИВНОСТЬ В СОВРЕМЕННОМ ОСЕТИНСКОМ ЯЗЫКЕ

*З.А. Битарти (Юго-Осетинский научно-исследовательский институт имени З. Н. Ванеева),  
Г.Р. Козаева (Юго-Осетинский научно-исследовательский институт имени З. Н. Ванеева)  
gkozaieva@bk.ru*

Вариативность в осетинском языке – исключительно острая и важная тема, так как объясняет формирование национального языка, находящегося под влиянием социальных и национальных факторов.

В современном осетинском языкознании вариативность утвердилась как объективный результат в языковой эволюции, в функционирующем литературном языке – как необходимый атрибут (Багана, Бондаренко, Чернова, 2012:42).

Варианты актуальны при составлении словарей, их невозможно обойти. «Настоящие» варианты необходимы осетинскому языку так же, как другим языкам для утверждения правильной формы (Дубровина, 2015:45).

Варианты в литературном осетинском языке не говорят о его слабости, а указывают на стремление языка к новизне. Вариативность изначально уже зафиксирована в языке, она обладает потенциальной движущей силой, которая постоянно живет и вызывает те или иные языковые изменения, одновременно защищая позиции языка от неожиданных, внезапных изменений. Таки образом, вариативность языка подтверждает пластичность человеческого мышления (Гак, 2008).

Нормы осетинского литературного языка заданы основоположником осетинского языка и литературы К.Л.Хетагуровым в конце XIX века. Они были утверждены в 1924 году представителями передовой интеллигенции Южной Осетии и Северной Осетии на Первом Объединенном съезде деятелей народного образования, а на Втором Объединенном съезде в 1927 году нормы осетинского литературного языка предложены на основе иронского диалекта с «цокающим произношением». В 1934 году Объединенная конференция Южной и Северной Осетии по вопросам языкового строительства приняла решение о своевременности и необходимости перехода на единый литературный язык. Был вновь подтвержден выбор литературной нормы – «иронский диалект с цокающим произношением» (Битарти, 2018:442).

До 1990 года в Южной Осетии вещание и трансляции в СМИ, преподавание осетинского языка и литературы в образовательных учреждениях, мероприятия в учреждениях культуры проводятся по нормам осетинского литературного языка на основе иронского диалекта с «цокающим» произношением, утвержденным решением Объединенной конференции Южной и Северной Осетии по вопросам языкового строительства.

После 1990 года начинается искажение осетинских литературных норм, наблюдаются случаи неуместного употребления слов и выражений, часто с эмоционально-экспрессивной окраской, и языковые нормы к 2020 году приобретает комический характер.

И в Южной Осетии, и в Северной Осетии пеструю вариативность на обоих диалектах и говорах развивают свистящие /Ц/, /Дз/ и щелевые /С/, /З/, придыхательные /к/, /п/, /т/, а также все гласные звуки, образующие интонацию и мелодику осетинского литературного языка (Соколова, 1953), (Битарти, 2010).

### Литература

Битарти З.А. Актуальные вопросы осетинской филологии., Цхинвал, Дом печати РЮО, 2010  
Битарти З.А. Развитие осетинского языка в условиях межкультурной коммуникации на примере Республики Южная Осетия // Материалы международной конференции



«Языковое единство и языковое разнообразие в полиэтническом государстве» – Москва, 2018– С.442

Багана Ж., Бондаренко Е. В., Чернова О. О. Теоретические основания изучения проблемы языковой вариативности // Вопросы журналистики, педагогики, языкознания. 2012. №6. С.42

Гак В. Г. Языковые преобразования: Некоторые аспекты лингвистической науки в конце XX века. От ситуации к высказыванию. – М.: Наука, 2009.

Дубровина С.Н. Вариативность как универсальное свойство языка // Верхневолжский филологический вестник. 2015. №3.С. 45

Соколова В.С. Очерки по фонетике иранских языков. Том 2. Москва-Ленинград, 1953.

## НЕАДДИТИВНАЯ МНОЖЕСТВЕННОСТЬ В МИТАГИ-ДЖАЛГАНСКОМ И АЗЕРБАЙДЖАНСКОМ ЯЗЫКАХ

М.-Э. А. Винклер (Институт языкознания РАН)  
maria.emilia.winkler@gmail.com

Данное исследование выполнено на материале митаги-джалганского<sup>1</sup> (татского) языка (< татоидные < юго-западная ветвь иранской группы) и азербайджанских (< огузская (юго-западная) группа ~ тюркские) идиомов Дербента и сёл Дербентского района<sup>2</sup>. Материал собран с помощью элицитации в ходе работы с носителями в 2024 г. в г. Дербент и в ряде населенных пунктов Дербентского района Республики Дагестан (преимущественно с. Джалган, с. Нижний Джалган, с. Митаги-Казмаляр, с. Рукель).

Исследование посвящено периферийным функциям показателей множественного числа (отличным от прототипического аддитивного употребления), а также показателям *-gili* (дербентский азербайджанский), см. (5) и *-шу* (джалганский диалект митаги-джалганского), см. (3). Также будет затронут вопрос контактного взаимодействия изучаемых идиомов, поскольку азербайджанский язык оказал большое влияние на татоидные идиомы не только на территории Азербайджана (см. (Suleymanov 2020)), где он имеет статус государственного, но и в Дербентском районе. Кроме того, данные будут сопоставлены с данными родственных языков и идиомов.

Изучаемые нами идиомы на настоящий момент практически не описаны. Существует несколько грамматик родственных митаги-джалганскому идиомов, распространенных в Азербайджане (см. (Suleymanov 2020) о ширванском татском, (Mammadova 2017) об апшеронском татском и (Грюнберг 1963) об идиомах севера Азербайджана). Наиболее полным описанием дербентского азербайджанского является работа (Кадыров 2000), однако она включает не все особенности местных вариантов: в частности, не затрагивается вопрос о функциях показателя множественного числа.

В нашем докладе будут рассмотрены неаддитивные формы названий веществ и субстанций, представляющие собой примеры сортовой, дистрибутивной и эмфатической множественности, которые, согласно нашим данным, во всех изученных идиомах достаточно продуктивны (ср. пример дистрибутивной множественности (1)). Будут проанализированы сходства и различия митаги-джалганской и азербайджанской систем.

Далее, с опорой на теоретическую и типологическую литературу ([Даниэль 2000] и др.), будут рассмотрены и сопоставлены контексты, относящиеся к ассоциативной и антиассоциативной множественности. Интересно, что средства, используемые для образования ассоциативов, не одинаковы в родственных идиомах. Так, в митагинском диалекте митаги-джалганского языка эту функцию выполняет показатель множественного числа *-ho / -o* (2), в то время как в джалганском диалекте – посессивный показатель 3-го лица множественного числа *-шу* (3). В (Suleymanov 2020: 91) для ширванского татского упоминаются ассоциативные показатели *-ki* и *-ino*, не зафиксированные нами в изучаемых идиомах. В (Грюнберг 1983: 22) зафиксировано образование ассоциативов с показателем

<sup>1</sup> Мы следуем терминологии, принятой в (Список языков России (v2023)).

<sup>2</sup> Для обозначения последних мы также будем использовать термин «сельский азербайджанский», тогда как под термином «дербентский азербайджанский» мы понимаем вариант, используемый в исторической части г. Дербент.

множественного числа. Упоминания стратегии с показателем *poss.3pl*, обнаруженной нами в джалганском диалекте, в грамматических описаниях близких идиомов мы не нашли.

В варианте азербайджанского языка, распространенном в сёлах Дербентского района, используется показатель множественного числа, выглядящий как *-lA(r)* (4). В то же время в варианте, используемом в г. Дербент, у маркера множественного числа такой функции нет: ассоциативная множественность выражается специализированным суффиксом *-gili* (5). В докладе, используя как доступный нам материал близких идиомов, так и собранные нами социолингвистические сведения, мы обсудим полученные данные в свете общей картины языковых контактов в изучаемом ареале.

(1) ДЖАЛГАНСКИЙ ДИАЛЕКТ

а. *бэ диһ-му ишик / ишик-һо нэ бир-е-й.*  
 LOC село-POSS.1PL электричество электричество-PL NEG быть-PRF-3SG  
 'В нашем селе не было электричества'.

б. *бо хунэ-му ишик / \*ишик-һо нэ бир-е-й.*  
 LOC дом-POSS.1PL электричество электричество-PL NEG быть-PRF-3SG  
 'В нашем доме не было электричества'.

(2) МИТАГИНСКИЙ ДИАЛЕКТ

*Мадина-һо омор-е-й.*  
 Мадина-PL приходит-PRF-3SG  
 'Пришла Мадина с семьей / с друзьями / с компанией' / 'Пришли Мадины'

(3) ДЖАЛГАНСКИЙ ДИАЛЕКТ

*Мадина-шу / #Мадина-һо омор-е-й.*  
 Мадина-POSS.3PL Мадина-PL приходит-PRF-3SG  
 'Пришла Мадина с семьей / с друзьями / с компанией'  
 #'Пришли Мадины'.

(4) СЕЛЬСКИЙ АЗЕРБАЙДЖАНСКИЙ

*mədinə-lə gəl-di-lə*  
 Мадина-PL приходит-PST.3-PL  
 'Пришла Мадина с семьей / с друзьями / с компанией' / 'Пришли Мадины'.

(5) ДЕРБЕНТСКИЙ АЗЕРБАЙДЖАНСКИЙ

*mədinə-gili / #mədinə-lər gəl-di-lər.*  
 Мадина-APL мадина-PL приходит-PST.3-PL  
 'Пришла Мадина с семьей / с друзьями / с компанией'  
 #'Пришли Мадины'.

**Список сокращений**

\* – неграмматичная в данном контексте словоформа; # – словоформа, имеющая иную интерпретацию, чем ожидалось; *apl* – ассоциативная множественность; *loc* – локативный предлог; *pl* – множественное число; *poss* – посествность; *prf* – перфект; *pst* – прошедшее время.

### **Литература**

- Грюнберг А. Л. Язык североазербайджанских татов. Ленинград: Издательство Академии наук СССР, 1963.
- Даниэль М. А. Типология ассоциативной множественности. Диссертация ... к.ф.н. Москва, 2000.
- Кадыров Р. С. Дербентский диалект азербайджанского языка в сравнительно-историческом освещении. Диссертация ... к.ф.н., Махачкала, 2000.
- Список языков России (v2023). Раздел подготовлен Ю. Б. Коряковым, Т. И. Давидюк, А. П. Евстигнеевой и А. А. Сюрюн. URL: [http://jazykirf.iling-ran.ru/list\\_2023.shtml](http://jazykirf.iling-ran.ru/list_2023.shtml). Дата обращения: 19.07.2024.
- Suleymanov M. A Grammar of Şirvan Tat. Wiesbaden: Ludwig Reichert, 2020.
- Mammadova N. Eléments de description et documentation du tat de l'Apshéron, langue iranienne d'Azerbaïdjan. PhD thesis. Paris: INALCO, 2017.

**Данная работа была поддержана ЮНЕСКО в рамках Программы ЮНЕСКО «Грант «Шелковый путь» для молодых исследователей». (This work was supported by UNESCO through the framework of the UNESCO Silk Roads Youth Research Grant)**

## ФУНКЦИОНИРОВАНИЕ КОЛЛОКАЦИЙ В ОСЕТИНСКОМ ЯЗЫКЕ

М.В. Дарчиева (Северо-Осетинский институт гуманитарных и социальных исследований  
имени В. И. Абаева),

Ф.О. Абаева (Северо-Осетинский институт гуманитарных и социальных исследований  
имени В. И. Абаева)

m.darchieva@gmail.com

В современном языкознании одним из важных направлений считается комбинаторная лингвистика, изучающая синтагматические отношения языковых единиц и их комбинаторный потенциал. В ее русле проходят исследования коллокации, имеющей огромное значение в современном языкознании, в силу того, что она является неотъемлемой частью любого естественного языка, конкретизирует значение слов, входящих в ее состав, а алгоритм ее формирования имеет фундаментальный характер в языке (Влавацкая, 2011).

Актуальность изучения коллокации в современном осетинском языке подтверждается возрастающим научным интересом к феномену сочетаемости в целом. Научная значимость обозначенной проблемы состоит в использовании результатов в лексикографических разработках, в том числе для составления словаря сочетаемости слов осетинского языка, а также для разработки нового электронного лингвистического ресурса по конструкциям.

Комплексный метод исследования коллокации предполагает учет различных сфер изучения сочетаемости слов: синтагматики, синтаксической, лексической, семантической и др. Вместе с тем, важным представляется понимание наличия валентности не только у отдельных слов, а у лексико-морфологических классов, в частности имен существительных и прилагательных. Например, в осетинском языке существительные в плане сочетаемости проявляют большую самодостаточность, тогда как прилагательные характеризуются наличием валентности и требуют распространения.

(1) *куырыхон лæг* 'мудрый / авторитетный мужчина'

(2) *куырыхон ныхас / зонд / уынаффæ / фæтк* 'мудрая речь (слово) / ум / совет (решение) / обычай'

(3) *\*куырыхон сългоймаг* 'мудрая / авторитетная женщина'

Вместе с тем, материал Осетинского национального корпуса предоставляет три случая употребления коллокации *куырыхон сългоймаг* и один случай употребления *куырыхон ус* в текстах первого десятилетия XXI в. Анализ примеров позволяет говорить о возможной сочетаемости, ограниченной точными семантическими признаками прилагательного.

В анализе этнокультурных особенностей коллокаций мы опираемся, главным образом, на методологию Е.И. Архиповой (Архипова, 2018), отмечающей наличие национально-специфического компонента значений сочетающихся слов и отсутствие регулярных словарных соответствий в рамках пары языков. Так, при анализе коллокации (4) *уайсадæг чындз* выделяется безэквивалентный компонент *уайсадæг* 'соблюдающая обычай избегания', встречающийся в сочетаниях с существительными (5) *сългоймаг / æхсин / ус / идæдз / сълыстæг* 'женщина / хозяйка / замужняя женщина (жена) / вдова / женщины (женский пол)'. Частота употребления коллокации (4) несоизмеримо высока по сравнению с остальными вариантами. Среди единичных словосочетаний с безэквивалентным компонентом выделяются авторские метафоры (6) *уайсадæг чынддзон нæзы* 'молчаливая невеста-ель' и (7) *уайсадæг мæй* 'молчаливый месяц'. В дальнейшем анализе мы опираемся на достижения теории лингвистических моделей «Смысл ↔ Текст» (Mel'čuk, 2016), где широкая трактовка фразеологии типологически применима к коллокациям.

Таким образом, в современном осетинском языке в русле исследования лексики отмечается наличие больших (по сравнению с морфологией) индивидуальных валентностей, изучение которых связано с некоторыми трудностями. Зачастую контекстуализация формы на уровне грамматики связана с понятием нормы, а также с описанием устоявшихся рамок ее использования. На уровне лексики контекстуализация устанавливается посредством определения окружения слова и его постоянной сочетаемости с определенными словами.

### **Литература**

- Влавацкая М.В. Теоретические проблемы комбинаторной лингвистики. Лексикология. Лексикография, Новосибирск: Новосибирский государственный технический университет, 2011.
- Архипова Е.И. Этнокультурная коллокация как лингвистический феномен // Язык и культура: сб. ст. 28 междунар. науч. конф., 25–27 сент. 2017 г. – Томск: Издат. Дом Том. гос. ун-та, 2018. – С. 104-108.
- Mel'čuk, Igor. Language: From meaning to Text. Moscow & Boston, 2016. 257 p.

## КОНЪЮНКТИВ, ОПТАТИВ ИЛИ КОНТРАФАКТИВ?

### ОДНО ИЗ САМЫХ НЕОДНОЗНАЧНЫХ НАКЛОНЕНИЙ ОСЕТИНСКОГО ГЛАГОЛА

Ж.М. Джатиева (Северо-Осетинский государственный университет имени К.Л.Хетагурова)  
zhanbit@mail.ru

В современном осетинском языкознании важной видится систематизация знаний по грамматике осетинского языка, в частности, актуальна проблема научного описания категории наклонения осетинского глагола.

Опираясь на проведенные корпусные исследования и исследования трудов по грамматике, можно выдвинуть следующую гипотезу. Форма, называемая в осетинской грамматике формой «желательного наклонения прошедшего времени» (Багаев, 1965), см. пример (1), не относится ни к «прошедшему времени несовершенного вида сослагательного наклонения» (Шёгрэн, 1844), ни к «имперфекту конъюнктива» (Миллер, 1962) ни к сослагательному наклонению (Абаев, 1959), ни к контрафактиву (Выдрин, 2014) в чистом виде. За последние 180 лет ей было присуждено 5 различных наименований.

(1) *Де 'мбалмае письмо ныффыстаис* – ‘Написал бы ты письмо своему товарищу’ (Багаев, 1965: 307)

Автор приведенного примера описывает функцию данного высказывания как «желательность действия, сопровождаемую предложением другим лицам (обычно собеседникам) осуществить его» и далее отмечает, что «это значение синонимично повелительному наклонению», что это «совет, просьба с оттенком мягкости, деликатности, нерешительности» (Багаев, 1965: 307). В такой смысловой интерпретации, с которой сложно не согласиться, одновременно и сложно присудить данному явлению статус желательного наклонения или контрафактива, да еще прошедшего времени.

Следующие примеры взяты из произведений А.Б. Коцоева, они также могут быть найдены в национальном корпусе осетинского языка, иронского диалекта. Приведенные примеры могут быть противопоставлены выдвинутой ранее теориям, т.к. иллюстрируют и фактуальность и отсутствие т.н. «желательности»:

(2) *Бауадаиккой километры сардаджы баери, афтæ съл намыг ныккалдауыди ихуарагау.* – ‘Как только они **проскакали** с полкилометра, пули посыпались на них градом.’

(3) *Цастытæ сауджыны цæсгомыл, авæццæгæн, кæддæр, сауджын куы наема уыди, уæд, уыдаиккой адæймаджы цастыты хуызæн, фæлæ куыд нарддæр кодта, афтæ алфамбылайы нæрдтæ алырдыгæй цъист кодтой цастыты æмæ сæ фæстагмæ афтæ ныцъист кодтой, æмæ ма дзы баззæди дыууæ раст хаххы, цыма бæзджын сау кърандасæй хахгонд уыдысты, афтæ.* – ‘Глаза на лице священника, видимо, в те времена, когда он им еще не стал, **были** глазами человека, но по мере того, как он полнел, жир вокруг глаз давил на них со всех сторон, и в конце-концов так сдавил, что на его лице остались две прямые линии, будто проведенные толстым черным карандашом.’

Во всех проанализированных в исследовании примерах очевидны: реальность происходящих действий, вежливая, уважительная форма подачи информации, модальность уверенности с обязательной учтивостью по отношению к собеседнику. Подобный парадоксальный разброс от констатации фактов до контрафактива, несомненно, сделал данную форму сложной для типологического описания и отчасти объясняет попытки грамматистов классифицировать ее в разных терминах. Как кажется, авторы исходили из ключевых, на их взгляд, смысловых функций, производимых данной формой, но при этом не всегда уделяли должное внимание грамматическому контексту.

**Выводы.** Без типичной структуры сложносочиненного предложения с соответствующими маркерами, данная форма: 1) используется для повествования и для описания обычных или повторяющихся действий; 2) используется для констатации фактов в



настоящем и прошедшем времени, вежливо, медитативно или деликатно; 3) в зависимости от контекста может иметь модальность а) предположения, б) неполной уверенности, в) полной уверенности; 4) не является контрафактивной сама по себе, хотя в сложноподчиненных предложениях может выполнять функцию сослагательного наклонения.

### Литература

Абаев В.И. Грамматический очерк осетинского языка. Орджоникидзе: Северо-Осетинское книжное издательство, 1959.

Багаев Н.К. Современный осетинский язык. Часть I (фонетика и морфология). Орджоникидзе: Северо-Осетинское книжное издательство, 1965.

Выдрин А.П. Глагол в осетинском языке // ВОСТОКОВЕДЕНИЕ. Историко-филологические исследования. Межвузовский сборник статей. Вып. 30 (заключительный). Памяти акад. М. Н. Боголюбова. Санкт-Петербург, 2014. С. 25-81. URL: <https://www.academia.edu/>.  
Дата обращения 30.06.2024

Миллер В.Ф. «Осетинские этюды», часть 2. М., 1882.

Осетинский национальный корпус. URL: [http://corpus.ossetic-studies.org/search/index.php?interface\\_language=ru](http://corpus.ossetic-studies.org/search/index.php?interface_language=ru). Дата обращения 30.06.2024

Шёгрэн А.М. Осетинская грамматика, с кратким словарем осетинско-российским и российско-осетинским. СПб., 1844.

## ФОНЕМЫ СОВРЕМЕННОГО ОСЕТИНСКОГО ЛИТЕРАТУРНОГО ЯЗЫКА И ИХ ТРАНСКРИПЦИОННОЕ ОБОЗНАЧЕНИЕ

*В.Т. Дзахова (Институт истории и археологии РСО-Алания;  
Северо-Осетинский государственный университет имени К.Л.Хетагурова)  
tambi69@mail.ru*

Насущной задачей современного осетинского языкознания является кодификация орфоэпического уровня и создание орфоэпического словаря осетинского литературного языка. Это тем более актуально в условиях, когда статус литературного языка законодательно не закреплен. Нормативная база, закрепленная в начале прошлого века, не соответствует современной узуальной норме, которой обучают в школах и вузах, на которой говорят дикторы Северо-Осетинского Радио и Телевидения.

Для создания орфоэпического словаря необходимо, прежде всего, определиться с транскрипционными знаками для фонем осетинского языка, что требует, в свою очередь, инструментального анализа звукового состава языка. Такой анализ был проведен. В частности, была составлена программа экспериментального материала из слов, в которых все фонемы осетинского языка представлены во всех возможных позициях. Программа была озвучена нормативными носителями языка и оцифрована. Методологическая база и методика анализа подробно излагаются в (Дзахова, 2009). Проведенный анализ позволил сформулировать следующие выводы:

В осетинском (иронском) литературном языке 36 фонем: 7 гласных и 29 согласных.

Для гласных фонем на основании анализа определены следующие транскрипционные знаки МФА: гласные переднего ряда и /i/, е /ε/, среднего ряда æ /з/, ы /ə/, заднего ряда а /a/, о /o/, у /u/.

Гласные æ /з/ и ы /ə/ не являются слабыми, как они традиционно описываются в научной литературе вслед за В.И.Абаевым (Абаев, 1959). Сам Василий Иванович отмечал, что «слабые» æ и ы восходят к старым кратким гласным, а все остальные гласные – к долгим. Это подтверждается и данными инструментального анализа: гласные æ и ы являются самыми краткими во всех положениях в слове. Что касается их силы, т.е. интенсивности, то гласный æ /з/ относится к сильным (наряду с гласными а /a/, е /ε/), а гласный ы /ə/ – к среднеинтенсивным (наряду с гласными о /o/, и /i/). Самым слабым гласным во всех позициях и положениях в слове в осетинском языке является гласный у/u/.

Для согласных фонем в соответствии с их характеристиками определены следующие транскрипционные знаки: смычные /p/, /b/, /t/, /d/, /k/, /g/, /q/, /m/, /n/; смычно-гортанные /p<sup>h</sup>/, /t<sup>h</sup>/, /k<sup>h</sup>/; щелевые /f/, /v/, /s/, /z/, /š/, /ž/, /l/, /j/, /w/, /χ/, /γ/; аффрикаты /ts/, /tš/, /dž/, /tsʰ/, /tšʰ/; дрожащий /r/.

На месте орфографических гласных с и з произносятся щелевые /š/ и /ž/, а не средние между /s/ и /š/, /z/ и /ž/.

На месте орфографической аффрикаты дз произносится /z/ (дзурын /zurən/ «говорить»).

На месте орфографической аффрикаты ц произносится /s/ во всех словах, кроме слова бæллиц /bɜllits/ «мечта». Аффрикатное произношение /ts/ сохраняется только в случае удвоенного написания цц и дздз, а также на месте согласного ц в словах, заимствованных из русского языка (ныццавын «ударить», уидздзынæ «будешь собирать», цех, цикл, циклон).

Для согласного, обозначенного буквой х, определен транскрипционный знак /χ/, потому что по своим характеристикам он является увулярным, а не заднеязычным.

Звонкие согласные остаются неполнозвонкими, как это отмечала в свое время еще В.А.Соколова (Соколова, 1953).

В настоящее время идет работа над созданием автоматического транскриптора для осетинского литературного языка.

### **Литература**

Абаев В.И. Грамматический очерк осетинского языка. Орджоникидзе: Ир, 1959.

Дзахова В.Т. Фонетические характеристики фонологической системы современного осетинского (иронского) литературного языка. Владикавказ: Изд-во СОГПИ, 2009.

Соколова В.С. Очерки по фонетике иранских языков. Т. II. Осетинский, ягнобский и памирские языки. М.-Л.: Изд-во Академии Наук СССР, 1953.

## К ВОПРОСУ О ДИАЛЕКТНОМ ЧЛЕНЕНИИ СКИФСКОГО ЯЗЫКА

Ю.А. Дзицойты (Владикавказский научный центр Российской академии наук)  
dzicc@mail.ru

1. Трудями нескольких поколений иранистов установлен иранский характер языка скифов и сармат, населявших Северное Причерноморье и территории между Доном и Волгой в античное время (К. Мюлленгоф, В. Ф. Миллер, М. Фасмер, В. И. Абаев, Л. Згуста). Впоследствии были предприняты плодотворные попытки отграничить скифский материал от сарматского, а также распознать следы диалектного членения внутри скифского (Л. Згуста) и сарматского (Я. Харматта). Дальнейшие исследования скифского материала показали наличие в скифском языке двух значительных диалектных групп, условно названных сколотско-скифским и скифским-шкуда (О. Семереньи, И. М. Дьяконов, Э. А. Грантовский). Характерной особенностью первого из них было фонетическое преобразование др.-иран.  $*d > l$ , представленное и в таких иранских языках, как бактрийский, афганский (пушту), ванец, мунджанский и йидга. Характерной особенностью второго — развитие др.-иран.  $*ri (r@) > l(l)$ , представленного и в аланском и осетинском языках (В. И. Абаев, Э. А. Грантовский, Д. С. Раевский).

2. Основываясь в первую очередь на анализе скифских глосс у Гесихия, К. Т. Витчак предпринял попытку доказать принадлежность скифского языка к кругу тех иранских языков, которые, согласно традиционной классификации, считаются юго-восточными. Эту позицию с некоторыми оговорками принял и развил С. В. Кулланда, отрицавший наличие в скифском языке диалектов. С возражениями выступили С. Р. Тохтасьев и А. И. Иванчик, для которых наличие в скифском языке диалектов несомненно. К этому мнению склоняется и автор этих строк.

3. Скиф. этноним *καλλιπίδαι*, о носителях которого Геродот сообщает, что они, в отличие от остальных скифов и сеют, и едят хлеб (Hrd. IV, 17), можно возвести к др.-иран.  $*kar@a-piti-$  ‘ячменное (зерно) мелющие’ или др.-иран.  $*kar@a-pit&a-$  (> скиф.  $*kalli-pit(w)a-$  >  $*kæl(l)i-pida-$ ), букв. ‘для кого ячменный (хлеб) ( $*kar@a-$ ) служит пищей ( $*pit&a-$ )’.

4. В скифском материале прослеживается также переход др.-иран.  $*ś > θ (t)$ , характерный для южной подгруппы западноиранских языков. Из языков восточной группы он встречается только в скифском и осетинском.

## ПЕРСПЕКТИВЫ СОЗДАНИЯ КОРПУСНОЙ ГРАММАТИКИ ТАДЖИКСКОГО ЯЗЫКА

*Д. Искандарова (Российско-Таджикский Славянский университет)*

diloroiskandarova@gmail.com

Исследование грамматики на основе языковых корпусов является одним из важных направлений в современной лингвистике. Национальный корпус таджикского языка (НКТЯ) создан в 2019 г. В результате сотрудничества ученых научной школы «Прикладная лингвистика в РТ» под руководством профессора Д.М.Искандаровой с российскими коллегами – академиком В.А.Плунгяном и к.ф.н. А.П.Выдриным. В настоящее время объем корпуса составляет 58,4 млн словоупотреблений. Доля автоматического разбора – 96%. Каждая разобранная словоформа включает грамматическую информацию и перевод на русский и английский язык (<https://tajik-corpus.org/>).

Становление корпусной лингвистики в Таджикистане связано с работами Д.М.Искандаровой, в которых освещены различные вопросы создания (Искандарова 2013; Искандарова 2021 с), совершенствования (Искандарова 2022, с.18-20), преимуществ и статуса (Искандарова 2021а; Искандарова 2023), а также использования НКТЯ (Искандарова 2021б, Искандарова 2022). Несомненна ценность исследований, проводимых на материале НКТЯ ученых кафедры теоретического и прикладного языкознания – М.Б.Давлатмировой, Х.Х.Курбоновой, О.Л.Козловой и др. (Искандарова 2022).

Одним из главных преимуществ использования языковых корпусов для исследования грамматики является возможность получения больших объемов данных, что позволяет делать более точные и статистически обоснованные выводы. Это особенно важно для таких языков, где мало теоретических описаний грамматики. Или там, где теоретическая грамматика не полностью соответствует реальной практике использования языка, как, например, в академической грамматике таджикского языка, которая написана по образу и подобию грамматики русского языка (как это делалось в советское время в отношении грамматик практически всех языков народов СССР), без учета языковых особенностей.

Основное внимание научной школы под руководством Д.М.Искандаровой в данное время приковано к проблемам создания корпусной грамматики. Корпусная грамматика – это подход к изучению грамматики языка, основанный на анализе большого количества текстов, содержащихся в языковом корпусе. Этот подход предполагает, что грамматические явления, которые чаще всего встречаются в текстах, являются наиболее важными и репрезентативными для данного языка (Плунгян и др. 2016).

Основным преимуществом корпусной грамматики является ее объективность и точность. Она позволяет изучать грамматику языка на основе реальных данных, а не на основе теоретических предположений или интуиции. Кроме того, корпусная грамматика может учитывать различные контексты и стилистические особенности языка, что делает ее более гибкой и точной, чем традиционные методы грамматического анализа.

В целом, исследование грамматики на основе языковых корпусов представляет собой мощный инструмент для изучения структуры языка и его функционирования в реальной коммуникации. Особенно актуально создание корпусной грамматики для таджикского языкознания. Подобная грамматика позволит получить более глубокое понимание языка и может быть полезна для разработки новых методов обучения языку, создания словарей и справочников, а также для решения других задач, связанных с изучением и использованием языка.

Использование Национального корпуса таджикского языка позволит изучать грамматические особенности языка в различных контекстах и ситуациях. В докладе будут

приведены примеры описания аспектуальных характеристик таджикского глагола, на основе НКТЯ. Вопрос о наличии грамматической категории вид в таджикской грамматике является спорным, поскольку академическая грамматика таджикского языка (1985) утверждает о ее наличии, однако многие авторы не согласны с этим и необходимо говорить скорее о видо-временных характеристиках глагола.

### Литература

- Искандарова Д.М. Создание национального корпуса таджикского языка: проблемы и пути решения// Забон – рукни тоат. – Душанбе, 2013. – с.39-48.
- Искандарова Д.М. (а) Национальный корпус таджикского языка как объект языковой политики. В книге: II Международный конгресс «Языковая политика стран Содружества Независимых Государств (СНГ)». Сборник тезисов II Международного конгресса. Москва, 2021. С. 54-55.
- Искандарова Д.М.(b) Национальный корпус таджикского языка как инструмент лингвистических исследований. Казанская наука. 2021 №1. С. 94-97.
- Искандарова Д.М. (с) Хусусиятҳои хосси Пайкараи миллии забони тоҷикӣ. Паёми Донишгоҳи миллии Тоҷикистон. Бахши илмҳои филологӣ. 2021. №1. С. 5-13.
- Искандарова Д.М. Языковые корпуса как объект реализации стратегических национальных программ. В сборнике: XIII Ломоносовские чтения. Материалы международной научно-практической конференции, посвященной 115-летию академика Бободжона Гафурова. Душанбе, 2023. С. 191-197.
- Исследования по корпусной лингвистике: сборник статей. Под.ред. Искандаровой Д.М. – Душанбе: РТСУ, 2022. – 84 с.
- Материалы к Корпусной грамматике русского языка. Глагол. Часть 1 // В.А.Плунгян и др. - СПб.: Нестор-История, 2016.-448с.
- Национальный корпус таджикского языка. URL: <https://tajik-corpus.org/> (дата обращения: 01.06.2024).

## ОППОЗИЦИЯ ПО ОСНОВАНИЮ КРАТНОСТИ ДЕЙСТВИЯ КАК ГРАММАТИЧЕСКАЯ КАТЕГОРИЯ В СОВРЕМЕННОМ ОСЕТИНСКОМ ЯЗЫКЕ (В СОПОСТАВЛЕНИИ С РУССКИМ)

А.А.Левитская

*(Институт истории и археологии Республики Северная Осетия-Алания)*

54.alina.levitskaya@gmail.com

Ядро функционально-сематического поля (далее – ФСП) аспектуальности в современном осетинском языке образуют категория вида по семантическому основанию «направленность действия на достижение предела» (Цалиева 1983:59-62) и категория кратности по семантическому основанию «кратность действия» (Там же:118-132). В понимании содержания терминов аспектуальность и ФСП придерживаемся определений проф. А.В. Бондарко (Бондарко 1967:18-32; 2016:40). Видом вслед за проф. Ю.С. Масловым считаем «наиболее грамматикализованную часть поля аспектуальности ... О виде можно говорить только там, где какие-то аспектуальные значения ... получают регулярное выражение посредством парадигматически противопоставленных друг другу глагольных форм одного глагола» (Маслов 2004:326). Руководствуясь приведенным определением вида, считаем возможным на основании исследованного осетинского материала выделять в осетинском языке наряду с оппозицией несовершенный вид/совершенный вид (далее – НСВ/СВ) оппозицию по основанию кратности действия как аспектуальную грамматическую категорию, представленную граммами ‘глагол, называющий монотемпоральное действие’ и ‘тот же глагол, называющий политемпоральность обозначенного этим глаголом действия’. Например: (1)

Функционирование оппозиции по основанию кратности и, в частности, употребление аналитической граммы с политемпоральным значением подтверждает слова Ю.С. Маслова о том, что «внутрилексемное грамматическое противопоставление является морфологическим в широком смысле независимо от того, воплощается оно в синтетических или в аналитических словоформах» (Маслов 2004:28). Аналитический характер этой граммы снимает вопрос о «сопротивлении» лексического материала, а также позволяет полностью сохранять аспектуально-акциональную характеристику действия, называемого глаголом. Например: (2)

Соединение аспектуально-акциональных смыслов, невозможное в русском языке, составляет идиоэтническую особенность осетинского языка. Противопоставление по аспектуальному признаку кратности «работает» во всех временах и наклонениях, а также подтверждается фактами обязательного, «принудительного» использования граммы политемпоральной кратности без контекстуальной, смысловой необходимости, что, по словам Ю.С. Маслова, представляется наиболее существенным с точки зрения «регулярности выражения данного грамматического значения» (Маслов 2004:329). Например: (3)

Сфере данной категории принадлежат все те значения, вхождению которых в потенциал русского НСВ в части выражения неограниченно-кратного значения отказывает проф. В.С. Храковский (Храковский 2014:7-8).

Говоря о типологических сходствах и различиях в организации ядра ФСП аспектуальности в осетинском и русском языках, отметим, что в центре поля в обоих языках находятся оппозиции, выражающие аспектуальные значения перфективности и имперфективности. Важнейшее же различие состоит в том, что сферы выражения имперфективных значений разделились между двумя грамматическими категориями, категорией вида и категорией политемпоральной кратности. Кроме того, отражение в



сравниваемых языках одной и той же ситуации внеязыковой действительности при обозначении политемпоральной кратности действия отличается не только объемом аспектуально-акциональных смыслов, но и возможностями соединения этих смыслов в рамках одной грамматической формы.

### Примеры

(1) *Зылдысты-иу сæ фæдыл, ахæстæтты-иу сæ бакодтой, цагæт бæстæтæм, Сыбырмаæ сæ-иу æрвыстой, уыдон та-иу ног æмæ ногæй алыгъдысты æмæ та-иу ногæй тохмæ бацыдысты* (Фадеев 1953:158-159) // Их *выслеживали, сажали* в тюрьмы, *высылали* на север, в Сибирь, но они *бежали* снова и снова, и снова *вступали в бой* (Фадеев 1972:125).

Вне конструкции с -иу глаголы имеют следующие значения (конкретно-процессное НСВ и конкретно-фактическое СВ): ‘зылдысты (сæ фæдыл)/шли следом’; ‘ахæстæтты ... бакодтой/посадили в тюрьмы’; ‘Сыбырмаæ ... æрвыстой /сослали в Сибирь’; ‘ногæй алыгъдысты/снова сбежали’; ‘тохмæ бацыдысты/вступили в бой’. При соединении с -иу образуемая аналитическая конструкция указывает на политемпоральный характер действия.

(2) ...йæ уæлтгыфæлтæ-иу сæхæдæг сæхи'гъдауæй цæстытæ *æрцæйæмбæрзтой* ... (Фадеев 1953:706) // ...веки сами собой *опускались* на глаза его ... (Фадеев 1972:554).

‘*Æрцæйæмбæрзтой*’ выступает в конкретно-процессном значении НСВ и в составе конструкции буквально обозначает следующее: ‘его веки сами по себе *находились в состоянии движения вниз для прикрытия* его глаз неоднократно’. Без существенных потерь для смысла высказывания форма ‘*æрцæйæмбæрзтой*’ могла быть заменена формой глагола СВ в прош.вр. ‘*æрымбæрстой*’, т.е. букв.: ‘*опустились (прикрыли глаза)* неоднократно’, что функционально соответствует русскому ‘*опускались*’.

Никакого принципиального влияния на смысл высказывания в части указания на политемпоральную кратность действия, обозначенную аналитической конструкцией глагол НСВ в конкретно-процессном значении + частица -иу, эта замена иметь не будет, потому что указание на процессный характер опускания век не является существенным для общего смысла высказывания. Но, как известно, если в языке какое-то семантическое различие оформилось в грамматическую категорию, язык в сфере действия этой категории уже не может оставлять данное различие невыраженным (Якобсон 1985:231-238).

(3) *Инæлар дæр æмæ адъютант дæр-иу уаты куы нæ уыдысты, уæд-иу Олег æмæ Николай Николаевич хæдзармæ бацыдысты* (Фадеев 1953:266) // В те часы, когда ни генерала, ни его адъютанта *не было* дома, Олег и Николай Николаевич заходили в родной дом (Фадеев 1972:210).

С точки зрения смысла высказывания употребление граммы ‘*нæ уыдысты-иу*’ с указанием на политемпоральность предиката ‘*не было*’ избыточно. Достаточно было употребить ‘*нæ уыдысты/не было*’. Тем не менее, срабатывает правило обязательности выражения значения, если оно оформилось в грамматическую категорию (Якобсон 1985:231-238).

### Литература

- Бондарко А.В. К проблематике функционально-семантических категорий: глагольный вид и «аспектуальность» в русском языке // Вопросы языкознания. 1967. № 2. С. 18-32.
- Бондарко А.В. Принципы функциональной грамматики и вопросы аспектологии. М., Книжный дом «Либроком», 2016. 208 с.
- Маслов Ю.С. К основаниям сопоставительной аспектологии // Избранные труды. Аспектология. Общее языкознание. М.: Языки славянской культуры, 2004. С. 305-364.

- Маслов Ю.С. Об основных понятиях аспектологии // Избранные труды. Аспектология. Общее языкознание. М.: Языки славянской культуры, 2004. С. 23-70.
- Фадеев А.А. Молодая гвардия. Собр. соч. в 7 т. Т. 3. М.: Художественная лит-ра, 1972. 678 с.
- Фадеев А.А. Ёрыгон гварди. Дзæуджыхъæу: Цæгат Ирыстоны чингуыты рауагъдад, 1953. 839 ф.
- Храковский В.С. Есть ли у несовершенного вида в русском языке повторительное (неограниченно-кратное/многократное/итеративное/узуальное/хабитуальное) значение? // Вопросы языкознания. 2014. № 4. С. 3-12.
- Цалиева А.А. (Левитская). Аспектуальность в осетинском языке, ее генетические и ареальные связи: диссертация на соискание ученой степени кандидата филологических наук. Л., 1983. 267 с.
- Якобсон Р.О. Взгляды Боаса на грамматическое значение // Избранные работы. М.: Прогресс, 1985. С. 231-238.

## СЛОЖНЫЙ ГЛАГОЛ ИЛИ ФРАЗЕОЛОГИЗМ: ТРУДНОСТИ РАЗГРАНИЧЕНИЯ ФОРМАЛЬНО ГРАММАТИЧЕСКИХ И КАТЕГОРИАЛЬНЫХ ПРИЗНАКОВ В ОСЕТИНСКОМ ЯЗЫКЕ

Л.Б. Моргоева (Центр развития осетинского языка Института истории и археологии  
Республики Северная Осетия-Алания)

Lalik\_m@mail.ru

1. Сложная морфологическая структура осетинского глагола и широкий спектр его семантического разнообразия характеризуются многообразием форм, высокой степенью словообразовательной подвижности и способностью отвечать критериям других языковых единиц. В этом отношении наибольший интерес представляют сложные формы глаголов, выраженные именной частью и вспомогательным глаголом *кæнын* «делать» (*ахуыр кæнын* «учиться», *хъуыды кæнын* «думать») и *уæвын* (*уын*) «быть» (*цæттæ уæвын* «быть готовым», *разы уын* «быть согласным»). В качестве вспомогательного нередко указываются и другие глаголы, выполняющие ту же функцию с сопутствующим ослаблением собственной семантики (*ласын* «влечь», *дарын* «держать», *марын* «убивать», *мæлын* «умирать»; реже *зынын* «смотреться», *æвналын* «трогать», *кæсын* «смотреть, видеть», *сисын* «поднять», *æвæрын* «класть», *æрвитын* «посылать, проводить», *калын* «лить, сыпать», *кæлын* «литься, течь, разрушаться», *хæцын* «держать», *лаууын* «стоять», *æййафын* «догонять, успевать», *уадзын* «пускать», *хауын* «падать», *хæссын* «нести», *цæуын* «идти», *æфтауын* «набавлять», *уынын* «видеть».

2. Компонент *кæнын* «делать» в сложных глаголах несет исключительно формально-грамматическую информацию, в то время как остальные глаголы в роли вспомогательного компонента в известной степени сохраняют собственное лексическое значение, что отражается на внутренней семантике всего слова, сопровождается дополнительными коннотативными оттенками, реже – экспрессивностью (*мæстæй марын* – злостью+убивать = «дразнить»; *мæстæй мæлын* – от злости + умирать = «злиться»; *хæринаг дарын* – еда+носить (держать) = «кормить» и др.). Кроме того, коннотаты могут присутствовать в фоновом режиме и усиливаться за счет того, что некоторые глагольные компоненты как самостоятельные лексические единицы обладают многозначностью, в результате чего в сочетании с разными словами активизируется то или иное значение.

3. Образность, метафоричность, интенсивность, эмоциональность и оценочность являются основными категориальными признаками устойчивых оборотов, среди которых фразеологические сочетания имеют наиболее слабую степень семантической спаянности компонентов их составляющих. Эти признаки прослеживаются и у ряда сложных глаголов (кроме глаголов с компонентом *кæнын*), что сближает их с глагольными фразеологическими сочетаниями. В этой связи серьезные противоречия возникают относительно определения статуса сочетаний по типу «имя+глагол» (*хъус* (*цæст*) *дарын* – ухо (глаз)+держать = «присматривать»; *зараг* *сисын* – песня+поднять = «запеть»; *ныфс* *æвæрын* – надежда+класть = «обнадеживать»; *дзырд* *дæтын* – слово+давать = «обещать» и др.). Глагольные образования с *ласын* «влечь» в именной части содержат звукоподражательный элемент и являются экспрессивами в том числе и за счет глагольного компонента, который наделяет слово интенсивностью (*гæпп* *ласын* «прыгать (резво)», *зыввытт* *ласын* «бросать (швырять)» и др.).

4. В большинстве случаев в качестве нейтральных вариантов допустимы их эквиваленты с *кæнын* «делать» при полном сохранении смыслового содержания, что сближает с фразеологизмами. Одновременно с этим образы, посредством которых образованы некоторые

сложные глаголы, почти полностью стираются, теряют свою выразительность и слова функционируют как нейтральные обозначения различных действий (*хъæбысæй хæцын* – объятиями+держать = «бороться»). В то же время как самостоятельные лексические единицы некоторые сложные глаголы способны к конверсии и трансформируются посредством способов словообразования (*зæрдæмæ цауын* – сердцу+идти = «нравится» и *зæрдæмæдзæугæ* «приглядный»; *ныфс хæссын* – надежда+нести = «осмеливаться» и *ныфсхаст* «смелый» и под.).

5. В существующих двуязычных словарях осетинского языка описываемые языковые единицы в переложении на русский язык представлены одновременно и как сложные глаголы, и как фразеологические сочетания. Отсутствие в них специальных помет существенно затрудняет процесс фактического распознавания и определение их формально-грамматического статуса, а высокая словообразовательная подвижность и структурно-семантическая вариативность усложняют работу над разработкой дифференциальной классификации глагольных сочетаний.

## КУЛЬТ ПРЕДКОВ ЧЕРЕЗ ПРИЗМУ ЯЗЫКОВЫХ ЕДИНИЦ (НА МАТЕРИАЛЕ ШУГНАНО-РУШАНСКОЙ ГРУППЫ ПАМИРСКИХ ЯЗЫКОВ)

*Ш.С. Некушоева (Институт гуманитарных наук  
Национальной академии наук Таджикистана)  
nekushoevash@gmail.com*

Проблема существования души и загробного мира все еще остается актуальным вопросом для человечества и многие ее стороны остаются невыясненными, спорными и противоречивыми. Феномен душа является ключевым понятием вопроса существования жизни после смерти, так как формирование идеи о мистическом загробном мире вытекает от проблесков веры в бессмертие самой души в далекие древние времена.

В различных культурах мира на ранних ступенях развития люди поклонялись душам мертвых, а впоследствии душам умерших родственников, считая их сверхъестественными феноменами (3). С течением же времени вырабатывались различные обряды и поверья, отразившие идею вечной жизни в загробном мире, обоготворения и почитания духа предка. В свою очередь элементы этих обрядов и верований нашли свое отражение в семантике языковых единиц разного уровня, многие из которых пройдя долгий путь дошли и до нашего времени. Их следы сохранившись в семантике различных языковых единицах создают предпосылки для исторического и синхронного анализа параллелей вопроса как внутри одной, так и разных культурах. Подобные этнокультурные и языковые элементы, указывающие на веру в связь между живыми и умершими родственниками, у разных народов мира формировались на основе бытующего в глубокой древности культа предков, а культ, как известно, в любой своей разновидности, «... более стоек, чем религиозные представления» (4, 10).

В традиции народов Западного Памира культ предков имеет сильное выражение, которое в их мировоззрении отражено посредством понятия *arwo* – дух предка (мнж. *arwogun* – дух предков) и формулировки *arwogun xihnūd* «духи предков благодарны». Почитание предков в культуре исследуемого нами народов находит свое отражение в различных похоронно-поминальных, свадебных, родильных и т.п. обрядов.

В рамках исследуемой нами работы делается попытка показать истоки формирования культа предков у народов Западного Памира путем анализа древних текстов Авесты (1; 2) и некоторых других источников верований иранских народов (5). Путем демонстрации параллелей через призму языковых единиц выявляются сохранившиеся пережитки данного древнего культа у носителей памирских языков и культуры.

Результаты исследования показывают, что языковые единицы шугнанского языка, отражающие древние реликты, связанные с культом предков, претерпевшие на наш взгляд семантическую контаминацию в более поздний период, свидетельствуют о наличии и распространении веры в дух предков, а также умиловительных обрядов в честь духа предков с целью завоевания их покровительства. Семантическая контаминация этих единиц имела место после распространения новой религии Ислам, а такие религиозные термины как *gū* и *arwo* «душа» постепенно укоренились в иранских языках и со временем полностью вывели из оборота исконную лексему для обозначения понятия души. На данном же этапе развития использование лексемы *arwo* и *gū* среди носителей шугнано-рушанской группы языков приобрели исключительно ситуативный характер. Изучение культурно-значимого содержания лексических единиц шугн.-руш. группы, в частности ориентированных на духовные и материальные ценности, является наглядным методом в исследовании функционирования системы ценностей носителей данных языков

### **Литература**

- Авеста. Яшт 5-ый. Гимн Ардви-Суре. Перевод Стеблина-Каменского И.И. Москва, 1993.
- Авесто. Закон против дэвов (Видевдат). Адаптированный перевод Э.В. Ртвеладзе, А.Х. Саидова, Е.В. Абдуллаева. Санкт-Петербург. 2008.
- Мэри Бойс. Зороастрийцы, верования и обычаи. Санкт-Петербург, 2003.
- Токарев С.А. Ранние формы религии. М., 1990. – С.10.
- Хашим Ризо. Ойини Мехр (Религия митраизм), Тегеран, 1381.

**The research is funded from the state budget of Tajikistan**

## ТЕМПОРАЛЬНЫЕ КОНСТРУКЦИИ С СОЮЗОМ ЦАЛЫНМÆ ‘ПОКА’ В ОСЕТИНСКОМ ЯЗЫКЕ

А.А. Осипова (Московский государственный университет имени М. В. Ломоносова,  
Институт языкознания РАН)  
oosipovaa@list.ru

Осетинские полипредикативные конструкции устроены по принципу коррелятивов (Беляев 2014): зависимая клауза содержит подчинительный показатель, в то время как главная включает местоименный коррелят, ср. (1). Настоящая работа посвящена полипредикативным конструкциям с союзом *цалынмæ* ‘пока’ в осетинском языке. Данный союз практически не обсуждается в литературе; между тем, он проявляет ряд нетривиальных свойств: полисемия одновременности и прерывающего следования, которая обсуждается для русского союза *пока* в работах (Храковский 2005; Iordanskaja, Mel’čuk 2009; Барентсен 2014; Падучева 2015); наличие целого ряда коррелятов в главной предикации, включая *уæд-мæ* (тогда-ALL ‘до тех пор’), *уалынмæ* (‘до тех пор’, на синхронном уровне нечленим), *уыцы растæдж-ы* (этот время-LOC ‘в это время’) и *уыцы растæг-мæ* (этот время-ALL ‘до этого времени’); опциональность отрицания (ср. рус. *пока он придет = пока он не придет*). Цель настоящего исследования – определить факторы выбора коррелята в зависимости от семантики конструкции, а также перфективности зависимого предиката. Данные осетинского языка получены при помощи элицитации в ходе экспедиции в г. Владикавказ в 2024 году.

В конструкциях с союзом *цалынмæ* ‘пока’ наиболее часто употребляется коррелят *уæдмæ* ‘до тех пор’, тогда как упоминающийся в (Беляев 2014) коррелят *уалынмæ* с аналогичной семантикой, по нашим данным, использует только часть носителей. Как уже отмечалось в (Выдрин 2011; Беляев 2014), конструкции с коррелятом *уæдмæ* ‘до тех пор’ употребимы как в случае наличия семантики полной или неполной одновременности (2-3), так и прерывающего следования (4). В последнем случае наличие отрицания при предикате в зависимой клаузе всегда опционально.

Кроме того, в качестве коррелятов возможны сочетания *уыцы растæджы* ‘в это время’ и *уыцы растæгмæ* ‘до того времени’, включающие граммы локатива и аллатива соответственно: данные сочетания не упоминаются в грамматиках, однако в (Беляев 2014) приводятся аналогичные случаи использования именных групп, включающих существительные, реферирующие к временным периодам, в конструкциях с подчинительным показателем *куы* ‘когда’.

Использование коррелятов *уыцы растæджы* ‘в это время’ и *уыцы растæгмæ* ‘до того времени’ варьирует в зависимости от аспектуальных характеристик ситуаций, см. (2-4). Коррелят, включающий имя *растæг* в локативе, грамматичен только в случае, когда ситуация, к которой реферирует главная клауза, является имперфективной. В то же время маркированный аллативом коррелят имеет несколько более сложную дистрибуцию: наибольшее число носителей допускает употребление этих сочетаний, во-первых, при перфективной ситуации в зависимой клаузе и имперфективной — в главной (неполная одновременность), во-вторых, при имперфективной ситуации в зависимой клаузе и перфективной — в главной (прерывающее следование).

Мы объясняем распределение данных коррелятов следующим образом. Коррелят, включающий грамму локатива, используется при локализации маркированной ситуации зависимой клаузы на промежутке времени референциальной ситуации в главной клаузе, поэтому используется в контекстах одновременности, но не следования. Маркированные аллативом темпоральные обстоятельства, согласно (Багаев 1963), могут обозначать как



продолжительность действия, так и момент его завершения, что делает соответствующие корреляты с данной граммемой приемлемыми как при одновременности, так и при следовании двух ситуаций. В докладе мы также обсудим возможные причины понижения приемлемости аллативных коррелятов при значении полной одновременности (2) по сравнению с контекстами неполной одновременности (3), а также представим более формальное описание семантики осетинских конструкций с союзом *цалынмае*. Кроме того, мы обсудим иллокутивные употребления данного союза.

### Примеры

- (1) [*Кус-гае* **чи** *нае* *каен-ы*], **уый** *хаер-гае* *даер*  
 работать-CVB кто NEG делать-PRS.3SG тот есть-CVB ADD  
*нае* *каен-ы*.  
 NEG делать-PRS.3SG  
 ‘Кто не работает, тот не ест’. (Беляев 2014)
- (2) *Цалынмае* *Мадинæ* *чиныг* *каст-и*, **уæд-мае** /  
 пока Мадина книга читать.PST-3SG тогда-ALL  
 %*уыцырæстæг-мае* / ?*уыцы рæстæдж-ы* *Къоста* *ныг* *кодт-а*.  
 этот время-ALL этот время-LOC Костя картина делать.PST-3SG  
 ‘Пока Мадина читала книгу, Костя рисовал’.
- (3) *Цалынмае* *Къоста* *чиныг* *каст-и*, **уæд-мае** /  
 пока Костя книга читать.PST-3SG тогда-ALL  
 ?*уыцы рæстæг-мае* / ?*уыцы рæстæдж-ы* *Мадинæ* *хаеринаг* *с-кодт-а*.  
 этот время-ALL этот время-LOC Мадина еда PVB-делать.PST-3SG  
 ‘Пока Костя читал книгу, Мадина приготовила обед’.
- (4) *Цалынмае* *Мадинæ* *хæдзар-мае* (*нае*) *æрба-цъид*, **уæд-мае** /  
 пока Костя книга NEG PVB-идти.PST[3SG] тогда-ALL  
 ?*уыцы рæстæг-мае* / \**уыцы рæстæдж-ы* *Къоста* *чиныг* *каст-и*.  
 этот время-ALL этот время-LOC Костя книга читать.PST-3SG  
 ‘Пока Костя читал книгу, Мадина приготовила обед’.

### Список глосс и условных обозначений

% – языковое выражение, получающее противоположные оценки носителей; ? – языковое выражение, грамматичное для большей части опрошенных носителей; \* – неграмматичное языковое выражение; 3 – 3 лицо; add – аддитивная частица, all – аллатив; cvb – конверб, loc – локатив; neg – отрицание; prs – настоящее время, pst – прошедшее время; pvb – преверб; sg – единственное число.

### Литература

- Iordanskaja L., Mel’čuk I. Semantics of the Russian Conjunction ПОКА ‘while, before, until’. Berger, Tilman et al.(Hrsg.). Von grammatischen Kategorien und sprachlichen Weltbildern – Die Slavia von der Sprachgeschichte bis zur Politsprache. Festschrift für Daniel Weiss zum 60 Geburtstag. Wien: 2009. – P. 237-262.
- Багаев Н. К. Современный осетинский язык: Фонетика и морфология. Северо-Осетинское книжное изд-во, 1965.
- Барентсен А. О взаимодействии категории вида с другими глагольными категориями при выражении последовательности действий в случаях неограниченной повторяемости в

различных славянских языках. Acta Linguistica Petropolitana. Труды института лингвистических исследований. 2014. Т. 10. №. 3. С. 42-58.

Беляев О. И. Коррелятивная конструкция в осетинском языке в типологическом освещении. Дисс. канд. филол. наук. Москва: МГУ. 2014.

Выдрин А. П. Система модальности осетинского языка в сопоставительном освещении // Дисс. канд. филол. наук. СПб: ИЛИ РАН. 2011.

Падучева Е. В. Акциональная классификация глаголов и семантика союза пока. Вопросы языкознания. 2015. №. 5. С. 7-25.

Храковский В. С. Таксис следования в современном русском языке. Проблемы функциональной грамматики: Полевые структуры. Отв. ред. АВ Бондарко. СПб: Наука. 2005. С. 29-85.

**Исследование выполнено за счет гранта Российского научного фонда (проект № 22-18-00528 «Связь пропозициональных единиц в предложении и в тексте: семантика и пути грамматикализации»)**

## К ОПИСАНИЮ СЕМАНТИКИ КЛАУЗАЛЬНЫХ СОЧИНИТЕЛЬНЫХ СОЮЗОВ В ШУГНАНСКОМ ЯЗЫКЕ

П. В. Падалка (НИУ «Высшая школа экономики»),  
М. Г. Меленченко (НИУ «Высшая школа экономики»)  
maksmerben@gmail.com

В докладе будут представлены предварительные результаты исследования семантики сочинительных союзов *хи*, *at* и *atā* в шугнанском языке (< восточноиранские). Обычно они являются энклитиками и присоединяются к концу клаузы, образуя моносиндетическую сочинительную конструкцию. Согласно существующим грамматикам (Карамшоев 1963; Parker 2023), союз *хи* используется для сочинения последовательных событий, а *at* сочетает семантику сочинения одновременных событий и противительности. Статус союза *atā* как отдельной лексемы или варианта союза *at* неясен. В ходе полевой работы в городе Хорог (Таджикистан) в 2024 году мы использовали анкету из 67 стимулов, различающихся по типологически релевантным семантическим и синтаксическим параметрам (Haspelmath 2004), в числе которых семантические типы отношения между событиями (Malchukov 2004; Mauri 2008: 162–164).

Союз *at* используется для выражения противопоставления между любыми составляющими (клаузами, VP или NP) (1), а также при коррекции (VP или NP) (2). В обоих типах примеров союз *хи* запрещён, а *atā* разрешён и в контекстах коррекции изредка появляется в качестве первой реакции. В контекстах «нарушения ожиданий» также используются союзы *at* и *atā*, кроме того, часто употребляется заимствованный из таджикского союз *amo* (3). Носители часто разрешают союз и *хи* в таких контекстах, однако, по-видимому, подразумевая не противительную, а чисто сочинительную интерпретацию. При сочинении последовательных событий используются как союз *хи*, так и союз *at*. При этом союз *хи*, в отличие от *at*, подчёркивает каузальную связь между событиями. Так, в примере (4) употребление союза *at*, по словам информантов, означало бы, что падение и ранение говорящего не связаны друг с другом. Этот союз используется в примерах типа (5), в которых между событиями не прослеживается явной логической связи, а их временная референция относительно друг друга неясна без контекста. Союз *at* также оформляет сочинение одновременных событий (6). Выбор союза напрямую не зависит от совпадения или различия подлежащих.

При записи спонтанных диалогов между носителями были обнаружены употребления союзов *хи* и *at* в самостоятельных клаузах, имеющих семантику гортатива / императива (7). Этот феномен, по-видимому, характерный для разговорной речи, нуждается в отдельном исследовании.

Эти предварительные данные поднимают несколько проблем для теории и типологии сочинительных конструкций. Во-первых, использование различных союзов для последовательных и одновременных событий, хотя и зафиксировано в разных языках мира, не было изучено подробно (см., например, [Haspelmath 2004: 13]). Ситуацию в шугнанском можно сравнить с языком фон (< вольта-нигерские), сочинительные конструкции которого детально описаны в работе (Lefebvre 2004). Имперфективные клаузы, сочинённые союзами *bò* или *bó*, в фон всегда интерпретируется как одновременные и/ли не связанные логически события, в то время как перфективные обычно интерпретируются как последовательные (Lefebvre 2004: 125). В шугнанском же выбор союза, по-видимому, не зависит от аспектуальных свойств сочиняемых клауз. Во-вторых, непонятно назначение самостоятельного использования таких союзов (7). В разных языках, включая, например, фон

(Lefebvre 2004: 143), сочинительные союзы могут использоваться автономно, однако в известных случаях речь идёт о препозитивных союзах, которые используются в начале предложения для соединения клаузы с предшествующими клаузами в дискурсе (ср. русское *И грянул гром*). Шугнанские союзы *хи* и *ат*, однако, являются постпозитивными энклитиками, и следовательно, не могут выполнять такой функции. В-третьих, отдельной теоретической, а также усложняющей элицитацию проблемой является полисемия сочинительного и противопоставительного значения у союза *ат*. Похожая ситуация упомянута в работе (Malchukov 2004: 185) для эвенского (< тунгусо-маньчжурские), где союзная частица =*da*/=*de* может использоваться как в аддитивных, так и в контрастивных и адверсативных контекстах.

### Примеры

- (1) *Axmed=i kampot biroxt=at, Abdullo čoy.*  
Axmed=3SG compote drink.PST=AT Abdullo tea  
'Ахмед пил компот, а Абдулло — чай.' (противопоставление)
- (2) *Safina nurameθ xēvz-in na-vad=at, Nizora.*  
Safina all\_day sleep.PF.F/PL-PTCP NEG-be.PST.F/PL=AT Nizora  
'Не Сафина спала весь день, а Низора.' (коррекция подлежащего)
- (3) *Yu=yi lap xēyd=atā, maktab=i tayor na-čūd.*  
D3.M.SG=3SG much read.PST=ATĀ school=3SG finished NEG-do.PST  
'Он долго учился, но так и не закончил школу.' (нарушение ожиданий)
- (4) *Uz=um biyor wēxt=xu /#=at, zār=um xu čūd.*  
PRN.1SG=1SG yesterday fall.PST=XU AT wound=1SG REFL do.PST  
'Я вчера упал и сильно поранился.' (логически связанные последовательные события)
- (5) *Uz=um kofe biroxt=at, mu yin aga sat.*  
PRN.1SG=1SG coffee drink.PST=AT PRN.1SG.O wife awake become.PST.F/PL  
'Я выпил кофе, и моя жена проснулась.' (логически несвязанные события)
- (6) *Yu tīzd=at, čilim tožd.*  
D3.M.SG leave.PRS.3SG=AT cigarette pull.PRS.3SG  
'Он идёт и курит сигарету.' (одновременные события)
- (7) *Va zēz-ām zīrd=xu.*  
please take-PRS.1PL yellow=XU  
'Давай жёлтый [цвет] возьмём.'

### Условные обозначения

D – демонстратив третьей серии (удалённость от говорящего), F – женский род, M – мужской род, NEG – отрицание, O – косвенный падеж, PF – Перфект, PL – множественное число, PRN – личное местоимение, PRS – Презенс, PST – Претерит, PTCP – результативное причастие, SG – единственное число, REFL – возвратное местоимение. Сочинительные союзы обозначаются соответствующими глоссами: AT, ATĀ, XU.

### Литература

- Карамшоев Д. К. Баджувский диалект шугнанского языка. Душанбе: Академия наук Таджикской ССР, 1963.
- Haspelmath, M. Coordinating constructions: An overview. Haspelmath M. (ed.) *Coordinating Constructions*. Amsterdam/Philadelphia: John Benjamins, 2004. 3–40.
- Lefebvre, C. Coordinating constructions in Fongbe with reference to Haitian Creole. Haspelmath M. (ed.) *Coordinating Constructions*. Amsterdam/Philadelphia: John Benjamins, 2004. 123–164.

- Malchukov, A. Towards a Semantic Typology of Adversative and Contrast Marking. *Journal of Semantics*. 2004. 21(2). 177–198.
- Mauri, C. The parallelisms of clausal coordination. *Revue de Sémantique et Pragmatique*. 2008. 24. 145–175.
- Parker C. A grammar of the Shughni language. Montreal: McGill University, 2023.

**Исследование осуществлено в рамках Программы фундаментальных исследований НИУ ВШЭ.**

## РАСЩЕПЛЁННОЕ МАРКИРОВАНИЕ РЕЦИПИЕНТА В ИРОНСКОМ ДИАЛЕКТЕ ОСЕТИНСКОГО ЯЗЫКА

*А. В. Прокопьева (МГУ имени М. В. Ломоносова)*  
anyaprokopyeva2004@gmail.com

В осетинском языке наблюдается вариативность в падежном маркировании реципиента: эта роль может быть выражена как дативом (1), так и аллативом (2) (Абаев 1959). В докладе анализируются факторы, влияющие на выбор стратегии кодирования. Данные, на которых основывается исследование, были собраны в ходе экспедиции в г. Владикавказ в июле 2024 г.

Ранее выдвигалось предположение, что выбор падежа определяется компонентом описываемой ситуации, который принимается во внимание говорящим: дативная стратегия предполагает передачу права на владение Темой (англ. *transfer of possession*), в то время как аллативная стратегия создаёт фокус на перемещении Темы в пространстве от Агенса к Реципиенту, что сближает роль Реципиента с ролью Цели, которая в осетинском языке маркируется аллативом; аналогичная дистрибуция наблюдается в нахско-дагестанских языках (Belyaev, Daniel to appear; Daniel et al. 2010).

Исследование О. И. Беляева и М. А. Даниэля, однако, было основано исключительно на корпусных данных, которые содержат не все потенциально интересные контексты и не позволяют делать выводов на основе отрицательных языковых данных. Поэтому мы проверили гипотезы о факторах вариативности с использованием метода элицитации. Носителям языка предлагалось два вида стимулов с глаголом *дæттын* ‘давать’: предложения на русском, которые нужно было перевести на осетинский, и предложения на осетинском, где требовалось поставить слово, обозначающее Реципиента, в нужную форму.

Наши данные позволяют предположить, что в осетинском языке начинает преобладать дативная стратегия: из трёх опрошенных носителей в возрасте до 22 лет двое используют только датив, однако разрешают аллатив в случаях, где возможна передача Темы ‘из рук в руки’. Старшие респонденты в возрасте до 53 лет самостоятельно порождают предложения с реципиентом в аллативе, и на выбор падежа влияют несколько факторов.

В первую очередь маркирование реципиента определяется свойствами Темы. Для двух семантических классов Тем маркирование реципиента определяется однозначно. Первый класс образуют части тела, обладающие свойством неотъемлемой принадлежности, при которых допускается только реципиент в аллативе (3), иначе они понимаются как отделённые от тела. В другой класс попадают неподвижные объекты, при которых реципиент в аллативе, напротив, невозможен, даже если ситуация не включает передачу права на владение (4). К ним примыкают предметы, которые из-за большого размера практически невозможно передать ‘из рук в руки’: трое из четырёх опрошенных также предпочитают использовать дативную стратегию в предложениях с Темой такого рода (5).

Если Тема не попадает в какой-либо из указанных выше семантических классов, действует фактор наличия передачи в собственность: в этом случае употребляется датив (6). В иных случаях предпочтение отдаётся аллативу: так, он наблюдается в контекстах временной передачи (7) и передачи на конкретную цель (8). Также согласно Belyaev, Daniel (to appear) аллативная стратегия маркирования ожидается в конструкциях с возвращением или передачей от посредника, где Реципиент считается владельцем ещё до совершения действия. Это явление наблюдается у трёх из четырёх носителей (9, 10), но датив и аллатив также могут признаваться одинаково приемлемыми.



Кроме того, влияние оказывает фактор дополнительного указания на перемещение Темы в пространстве – наличие пространственного адьюнкта позволяет использовать аллатив даже в ситуации с передачей в собственность (11).

Полученные данные подтверждают гипотезы, выдвинутые в Belyaev, Daniel (to appear), и уточняют их на примере не рассмотренных ранее ситуаций. Более подробное описание предполагаемых факторов будет представлено в докладе.

### Примеры

- (1) *Бәх-әһ* *холлаг* *ратт.*  
 лошадь-DAT корм давать.PFV[IMP.2SG]  
 ‘Дай лошади корм’
- (2) *Мә* *бәх* *Инал-мә* *ба-ззад-ис.*  
 мой лошадь И.-ALL PV-оставаться-PST.3SG  
 ‘Моя лошадь осталась у Инала’
- (3) *Рустам* *Зәринаә-мә* *кәүх* *дәтт-ы.*  
 Р. З.-ALL рука давать-PRS.3SG  
 ‘Рустам даёт руку Зарине’
- (4) *Миланә* *радт-а* *Зәринаәй-әһ* *йә* *фатер* *чыттар*  
 М. давать.PFV-PST.3SG З.-DAT её квартира *четыре*  
*бон-мә.*  
 день-ALL  
 ‘Милана отдала свою квартиру Зарине на четыре дня’
- (5) *Студент* *дәтт-ы* *сыхаг-әһ* *уазалгәһәһ.*  
 студент давать-PRS.3SG сосед-DAT холодильник  
 ‘Студент отдаёт соседу холодильник’ (на лето)
- (6) *Гыци* *Алан-әһ* *порти* *дәтт-ы.*  
 мать А.-DAT мяч давать-PRS.3SG  
 ‘Мать отдаёт Алану мяч’ (в подарок)
- (7) *Рустам* *сахатгәһәһ-мә* *сахат* *дәтт-ы.*  
 Р. часовщик-ALL часы давать-PRS.3SG  
 ‘Рустам отдаёт часовщику часы’ (на починку)
- (8) *Ахуыргәһәһ* *Заур-мә* *радт-а* *әхца.*  
 учитель З.-ALL давать.PFV-PST.3SG деньги  
 ‘Учитель отдал Зауру деньги’ (на покупку чая)
- (9) *Марийә* *сыхаг-мә / сыхаг-әһ* *итү* *дәтт-ы.*  
 М. сосед-ALL / сосед-DAT уют давать-PRS.3SG  
 ‘Мария отдаёт соседу уют’ (возвращает)
- (10) *Мад* *дәтт-ы* *фьд-мә* *пост-ы* *кәам.*  
 мать давать-PRS.3SG отец-ALL почта-GEN фотография  
 ‘Мать отдаёт отцу открытку’ (открытка от дочери, мать является посредником)
- (11) *Аринаә* *рудзынг-мә* *дәтт-ы* *Мадинаә-мә* *мандарин-тә*  
 А. окно-ALL давать-PRS.3SG М.-ALL мандарин-PL  
 ‘Арина подаёт Мадине мандарины в окно’ (Арина угощает Мадину)



### **Литература**

Абаев В.И. Грамматический очерк осетинского языка. Орджоникидзе, 1959.

Belyaev O., Daniel M. Recipient marking in Ossetic: A case for contact influence. To appear.

Daniel M., Khalilova Z. Molochieva Z. Ditransitive constructions in East Caucasian: a family overview. Andrej Malchukov, Bernard Comrie and Martin Haspelmath (eds.). *Studies in Ditransitive construction: a comprehensive handbook*. Berlin, NY: Walter de Gruyter, 2010. Pp. 277–315.

## ПРЕДВАРИТЕЛЬНЫЕ НАБЛЮДЕНИЯ НАД ФРАЗОВОЙ ПРОСОДИЕЙ В ШУГНАНСКОМ ЯЗЫКЕ

С. В. Седунова (НИУ «Высшая школа экономики»)  
sonya@pamiri.online

Шугнанский – памирский язык (восточная подгруппа ~ иранские ~~~ индоевропейские), на котором говорит примерно сто тысяч человек на Западном Памире: в Горно-Бадахшанской Автономной области Таджикистана и в афганской провинции Бадахшан. Описывается разновидность шугнанского, свойственная носителям из г. Хорога (ГБАО, Таджикистан).

Сведений о шугнанской интонации в существующей литературе немного. Согласно Edelman Dodykhudoeva (2009: 792), в утвердительных предложениях на месте фразового акцента ЧОТ падает, а в вопросительных – повышается. Olson (2017: 35–37) отмечает, что декларативные конструкции характеризуются медленным повышением тона, а затем резким падением. В общих вопросах значение F0 вначале остается высоким, но падает к концу высказывания. В частных вопросах (маркирующихся вопросительной частицей =э) F0 достигает пика на глаголе, после чего резко падает на частице.

В докладе будут изложены предварительные наблюдения над шугнанской интонацией, полученные на материале, собранном в экспедиции в г. Хорог в июне 2024 г. Фокус исследования состоит в исследовании тонального контура частных и общих вопросов. Мои данные показывают, что в общих вопросах, действительно, наблюдается падение ЧОТ к концу высказывания, см. Рис. 1. Для частных вопросов также подтверждаются утверждения Olson (2017: 35–37): ЧОТ повышается на слове, к которому присоединяется вопросительная частица =э, и стремительно падает на самой частице, см. Рис. 2. Можно заметить, что тональные контуры вопросов в шугнанском языке отражают тенденции к интонационному оформлению вопросов в языках мира (Nolan 2020: 445). Примечательно, что в частных вопросах при определенных условиях вопросительная частица =э, являющаяся энклитикой, может оформляться восходящим тоном. Такое нетипичное поведение энклитики можно объяснить прагматически-синтаксическими особенностями конкретных вопросов, нежели выделением общего паттерна интонационного оформления частных вопросов. В докладе также будут проанализированы другие типы вопросов: эхо-вопросы, полярные эхо-вопросы, вопросы с прочими вопросительными частицами (Parker 2023: 463).

Часть доклада будет посвящена методологии изучения интонации в полевых условиях. Элицитация нужных конструкций – несомненно самый удобный способ для изучения интонационного оформления необходимых синтаксических конструкций. Однако таким способом могут быть получены данные по интонации чтения. Естественная речь, как правило, обладает большей вариативностью пограничных тонов и тональных акцентов (Sun-Ah Jun, Janet Fletcher 2014: 11). Для изучения интонационного оформления конструкций в натуральной речи исследователи используют разнообразные интерактивные задания. Такие способы позволяют исследователям изучать просодическое оформление близкой к спонтанной речи, вместе с тем имея набор ожидаемых от носителей конструкций для проверки выделенных гипотез.

Полученные мной данные показывают, что интонация чтения значительно отличается от интонационного оформления натуральной речи. В докладе будут показаны результаты анализа интонационного оформления предложений, полученных методом элицитации, и высказываний, взятых из записанных спонтанных диалогов носителей шугнанского.



Рисунок 1. Спектрограмма фразы *yax tu nım çāy* ‘как тебя зовут?’, произнесенной 34-летней носительницей шугнанского.



Рисунок 2. Спектрограмма фразы *tu Xaray-and zindagi kin-i=ɔ* ‘как тебя зовут?’, произнесенной 59-летней носительницей шугнанского.

### Литература

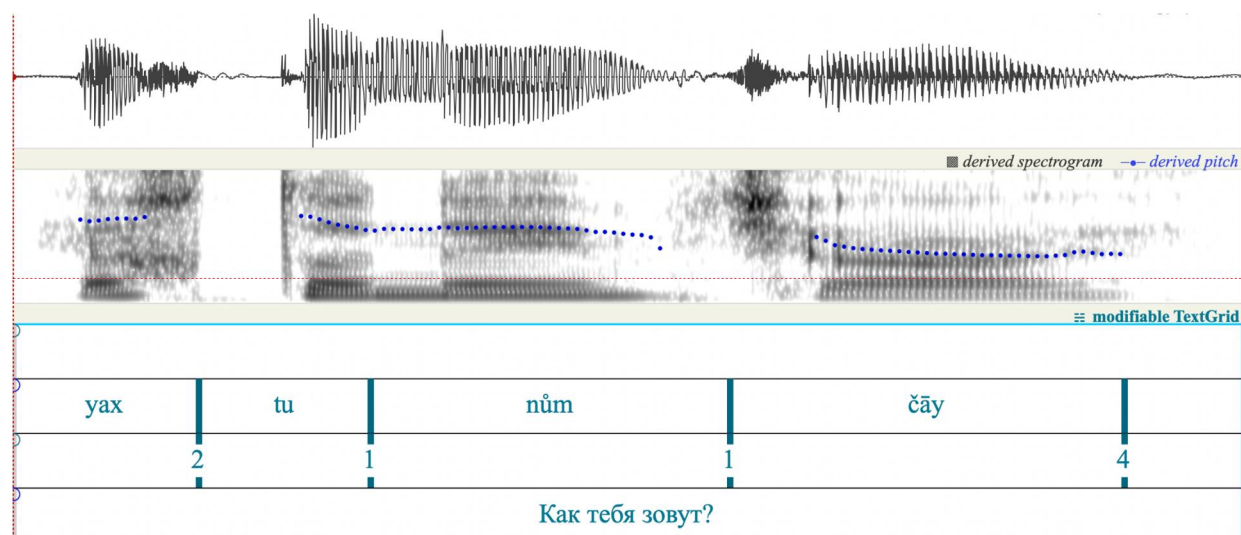
- Edelman D. (Joy) I., Dodykhudoeva L. R., Shughni. Windfuhr G. (ed.) The Iranian languages. London and New York: Routledge, 2009. P. 787–824.
- Jun S. A., Fletcher J. Methodology of studying intonation: From data collection to data analysis. Jun S. (ed.) Prosodic typology II. 2014. P. 493-519.
- Nolan F. Intonation. Aarts B., McMaho A. (ed.) The handbook of English linguistics. Blackwell Publishing Ltd, 2020. P. 385-405.
- Olson K. Shughni Phonology Statement. SIL International, 2017.
- Parker C. A Grammar of the Shughni Language. Doctoral Dissertation, Montreal: McGill University, 2023.

Исследование осуществлено в рамках Программы фундаментальных исследований НИУ ВШЭ.

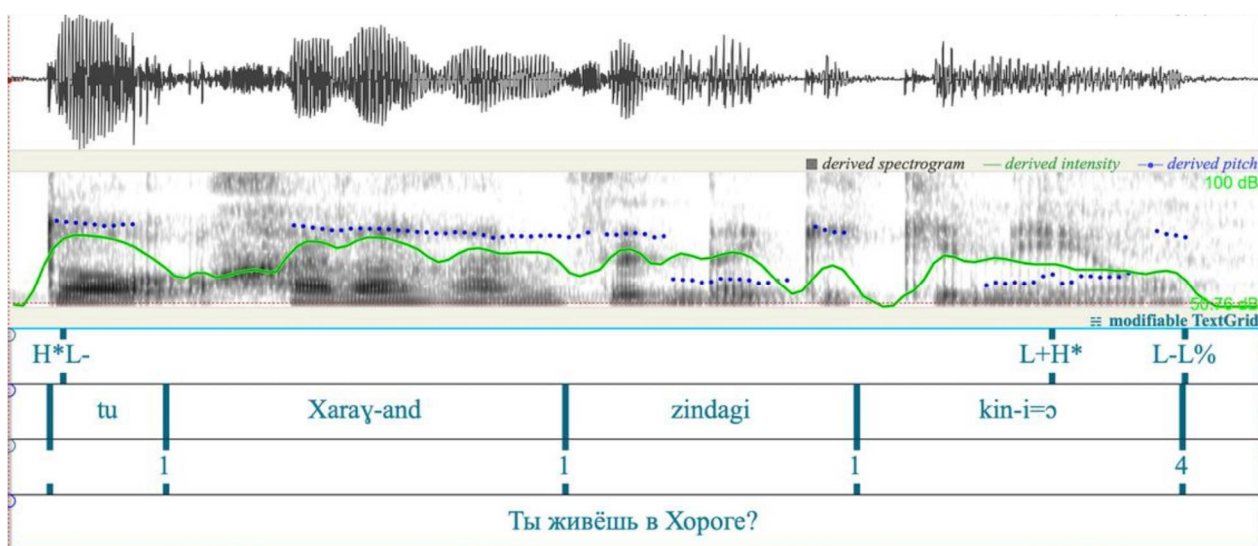
## ВЛИЯНИЕ ОДУШЕВЛЁННОСТИ СУБЪЕКТА НА ДИФФЕРЕНЦИРОВАННОЕ МАРКИРОВАНИЕ ОБЪЕКТА

### В ИРОНСКОМ ДИАЛЕКТЕ СОВРЕМЕННОГО ОСЕТИНСКОГО ЯЗЫКА

*О.В. Тужик (Институт языкознания РАН, НИУ «Высшая школа экономики»)  
vikolya02@yandex.ru*

Как и во многих иранских языках, в осетинском языке зафиксировано дифференцированное объектное маркирование (далее – ДОМ); выбор производится между номинативом и генитивом (см. пример 1).

В грамматиках (например, Абаев 1959, Thordarson 2009 и др.) выделяются одушевленность, определенность, личность, специфичность как факторы, влияющие на маркирование прямого дополнения (далее – ПД). В (Сердобольская 2020) было установлено, что в современном осетинском языке основным фактором является одушевленность: **неодушевленные ПД не маркируются**; для лексических классов «люди» и «животные» релевантны референциальный статус (в терминах (Падучева 1985)) и «индивидуализированность». Помимо этого на ДОМ может влиять прото-роль (см. Dowty 1991: 572) участника в позиции ПД, см. (Сердобольская, Тужик 2024). Так же, как и в работе (Primus 2011:75), где анализировался, в частности, ДОМ в испанском языке, мы предполагаем, что в осетинском языке маркер ДОМа (окончание -ы) «лицензируется объектом, чьи внутренние свойства определяют его как прото-агенса в ситуации, обозначаемой предикатом».

В настоящей работе мы покажем, что в современном осетинском языке неодушевленные ПД, вопреки (Сердобольская 2020), могут иметь форму генитива. Мы предполагаем, что на это влияет, с одной стороны, возраст носителей, с другой стороны – одушевленность участника в позиции субъекта. В соответствии с (Сердобольская 2020), если участник в позиции ПД является неодушевленным, то он имеет форму номинатива. Подтверждение этому было получено и в настоящей работе, см., например, (2); в скобках указаны инициалы носителя.

Однако в речи более старших носителей (см. таблицу 1) ПД может иметь форму генитива. Это наблюдение согласуется с тем фактом, что изначально в осетинском языке главным фактором для выбора падежа была определенность: независимо от одушевленности форму генитива имели определенные ПД, см. (Şahingöz 2022). Затем фокус сместился на одушевленность. В (Şahingöz 2022) приводится цитата из (Bossong 1985:15), где указывается на интенсивный контакт осетинского со славянскими языками, в которых одушевленные ПД всегда маркируются, а неодушевленные ПД остаются немаркированными. Можно предположить, что более старшие носители владеют системой, основанной на определенности, для более младших же главным фактором является одушевленность.

Также ПД может иметь форму генитива, если и участник в позиции субъекта, и участник в позиции объекта являются **неодушевленными**, см. пример (3). Такое наблюдение согласуется с общими представлениями о том, что дифференцированное маркирование объекта служит для разрешения неоднозначности (ср, например, [Bossong 1985:13], [Thordarson 2009:130] и др.): в осетинском языке порядок слов является относительно свободным (см., например, [Thordarson 2009:130]), из-за чего может возникать необходимость ставить объект в форму, отличную от падежа субъекта (номинатива).

Найденные нами факторы до этого не обсуждались в литературе. В докладе будет описано взаимодействие этих факторов с другими, влияние которых уже было описано в литературе ранее.

(1) *Заур тынг уарз-ы гæды-тæ / гæды-т-ы.*  
 Заур очень любить-PRS.3SG кошка-PL / кошка-PL-GEN  
 ‘Заур очень любит кошек.’ (Сердобольская 2020)

(2) *(Фæткъуы бæласæй æрхæуд.)*  
*Алан а-ппырх код-та фæткъуы*  
 (\**фæткъуы-йы*)

А. PV-разломанный делать-PST.3SG яблоко яблоко-GEN  
 ‘(Яблоко упало с дерева.) Алан раздавил это яблоко’. (АСК)

(3) *(Фæткъуы балаесаей архæуд фæткъуы. Райдыдта зилгадымгае, фæткъуы балаес асаст)*

*æмæ фæткъуы-йы (\*фæткъуы)ны-ппырх код-та*  
 CONJ яблоко-GEN (\*яблоко) PV-разломанный делать-PST.3SG  
 ‘(Яблоко упало с яблони. Начался ураган, яблоня упала) и раздавила яблоко’. (АСК)

**Таблица 1. Приемлемость падежа ПД в примере (3) для носителей разного возраста**

| инициалы | год рождения | пол | специальность             | номинатив | генитив |
|----------|--------------|-----|---------------------------|-----------|---------|
| МГХ      | 1971         | ж   | учитель осетинского языка | ОК        | ОК      |
| ИНЦ      | 1974         | ж   | журналист                 | ОК        | ОК      |
| ИГД      | 1977         | ж   | филолог                   | ОК        | *       |
| ТАА      | 1985         | ж   | филолог                   | *         | ОК      |
| АСК      | 1986         | ж   | филолог                   | *         | ОК      |
| ААК      | 1997         | ж   | филолог                   | ОК        | *       |
| КГГ      | 2001         | ж   | учитель осетинского языка | ОК        | *       |
| ААГ      | 2002         | ж   | филолог                   | ОК        | *       |

## Литература

- Абаев В. И. Грамматический очерк осетинского языка. Орджоникидзе, 1959.
- Падучева Е. В. Высказывание и его соотносительность с действительностью. Рипол Классик, 1985.
- Сердобольская Н. В. Вариативное оформление прямого дополнения в осетинском языке // Малые языки в большой лингвистике. 2020.
- Сердобольская Н. В., Тужик О. В. Семантическая роль прямого дополнения и выбор падежного маркирования в иронском диалекте осетинского языка // Малые языки в большой лингвистике. 2024. [устный доклад]
- Bosson G. Empirische Universalienforschung: differentielle Objektmarkierung in den neuiranischen Sprachen. G. Narr, 1985. Т. 14.
- Dowty D. Thematic proto-roles and argument selection // Language. 1991. Т. 67. № 3. С. 547-619.
- Primus B. Animacy, generalized semantic roles, and differential object marking // Case, word order and prominence: Interacting cues in language production and comprehension. – Dordrecht : Springer Netherlands, 2011. С. 65-90.
- Şahingöz E. Differential Object Marking in Ossetic: A corpus-based analysis. // Conference presentation. 2022.
- Thordarson F. Ossetic grammatical studies. Veröffentlichungen zur Iranistik: Vol. 48. Vienna. 2009.

## «ОТДЕЛЯЕМЫЕ» ПРЕВЕРБЫ В ДИГОРСКОМ ДИАЛЕКТЕ ОСЕТИНСКОГО ЯЗЫКА

И.Н. Цаллагова (Северо-Осетинский институт  
гуманитарных и социальных исследований имени В.И. Абаева)  
czallagon@mail.ru

Осетинский язык представляет собой язык иранской группы индоевропейских языков, распространенный на Северном Кавказе, в Республике Северная Осетия – Алания, и в Закавказье, в Республике Южная Осетия. Как известно, «осетинский язык имеет два основных диалекта: иронский и дигорский, каждый из которых имеет свою литературную норму» (Беляев и др., 2022: 32). При этом, дигорский сохранил в себе более архаичные формы.

В диахроническом аспекте древнеиранские превербы и предлоги восходят к пространственным наречиям. Как в авестийском, так и в древнеперсидском языках функцию наречий, предлогов и превербов могли выполнять одни и те же формы (Камболов, 2006: 380). Этим обусловлен факт некоторой морфологической самостоятельности этих словоформ на определенном этапе грамматикализации. В дигорском диалекте осетинского языка семь превербов (*æp-*, *æрба-*, *ба-*, *ис-*, *ни-*, *ра-*, *фæ-*), которые придают глаголам различные видовые оттенки: внезапности, мгновенности, длительности, многократности (Исаев, 1966: 75).

В дигорском диалекте, в отличие от иронского, «...между превербом и глаголом можно вставлять энклитические местоимения, а также различные частицы» (Исаев, 1966: 83):

- (1) *Æр дæмæ кастæй лæмбунæг* – Посмотрел на тебя пристально (внимательно).
- (2) *Æрба сæмæ цудæй хæдзарæмæ* – Зашел к ним в дом.
- (3) *Ра сæмæ цудæй и биччеу* – Вышел к ним тот мальчик.
- (4) *Ба сæ фарста ахургæнæг* – Спросил их учитель
- (5) *Ис имæ дзурдта сувæллон* – Заговорил с ним ребенок
- (6) *Ни (с) сæмæ кастæй бунмæ* – Посмотрел на них вниз
- (7) *Фæ (м) мæмæ кæсæ естæмæй* – Помоги мне чем-нибудь

Однако, в речи носителей дигорского этого «отделения» преверба может и не быть. Иначе говоря, обе формы параллельно и довольно продуктивно функционируют, не приобретая при этом никаких семантических расхождений:

- (1) *Æркастæй дæмæ лæмбунæг* – Посмотрел на тебя пристально (внимательно).
- (2) *Æрбацудæй сæмæ хæдзарæмæ* – Зашел к ним в дом и т.д.

Кроме этого, превербы могут подвергаться редупликации, и тем самым придавать интенсивность значению глагола:

- (1) *Бакæсай* – *ба еци зæрондмæ* – Загляни-ка к этому старику.
- (2) *Рацъуайтæ мæмæ-ра* – Идите-ка ко мне.

Данные дигорские формы представляют собой промежуточную ступень перехода древнеиранских наречий в превербы. В иронском же варианте осетинского языка наречные и предложные функции современных предлогов полностью утрачены.

### Литература

- Беляев О. И. Соединение именных групп в осетинском языке / О. И. Беляев, И. А. Хомченкова // *Рема. Rhema.* – 2022. – No 4. – С. 32–54. – DOI: 10.31862/2500-2953-2022-4-32-54.
- Исаев М. И. Дигорский диалект осетинского языка. Фонетика. Морфология. Москва: «Наука», 1966. 221 с.
- Камболов Т.Т. Очерк истории осетинского языка: учебное пособие для студентов, изучающих осетинский язык / Т. Т. Камболов. – Владикавказ: Ир, 2006. – 463 с.



## КЛАССИФИКАЦИЯ СЛОЖНОПОДЧИНЕННЫХ ПРЕДЛОЖЕНИЙ В ОСЕТИНСКОМ ЯЗЫКЕ

Ф.А. Царикаева (Северо-Осетинский государственный университет  
имени К.Л. Хетагурова)  
fcarikaeva@mail.ru

Несмотря на то, что структурно-смысловые особенности сложноподчиненных предложений (СПП) осетинского языка изучались многими лингвистами еще с начала XIX века (Абаев, 1959; Гагкаев, 1956; Кулаев, 1969; Розен, 1846; Шёгрэн, 1844; Штакельберг, 1886), вопрос грамматической природы и разновидностей сложноподчиненных предложений остается в теории осетинского языка наиболее актуальным, т.к. используемые в настоящее время концепции (Багаев, 1982; Джусойты и др., 2010) не имеют грамматической опоры и подвергаются критике, в силу того, что в современном отечественном языкознании дифференциация сложноподчиненных предложений характеризуется исходя из структурно-семантического подхода, в основе которого положен весь комплекс структурных признаков СПП (Бабайцева и др., 2008).

Согласно данному подходу сложноподчиненные предложения осетинского языка можно разделить на нерасчлененные и расчлененные. Нерасчлененные СПП подразделяются на сложноподчиненные предложения с придаточными частями присубстантивно-атрибутивными (определительными), изъяснительно-объектными, прикомпаративно (сравнительно)-объектными, местоименно-соотносительными:

(1) *Гыццылаей да къахвæд цы зæххыл ныууагътай, уымæн æнæ уарзгæ нæй (Чеджемты А.).* – Нельзя не любить ту землю, на которой в детстве ты оставил свои следы (присубстантивно-атрибутивная (определительная) придаточная часть);

(2) *Æцаг, тæригæд у, не 'хсæн æнæмбаргæ хъуыддаг кæй 'рцъид.* – Право, жаль, что между нами вышло недопонимание (изъяснительно-объектная придаточная часть);

(3) *Чындзæхсæвмæ сæм æрбацъиди, кæй бацагуырджой, уымæй къаддæр адаймæджы.* – На свадьбу к ним пришло меньше людей, нежели они приглашали (прикомпаративно (сравнительно)-объектная придаточная часть);

(4) *Цæрын кæй фæнды, уый тох кæны кæронмæ.* – Кто хочет жить, тот сражается до конца (местоименно-соотносительная придаточная часть).

Предложения расчлененной структуры подразделяются на СПП с придаточными времени, причины, цели, условия, сравнения, уступительными, следствия, подчинительно-присоединительными, сопоставительными:

(1) *Иннæ бон, адæм куыддæр æрæмбырд 'сты, Тамерлан ныззарыд йæ рæсугъд хъæлæсæй.* – На следующий день, как только люди собрались, Тамерлан запел своим красивым голосом (придаточная часть времени);

(2) *Тынг мæгуыр цард кодтой, уымæ гæсгæ æмæ сæм нæ уыди нæ хосгæрсты, нæ хуымгæнды зæхх.* – Очень бедно они жили, в силу того что не имели ни сенокосной, ни пахотной земли (придаточная часть причины);

(3) *Æз да рагæй агурын, æмæ, зæгъын, дæм истæмæй фæкæсон.* – Я давно тебя разыскиваю, с тем чтобы тебе чем-то помочь (придаточная часть цели);

(4) *Кæд да исчи истæмæй бафæрса, да дзыхыл хæц æмæ мацы дзур.* – Ежели поинтересуется кто-либо о чем, молчи и ничего не говори (придаточная часть условия);

(5) *Æнæнхъæлæджы мыл æрæхсæв, цыма цъæх ихыл аздадтæн лæугæ.* – Внезапно стемнело, как будто осталась стоять на синем льду (придаточная часть сравнения);



(6) *Куы нæ рамбулон, уæддæр ницы кæны. – Хоть и не одержу победу, тем не менее ничего страшного* (придаточная часть уступительная) и т.д.

В отдельный промежуточный пласт между СПП нерасчлененной и расчлененной структуры выделяются СПП контаминированной (местоименно-союзные соотносительные предложения):

(1) *Хъæбулæй амонд афтæ тынг зынаргъ у, æмæ зæрдæйы ныхас уæлæрвтæм хъуысы.*  
– *Материнское счастье до такой степени дорого, что речь сердца слышится небесам.*

Стоит отметить и предложения фразеологизированной структуры:

(1) *Афæдз дæр нæ рацыд, фæстæмæ сæ хæдзармæ куыд æрыздахт.* – *Не прошло и года, как вернулся он домой.*

### Литература

- Абаев В.И. Грамматический очерк осетинского языка. Орджоникидзе: Северо-Осет. кн. изд-во, 1959. 168 с.
- Багаев Н.К. Современный осетинский язык. В 2 ч. Ч.2. Синтаксис. Орджоникидзе: Ир, 1982. 493 с.
- Гагкаев К.Е. Синтаксис осетинского языка. Орджоникидзе, 1956. 276 с.
- Грамматика осетинского языка. В 2 т. Т.2. Синтаксис / [Д.Г. Бекоев, А.Х. Бязров, Л.В. Гогичаева и др.]; под ред. Г.С. Ахвледиани. Орджоникидзе, 1969. 387 с.
- Джусойты К.Г. Нырыккон ирон æвзаг: Ахуыргæнæн чиныг уæлдæр скъолаты студенттæн / [К.Г. Джусойты, З.Б. Дзодзыккаты, Р.Г. Цопанты]; наукон редактор проф. Дзодзыккаты З.Б. Дзæуджыхъæу: ЦИПУ-йы рауагъдад, 2010. 309 с.
- Современный русский язык: Теория. Анализ языковых единиц: учеб. для студ. высш. учеб. Заведений. В 2 ч. Ч.2. Морфология. Синтаксис / [В.В. Бабайцева, Н.А. Николина, Л.Д. Чеснокова и др.]; под ред. Е.И. Дибровой. 3-е изд. М.: Академия, 2008. С. 455 – 501.
- Шёгрэн А.М. Осетинская грамматика. В 2 ч. Ч.1. СПб., 1844. 560 с.
- Dr.Georg Rosen. Uber die Ossetische Sprache // Abhandlungen der Königlicheh Akademie der Wissenschaften zu Berlin, 1846. P.361-405.
- Reinhold von Stackelberg. Beiträge zur Syntax des Ossetischen. Strassburg, 1886. 99 p.

## STRUCTURAL DOM IN BARTANGI

Oleg Belyaev (Lomonosov Moscow State University, Institute of Linguistics RAS, Russia)  
belyaev@iling-ran.ru

**Overview.** Bartangi is a Pamir (Shughni-Rushani > Iranian > Indo-European) language spoken in a few villages in the Bartang river valley, Tajikistan. Unlike the closely related neighbouring Rushani and Shughni, Bartangi has a productive system of differential object marking (DOM). Based on data collected in the field (Basid, Rushan district, Gorno-Badakhshan Autonomous Oblast) I argue that object marking in Bartangi is based purely on structural features of the noun phrase and is not directly related to any semantic features.

**Previous research.** DOM in Bartangi, and in the Shughni-Rushani languages in general, is poorly studied. Bossong (1985: 99–101) discusses Shughni-Rushani agreement without going into much detail on the systems of individual languages. Chistyakova (2023) shows that DOM in Shughni is almost nonexistent, never being obligatory and rarely used by native speakers. Sokolova (1960: 7) has noted that the situation in Bartangi is different from the neighbouring languages in that the direct object has to be marked by the preposition if it is expressed by a personal pronoun or a noun accompanied by a demonstrative.

**Data.** In Bartangi, all direct objects take oblique case (which is left unexpressed unless the NP includes a pronoun, either as a head or as a modifier), but they may be additionally marked by the preposition *az* ‘from’. This obligatorily occurs in three classes of contexts: with proper nouns denoting humans (1), pronouns (2)–(3) and NPs that include demonstratives (4). Other types of noun phrases generally do not take prepositional marking, although most native speakers do allow unmarked nouns to be used with *az* during elicitation, although they never produce such examples as first answers to Russian or English stimuli. In this case, the main factor is animacy: human bare nouns can take *az* for the majority of speakers, nouns denoting animals are less felicitous, while inanimate nouns are completely ungrammatical (5).

Importantly, this pattern of *az*-marking is maintained regardless of the semantic definiteness of the noun phrase. In Bartangi, demonstratives have to be used if the NP refers to a previously mentioned individual (6). However, other types of definiteness do not require demonstratives; in this case *az* does not occur either; but if a demonstrative does occur, *az* occurs as well (7). At the same time, definite NPs with modifiers other than demonstratives, e.g. possessives, do not take obligatory *az* marking (8).

**Discussion.** DOM is usually characterized in the literature as being based chiefly on semantic, pragmatic, or information-structure factors such as topicality (Dalrymple & Nikolaeva 2011), animacy, definiteness (Aissen 2003), affectedness (Næss 2007) and so on. However, the Bartangi facts described above demonstrate that in this language, the central role is played by formal rather than semantic factors. NPs with which *az* marking is obligatory – pronouns, NPs with demonstratives, proper nouns – can all be assumed to belong to the syntactic category DP, while phrases that take no such marking are NPs, regardless of their definiteness. If so, the DP/NP distinction in Bartangi cannot be explained away by any semantic or pragmatic considerations, thus confirming DP-based analyses of DOM such as that of Lyutikova & Pereltsvaig (2023). The grammaticality of *az* with animate bare nouns can be related to the fact that in published narratives, unmarked nouns with *az* exclusively denote protagonists or important recurring characters, such as the fox in (9); it can be conjectured that

nouns denoting protagonists take up the properties of proper nouns, and inanimates are not likely to ever be protagonists.

**Conclusion.** In this paper, I aimed to demonstrate that DOM in Bartangi is governed chiefly by structural factors, and these factors are best described in terms of the NP/DP distinction, which in this language bears no direct relationship to semantics. In the talk, I will discuss the object marking system of Bartangi in more detail, focusing on more NP types and describing the differences between speakers with respect to DOM.

### Examples

- (1) *wurj* \*(*az=*) *karamxo* *zaxmī* *čūg*  
 wolf OBJ= K. wound do.PST  
 ‘A wolf wounded Karamsho.’
- (2) *wurj* \*(*az=*) *tā* *zent*  
 wolf OBJ= thou.OBL kill.PRS:3SG  
 ‘A wolf will kill you.’
- (3) *šer* *zār* \*(*az=*) *xu* *čūg*  
 lion wound OBJ= REFL do.PST  
 ‘The lion wounded itself.’
- (4) *pulod* \*(*az=*)*ī* *čōd* *wirōxt*  
 P. OBJ=D3.M.OBL house build.PST  
 ‘Pulod built this house.’
- (5) *pulod* *az=* *ʔyāc* / *ʔrupc* / *\*daraxt* *wīnt*  
 P. OBJ girl fox tree see.PST  
 ‘Pulod saw the girl / the fox / the tree’.
- (6) *yaḏā* *az=* *yac* *wīnt=xu* \*(*yā*) *yac* *luvd* *salom*  
 boy OBJ= girl see.PST=and D3.SG.NOM girl say.PST hello  
 ‘The boy saw the girl, and the girl said hello.’
- (7) *\*az=* / {*az=um*} *sar-bilānd* *kū=yum* *āz* *wīnt*  
 OBJ= OBJ= D3.F.OBL most-high mountain=1SG I.NOM see.PST  
 ‘I saw the highest mountain in the world.’
- (8) *āz=um* *tā* *virod* *wīnt*  
 I.NOM=1SG thou.OBL brother see.PST  
 ‘I saw your brother.’
- (9) *ammo* *yā* *dar aqiqat* *k-ā* *šer=di,* *qōč* *dārō* *ca*  
 but D3.SG.NOM in fact EMPH-D3.SG.NOM lion=LNK belly pain SUBD  
*injuvd=at* *az=* *rupc* *pas* *dorū* *ca* *ramod*  
 take.PST=and OBJ= fox for medicine SUBD send.PST  
 ‘But it was in fact that same lion whose belly caught pain and who sent the fox for a remedy.’  
 (Sokolova 1960: 27)

## References

- Aissen, Judith. 2003. Differential Object Marking: Iconicity vs. Economy. *Natural Language & Linguistic Theory* 21 (3), 435–483.
- Bossong, Georg. 1985. *Empirische Universalienforschung: Differentielle Objektmarkierung in den neuiranischen Sprachen*. Tübingen: Gunter Narr.
- Chistyakova, Daria. 2022. *Word order in a simple sentence in Shughni*. MA thesis, HSE University.
- Dalrymple, Mary & Irina Nikolaeva. 2011. *Objects and information structure*. Cambridge: Cambridge University Press.
- Ljutikova, Ekaterina & Asya Pereltsvaig. 2023. Towards a formal model of Differential Object Marking in Tatar. *Rhema* 4, 9–26.
- Næss, Åshild. 2007. *Prototypical transitivity*. Amsterdam: John Benjamins.
- Sokolova, Valentina S. 1960. *Bartangskie teksty i slovar'* [Bartangi texts and dictionary]. Moscow and Leningrad: Nauka.

**DYNAMICS AND EVOLUTION OF PREVERBS:  
THE CASE OF EASTERN IRAN LANGUAGES**

*Matteo De Chiara (Inalco – Institut National de Langues et Civilisations Orientales, CNRS, France)*  
matteodechiara76@gmail.com

This intervention takes its cue from a series of articles on preverbs in Pashto (cf. De Chiara 2022a, 2022b, 2022c and forthcoming), in which a comprehensive repertory of all Pashto verbs containing ancient or recent preverbs is provided. The Pashto verbal system (see De Chiara and Septfonds 2019 and 2022), coherently with its phonetics and morphology, maintains archaic features but at the same time manifests very innovative characteristics, as pointed out by G. Morgenstierne, in his article on Archaism and Innovation in Pashto morphology (1942): indeed, if on one hand, it brings on the opposition between present radical and past radical, which is a constant in all the Iranian languages, on the other hand, it has undergone a heavy reshaping in morphophonology, even if irregularities and anomalies here and there reveal historical remains of older patterns. An instance of this is represented by the verb *axistəl*, in which the preverb *a-* is separable by the rest of the radical in the perfective forms uniquely – forms introduced by *wə-* – and in certain conditions, as shown by the two following examples of imperfective (1) and perfective (2) forms:

- (1) *axistəl=me*  
'to take'-impf.pst.3pl.m=pc.1sg  
'I was taking them'
- (2) *wā=me-xistəl*  
pfv.wə- + pvb.ā-=pc.1sg-past.3pl.m  
'I took them'.

Obviously, the initial *a-* of *axistəl* is a residual presence of the ancient preverb *\*ā-*, which still shows a morphologically different behaviour, as compared to other preverbs.

The other (Eastern) Iranian languages are no exception: indeed, all contain residual traces of ancient Indo-Iranian preverbs (see, among others, IIFL II, Pahalina 1959, Sokolova 1959 and 1960, Zarubin 1960, Edel'man 1966, 1971, Grjunberg 1972, Karamšoev 1988-2005, Steblin-Kamenskij 1999). As I will attempt to demonstrate in this presentation using the example of Pashto *wə-*, preverbs represent a classic example of grammaticalization in the verbal system: in fact, they were used to mark other types of oppositions, in particular aspectual ones. The fact that, in the various Iranian languages, different preverbs were used for this purpose demonstrates the productivity of this procedure at a given time, with subsequent specialisation of preverbs differing from language to language, depending on the phonetic and accentual characteristics in each context.

**References**

- De Chiara, Matteo. Pashto preverbs, I. Indo-Iranian *\*ā-*. *Studia iranica*. 2022a [2023] (51/1). 51-80.  
De Chiara, Matteo. Pashto preverbs, II. The Indo-Iranian Heritage. *Studia iranica*. 2022b [2023] (51/2). 237-276.  
De Chiara, Matteo. Pashto preverbs, IV. Ossetic preverbs. *Nartamongæ*. 2022c (XVII). 76-97.  
De Chiara, Matteo. Pashto preverbs, III. Living preverbs. *Bulletin of the School of Oriental and African Studies*. Forthcoming.  
De Chiara, Matteo and Septfonds, Daniel. *Le verbe pashto : parcours d'un territoire du verbe simple à la locution verbale*. Wiesbaden: Reichert Verlag, 2019.  
De Chiara, Matteo and Septfonds, Daniel. *Le verbe pashto : verbes simples non suffixés*. Wiesbaden: Reichert Verlag, 2022.  
Edel'man, Džoj I. *Jazguljamskii jazyk*. Moskva: Nauka, 1966.  
Edel'man, Džoj I., *Jazguljamsko-Russkii Slovar'*. Moskva: Nauka 1971.

- Grjunberg, Aleksandr L. Jazyki vostočnogo Gindukuša. Mundžanskiĭ jazyk. Teksty, slovar', grammatičeskij očerk, Leningrad: Nauka, 1972.
- IIFL II = Morgenstierne, Georg. Indo-Iranian Frontier Languages, II, Iranian Pamir Languages. H. Aschehoug co.: Oslo, 1938.
- Karamšoev, Dodchudo. Shugnansko-Russkiĭ slovar'. 4 vols. Moskva-Dušambe: Nauka. 1988-2005.
- Morgenstierne, Georg. Archaism and innovation in Pashto morphology. Norsk Tidsskrift for Sprogvidenskap. 1942 (12). 88-114.
- Pahalina, Tat'jana N. Iškašimskiĭ yazyk. Moskva: Nauka, 1959.
- Sokolova, Valentina St. Rušanskije i xufiskije teksty i slovar'. Moscow-Leningrad: Nauka, 1959.
- Sokolova, Valentina St. Bartangskje teksty i slovar'. Moskva-Leningrad: Nauka, 1960.
- Steblin-Kamenskij, Ivan M. Ėtimologičeskij slovar' vaxanskogo jazyka. St. Petersburg: Peterburgskoe Vostokovedenie, 1999.
- Zarubin, Ivan I., Šugnanskje teksty i slovar'. Moskva-Leningrad: Izdatel'stvo AN SSSR, 1960.

## PATHWAYS OF DEVELOPMENT FOR DERIVATIONAL AFFIXES IN NEW PERSIAN

*Mehrdad Naghzhguy-Kohan (Bu-Ali Sina University, Iran)*

mehrdad.kohan@basu.ac.ir

The emergence of inflectional affixes through the process of grammaticalization, as well as the paths of development for inflections, have been widely acknowledged and established within the linguistic literature. However, the development of derivational affixes lacks a comparable level of consensus, possibly due to the involvement of distinct mechanisms and the occasional occurrence of reverse paths during their formation. As a primary path of development posited for the emergence of novel derivational affixes, the majority of research has focused on explicating the development of these affixes from lexical words in compounds. As a constituent of a series of compounds, a word possesses the potential to acquire a fresh and abstract meaning, ultimately culminating in the evolution of a derivational affix. Drawing upon this recurring path, scholars made efforts to account for the relevant features of the change under the rubric of grammaticalization, lexicalization, or constructionalization (Hüning and Booij, 2014). The bulk of the scholarly discourse to date has been devoted to substantiating one of these three theoretical perspectives. For example, Lightfoot (2005) notes that the development of derivational affixes display characteristics of both grammaticalization and lexicalization. In the same vein, Norde (2009: 15) proposes the idea to consider the derivational affix ‘as the result of grammaticalization, and the derived form as either the result of regular word formation or (subsequent) lexicalization’. while Hüning and Booij (2014) see it as a case of constructionalization. Still other scholars, such as Himmelmann (2004), have characterized the process of derivational affix formation as *sui generis*, or unique and distinct from other linguistic processes (For a more detailed exposition on this topic, see also Brinton and Traugott, 2005 and Norde, 2009:11ff.).

This study aims to identify and explicate underexplored pathways of development for derivational affixes in Persian, an understudied Indo-European language. In contrast to prior studies, this research seeks to shed light on additional pathways that have not been extensively explored in the literature. Drawing upon data from New Persian, this investigation aims to empirically establish that the formation of derivational affixes in language is not monolithically tied to a specific path, or mechanism. The present study aims to demonstrate that the formation of derivational suffixes in New Persian is a complex phenomenon that cannot be reduced to a singular method or mechanism. Specifically, this study aims to establish that derivational suffixes may arise from four distinct pathways, namely: (1) derivation from lexical words in compounds, (2) derivation from function words, (3) derivation from clitics, and (4) derivation from inflectional suffixes. The findings of this study contribute to a deeper understanding of the multifaceted mechanisms involved in the development of derivational affixes and underscore the need for continued exploration of the diverse pathways that may contribute to their formation.

### References

- Bibis, N., and Roberge, Y. Marginal clitics. *Lingua*. 2004. 114(8). 1015-1034.
- Brinton, L. J., and Traugott, E. C. . *Lexicalization and language change*. Cambridge: Cambridge University Press, 2005.
- Himmelmann, N. P.. *Lexicalization and grammaticalization: Opposite or orthogonal?* Bisang, W., Himmelmann, N. P. and Wiemer, B. (eds.). *What makes grammaticalization? A look from its fringes and components*. Berlin: Mouton de Gruyter, 2004. 21-42.
- Hopper, P. J., and Traugott, E. C. . *Grammaticalization*. Cambridge: Cambridge University Press, 2003.



- Hüning, M., and Booij, G.. From compounding to derivation: The emergence of derivational affixes through "constructionalization". *Folia Linguistica*. 2014. 48(2). 579-604.
- Lightfoot, D. J. . Can the lexicalization/grammaticalization distinction be reconciled? *Studies in Language*. 2005. 29(3). 583-615.
- Norde, M.. *Degrammaticalization*. Oxford: Oxford University Press, 2009.
- Norde, M.. Review: *Lexicalization and language change*, By L. J. Brinton E. C. Traugott. (Research surveys in linguistics.) Cambridge, UK: Cambridge University Press. *Language*. .2009. 85(1). 184-186.
- Norde, M.. *Grammaticalization in morphology*. Oxford Research Encyclopedia of Linguistics: Morphology. Oxford University Press, 2019.
- Williams, E.. On the notions "Lexically Related" and "Head of a Word". *Linguistic Inquiry*. 1981. 12. 245-274.

## A STUDY ABOUT VERBAL INFLECTIONAL MORPHEMES IN THE SENDAI' KURDISH DIALECT ACCORDING TO THE SPECTRAL APPROACH

*Sara Sohrabi (Islamic Azad university, Kermanshah branch, Iran)*

Sara.sohrabi20@yahoo.com

Inflection has always been a significant and challenging morphological process in the field of linguistics, as distinguishing it from word formation – specifically derivation – or derivational affixation can sometimes be difficult. This is because various processes such as prefixation, suffixation, infixation, and reduplication are found in different languages both as inflectional and derivational processes. (Haspelmath;2002) has proposed twelve criteria for distinguishing inflectional morphemes from derivational ones in various languages, based on the viewpoints of many advanced linguists. In the Senai' dialect of Kurdish, a sub-dialect of Central Kurdish that spoken in the city of Sanandaj, the capital of Kurdistan province in Iran, verbs have inflectional morphemes indicating tense, negation, causation, etc. In this descriptive-analytical study, we aim to examine the verbal inflectional morphemes in the Senai` dialect of Kurdish and identify and analyze the reasons for their inflectional nature in this dialect based on a spectral approach. The results of the research show that in the Senai` dialect of Kurdish, inflectional morphemes such as tense markers "ʔa-", "bē-", and "dâ-", negation marker "nâ-", suffixes "-ân" and "-âni" used in the internal structure of verbs to form causative verbs and transitive intransitive verbs, as well as identifiers, according to Haspelmath's twelve criteria and based on a spectral approach, are considered as inflectional verbal morphemes and differ from derivational morphemes.

*Keywords:* Inflectional Morphemes, Verbal Inflection, Spectral Approach, Senai' Kurdish

## DEPENDENT FORMS IN YAGHNOBI

Arseniy Vydrin (*Institute for Linguistic Studies RAS, Russia*)  
senjacom@gmail.com

Yaghnobi is an endangered Eastern Iranian language spoken in Tajikistan, in the upper valley of the Yaghnob river, Zarafshan area. The Yaghnobi grammar is insufficiently studied. There are one small reference grammar [Khromov 1972], an unpublished Doctoral dissertation of M. Bogolyubov [1956], an unpublished Master dissertation of B. Bird [2007] and some linguistic articles mostly focused on diachronic aspects of Yaghnobi. The most of Yaghnobi verbal categories remain understudied.

In the paper, I will focus on the so-called ‘dependent verbal forms’ (the term invented by M. Bogolyubov and widely used in the later studies of Yaghnobi) – special forms of the verbal predicate which are used in a sequence of homogenous verb: the first verb is a finite form while the second and subsequent homogenous verbs are dependent forms (DFs). For example (1): the first verb is 1sg Present while the second verb is the DF 1sg. The full dependent paradigm exists only for Present (Table 1), in other tense, aspect and mood forms dependent verbs are not marked by person and number.

In the paper, I will study the DFs in the Yaghnobi of 1920s-1960s. My study is based on the corpus of published and unpublished oral Yaghnobi texts collected during this period [Andreev, Peshchereva 1957; Bogolyubov 1956; Khromov 1972; Klimchitskii 1940; Sokolova 1953: 72–75]. The total volume of the Yaghnobi corpus at the moment is about 47 000 words. The corpus has been developed in Fieldworks software and contains a word by word morphosyntactic analysis, translation into Russian and English and a search system.

The DFs are very productive in Yaghnobi and are used in all texts of the corpus. The corpus includes 3874 examples of such forms. DFs are found in the majority of verbal tense, mood and aspect forms including analytical forms. Cf. (2) with the DF in Present Progressive (which consists of the infinitive of the main verb and the Present copula in 3sg, the agentive or the only participant is marked by Oblique).

The corpus has examples where the DFs are not used with homogenous predicates. This fact indicates that the DFs are not obligatory. Cf. (3): the verbal forms are marked in bold and have interlinearization in the brackets. All the verbs are in 1sg Present, none of them functions in a DF.

In a sentence with three or more homogenous predicates the DFs are not obligatorily used starting from the second homogenous predicate. In some corpus examples only the third or the fourth homogenous predicate uses the DF. The sequence of the DFs can be interrupted by a finite form. The use of the DFs depends on the negation: if the homogeneous verb has a negation, usually the DF is not used. The corpus has examples with a dependent verb used before or even without the main finite verb.

In the paper, I will discuss these and other peculiarities of the DFs and consider these forms in the context of other Iranian languages. Such forms are very rare in other modern Iranian languages, however, they are documented in some Tajik dialects [Bogolyubov 1962, Gaffarov 1979, 78].

- 1) *man sayn-omišt riti=šin mūn-om*  
I lift-PRS.1SG before=ENCL.3PL put-DEP.1SG  
‘I lift (it) and put before him’ [Khromov 1972: 42].

Table 1. Dependent paradigm of the present tense

|   | SG  | PL    |
|---|-----|-------|
| 1 | -om | -im   |
| 2 | -ø  | -t/-s |
| 3 | -t  | -or   |

2) *ī mardak-i zard vyz-i nōs-ak ast tir-ak \*ø.*  
 one man-OBL yellowgoat-OBL take-INF COP.3SG.PRS.PROG go-INF DEP  
 ‘A man is taking a yellow goat, he is going (somewhere)’ [Bogolyubov 1956, 13.I, 9.1].

3) *ōp tifar-ōmišt* (give-PRS.1SG), *xišōwa kun-ōmišt* (do-PRS.1SG), *wayš rūp-ōmišt* (reap-PRS.1SG),  
*īzim čin-ōmišt* (gather-PRS.1SG), *čupōnī kun-ōmišt* (do-PRS.1SG), *buzbōnī kun-ōmišt* (do-PRS.1SG),  
*pōdabōnī kun-ōmišt* (do-PRS.1SG) [What is your job? — I am a collective farmer.] ‘I water, weed,  
 reap the grass, gather wood, graze, shepherd goat, shepherd the flock’ [Bogolyubov 1956, 5, 4.3].

### Reference

- Andreev M. S., Peshchereva E. M. (eds.). Yagnobskie teksty [Yaghnobi texts]. Moscow; Leningrad: Press of the Academy of Sciences of the USSR, 1957.
- Bird, Brian. 2007. Aspects of Yaghnobi Grammar. Unpublished M.A. thesis, University of Oregon.
- Bogolyubov, Mikhail N. 1956. Yagnobskiy (novosogdiy) jazyk. Issledovanie I materialy. Unpublished doctoral dissertation. Leningrad.
- Bobolyubov M.N. Predlozheniya s arkhainym prichastiem v govorah tadzhikskogo jazyka. Uchenye zapiski LGU. Seriya vostokovedcheskikh nauk, 1962, 306: 3–5.
- Gaffarov R. K voprosu o sravnitel’nom izuchenii sintaksisa tajikskih govorov. Voprosy Jazykoznanija, 1979, 1: 74–81.
- Klimchitskii S. I. A Yaghnobi tale. Trudy tadzhikistanskoi bazy. Vol. IX. Moscow; Leningrad: Press of the Academy of Sciences of the USSR, 1940, 94–103.
- Sokolova V. S. Ocherki po fonetike iranskikh yazykov. Part 2: Osetinskii, yagnobskii i pamiirskie yazyki. Moscow, Leningrad: Press of the Academy of Sciences of the USSR, 1953.
- Khromov A. L. Yagnobskii yazyk. Moscow: Nauka, 1972.

ТЕМАТИЧЕСКОЕ  
НАПРАВЛЕНИЕ 12:  
Семитские  
языки

TOPIC AREA 12:  
Semitic  
languages

## АФРАЗИЙСКАЯ ЯЗЫКОВАЯ МАКРОСЕМЬЯ – ВЗГЛЯД НА ПРАРОДИНУ И ЭВОЛЮЦИЮ

*В.Р. Байрашева (Казанский (Приволжский) федеральный университет),  
А.Е. Зельдин (Управление Государственной Службы Израиля)  
anatolyz1963@gmail.com*

Из четырех африканских макрофилумов, предложенных Дж. Гринбергом (Greenberg 1963), афразийский является наиболее общепринятым (). Вместе с тем оценки диахронической древности и вопрос прародины не являются предметом консенсуса. Предлагались оценки возраста АА макросемьи – 15, 18, 20 и даже 30 тысяч лет (Зельдин 2020), среди более реальных оценок 8 – 10 тысяч лет (Diakonoff 1988), (Militarev 2000), (Starostin 2020). Гипотезы локализации Urheit АА языков сводятся к африканской и азиатской. Африканскую прародину помещали, преимущественно, в восточной Африке (ЮВ Сахара, Африканский Рог, ЮЗ Эфиопия, побережье Красного моря) (Bender 1975), (Blench 2006), (Diakonoff 1988), (Jagger 2010). Согласно азиатским гипотезам АА языки зародились в районе Леванта (Diakonoff 1995), (Militarev et al. 1988), (Милитарев и Шнирельман 1984).

Генетические данные позволяют найти компромисс между данными двумя подходами. Принцип генетической/лингвистической корреляции и локализации максимального языкового разнообразия позволяет предположить возникновение пре-прото-АА языка в районе миграций прото-нило-сахарцев в восточной Африке примерно 15 тыс. лет назад. Оттуда часть носителей мигрировала через Баб-эль-Мандебский пролив в Аравию и двинулась вдоль Красного моря на северо-запад. Оставшиеся в Африке носители пре-прото-АА впоследствии сформировали прото-кушомотскую общность, в дальнейшем распавшуюся (ориентировочно 7800-7900 до н.э.). Достигшие Леванта положили начало натуфийской культуре (12500-9500 лет до н.э.). Натуфийская культура характеризовалась началом культивирования ржи, пшеницы, ячменя, новыми орудиями охоты, рыболовства и с/х производства, одомашниванием мелкого рогатого скота и свиней, приручением собак и кошек. В этот период происходит первая в истории выпечка хлеба и пивоварение, закладываются древнейшие города. С-х революция приводит к накоплению запасов продовольствия, увеличению населения и классовому расслоению.

Среди факторов, свидетельствующих в древнем отделении кушомотской ветви: очень сильная дифференциация кушитской ветви; тональность; синтаксическая структура SOV (в остальных АА языках VSO), отсутствие номинальной М-клитизации; отсутствие превалирующего триконсонантизма корня в кушитских и омотских языках; отдельная парадигма вопросительных местоимений (Зельдин 2020). Генетические данные (клада А2 mt-DNA) также подтверждают древность кушитской ветви (Boattini et al. 2013).

Переход к оседлому образу жизни в Леванте характеризовался изменениями социальной структуры и, как следствие, переходу от биконсонантного палеолитического корня к триконсонантному неолитическому (Agmon Bloch 2013) происходит значительное пополнение словаря абстрактными понятиями (Зельдин 2021), (Зельдин 2022). С/х революция и последовавший рост населения приводит к массовым миграциям – как в Малую Азию (Lazaridis et al 2010), так и через Синай в Африку. Наиболее древней ветвью мигрантов является чадская (Diakonoff 1988); прото-чадская общность сложилась, по-видимому, на берегах оз. Чад. Чадский корень не характеризуется триконсонантизмом, но М-клитизация присутствует.

Диалектное членение прото-берберского языка происходит недавно -1500-1100 лет до н.э. Более позднее отделение прото-египетского языка (2500 лет до н.э. языка Древнего

Царства (Милитарёв) обусловлено климатическими особенностями – т. наз. эпоха «Бурного Нила» (Прусаков 2005). Оставшиеся в Леванте афразийцы образуют в раннюю бронзовую эпоху (4500-3800 лет до н.э.) прото-семитскую общность. Здесь зарождаются три мировых религии, литература, календарь, письменность, право. Проникновение семитских языков в Африку и формирование эфиопо-семитской ветви – явление более позднее – 800-1000 лет до н.э.

Предполагается наличие восточной исчезнувшей натуфийской ветви АА древа, судя по культурным заимствованиям в шумерском языке (Дьяконов 1996), (Милитарев 1995).

Структуру афразийского древа языков можно представить следующим образом (рис. 1).

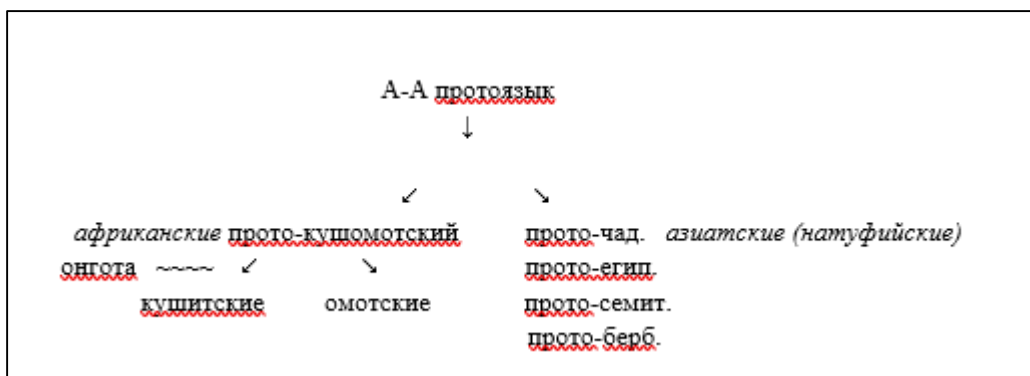

**Рисунок 1. Афразийское древо языков.**

## Литература

- Agmon N., Bloch Y. Statistics of language morphology change: from biconsonantal hunters to triconsonantal farmers/ PLoS ONE. 2013. 8(12), art.e83780.
- Bender L. Omotic: a New Afroasiatic Language Family. Southern Illinois University. Carbondale. 1975.
- Blench R. Archaeology, Language and African Past. Rowman Altamira. Lanham MD. 2006.
- Boattini A., Castri L., Sarno S. et al. (10 names in total). Mt DNA variation in east Africa unravels the history of AA groups. Am J Phys Anthropol 150(3): 375-385. 2013.
- Diakonoff I. Semito-Hamitic Languages. M., Nauka. 1988.
- Greenberg J. Languages of Africa. Indiana University Press, Bloomington – the Hague. 1963.
- Jagger Ph. The Role of Comparative/Historical Linguistics in Reconstructing the Past: What Borrowed and Inherited Words Tell Us about the Early History of Hausa. In: Being and Becoming Hausa (Interdisciplinary Perspectives), Haour A. B. (eds.). 2010. Leiden Boston, Brill, pp. 35-58.
- Lazaridis I., Nadel D., Rollefson G. et al. (52 names in total). genomic insights into the origin of farming in the ancient Near East. Nature 536 (7617): 419-424. 2016.
- Militarev A. Towards the chronology of Afrasian (Afroasiatic) and its daughter families. In: Time Depth in Historical Linguistics. Renfrew C., McMahon A., Trask L. (eds.). 2003. McDonald Institute for Archaeological Research, pp. 311-318.
- Дьяконов И. Шумеры и афразийцы глазами историка. Вестник древней истории 1996. 1: 81-88
- Зельдин А. К истокам афразийского единства (история, география, археология, генетика и лингвистика) Lingvo-Science 33: 19-28. 2020.
- Зельдин А. Эволюция семитского корня (культурно-исторический аспект). Учен. зап. Казан. ун-та. Сер. Гуманит. науки. 2021. 163(4-5):47-66.
- Зельдин А. Метатеза семитского корня в исторической перспективе. Казанская наука. 2022. 10: 140-145.



- Милитарев А. Шумеры и афразийцы. Вестник древней истории 1995. 2: 113-127.
- Милитарев А., Шнирельман В. К проблеме локализации древнейших афразийцев (опыт лингвоархеологической реконструкции. Лингвистическая реконструкция и древнейшая история Востока. 1984. Тезисы и доклады конференции. Вардуль И. (ред.). М., Наука, Главная редакция восточной литературы 1984. Ч. 2, 35-53.
- Прусаков Д. О причине позднего перехода к неолиту и производящему хозяйству в Египте. История и современность. 2005. Сс. 80-112.

## ОПЫТ ИСПОЛЬЗОВАНИЯ БОЛЬШИХ ЯЗЫКОВЫХ МОДЕЛЕЙ ДЛЯ ИССЛЕДОВАНИЯ АРАБСКОГО ЯЗЫКА

*О. А. Берникова (Санкт-Петербургский государственный университет)*  
bernikova@mail.ru

Появление больших языковых моделей (Large Language Models – LLM) существенно повлияло на возможные методы и потенциальные направления лингвистических исследований. С одной стороны, их использование позволяет создавать и решать абсолютно новые задачи на основе обработки большого объема данных. С другой стороны, ключевую роль начинает играть необходимость верификации информации, полученной с помощью LLM.

В данном исследовании рассматриваются некоторые возможности и особенности применения больших языковых моделей для обработки арабского языка. Результаты основаны на опыте тестирования ChatGPT для анализа тональности текстов различной тематической направленности, а также распознавания речи на арабском языке.

Традиционно одной из трудностей процессинга арабского текста является своеобразие языковой ситуацией в арабском мире, характеризующейся параллельным функционированием литературного языка и диалектов. В этой связи языковые модели должны учитывать имеющуюся вариативность и различать диалекты, выделять литературный язык. Последнее особенно актуально при использовании технологий распознавания речи.

Проведенный эксперимент по сентимент-анализу текстов с помощью ChatGPT на современном арабском языке, египетском диалекте и классическом арабском показал достаточно высокую степень корректности полученных данных. При этом в отличие от других имеющихся решений (например, Mazajak, MonkeyLearn и др.), ChatGPT генерировал краткую аннотацию текста и аргументировал выбор тональности.

Кроме того, на отдельных примерах осуществлено фрагментарное тестирование функции распознавания речи. Модель определила речь как на литературном языке, так и на диалекте. Детальные примеры и выявленные погрешности будут представлены в ходе доклада.

Большие языковые модели уже совершили революцию в лингвистических исследованиях, что заставляет пересмотреть традиционные подходы к описанию языковых фактов и использовать имеющиеся возможности. Данная работа предполагает высокую степень координации взаимодействия лингвистов и специалистов в области разработки технологий искусственного интеллекта.

В настоящий момент существует острая потребность анализа качества и фиксации результатов работы языковых моделей, так как они во многом характеризуются непредсказуемостью своего развития. Последнее требует подготовки кадров, компетентных в области искусственного интеллекта, т.е. обучение лингвистов на современном этапе предполагает формирование информационных компетенций, связанных и с умением корректно использовать большие языковые модели в профессиональной деятельности и понимать особенности их работы.

**Исследование выполнено в рамках поддержанного Санкт-Петербургским университетом проекта «Исследовательская лаборатория для анализа и моделирования социальных процессов», № 95445711.**

## КОРНЕОБРАЗОВАНИЕ: САМАЯ ФУНДАМЕНТАЛЬНАЯ И САМАЯ ИГНОРИРУЕМАЯ ЛИНГВИСТАМИ ПРОБЛЕМА

*Е.А. Гаврилова (Институт языкознания РАН),  
А.Ю. Милитарёв (Институт языкознания РАН)  
e.gavrilova@iling-ran.ru*

Речь не об этимологии как изучении истории слов и корней, а о попытке ответить на гносеологически менее ясные вопросы: 1. Как возникли первоначальные корни в языке (на данном этапе науки ясного ответа нет; возможно, из “iconic words/образных слов”? 2. Увеличивалось ли совокупное количество корней (корневой фонд) в языках мира и в каждом языке в процессе языкового разделения и развития? 3. Если да, то каковы основные способы/механизмы образования новых корней из уже существующих в языке (ср. Майзель 1983), не считая общеизвестные? 4. Существует ли вообще такое явление, как корнеобразование? Вот вкратце позиции трех лингвистов мирового уровня (в личных обсуждениях с одним из авторов доклада). А.Б. Долгопольский: никакого корнеобразования нет и быть не может; работа Майзеля – вне науки. С.А. Старостин и С.Л. Николаев: корневые варианты – маргинальное и редкое явление, встречающееся в разных языках, возможно, какая-то афразийская специфика. И.М. Дьяконов (оценка та же, что Долгопольского после первого знакомства с рукописью Майзеля), и (после второго): «ознакомление с рукописью убедило нас в том, что значение исследований С.С. Майзеля необыкновенно велико как раз в наши дни, после того как в сравнительном афразийском и семитском языкознании в 60–70-е гг. наметился коренной поворот и давно известные и, казалось бы, как бы раз навсегда установленные истины теперь предстали в новом свете... что действительно ценно в работе Майзеля – это огромный фактический материал, мимо которого прошли поколения европейских семитологов... Это – факты, с которыми спорить невозможно, а загадки лингвистической науке они задают серьезнейшие» (Предисловие к Майзель 1983). Авторитетный представитель семитологического мейнстрима Л.Е. Коган: «Для семитского корня характерны два типа спорадических консонантных мутаций: варьирование и метатеза. Под консонантным варьированием понимают наличие в языке двух или нескольких корней, состоящих из фонетически близких согласных и выражающих одинаковые или близкие значения... Обширный материал содержится в классическом исследовании С.С. Майзеля, а также в ряде работ А.Ю. Милитарева. По мнению Майзеля, особое значение имеют те случаи консонантного варьирования и метатезы, при которых имеет место лексикализация вариантов с закреплением за ними более частных конкретных значений (согласно Майзелю, такие случаи фактически являются примерами спонтанного корне- и словообразования)... Анализируя возможные причины возникновения и широкого распространения варьирования и метатезы, А.Ю. Милитарев [во Вступительной статье] стремится учесть такие разноплановые факторы, как межъязыковые и междиалектные контакты, действие позиционных факторов, контаминация, однако ни один из них он не признает как решающий. Согласно установленной А.Ю. Милитаревым закономерности, чаще всего варьирование наблюдается среди согласных, наиболее близких друг другу фонетически (за редкими исключениями выделяются те же консонантные группы, что и при анализе совместимости согласных в составе корня» (Коган 2009: 48-49). Огромное количество материала, его необычность и сам факт резкого расхождения мнений нескольких лингвистов мирового уровня (любопытно, что только российских) показывают, что проблема заслуживает большего внимания компаративистов и теоретиков и открытого обсуждения.

В докладе демонстрируется и обсуждается феномен «спорадического» корнеобразования в афразийских языках, а также способ разграничения корневого варьирования и корневого родства на всех уровнях реконструкции, примиряющий принципы лингвистической компаративистики с феноменом, который, по словам Дьяконова, «задает серьезнейшие загадки лингвистической науке».

Вот о каком явлении идет речь (см. граф):



Чередования: b/p: семитский \*gu/alb- (< AA \*galb-) ~ семитский \*gil(a)p-; g/к: семитский \*gil(a)p- ~ AA \*kʷVIVp-; l/r: AA \*kʷVIVp- ~ AA \*kʷirap-; метатеза: восточно-кушитский: сомали *fuuruḵ* (~ AA \*paruḵ-): k/k с метатезой: AA \*kʷirap- ~ берберо-чадский \*p/furk-; метатеза: восточно-кушитский \*kʷolof (< AA \*kʷVIVp-) ~ восточно-кушитский \*kʷifol- (бони *kʷofol*, гаввада *kʷoffol*).

Сокращения названий языков: AA – (пра-)афразийский, СЮА – современный южно-аравийский.

### **Литература**

- Коган Л.Е. Семитские языки. Белова А.Г., Коган Л.Е., Лёзов С.В., Романова О.И. (ред.). Языки мира: Семитские языки. Аккадский язык. Северозападносемитские языки. Москва: Academia, 2009.
- Майзель С.С. Пути развития корневого фонда семитских языков (Вступительная статья Милитарёва А.Ю.). Москва: «Наука», 1983.
- Милитарёв А.Ю. Значение этимологии для интерпретации древнеписьменных текстов (на примере еврейской Библии и Нового Завета). Деревянко А.П. (ред.). Труды Отделения историко-филологических наук 2006. Москва: «Наука», 2007. С. 284-327.

**Исследование выполнено за счет гранта Российского Научного Фонда №20-18-00159, <https://rscf.ru/project/20-18-00159/> ; организация, осуществляющая финансирование – ИЯз РАН.**

## «ЗАКОННОЕ» КОРНЕВОЕ РОДСТВО И «НЕЗАКОННАЯ» КОРНЕВАЯ ВАРИАНТНОСТЬ В АФРАЗИЙСКИХ (И ДРУГИХ?) ЯЗЫКАХ

Е.А. Гаврилова (Институт языкознания РАН),  
А.Ю. Милитарёв (Институт языкознания РАН)  
amilitarev@gmail.com

Постановка проблемы и противоречивое отношение к ней ряда лингвистов мирового уровня содержатся в тезисах (в соавторстве) к докладу ‘Корнеобразование: самая фундаментальная и самая игнорируемая лингвистами проблема’. Задача настоящего доклада – попытаться ответить на следующие вопросы: 1. Что такое корневые варианты, действительно ли они существуют и, если да, то настолько ли это распространенное и значимое явление в масштабах семитской семьи и афразийской макросемьи, чтобы его специально изучать и учитывать в этимологическом и сравнительно-историческом аспекте, и может ли его игнорирование способствовать установлению «ложных» звуковых соответствий? 2. Что такое ‘цепочки’ и ‘сетки’ корневых вариантов, буквально пронизывающие лексическую систему этих языков как на синхронном, так и на всех уровнях реконструкции? 3. Влияют ли эти связи (если да, то как?) на лексические системы и как их анализировать? 4. Как весь этот феномен вписывается в темы ‘языковая вариативность’ и ‘теория языка’? 5. В чем причина того, что семитологи не замечали этого важнейшего явления до опубликования пионерской работы С.С. Майзеля (Майзель 1983) и, уже на пару с афразистикой, не замечают его и сейчас? Оно анализируется только в неопубликованной докторской диссертации А.Ю. Милитарёва 2001 г. *Принципы семитской праязыковой реконструкции, этимологии и генетической классификации* и кратко в SED I: 1.13-14, не считая окказионального разграничения когнатов и корневых вариантов в работах нескольких наиболее чутких семитологов и афразистов. 6. В чем искать причины возникновения и распространения спорадического корнеобразования – корневого варьирования и метатезы – в афразийских языках (решающими автор доклада считает напластование во многих поколениях произносительных вариантов в экзогамных семьях при детском билингвизме)? 7. Как связаны с обсуждаемым феноменом такие малоизученные явления, как фонетическая и семантическая контаминации, народная этимология и “этимопоэтика” (термин, предложенный в Милитарёв 2007: 291, 315-16; само явление впервые описано и проанализировано в рукописи докторской диссертации С.С. Майзеля)?

Вот типичная ‘цепочка’ синонимичных корневых вариантов с чередованием близких по месту и/или способу образования согласных корня в семитских языках: арамейский: сирийский *gedārā* гребля, иудейский *gdp* (< \**gdp* или \**gd̥p*) грести, арабский *žaddafa* грести (< \**gd̥p*) [корневые варианты с *d:d* в семитском] ~ арабский *kaḍafa*, геэз, амхарский *kāzāfā* грести (< \**kdp*) [корневые варианты с *g:k* в семитском] ~ геэз *kādāfā* грести (< \**kdp*) [корн. варианты с *z*(< \**d*):*d* в эфиопском] ~ геэз *hadf* весло, руль, *hādāfā* грести [корн. варианты с *k:h* в геэзе] ~ арабский *gādūf*- весло, *gādif*- гребец [корн. варианты с *k:ḡ* (ghain) в арабском].

А вот (на с. 2) типичная ‘сетка’ (пра)афразийских корневых вариантов:

*h:h* (АА \**hawh*- ~ \**haḥ*- горло, шея; ономатопоея?), *h:kʷ* (АА \**haḥ*- ~ \**kʷanḥ*<sup>w</sup>- глотка, гортань; ономатопоея?), *ḥ:h* (семитский \**unḥ*- шея ~ АА \**hanuḥ*- нёбо, глотка, полость рта), *k:k* (АА \**hanuḥ*- ~ \**hanak*- нёбо, глотка), *h:γ* (АА \**hanuḥ*- ~ чадский \**hank*- < АА \**γanḥ*- глотка; нёбо), *n:l* (АА \**hanuḥ*- нёбо, глотка ~ \**halḥ*- ~ \**la/uk(m)*- горло, шея, челюсть).

Эта же ‘сетка’ в графическом виде:





Сокращения названий языков: АА – (пра-)афразийский, СЮА – современный южно-арабийский.

### Литература

Майзель С.С. Пути развития корневого фонда семитских языков (Вступительная статья Милитарёва А.Ю.). Москва: «Наука», 1983.

Милитарёв А.Ю. Значение этимологии для интерпретации древнеписьменных текстов (на примере еврейской Библии и Нового Завета). Деревянко А.П. (ред.). Труды Отделения историко-филологических наук 2006. Москва: «Наука», 2007. С. 284-327.

SED I – Militarev, A., Kogan L. Semitic Etymological Dictionary. Vol. I. Anatomy of Man and Animals. Münster: Ugarit-Verlag, 2000.



## САМЫЕ РАННИЕ СОЧИНЕНИЯ АРАБСКИХ ЯЗЫКОВЕДОВ О ВЛИЯНИИ ДОИСЛАМСКИХ ПЛЕМЕННЫХ ДИАЛЕКТОВ НА ЯЗЫК КОРАНА

Ф.А. Исаева (Таджикский национальный университет, Таджикистан)

fiya103@rambler.ru

وَمِنْ آيَاتِهِ خَلْقُ السَّمَاوَاتِ وَالْأَرْضِ وَاخْتِلَافُ أَلْسِنَتِكُمْ وَأَلْوَانِكُمْ (الرُّوم، 22)

(И из Его знамений – творение небес и земли, различие ваших языков и цветов)  
(Коран (пер. И.Ю.Крачковского, 1986: сура ар-Рум, 22).

С древнейших времен арабский язык отличался разнообразием своих диалектов, т.к. на Аравийском полуострове – колыбели арабского языка, существовал родоплеменной строй, и каждое племя имело свой диалект (Халидов, 1982: 37-41).

Основным источником для изучения этих диалектов являются Коран и коранические разночтения, комментарии к Корану, хадисы, рассказы об арабах, древнеарабские пословицы и поговорки. Как пишет ад-Димашки (ум. 665), в арабском Коране есть образцы языков всех арабов, так как Коран ниспослан для них всех и им позволено читать его на своих разных языках. Поэтому и разночтений Корана много». Как пишет современный арабский ученый ал-Джунди «отсюда становится ясным, что различие в коранических разночтениях связано с различием диалектов. Поэтому коранические разночтения являются важным и ценным источником для изучения арабских диалектов, т.к. священный Коран ниспослан на языке всех арабов, а не на языке одного племени» (106-105: 1987, الجندي).

Источники свидетельствуют, что арабские лингвисты написали ряд сочинений под названием كتاب اللغات «Книга о языках». Вполне вероятно, что эти книги были посвящены исследованию племенных арабских диалектов, так как арабские ученые под термином اللغة «язык» имели в виду اللهجة «диалект» (7: 1987, الجندي).

Арабские лингвисты придавали большое значение изучению языка Корана. Из ранних работ до наших дней дошло два сочинения, посвященных диалектной лексике Корана и одно сочинение о коранических разночтениях. Одним из первых авторов, написавшим работу о диалектных словах в Коране, был Абу Убайда ал-Касим ибн Саллама ал-Харави ابو عبيد القاسم لغات القبائل الواردة في القرآن (ум. 223). До нас дошло его сочинение под названием «О том, что попало в Священный Коран из племенных языков». Ал-Харави разбирает каждый стих Корана, выделяет диалектное слово, объясняет его значение и принадлежность этого слова к тому или иному племени (1954, الهروي).

Другим сочинением, посвященным языку Корана и арабским диалектам, является رواية ابن حسنون المقرئ المصري باسناده الى ابن عباس (Рассказ Исмаила ибн Хасануна ал-Мукрй со слов Ибн Аббаса) كتاب اللغات في القرآن (908-996). Сочинение содержит всего 23 страницы, в которых комментируются диалектные слова, встречающиеся в 76 сурах Корана, и отмечается их принадлежность к тому или иному диалекту (1995, ابن حسنون).

Кроме этих двух сочинений, посвященных диалектной лексике Корана, до нас дошло самое раннее сочинение о коранических разночтениях كتاب فيه لغات القرآن «Книга о языках в Коране» выдающегося ученого, имама лингвистов Куфы Абузакария Яхья ибн Зияда ал-Фарра ал-Куфй (ابو زكريا يحيى بن زياد الفراء الكوفي) (207/822 – 144/761). Это сочинение, как по языку, так и по содержанию, отличается от работ предыдущих авторов. Ал-Фарра в своем сочинении приводит варианты произношения того или иного диалектного слова, которое встречается в Коране (1435, الفراء x.).

В сочинениях, посвященных арабскому языку, отмечается, что несмотря на то, что священный Коран ниспослан на языке корейшитов, в нем встречается много слов из диалектов других арабских племен, которые проживали на Аравийском полуострове. Эти слова уже давно вошли в язык корейшитов и все слова и обороты были понятны всем арабам. Изучение ранних сочинений, посвященных диалектной лексике Корана и кораническим разночтениям, вызванным различием доисламских арабских диалектов, поможет воссозданию истории арабского языка и арабских диалектов в более ранние периоды.

### Литература

- Халидов А.Б. Арабский язык. Очерки истории арабской культуры У-ХУ вв. М: 1982, с.13-74  
Коран. Перевод и комментарии И.Ю.Крачковского. М: Наука, 1986.  
<https://archive.org~lugquran> 3 1435 ، ابو زكريا يحيى بن زياد الفراء كتاب فيه لغات القرآن ،  
ابو عبيد القاسم بن سلام الهروي – لغات القبائل الواردة في القرآن الكريم – نقلها من المخطوط خالد حسن ابو الجود  
المكتبة الشاملة Quranic Thought.com <https://www.quranicthought.com>  
الدكتور احمد علم الدين الجندي اللهجات العربية في التراث الجزء 1 ، ليبيا- تونس، 1987  
رواية ابن حسنون المقرئ المصري باسناده الى ابن عباس (رضي الله عنه (كتاب اللغات في القرآن .تقديم، وتحقيق، وتعليق دكتور  
توفيق محمد شاهين .- القاهرة، 1995  
<https://ebook.univeyes.com~pdf>

## СТРАТЕГИИ УПРАВЛЕНИЯ СЕНТЕНЦИАЛЬНЫМИ АКТАНТАМИ В ЛИТЕРАТУРНОМ АРАБСКОМ И ВРЕМЕННОЕ СООТНОШЕНИЕ СОБЫТИЙ

А.Б. Летучий (НИУ «Высшая школа экономики»)  
alexander.letuchiy@gmail.com

В современных работах по синтаксису (см. Noonan 2007, Khomitsevich 2007, Klecha 2016) много обсуждается маркирование времени в зависимых клаузах. Поскольку маркирование времени требует точки отсчёта («якоря», англ. anchor), для глагола в зависимой клаузе этот якорь может быть разным: моментом речи или временем главной ситуации. В частности, для арабского языка вопрос о том, является время относительным или абсолютным, подробно не освещался.

Однако есть и ещё менее исследованный вопрос. Он касается временной референции форм, не имеющих грамматической категории времени. Так, русский инфинитив не маркирован по времени, но инфинитивные клаузы стандартно выражают событие, следующее за главным. Пример *Я надеюсь всё написать правильно* может означать, что говорящий надеется в будущем написать всё правильно, но не то, что говорящий надеется, что ранее написал всё правильно (в последнем случае используется финитная клауза со *что Я надеюсь, что всё написал правильно*).

Мой доклад касается глаголов, которые в современном литературном арабском принимают ирреальный союз *ʔan* ‘чтобы’: он несколько шире по дистрибуции русского *чтобы* (так, с ним сочетается не только *ʔarāda* ‘хотеть’, но и *ʔamala* ‘надеяться’, эквивалент которого в русском принимает союз *что*). В исследовании, выполненном на материале системы Google и корпуса арабского языка Arabicorpus (<https://arabicorpus.byu.edu/>), я выясняю, способны ли эти глаголы выражать нестандартную конфигурацию, где зависимое событие предшествует главному.

Как выясняется, нестандартные соотношения всё-таки возможны, и одним из средств их передачи при *ʔamala* является употребление *ʔan* с формой сложного прошедшего времени (частица *qad*<sup>1</sup> + настоящее время глагола *kāna* ‘быть’ + прошедшее время смыслового глагола). Это время нередко выражает результативное значение и может выражать предшествование подчинённой ситуации главной – ср. (1), где речь идёт о предшествующей ситуации – говорящие надеются, что ранее дали слушающему информацию. Реже такие же конфигурации возникают и при *ʔarāda* (2).

Ещё одним способом передачи нестандартного соотношения является замена стандартного союза *ʔan* на нестандартный для рассматриваемых глаголов *ʔanna* ‘что’ (он отличим от *ʔan* по тому, что за ним следует слитное местоимение или актанта – обычно подлежащее – и не ограничен временем), пример (3). Сложнее вопрос о референции *ʔan* ‘чтобы’ с простой формой сослагательного наклонения: нередко примеры не дают никакой информации о том, идёт речь о предшествовании зависимой ситуации главной (‘надеюсь, что я тебе помог’) или о следовании (‘надеюсь тебе помочь’). Однако материал параллельных текстов скорее говорит о том, что контексты с *ʔan* не могут выражать предшествование – нет примеров, где ситуации типа ‘надеюсь, что я вчера всё правильно понял’ были бы переведены сочетанием *ʔan* с простым сослагательным наклонением. Сам по себе этот факт требует комментария: казалось бы, ирреальность не говорит о следовании зависимой клаузы за

---

<sup>1</sup> Мы переводим эту частицу как ‘уже’, хотя этот перевод неточен – скорее это грамматикализованная частица, выражающая предшествование и / или результативность.

главной, а является как бы нулевым значением с точки зрения временного порядка (поскольку неизвестно, имеет ли место зависимая ситуация вообще). Объяснений может быть два:

1) Формальное. Сослагательное наклонение в арабском принадлежит к системе настоящего времени и, в силу парадигматической принадлежности, разделяют с ними компонент следования.

2) Семантическое. Несмотря на то, что ирреальность строго не требует следования, ряд ирреальных компонентов блокирует контексты предшествования. Например, ирреальные компоненты субъективной модальности, при которой субъект главной клаузы старается приблизить наступление зависимой ситуации, возможны только при условии, что эта ситуация ещё не имела места.

В докладе я освещу проблему подробнее. В частности, требует ответа вопрос о том, одинаково ли ведут себя все зависимые клаузы с этим союзом или разные *ʔan* на самом деле в разной мере чувствительны к порядку ситуаций.

(1) تأمل بأن تكون قد أضفنا لكم المزيد من المعلومات الهامة ...

|                       |            |                       |                 |            |                     |               |
|-----------------------|------------|-----------------------|-----------------|------------|---------------------|---------------|
| <i>N-aʔmul-u</i>      | <i>bi</i>  | <i>ʔan</i>            | <i>n-akūn-a</i> | <i>qad</i> | <i>ʔaḏaf-nā</i>     | <i>la-kum</i> |
| 1PL-надеяться.PRS-IND | в          | чтобы                 | 1PL-быть-CONJ   | уже        | добавить-1PL.PST    | для-2PL.M     |
| <i>ʔal-mazīd-a</i>    | <i>min</i> | <i>al-maʔlūm-āt-i</i> |                 |            | <i>al-hāmm-at-i</i> |               |
| DEF-добавка-ACC       | от         | DEF-информация-PL-GEN |                 |            | DEF-важный-F-GEN    |               |

‘Надеемся, что мы дали вам больше важной информации’ (<https://ar.ra2ya.com/education/>).

(2) تريد أن تكون قد ساعدناك ...

|                    |            |                 |            |                      |
|--------------------|------------|-----------------|------------|----------------------|
| <i>N-urīd-u</i>    | <i>ʔan</i> | <i>n-akūn-a</i> | <i>qad</i> | <i>sāʕad-nā-ka</i>   |
| 1PL-хотеть.PRS-IND | чтобы      | 1PL-быть-CONJ   | уже        | помочь-1PL.PST-2SG.M |

‘Мы хотим (надеемся), чтобы мы (ранее) тебе помогли’ (<https://couponzil.com/review/>).

(3) تأمل أنك قد وجدت الإجابات التي كنت تبحث عنها.

|                       |                 |            |                      |                      |
|-----------------------|-----------------|------------|----------------------|----------------------|
| <i>N-aʔmul-u</i>      | <i>ʔanna-ka</i> | <i>qad</i> | <i>wajad-ta</i>      | <i>al-ʔijāb-āt-i</i> |
| 1PL-надеяться.PRS-IND | что-2SG.M       | уже        | найти-2SG.M.PST      | DEF-ответ-PL-ACC     |
| <i>ʔallatī</i>        | <i>kun-ta</i>   |            | <i>t-abḥaṭ-u</i>     | <i>ʕan-hā</i>        |
| который.SG.F          | быть-2SG.M.PST  |            | 2SG-искать.PRS-IND.M | о-3SG.F              |

‘Мы надеемся, что ты нашёл ответы, которые искал’ (<https://www.omvisas.com/ar/contact>).

### Литература

- Klecha P. Modality and embedded temporal operations // Semantics and pragmatics. 2016. Vol. 9. P. 1–55.
- Khomitsevich, Olga. 2007. Dependencies across phases: From sequence of tense to restrictions on movement. Utrecht: LOT Publications, 171.
- Noonan M. Complementation // Language Typology and Syntactic Description 2: Complex Constructions / T. Shopen (ed.). 2nd ed. Cambridge: Cambridge University Press, 2007. P. 52–150.

## О ДЕТЕРМИНАЦИИ ТАБУИРОВАННОЙ ЛЕКСИКИ В АРАБСКОМ ЯЗЫКЕ: ЮРИДИЧЕСКИЙ И ПЕРЦЕПТИВНЫЙ АСПЕКТЫ

*В.В. Палладес (Санкт-Петербургский государственный университет)*  
palaver@zohomail.com

Для многих языковых сообществ характерна ситуация, когда их члены уверенно ориентируются в допустимости той или иной лексики, но при этом не вполне осознают критерии своей оценки табуированности слов, действуя по принципу «I know it when I see it» (Jacobellis v. Ohio). Такой подход, однако, имеет конфликтогенный потенциал, обусловленный возможными несовпадениями в восприятии слов участниками коммуникации, что определяет потребность в более четкой детерминации границ допустимости для лексических единиц. Особенной актуальностью данная задача обладает в рамках арабского языка, который, существуя в условиях диглоссии, включает в себя значительное количество разговорных языков (диалектов), слабокодифицированных и отличающихся высоким лексическим разнообразием (Мишкuroв 2022; Mubarak et al. 2017). В современном литературном арабском языке вопрос определения табуированности лексики также остается нерешенным.

Исследования вербальной агрессии на материале арабского языка, проводимые в последнее время, посвящены в основном задаче автоматизированного выявления потенциально оскорбительных публикаций в социальных сетях (Abdelsamie et al. 2024; Alakrot et al. 2018; Khairy et al. 2023; Mubarak, Darwish 2019; Mubarak et al. 2017; Mubarak et al. 2021). Авторы таких работ оценивают не высказывания, а скорее намерения говорящего с точки зрения агрессивности, при этом основой для обучения машинных алгоритмов служат базы публикаций, с присвоенными им вручную пометами, характеризующими оскорбительность. К сожалению, критерии, по которым авторы классифицируют высказывания как «offensive language», не описываются – по всей видимости, используется упомянутый выше принцип «I know it when I see it».

Поиск надежных оснований для детерминации табуированной арабской лексики заставляет обратиться к анализу правовых источников. Своды законов арабских стран обычно содержат в списке правонарушений «речевые преступления» или преступления против чести. Кодексы Египта (Qānūn raqm 58...), Иордании (Qānūn al-‘uqūbāt raqm 16...), ОАЭ (Qanūn al-‘uqūbāt lidawla al-imārāt...), Алжира (Qanūn al-‘uqūbāt) достаточно подробно классифицируют данные деяния по целому набору оснований: конкретность/отвлеченность отсылки, статус адресата, публичность и т.д. Вместе с тем, наличие обширного терминологического аппарата, описывающего неприемлемое речевое поведение, не проясняет, какие языковые средства являются недопустимыми – закон опирается на оценку реципиентом нанесенного ему вреда. Об этом свидетельствует и юридическая практика (Šaraḥ ḡarīma as-sabb...) – гражданин вправе искать защиты даже в случае, когда он является не адресатом, а свидетелем высказываний, воспринимаемых им как непристойные.

С учетом вышеизложенного одним из наиболее релевантных способов отделения табуированной арабской лексики от допустимой остается изучение восприятия носителями арабского языка отдельных лексем с точки зрения допустимости/недопустимости их употребления в речи. В качестве пилотного исследования был проведен опрос в группе респондентов-носителей суданского диалекта арабского языка. Для учета гендерных различий в перцепции инвектив группа включала представителей женского и мужского пола (8 женщин и 8 мужчин). Результаты исследования продемонстрировали существенные расхождения в оценке допустимости инвектив между женщинами и мужчинами, а также подтвердили

конфликтогенный потенциал некоторых лексем, воспринимаемую допустимость использования которых говорящие склонны переоценивать.

Наряду с высокой актуальностью работы по детерминации табуированной лексики в арабском языке проведенное исследование показало необходимость использования для этой задачи более эффективных инструментов, одним из которых может стать универсальный индикатор табуированности (УИТ).

### Литература

- Мишкурое Э.Н. Типология диалектного и литературного грамматического строя современного арабского языка. М.: ФЛИНТА, 2022.
- Abdelsamie M.M., Azab S.S., Hefny, H.A. A comprehensive review on Arabic offensive language and hate speech detection on social media: methods, challenges and solutions. *Social Network Analysis and Mining*. 2024. 14(111).
- Alakrot A., Murray L., Nikolov N.S. Towards accurate detection of offensive language in online communication in Arabic. *Procedia Computer Science*. 2018. 142. Pp. 315-320.
- Jacobellis v. Ohio, 378 U.S. 184 (1964). Justia US Supreme Court Center. URL: <https://supreme.justia.com/cases/federal/us/378/184/>. Дата обращения: 19.07.2024
- Khairy M., Mahmoud T. M., Omar A., Abd El-Hafeez T. Comparative performance of ensemble machine learning for Arabic cyberbullying and offensive language detection. *Language Resources and Evaluation*. 2023. 58(2). Pp. 1-18.
- Mubarak H., Darwish K. Arabic offensive language classification on twitter. In: *International conference on social informatics*. Springer. 2019. Pp. 269-276.
- Mubarak H., Darwish K., Magdy W. Abusive language detection on Arabic social media. In: *Proceedings of the First Workshop on Abusive Language Online*. Vancouver: Association for Computational Linguistics, 2017. Pp. 52-56.
- Mubarak H., Rashed A., Darwish K., Samih Y., Abdelali A. Arabic Offensive Language on Twitter: Analysis and Experiments. In: *Proceedings of the Sixth Arabic Natural Language Processing Workshop*. 2021. Pp. 126-135.
- Qanūn al-‘uqūbāt. Aṭ-ṭab‘a ar-rābi‘a [Уголовный кодекс Алжира. Четвертое издание]. Al-Ġaza‘ir: Maṭbū‘āt ad-diwān al-waṭani lil-iṣḡāl at-tarbawīyya, 2005. (На араб. яз.)
- Qanūn al-‘uqūbāt lidawla al-imārāt al-muttahida. Aṭ-ṭab‘a aṭ-ṭālīṭa [Уголовный кодекс ОАЭ. Третье издание]. Dubai: Ma‘ahad dubai al-qaḍa’īyy, 2017. (На араб. яз.)
- Qānūn al-‘uqūbāt raqm 16 lis-sāna 1960 wa ta’dīlātah [Уголовный кодекс, № 16, 1960 г., с изменениями]. Wizārat Al-‘adl Al-Urduniyy. URL: <https://www.moj.gov.jo/EchoBusV3.0/SystemAssets/5d38ea27-5819-443e-a380-b65c7e1f5b56.pdf>. Дата обращения: 19.07.2024. (На араб. яз.)
- Qānūn raqm 58 lis-sana 1937 [Закон № 58, 1937 г.]. Manšūrāt qānūniyya. URL: <https://manshurat.org/node/14677>. Дата обращения: 19.07.2024. (На араб. яз.)
- Šarah ġarīma as-sabb fil-qānūn al-ġazā’īriyy [К вопросу об оскорблении как преступлении в алжирском законодательстве]. Al-mu‘assasa al-ġazā’īriyya lid-dirāsāt as-siyāsiyya wal-istratiġiyya. URL: <https://www.politics-dz.com/%D8%B4%D8%B1%D8%AD-%D8%AC%D9%80%D9%80%D9%80%D8%B1%D9%8A%D9%85%D8%A9-%D8%A7%D9%84%D8%B3%D9%80%D9%80%D9%80%D9%80%D9%80%D9%80%D9%80%D9%80%D8%A8-%D9%81%D9%8A-%D8%A7%D9%84%D9%82%D8%A7/>. Дата обращения: 19.07.2024. (На араб. яз.)



## ГРАФИКА И МОРФОЛОГИЯ ТЕКСТА КОРАНА

О.И. Редькин (Санкт-Петербургский государственный университет)

oleg\_redkin@mail.ru

Коран является не только религиозным и культурно-историческим памятником, но и источником важнейшей лингвистической информации, позволяющим лучше понять особенности формирования арабского языка на наиболее раннем этапе его развития.

На протяжении 14 веков сакральный текст, начиная с первой редакции Османа и до настоящего времени сохранился в практически неизменном виде. Вместе с тем, способы его графической репрезентации претерпели заметные изменения, которые характеризуются переходом от записи с факультативным использованием индикаторов долготы и знаков для дифференциации консонантов, что давало значительное поле для интерпретаций к более прецизионной, с регулярным использованием диакритик и знаков вокализации, а также знаков, передающих особенности суперсегментного порядка.

В настоящее время помимо современного текста, например, каирского издания 1923 года, исследователи располагают также и образцами наиболее ранних рукописных кодексов. Среди такого рода рукописей следует отметить т.н. «бирмингемский» кодекс, Коран Османа, а также фрагменты рукописей из Саны и другие документы, датируемые 7 – началом 8 в. н. э. Данные материалы раскрывают некоторые особенности формирования и эволюции арабографической традиции на ранних этапах ее развития, равно как и особенности морфологии сакрального текста. Так, в ранних рукописях имеет место нерегулярное использование диакритик и знаков для передачи долготы гласных, варьирование формы графем, переносы слов с одной строки на другую, в чем прослеживается параллель с эпиграфикой Южной Аравии и др.

Среди особенностей морфологии коранического текста можно отметить ряд форм, не характерных для современного литературного арабского языка. Например, تَنْزَلُ tanazzalu (вм. يَنْزَلُ yatanazzalu) «они нисходят» (97:4), الْمُدَّتِيرُ al-muddattiru (вм. الْمُتَدَاتِيرُ al-mutadattiru) «завернувшийся» (74:1), الْمُزَّامِلُ al-muzzammilu (вм. الْمُتَزَّامِلُ al-mutazammilu) «завернувшийся» (73:1), يَا قَوْمِ yā qawmī (вм. يَا قَوْمِي yā qawmī) «О, мой народ!» (2:54) и ряда других.

Интерпретация такого рода особенностей морфологии невозможна также без учета материала доисламских и современных арабских диалектов, семитских языков, распространенных на территории Аравии в 6-7 вв. н. э., а также учета интерферирующего влияния других языков.

Косвенным отражением особенностей первоначального произношения могут быть формы, в которых для передачи долготы ā вместо алифа используется wāw, например, صَلَاةٌ ṣalātuṅ «молитва» и ряде других слов, которые обычно интерпретируются как заимствования из арамейского, в которых произносится ḏ. С другой стороны, такого рода графика может быть отражением реального мекканского произношения, например, ималы, т.е. перехода долгого ā в ḏ, что также присутствовало и в средневековых арабских диалектах.

Еще одним отражением мекканского произношения могут быть и закономерности расположения хамзы, передающий в консонантном тексте гортанную смычку. При этом данная фонема отсутствовала в диалекте мекканцев и вместо нее произносились долгие гласные ā, ū, ī или сонанты wāw или ya'. Это объясняет и появление формы императива от глагола со второй хамзой, образуемой по модели глаголов со вторым слабым консонантом – سَأَلَ sal вместо سَأَلْ 'is'al «спроси» (2:211).



## TOPIC AREA 12: Semitic Languages

Благодаря комплексному анализу особенностей графики сакрального текста можно по-новому датировать начало использования диакритических знаков и огласовок, интерпретировать ряд морфологических особенностей текста, а также причины, лежащие в основе появления вариантов коранического чтения и особенности этапов формирования арабографической традиции в целом.

**Проект «Исследовательская лаборатория для анализа и моделирования социальных процессов»  
№95445711, СПбГУ.**

## СУБЪЕКТНЫЙ ИМПЕРСОНАЛ В АМХАРСКОМ ЯЗЫКЕ И ЯЗЫКЕ СОДДО

И.А. Фридман (НИУ «Высшая школа экономики»)

fridman\_iosif@mail.ru

В современных эфиосемитских языках достаточно широкое распространение получили особые, морфологически самостоятельные формы такой граммы категории актантной деривации, как субъектный имперсонал. Не касаясь пока весьма сложных диахронических и синхронных проблем, связанных с описанием субъектного имперсонала во всех тех эфиосемитских языках, где он имеется, мы приняли решение сопоставить формообразование и функционирование этой граммы в двух языках, принадлежащих к данной группе – амхарском и соддо. Материалом для нашего исследования послужили: для амхарского языка – электронный корпус, размещённый в Интернете (URL: [https://corpora.fi.muni.cz/habit/run.cgi/first\\_form](https://corpora.fi.muni.cz/habit/run.cgi/first_form)), а также отдельные литературные произведения и научные работы, так или иначе затрагивающие проблематику амхарского субъектного имперсонала; для языка соддо – два корпуса текстов, содержащиеся в (Leslau 1968) и (Hetzron 1977).

Сферы функционирования субъектного имперсонала в двух рассматриваемых языках существенно отличаются друг от друга прежде всего частотой употребления и объёмом парадигм. В амхарском языке имперсонал – отмирающая граммема, всё реже и реже используемая в письменной речи и почти полностью вышедшая из употребления в речи устной. К тому же морфологически самостоятельные формы имперсонала в современном языке существуют лишь в пределах одной видо-временной парадигмы – презенса-футурума. Напротив, в соддо субъектный имперсонал употребляется очень часто, специализированные имперсональные формы существуют в трёх парадигмах – претерита, презенса-футурума (обе индикативные) и юссива; кроме того, от имперсональных форм регулярно образуется конверб, а также некоторые другие нефинитные глагольные формы. Имперсонал в амхарском языке и в языке соддо различаются также диахроническими механизмами своего возникновения, однако в конечном счёте маркер имперсонала в обоих языках восходит к общесемитскому суффиксальному показателю множественного числа во 2-м и 3-м лицах \*-ū-.

Как представляется на настоящем этапе изучения вопроса, эфиосемитские имперсоналы являются результатом внутреннего развития этой группы языков – какого-либо влияния местных языков иной генетической принадлежности пока обнаружить не удалось.

Автор доклада ставит перед собой задачу исследовать имперсонал как в амхарском языке, так и в соддо при помощи типологической анкеты. В составлении этой анкеты большую помощь оказали авторы статей, опубликованных в сборнике (Malchukov, Siewierska (eds.) 2011), специально посвящённом кросс-лингвистическому изучению имперсонала и смежных феноменов, а также авторы вступительной статьи к сборнику (Zúñiga, Creissels (eds.) 2024), посвящённому исследованию аппликативов в языках мира.

### Литература

- Булах М. С. и др. (ред.). Языки мира: Семитские языки. Эфиосемитские языки. М.: Academia, 2013.
- Goldenberg G. Old Amharic Object Suffixes and the Formation of the ሰዖፍ፡ አንቀጽ / McCollum A. C. (ed.). Studies in Ethiopian Languages, Literature, and History. Festschrift for Getatchew Haile Presented by his Friends and Colleagues (Aethiopistische Forschungen 83). Wiesbaden: Harrassowitz Verlag, 2017. 553-561.
- Hetzron R. The Gunnän-Gurage Languages. Napoli: Istituto Orientale di Napoli, 1977.

## TOPIC AREA 12: Semitic Languages

- Leslau W. *Ethiopians Speak: Studies in Cultural Background, III*. Soddo. Berkeley: University of California Press, 1968.
- Malchukov A., Siewierska A. (eds.). *Impersonal Constructions: A cross-linguistic perspective* (Studies in Language Companion Series 124). Amsterdam/Philadelphia: John Benjamins, 2011.
- Zúñiga F., Creissels D. (eds.). *Applicative Constructions in the World's Languages* (Comparative Handbooks in Linguistics 7). Berlin/Boston: Walter de Gruyter, 2024.

## CASE SYNCRETISM IN GURAGE LANGUAGES: ETHIOPIA SEMITIC

Endalew Temesgen Assefa (Addis Ababa University, Ethiopia)  
endexye2006@gmail.com

Case syncretism relates to a situation where a single form combines multiple distinct case values. Since distinct cases are identified based on language-specific parameters, case syncretism displays a clear asymmetry between paradigms within a language. In other words, due to syncretism, multiple case forms in a given paradigm can correspond to a single case form in another. The formal identity of different case values could be either accidental or systematic. The accidental syncretism results from phonological or morphological processes so that it may not consistently apply throughout a language's system. By contrast, syncretism is said to be systematic when it is repeated across multiple scenarios (Matthew, 2008).

This paper devotes to comparatively describe case syncretism in the context of Ethiopian Semitic languages, specifically, Gurage languages. Given that there are several Gurage languages, representative languages were taken from each sub-class: the Northern, Peripheral Western and Central Western Gurage language classes. Data on the sample languages were accessed through consulting native speakers. Besides, different grammatical descriptions made on individual languages have been referred to. In terms of data analysis, a purely descriptive approach has been employed without imposing any specific theoretical assumption thereby making the analysis free from theory-internal problem.

The study revealed that Gurage languages exhibit case syncretism where different case values are expressed by the same form in each language. The prefixes *jə-* and *ə-* render three case functions namely: Accusative, Dative and Genitive. Besides, the form *bə-* is attested to combine case values known as Locative and Instrumental. Furthermore, Comitative and Ablative cases are expressed by the same form *tə-*. The study also tried to determine whether the phenomenon of case syncretism is accidental (related to superficial homophony) or systematic. In this regard, the data showed that case syncretism displayed by the target Gurage languages is systematic applying to a wide range of scenarios including case marking on nouns and pronouns. In this study, the typological affinity of Gurage case syncretism has also been figured out. Typologically, tendencies in case syncretism can be categorized into four types presented in decreasing order of their cross-linguistic frequencies (Matthew, 2008). These are:

Type 1: syncretism of the core cases, i.e. the cases expressing the grammatical roles of subject and object (found in thirty out of the forty sample languages)

Type 2: syncretism of a core case with some non-core case (found in twenty-seven of the forty languages, often alongside type 1).

Type 3: syncretism between non-core cases (found in five languages out of the forty, always alongside type 1 or 2).

Type 4: case syncretism compounded with some other features, such as number, (found in five languages in the sample, displaying type 1 or 2 as well).

Considering this typological classification, case syncretism attested in Gurage languages is found out to fall under the type-2 and type-3 categories. The core case value called Accusative appears to be syncretic with the two peripheral cases known as Dative and Genitive (type-2). Also, the non-core cases Locative and Instrumental on the one hand, and Comitative and Ablative, on the other hand, happen to be synchronized (type-3).

### References

- Hetzron, R. and Bender, M. (1976). The Ethio-Semitic Languages: in Bender, M. et al (eds.) *Language in Ethiopia* (London: Oxford University press), 23-33.
- Matthew, B. (2008). Case Syncretism: in Andrej L. Malchukov and Andrew Spencer (eds.). *The Oxford Handbook of Case* (Britain: Oxford University press), 219–230.

## TOWARDS AN ETYMOLOGICAL DICTIONARY OF AKSUMITE EPIGRAPHIC GEEZ

*Maria Bulakh (HSE University, Institute of Oriental Studies RAS, Russia)*

mbulakh@mail.ru

Aksumite Epigraphic Geez (AEG) is a cover label for varieties of Geez and/or closely related languages attested in more than 150 inscriptions from the Aksumite period, found in northern Ethiopia and Eritrea and, sporadically, elsewhere (modern Sudan, Egypt, Yemen). The majority of AEG inscriptions were published in *Recueil des inscriptions de l'Éthiopie des périodes pré-axoumite et axoumite* (RIÉ) by E. Bernand, A.J. Drewes, and R. Schneider. Still, some epigraphic material either became known after the first volume of RIÉ appeared in print or was not available to the editors of RIÉ.

So far, the only available lexicon of AEG is the glossary included into RIÉ IIIB, compiled by Abraham Drewes and published posthumously by Manfred Kropp and Harry Stroomer. It is conceived as a word index rather than as a full-fledged dictionary. Besides, the circumstances of its publication led to quite numerous inconsistencies in the transcription and reconstruction which the editors could not correct (see Bulakh 2019).

The preparation of a comprehensive dictionary of AEG, undertaken within the research project “Semitic lexicography in synchrony and diachrony” implemented as part of the Basic Research Program at the National Research University Higher School of Economics (HSE University), Laboratory for Middle Eastern and North African Languages and Cultures, pursues several tasks.

Firstly, the dictionary is to include all the relevant epigraphic material, both published in RIÉ and elsewhere (Puech 1980, Ricci 1988 [1990]:146; 1991; Müller 2012:10; Robin in Strauch 2012; Nebes 2017:360, 361; Harrower et al. 2019:1544).

Secondly, a thorough attention is to be paid to the linguistic analysis of the epigraphic material (reconstruction of phonological shape of the lexemes and wordforms reflected by the attested orthography; grammatical characteristics such as argument structure of the verbs, gender and number agreement of the nouns).

Thirdly, recent reliable interpretations of the relevant passages and, as a consequence, of the relevant lexemes, are to be included.

Fourthly, comparison to the linguistic material of the manuscripts ʔAbbā Garimā I and III, currently dated to the Aksumite period, is to be made, especially as far as the orthography is concerned (for some preliminary observations, see Bulakh 2024).

Fifthly, attention will be paid to the chronology of the epigraphic material. It is now clear that the term “Aksumite Geez inscriptions” is not compatible with all inscriptions catalogued in RIÉ. While the lexical items contained in early post-Aksumite inscriptions of RIÉ will be, for completeness's sake, included into the dictionary, they will be marked as post-Aksumite and thus, excluded from the discussion of the linguistic properties of Aksumite Geez.

Finally, the new dictionary is to provide etymologies for all included roots/lexemes, updated and taking into account the recent achievements of the comparative Semitic studies. Within the presentation, a few case studies will be considered.

### References

- Bulakh, Maria, “Recent Progress in Ethiopian Epigraphic Studies : The Final Volume of *Recueil des inscriptions de l'Éthiopie des périodes pré-axoumite et axoumite*”, *Orientalistische Literaturzeitung*, 2021, vol. 116, no. 4-5, pp. 323-328.
- Bulakh, Maria, “Early Geez Orthography in Abba Garima I and in Aksumite Epigraphic Geez”, *Journal of Near Eastern Studies* 83, 1, 2024, pp. 77-89.

- Harrower, Michael J., Ioana A. Dumitru, Cinzia Perlingieri, Smiti Nathan, Kifle Zerue, Jessica L. Lamont, Alessandro Bausi, Jennifer L. Swerida, Jacob L. Bongers, Helina S. Woldekiros, Laurel A. Poolman, Christie M. Pohl, Steven A. Brandt, Elizabeth A. Peterson, “Beta Samati: discovery and excavation of an Aksumite town”, *Antiquity* 93, no. 372, 2019, 1534–52.
- Müller, Walter W., “Äthiopische Inschriftenfragmente aus der himjarischen Hauptstadt Zafar”, *Aethiopica* 15, 2012, 7–21.
- Nebes, Norbert, “The Inscriptions of the Aksumite King Ḥafil and their Reference to Ethio-Sabaeen Sources”, *Zeitschrift für Orient-Archäologie* 10, 2017, 356-369.
- Puech, Émile, “Une inscription éthiopienne au Sinaï (wadi Ḥajjaj)”, *Revue Biblique* 87/4, 1980, 597-601.
- Ricci, Lanfranco, “Appunti archeologici”, *Rassegna di Studi Etiopici* 32, 1988 [1990], 129-165.
- Ricci, Lanfranco, “Iscrizioni Paleoetiopiche”, in Alay S. Kaye (ed.), *Semitic Studies. In honor of Wolf Leslau. On the occasion of his eighty-fifth birthday. November 14th, 1991. Vol. II.* Wiesbaden: Harrassowitz, 1991, 1291–311.
- RIÉ I – Bernand, Étienne, Abraham J. Drewes, and Roger Schneider, *Recueil des inscriptions de l’Éthiopie des périodes pré-axoumite et axoumite. Tome I. Les documents.* Paris: Diffusion de Boccard, 1991.
- RIÉ II – Bernand, Étienne, Abraham J. Drewes, and Roger Schneider, *Recueil des inscriptions de l’Éthiopie des périodes pré-axoumite et axoumite. Tome II. Les Planches.* Paris: Diffusion de Boccard, 1991.
- RIÉ IIIB – Drewes, Abraham J., Manfred Kropp and Harry Stroomer, *Recueil des inscriptions de l’Éthiopie des périodes pré-axoumite et axoumite. Tome III – Traductions et commentaires. B. Les inscriptions sémitiques.* Wiesbaden: Harrassowitz, 2019.
- Strauch, Ingo (ed.), *Foreign Sailors on Socotra. The inscriptions and drawings from the cave Hoq. Vergleichende Studien zu Antike und Orient 3.* Bremen: Hempen Verlag, 2012.

**The research project “Semitic lexicography in synchrony and diachrony” implemented as part of the Basic Research Program at the National Research University Higher School of Economics (HSE University), Laboratory for Middle Eastern and North African Languages and Cultures.**

## THE USE OF THE ADVERB ḤAYṬU AS A DISCOURSE MARKER IN MODERN STANDARD ARABIC

Yehudit Dror (University of Haifa, Israel)  
judror@gmail.com

In traditional Arabic grammatical treatises, *ḥayṭu* is classified as an adverb of time and place, and is indeed used in classical Arabic texts as an adverb. However, when reading modern texts and examining the writings of Arabic speakers, it is impossible to ignore the extensive use of this word, which in most cases does not function as an adverb of place. In this lecture, I show that in written Modern Standard Arabic it serves as a discourse marker or as a multi-logical conjunction that can signal a variety of semantic relations between sentences which could be equally well expressed by other particles (e.g., *ḥayṭu* indicates cause just like the particle *li-’anna* ‘because’). I suggest that this semantic variety might indicate that the popularity of *ḥayṭu* in modern written Arabic is the outcome of a grammaticalization process (when a syntactic component takes on new grammatical functions). Because *ḥayṭu* is not subject to any complicated grammatical rules it is used wherever there is a logical relation, without making this semantic relation explicit. Thus *ḥayṭu* has merged the features of other Arabic conjunctions, yielding a ‘new’ conjunction that simplifies communication. I will illustrate how *ḥayṭu* operates in modern written Arabic through examples from Arabic newspapers, essays written by Arab pupils in the 12<sup>th</sup> grade and exam papers written by native Arabic speaking students at the Department of Arabic Language and Literature at my university. These examples shed light on the structural (i.e., coordination and subordination) and semantic relations covered by *ḥayṭu* today.

### References

- Al-Batal, Mahmoud. “Connectives in Arabic Diglossia: The Case of Lebanese Arabic”. In Eid, Mushira, Cantarino, Vicente and Walters Keith (eds.). *Perspectives on Arabic Linguistics VI: Papers from the Sixth Annual Symposium on Arabic Linguistics*, Amsterdam: John Benjamins, 1994, 91-119.
- Blau, Joshua. “Remarks on Some Syntactic Trends in Modern Standard Arabic”. *Israel Oriental Studies* 3 (1973), 171-231.
- Grande, Francesco. “The Composite Nature of *llaḍī*, *ḥayṭu*, *man/mā-min* Distributional, Typological and Pragmatic Aspect of Old Arabic Relative marker”. *The Arabist Budapest Studies in Arabic* 32 (2013), 61-117.



## SOME NEW INSIGHTS ON THE DESCRIPTION OF THE TIGRE BASIC VERB FORMS

*Saleh Mahmud Idris (Asmara College of Education, Eritrea)*

*saleh.nabaray@gmail.com*

The five distinctive morphological categories of the verb stems that are very important for the description of the Tigre verb are referred to as A, B, C, D, and E. These are the simple stem of type A which unlike the other types lacks a marked morphological feature, type B with a geminated medial radical, type C with a long penultimate *ā* vowel, type D with a long penultimate *ā* vowel and a repetition of the medial radical, and type E (verb type that has been attested in the most of Tigre dialects (Saleh 2015) with a penultimate *e* vowel in the stem and a repetition of the medial radical. Types A and B verbs, unlike the other three verb stems, represent unmarked meaning and morphologically maintain free existence (are not derived from any simple form). They are the basis of meaning for the other derived forms. Types C, D and E are derived from A/B and each of them represents a specific semantic area.

Despite Leslau's early acknowledgement of the limitations of the late 19th century and early 20th century on Tigre (Leslau 1945: 2), many other scholars, to mention some, (Raz, 1983; Conway, Rose 2003, Morin, 2010; etc.) referred to the works of the previous scholars and recycled the limitations of these works. Therefore, the purpose of this article is to try to provide a modest contribution, based on fresh field data, in rectifying some of the repeated common mistakes of the previous works, pertaining the subject of our discussion, with specific focus on the function and form of type 'D' and that of the newly discovered type 'E' verb to draw the attention of Tigre scholars on some aspects of the Tigre verb stems that hitherto escaped the scrutiny of scholars.

## MORPHOLOGICAL DIVERGENCE AMONG GURAGE LANGUAGES

*Fekede Menuta Gewta (Hawassa University, Ethiopia)*

*mnutafekede2012@gmail.com*

Gurage languages belong to South Ethiosemitic Phylum within Semitic languages. There are about fifteen languages varieties that generally fall under two major groups: East Gurage/ Dumi Gurage (DG) and Gunnän Gurage (GG). The former consists of the Zay, Silte and Wolane languages, and the latter subsumes all the others. The objective of this study was to uncover the major morphological differences among the languages despite the huge convergences they exhibit. The study is cross-sectional comparative description providing qualitative accounts of the languages. Data were obtained from field works from the years 2021-2024, and different literature. The finding showed that the Dumi Gurage relatively diverges from the Gunnän Gurage both in noun and verb morphology though some morphological features are partly shared by some languages in each groups. For instance, definiteness is marked with {-i} in DG but shown in three ways in GG: {-we} in Muher and Ezha, {-hut (d)} in Chaha and Inor groups and {-i} in Kistane, Dobbi and Mesqan, similar to the DG languages. Plural is marked with {-a} in DG but GG has {-o} for Mesqan and Dobbi, {-o / a} in Kistane, and the rest GG languages do not mark plural with affixes. The accusative is marked with {ji-} in DG but with {jə-} in GG which is reduced to {ə-} in the Inor group. Dative is shown with {lə-} in DG and with {(j)ə-} in GG; abstract noun is derived with {-nət} across the two groups except in Inor group where it become {-nəd}. Main verb marker is not marked in DG but shown in three ways in GG: with {-m} in Gura, Gumer, Chaha, Ezha, Gyeto, Mesqan, Inor, Ener and Endegagn though the morpheme is dropped and nasalization trace is used in the last three languages; with {-nm/-u} in Muher, and with {-tt} in Kistane and Dobbi. Several morphemes are distributed across DG and GG; hence, not distinguishing the two groups. For instance, verbal noun is derived from verbs with {-ot} in (Silte, Wolane, Zay, Gura, Gumer, Chaha, and Gyeto); {wə-} in (Ezha, Mesqan, Muher, Dobbi, and Kistane); and the {wə-} is shortened to {ə-} in Inor, Ener and Endegagn. Similarly, instrument noun derivation affixes are distributed across the two groups. Discontinuous morpheme {mə...ja} is used in (Silte, Wolane, Zay, Gura, Gumer, Chaha, Gyeto, and Mesqan); and {wə(o)...ja} in (Ezha, Muher, Dobbi, and Kistane). The shared morphological features such as definite marker {-i} seem contacted induced and other are stable genetic or areal differences.

*Key words:* Comparative morphology, Dumi Gurage, Ethiosemitic, Gunnän Gurage

## DIALECT DEATH IN PROGRESS: THE CASE OF THE GOJJAM DIALECT OF AMHARIC, AN ETHIO-SEMITIC LANGUAGE

*Zelealem Leyew (Addis Ababa University, Ethiopia)*  
zelealem.leyew@aau.edu.et

Dialect decline and death have not received much attention as a study topic up until now since linguists consider the death of a language more tragic than the death of a dialect. The common view is that, as long as a language continues to be used in another variety, the disappearance of a specific dialect might not pose a serious issue. Nonetheless, due to the fact that dialects can be deeply connected to the geographical and socio-cultural identities of their speakers, their deaths can be a source of great sorrow. It was Trudgill (1986) and Wolfram and Schilling-Estes (1999) who described dialect contact in some detail and firmly defended the significance of including dialects in the endangerment canon. They vehemently argued that some dialects exhibit unique linguistic features that are not found in other varieties, and these features need to be studied and documented in order to provide a full representation of diversity within a language. Auer et al. (2005) mention the economic and socio-political reasons that trigger the death of dialects. The convergence and final disappearance of a dialect have strong ties with the change in the material and non-material culture of its speakers. The fact that the ecology of a language or dialect can be affected by environmental changes is not debatable either (Wendel (2005). In recent years, the loss of dialects has started to get attention, producing a treasure of texts as well as grammatical and sociolinguistic data and information (Auer et al. (2005); Chambers (2002); Frazer (2000); Heine (1992); Hinskens et al. (2005); Kanana (2011); Tadmor 2004; Tulloch 2006). Whereas Auer et al. (2005) studied dialect convergence in the European languages, Chambers (2002) studied the same phenomenon in the Canadian languages. Kanana (2011) and Heine (1992) studied two cases of dialect death in linguistically diverse Sub-Saharan Africa.

This paper describes the rapidly declining Gojjam (GJ) variety of Amharic. The findings show that the Addis Ababa (AA) variety is exerting strong pressure on the GJ variety of Amharic as a result of the expansion of modern education, mass media, urbanization, and, most importantly, frequent contact between speakers of the two dialects, which clearly favor the latter over the former. The cultural and environmental changes, as well as the change in peoples' way of life, have also contributed to the decline of the GJ dialect. The expansion of cell phones and access to the internet and the overstretching services of FM radios have a profound effect on the drastic infiltration of the urban dialect on the rural community. Phonetic lengthening of vowels in the intonation patterns is in an ongoing disappearance. There are sound replacements in almost all word classes. The morphological pattern of the negative present perfect, which was recognized as the linguistic emblem of the GJ variety is being replaced by the AA variety. Personal names with a child – father harmony conveying a complete message are being disregarded in favor of the so-called short and 'modern' names. The findings also show that the environmental crisis resulting in the decline of fauna and flora has an immense contribution to dying words and concepts and diminishing local knowledge. The words and concepts as well as linguistic features generated in urban centers can easily diffuse into rural areas through various mechanisms of contact between the two dialects. Although most of the exotic linguistic features are still preserved by the older generation and speakers in rural areas, it is very likely that the የከተሞች ንግግር /yäkätämäṅṅa nəgəggər/ 'speech of townsfolk' will take over and the once different dialects of Amharic will be converging into one.

The qualitative data was gathered over the years by applying the elicitation and observation methods through formal and informal encounters with speakers of the GJ dialect. As a bidialectal

person who can use both the GJ and AA dialects, the introspective method was also applied to compile the data.

### References

- Auer, Peter., et al. (eds.). Dialect change: Convergence and divergence in European languages. Cambridge: Cambridge University Press, 2005.
- Chambers, Jack. Dynamics of variety convergence. *Journal of Sociolinguistics*. 2002. 6/1. 117-30.
- Frazer, Timothy. Are rural dialects endangered like island dialects? *American Speech*. 2000. 75:4. 347-349.
- Heine, Bernd. Dialect death: The case of Terik. *Language Death: Factual and Theoretical Explorations with Special Reference to East Africa*. Brenzinger, B. Berlin: Mouton de Gruyter. 1992. 255-272.
- Hinskens, Frans et al. The study of dialect convergence and divergence: conceptual and methodological considerations. Cambridge: Cambridge University Press. 2005.
- Kanana, Fridah. Dialect convergence and divergence: A case of Chuka and Imenti. *Selected Proceedings of the 40th Annual Conference of African Linguistics*. 2011. 190-205.
- Trudgill, Peter. *Varieties in contact*. Oxford: Blackwell. 1986.
- Wendel, John. Notes on the ecology of language. *Bunkyo Gakuin University Academic Journal*. 2005. 5:51-76.
- Wolfram, Walt and Schilling-Estes, Natalie. Alternative models of variety death: dissipation vs. concentration. *Language*. 1999. 75:486-521.

### Sample linguistic data

#### (1) Sound replacement (nouns)

| GJ   | AA   |         |
|------|------|---------|
| ləʒ  | lədʒ | ‘child’ |
| däro | doro | ‘hen’   |

#### (2) Replacement of sounds (imperative forms)

| GJ        | AA       |          |
|-----------|----------|----------|
| azzəz!    | əzəz!    | ‘order!’ |
| k'ott'ər! | k'ut'är! | ‘count!’ |

#### (3) Replacement of sound patterns (metathesis)

| GJ       | AA       |                                         |
|----------|----------|-----------------------------------------|
| maskäŋno | maksäŋno | ‘Tuesday’                               |
| sänel    | sälen    | ‘local carpet made of palm tree leaves’ |

#### (4) Replacement of morphological features in the negative present perfect

| GJ         | AA          |                    |
|------------|-------------|--------------------|
| albäləfʃäm | albällahumm | ‘I haven’t eaten.’ |
| alhədʒdʒäm | alhedhumm   | ‘I haven’t gone.’  |

#### (5) Lexical replacement (nouns)

| GJ           | AA    |         |
|--------------|-------|---------|
| əffya/gət'am | kədan | ‘cover’ |
| yägər furrab | kalsi | ‘soak’  |

(6) Lexical replacement (verbs)

|           |               |               |
|-----------|---------------|---------------|
| GJ        | AA            |               |
| käll-     | zorr adärräg- | ‘remove’      |
| agämmät’- | akorräf-      | ‘be offended’ |

(7) Lexical replacement (adjectives)

|       |         |             |
|-------|---------|-------------|
| GJ    | AA      |             |
| mossa | tinnəf  | ‘small’     |
| ʃägga | k'ondzo | ‘beautiful’ |

(8) Lexical replacement (adverbs)

|           |               |                |
|-----------|---------------|----------------|
| GJ        | AA            |                |
| bänägataw | bämagəstu     | ‘the next day’ |
| amna      | balläfäw amät | ‘last year’    |

## BILITERAL VERBS IN TIGRINYA

*Tesfay Tewolde Yohannes (Università degli Studi di Firenze, Italy)*

tesfaytewolde11@yahoo.com

Evidence from Tigrinya itself show that almost all verbs of this language are either trilaterals or quadrilaterals and one of the radicals of the latter is always a dental or an alveolar. However, there are verbs of Tigrinya which seem to have more than four radicals. There are also Tigrinya verbs which look like biliterals. Tigrinya has three verbs which need cross linguistic evidence in order to show up their underlying radicals. These are niṣ– as in niṣa ‘come (2ms)’, ḥaz– as in ḥazä ‘seized (3ms)’ and ʔiyy– as in ʔiyyu ‘is (3ms)’. The aim of this paper is to examine these verbs in comparison with their counterparts in Ugaritic, Hebrew, Aramaic, Amharic, Phoenician, Tigre, Giṣiz and Arabic and see if they are underlyingly or originally trilaterals.

*Key words:* biliterals, trilaterals, quadrilaterals, radicals, underlying

ТЕМАТИЧЕСКОЕ  
НАПРАВЛЕНИЕ 13:  
Языки  
Южной Азии

TOPIC AREA 13:  
Languages  
of South Asia



## ДОКУМЕНТАЦИЯ КУЛЛУИ: ТИПОЛОГИЧЕСКИ ВАЖНЫЕ РЕЗУЛЬТАТЫ

А.С. Крылова (Институт востоковедения РАН),

Ю.В. Мазурова (Институт языкознания РАН, Институт востоковедения РАН),

Е.А. Ренковская (Институт языкознания РАН, Институт востоковедения РАН)

mazurova.julia.1978@yandex.ru

Куллуи - один из индоарийских языков группы химачали, языков Западных Гималаев. Эти языки, малоизученные и не имеющие официального статуса, привлекают внимание исследователей необычными фонетическими, грамматическими и лексическими феноменами, не замеченными в более хорошо изученных языках. Во многом они демонстрируют сравнительно большую архаичность, а в некоторых случаях – специфическое развитие инноваций. Если древнеиндийскому языку была свойственна высокая степень синтетизма, флективность, богатое словоизменение и словообразование, множество словоизменительных классов и достаточно свободный порядок слов, то новоиндийские языки типологически существенно отличаются в сторону куда большего аналитизма или агглютинации, неразвитого словоизменения и словообразования, значительной унификации словоизменения и достаточно сильных ограничений на порядок слов. Как отмечал Масика [Masica 1991: 212], в новоиндийских языках парадигматические контрасты достигаются комбинацией унаследованных синтетических (то есть флективных), новых агглютинативных и аналитических элементов. В этом отношении куллуи, несомненно, демонстрирует отклонения от общей тенденции в сторону синтетизма. Если часть из таких отклонений (именные и глагольные классы, большое количество неправильных глаголов) естественно объясняется реликтами древнеиндийских грамматических явлений, то некоторые, напротив, выглядят уже результатами более позднего развития. Так, словообразование куллуи демонстрирует, помимо суффиксации, достаточно обширное словосложение (и даже словослияние), не объясняющееся ни влиянием неосанскритизмов, ни сохранением отдельных лексем с древнеиндийского периода, например: *dew* ‘бог’ + *g<sup>h</sup>ər* ‘дом’ > *dewg<sup>h</sup>ra* ‘храм’, *t<sup>h</sup>a'kər* ‘тхакур, название основной землевладельческой касты’ + *beɽ<sup>h</sup>* ‘небольшая группа домов, квартал’ > *t<sup>h</sup>əkɾeɽ* ‘группа домов, принадлежащих тхакурам’. В глагольном словоизменении также обнаруживается большое количество формантов, возникших из сравнительно недавно грамматикализованных лексических единиц: так например, образуется форма императива будущего времени множественного числа, включающая в себя грамматикализованную частицу *ta* ‘то, ведь’: *kerit* ‘делайте (в будущем)’ < \**keri ta*, новые перфективные причастия, развившиеся из слияния старых перфективных причастий с имперфективными причастиями вспомогательного глагола *hoŋa* ‘to be’: *tsɔluda* ‘пошедший’ < \**tsɔlu hunda*, и пр. Об этих и других случаях пойдёт речь в докладе, основанном на полевых данных авторов.

## References

Masica, C. P. The Indo-Aryan languages. Cambridge: Cambridge University Press, 1991

При поддержке РФФ 24-78-10052, Лексикологическое исследование языка куллуи и создание мультимедийного словаря с этнокультурным компонентом.

## ИССЛЕДОВАНИЕ СООТНОШЕНИЯ ГРАФИКИ И ФОНЕТИКИ ХИНДИ В ОБЛАСТИ БЕЗУДАРНЫХ ГЛАСНЫХ, ГРАФИЧЕСКИ ОТОБРАЖАЕМЫХ КАК ДОЛГИЕ

*А.С. Крылова (Институт востоковедения РАН),*

*В.М. Потапова (независимый исследователь)*

vladislava1805@yandex.ru

Доклад посвящен исследованию правил чтения безударных слогов в языке хинди. Тема остается актуальной, потому что ранее никто из исследователей не применял историко-фонетический подход, и в большинстве случаев при исследовании фонетики хинди многие опираются на графику, а применять инструментальный анализ стали только несколько десятилетий назад [Румянцева 1985, Dugud 2001].

В среднеиндийский период в индоарийских языках сложилась определенная система постановки ударения. Эта система заключается в делении слогов на легкие и тяжелые [Masica 1993: 183]. Легкие слоги – с открытым кратким гласным, остальные тяжелые. Ударным слогом является первый тяжелый слог, расположенный по счету от конца от предпоследнего и до четвертого слогов. Если среди этих слогов отсутствует тяжелый, то ударным становится самый дальний от конца слог. Исходя из сравнительно-исторических данных, было высказано предположение о том, где должно быть ударение в современных языках. Правило было применено к языку куллуи, благодаря чему теперь известно, как устроено ударение в этом языке [Крылова 2022].

В словообразовательных моделях языка хинди прослеживаются чередования гласных в корне, и некоторые из этих чередований связаны со среднеиндийской системой ударения исторически: к корню слова добавляется суффикс, который перенимает ударение на себя, а в безударных слогах происходит редукция. Однако среди таких словообразовательных моделей, в которых требуется перенос ударения, есть такие, где иногда графика демонстрирует отсутствие редукции. Это явление было проверено, и выяснилось, что акустически редукция в этих словах всегда прослеживается, в то время как графика может её не отображать [Геренкова 2022]. На основе результатов исследования были сформулированы правила этой редукции, согласно которым место ударения в исконных словах хинди до сих пор определяется среднеиндийским правилом, а его основным акустическим средством является отсутствие редукции, а именно: в исконных словах хинди гласные различаются по долготе только в ударном слоге, а в безударном слоге – нет. Эта гипотеза была проверена на определенной группе лексики, где парами слов были производящее и производное.

Теперь мы собираемся проверить эту же гипотезу на другой группе лексики, которая будет подобрана с помощью словарей [Бескровный 1972, ShabdKosh, Платтс 1884]. Слова будут отбираться по следующему принципу: будут подобраны графические минимальные пары, где в слоге, который по среднеиндийскому правилу должен быть безударным, графически наблюдается следующее различие по долготе: в записи первого слова наблюдается более одного неконечного долгого гласного, а запись второго слова в минимальной паре будет отличаться от записи первого слова только тем, что гласный в первом слоге краткий. В качестве примера подойдет пара слов: *sāmān* ‘багаж’ и *samān* ‘равный’. И согласно гипотезе, которую установили в дипломной работе [Геренкова, 2022] и которую мы собираемся проверить, различие в первом слоге – чисто графическое, так как в безударных слогах гласные не различаются по долготе.

Целью этого исследования стала попытка определить в минимальных парах наличие редукции гласных, которые по среднеиндийскому правилу должны быть безударными, но по современной орфографии являются долгими. И определить, насколько эта редукция

нейтрализует разницу между гласными, которую можно наблюдать в графическом написании слов, а также попробовать выявить правила для чтения безударных слогов в хинди.

### Литература

- Arun, V. B. 1961. A Comparative Phonology of Hindi and Panjabi. Ludhiana: Panjabi Sahitya Akademi.
- Bailey, T. G. 1933. Studies in North Indian Languages. London: Lund Humphries and Co. California: University of Southern California.
- Dyruud 2001 – Dyruud L.O. Hindi-Urdu: Stress accent or non-stress accent? University of North Dakota, 2001.
- Hussain, Sarmad. 1997. Phonetic correlates of lexical stress in Urdu. Northwestern University. (Ph.D. dissertation).
- Masica, Colin P. 1991. – Masica, Colin P. The Indo-Aryan languages. Cambridge University Press, 1991
- Mehrotra, R. C. 1965. Stress in Hindi. Indian Linguistics 26:96-105.
- Ohala, Manjari. 1977. Stress in Hindi. In Hyman (ed). 1977. Studies in Stress and Accent. Southern California Occasional Papers in Linguistics No. 4.
- Pandey, Pramod Kumar. 1989. Word Accentuation in Hindi. Lingua 77:37-73.
- Robert D. Eaton, 2008. Kangri in context: an areal perspective. The university of Texas at Arlington, 49-52
- Бескровный 1972 – Хинди-русский словарь: В 2 т. / Сост. А.С. Бархударов, В.М. Бескровный, Г.А. Зограф, В.П. Липеровский; Под ред. В.М. Бескровного, М., 1972
- Геренкова 2022 – Курсовая работа / «Акустические корреляты аблаута в языке хинди» / – М., 2022
- Крылова 2022 – Крылова А.С. О возможном сохранении реликтов ведийского глагольного ударения в говоре деревни Наггар языка куллуи. 'Journal of language relationship', 2022. С. 195-210.
- Платтс, Джон Т. (Джон Томпсон). Словарь урду, классического хинди и английского. [Электронный ресурс], Лондон: Wh Allen Co., 1884. URL: <https://dsal.uchicago.edu/dictionaries/platts/>
- Румянцева 1985 – Румянцева И.М. Ритмическая структура слова в хинди: Анализ. М.: Наука, 1985.
- Электронный словарь, [Электронный ресурс]: Shabdkosh, English and Indian Language Dictionaries, URL: <https://shabdkosh.com/>

## ЕЩЁ О ТИПОЛОГИИ ПАДЕЖНЫХ СИСТЕМ ЯЗЫКОВ ГИНДУКУШСКОГО АРЕАЛА

*В. А. Плунгян (Институт языкознания РАН)*

plungian@iling-ran.ru

Под гиндукушским ареалом («The Greater Hindukush», в терминологии Х. Лильегрена) понимается обширная горная зона, географически промежуточная между Южной и Центральной Азией, ограниченная на севере верховьями Пянджа, а на юге – верховьями Инда. Этот регион (включающий около 50 различных языков, не все из которых удовлетворительным образом изучены) характеризуется высокой языковой плотностью и большим языковым разнообразием; вместе с тем, практически все ведущие специалисты (в том числе Дж. И. Эдельман, К. Масика, Е. Башир, Х. Лильегрен) отмечали черты ареального сходства в фонетике, лексике и грамматике языков Гиндукуша, много столетий находящихся в интенсивном взаимодействии.

Одним из интересных параметров ареальной типологии для языков Гиндукуша может служить устройство падежных систем. Морфологическая категория падежа в той или иной степени присутствует во всех языковых семьях и группах данного региона, при этом ряд особенностей этих систем с типологической точки зрения являются достаточно необычными. Можно отметить, в частности, тенденцию к базовой двухпадежной парадигме, на основе которой, однако, происходит быстрая морфологизация послелогов с образованием ряда вторичных падежей, слабо отграниченных от падежно-послеложных комплексов. С другой стороны, для базовых падежей характерна высокая степень синкретизма и – при флективной падежно-числовой парадигме – тенденция к неразличению граммем числа у существенной части падежных форм (последняя черта свойственна прежде всего дардским языкам). В ряде языков (например, в кохистанском шина) в базовых формах падежно-числовой парадигмы наблюдается так называемый хиазм с совпадением показателей ном.ед. и косв.множ., с одной стороны, и косв.ед. и ном.множ., с другой (аналогичное явление, как известно, было свойственно старофранцузскому языку). Еще одной важной общей чертой языков данного ареала является «асимметричное падежное маркирование», при котором часть (вторичных) падежных показателей сочетаются только с определенными классами имен (например, личными или одушевленными) и невозможны при именах других классов.

Как можно видеть, типологическое своеобразие падежных систем языков гиндукушского ареала проявляется в сочетании черт, которые можно соотнести со слабой грамматикализацией падежных показателей, и черт, характерных для «зрелых» (в терминологии Э. Даля) грамматических систем, уже в какой-то степени подверженных деграмматикализации.

## ON THE SEMANTICS AND CLASSIFICATION OF COORDINATE COMPOUNDS IN KUMAONI

*Anshikha Adhikari (Indian Institute of Information Technology Pune, India)*  
adhikarianshikha29@gmail.com

Coordinate compounds are a compound class that combines two elements (linked by *and*, and sometimes *or*), and their meanings have equal status. Kumaoni, spoken in the Kumaon administrative division of Uttarakhand, India, exhibits a rich variety of coordinate compounds across its dialectal spectrum, including Eastern and Western Kumaoni varieties such as Kuamiyya, Soryali, and Khasparjiya.

The coordinate compounds in Kumaoni are based on their word classes and semantic roles. Unlike Sanskrit, coordinate compounds are found in all major word classes in Kumaoni. In addition, nine semantic roles surface in Kumaoni coordinate compounds. The roles identified include additive, where components contribute to a summative meaning, multi-functional, where dual attributes describe a single entity, antonymous, where alternatives are presented, hyponymic, where components denote a superior category, emphatic, emphasizing attributes, synthetic, where components fuse into a new meaning, asynchronous, where events occur sequentially, scalar, indicating measurement, and synchronous, where events happen simultaneously. Drawing on linguistic analyses and examples from Kumaoni, an under-resourced Pahari language this paper provides insights into how these semantic roles contribute to the compound's overall meaning and function within the language. The findings contribute to a deeper understanding of compound formation in Kumaoni and highlight the linguistic richness and complexity of compound structures in regional Indo-Aryan languages.

This paper investigates the intricate phenomenon of headedness in Kumaoni coordinate compounds, a type of compound structure where two elements coalesce to form a unified semantic entity. The concept of headedness, pivotal in linguistic theory, poses unique challenges in the analysis of coordinate compounds due to their non-hierarchical nature and equal semantic contribution from both elements.

The study explores the debate surrounding the presence and identification of heads within coordinate compounds, drawing on insights from linguistic literature spanning the late twentieth and early twenty-first centuries. Fabb (2001) suggests that both elements in coordinate compounds exhibit head-like properties, complicating the traditional understanding of head-initial or head-final structures found in other compound types like *bahuvrihi*. Conversely, Hoeksema (1992) proposes the concept of *omni headedness*, where both elements are considered heads in coordinated structures.

A novel approach in this study involves analysing coordinate compounds through the lens of semantic symmetry and asymmetry. Semantic symmetry is identified in coordinate compounds where components contribute equally and exhibit roles such as synonymy, addition, antonymy, and synchrony. Semantic asymmetry, on the other hand, manifests through reference, input, and rank mismatches between the compound and its components, suggesting a potential covert head or an external null head in certain constructions. The investigation into semantic asymmetry reveals that the order of elements in coordinate compounds can significantly influence their meaning, particularly in asynchronous compounds where the sequence is crucial to maintaining semantic coherence.

Through a detailed analysis of semantic roles, symmetry, and asymmetry in Kumaoni coordinate compounds, this paper contributes to the ongoing discourse on compound structure and headedness in linguistics. The findings provide insights into the complex nature of coordinate compounds and their implications for theoretical frameworks in morphosyntax and semantic compositionality within Indo-Aryan languages. Not only this, describing coordinate compounds in

under-resourced languages such as Kumaoni helps in documenting the unique grammatical structures and semantic nuances that may be specific to it but also help in the advancement of linguistic enquiry through typological and comparative studies.

### **References**

- Fabb, N. (2001). Compounding. In A. Spencer, A. M. Zwicky, *The Handbook of Morphology* (pp. 66-83). Oxford/Massachusetts: Wiley-Blackwell.
- Hoeksema, J. (1992). The Head Parameter in Morphology and Syntax. In D. G. Gilbers, S. Looyenga, *Language and Cognition 2. Yearbook 1992 of the research group for linguistic theory and knowledge representation of the University of Groningen* (pp. 119-132). De Passage: Groningen.



## CONTACT-INDUCED CHANGES OF GRAMMATICAL CASE SYSTEMS IN THE LANGUAGES OF WEST BENGAL: A CROSS-GENETIC ANALYSIS

Shuvam Dutta (*Indian Institute of Technology Kharagpur, India*)  
shuvambengalinguistics@kgpian.iitkgp.ac.in

West Bengal (India) is a linguistically diverse area and home to the languages of four language families: Tibeto-Burman, Dravidian, Austroasiatic, and Indo-Aryan. This paper aims to do a cross-genetic analysis of grammatical case systems of four languages of West Bengal. The languages for the present study are Dhimal (Tibeto-Burman), Kurux (Dravidian), Santali (Austro-Asiatic), and Bangla (Indo-Aryan). Case is marked in these languages through inflectional affixes and adpositions. This paper focuses on demonstrating only the contact-induced changes in case marking of these languages

Dhimal, a Tibeto-Burman language, is labeled as an endangered language of India by the government of India (SPPEL) and is spoken in three small villages in the Darjeeling district of West Bengal. Kurux, a North Dravidian language spoken by the Oraons in the Jalpaiguri district of West Bengal, is marked as a vulnerable language by UNESCO. Santali is the most widely spoken language of the Munda subfamily of Austroasiatic languages. It is mainly spoken in the Birbhum, Burdwan, Bankura, Jhargram, and Purulia districts of West Bengal and has recently been listed as a scheduled language in India. Bangla, a scheduled language in the Constitution of India and the official language of West Bengal, also serves as the lingua franca of this region; all the speakers of the languages mentioned above can speak it. So, it has been observed that in bi- or multilingual situations in West Bengal where speakers use different languages to varying extents, the contact is not only external; it is also speaker-internal.

During the study, we came across various case marking features that are common for all these four languages that are in contact. They do not always match the features of their respective families. For example, in Dravidian languages such as Tamil, Telugu, etc, nouns and pronouns change into the oblique form before taking any case suffix (Krishnamurti 2003). For example, the Tamil word *maram* ‘tree’ changes its form to an oblique form *mara-tt*, and then takes a case suffix as in *mara-tt-il* ‘tree, locative’ (in a tree). It also stands true for many Indo-Aryan languages like Hindi (for example, *larka* ‘boy’ changes into the oblique form *larka*, as in *larka-ne* ‘boy, agentive,’). Kurux, which is also a Dravidian language, does not have an oblique form for taking case affixes, like the other languages of West Bengal. For example, the Kurux word *kukkos* ‘boy’ remains the same in *kukkos-in* ‘boy, accusative’ or *kukkos-ti* ‘boy, instrumental’ (See example 1). So, it can be considered as an areal feature of Eastern Indian languages that influences the Kurux case system.

This paper does not confine the analysis solely to areal features in case marking, but it also focuses on examining language-specific contact-induced changes in case marking of these languages. For example, most of the Tibeto-Burman languages have allative markers to mark the inanimate goals or destinations. Even the Nepal variety of Dhimal has an allative marker /<sup>h</sup>ekapa/ (King 2008), which is different from the locative case marker /-ta/, but in the Indian variety of Dhimal, a separate allative marker is not found (See example 2). Similarly, Indo-Aryan languages like Bangla, Nepali, etc., use the same markers for locative and allative cases (Bangla /-e/ or /-te/; Nepali /-lai/). It can be argued that due to long contact with Indo-Aryan languages, the different allative marker is lost in Dhimal.



This study has documented more instances of copying case markers, case patterns, and other case-related changes in these languages. The paper also explores additional areal features associated with cases across these languages. It is essential that they get documented so that we can address the gaps in typological linguistic studies. The changes in the case marking system of these languages open further scope for analyzing more languages in West Bengal.

### **References**

- King, J.T. A Grammar of Dhimal. Netherlands: LEI Universiteit Leiden, 2008.  
Krishnamurti, Bhadriraju. The Dravidian languages. Cambridge: Cambridge University Press, 2003.  
SPPEL. URL: <https://www.sppel.org/language/linguagelist.aspx>. Retrieved July 19, 2024

## LANGUAGE CONTACT IN AZAMGARH

Zoya Fatma (Centre for Linguistics, Jawaharlal Nehru University, India)  
zoyamm1613@gmail.com

Azamgarhi is an Indo-Aryan language which is primarily spoken by the Muslims living in and around Azamgarh, Uttar Pradesh, India. Historically, it is a descendant of Awadhi (of the Muhammadan Awadh court of Lucknow), but has diverged from its parent language to such an extent, because of the sub-stratum influence from Bhojpuri and super-stratum influence from Urdu, that it can be categorised as a separate language (Shaikh, 2021). The position of this language is very unique in this way that in the same area, Hindus usually use Bhojpuri as their vernacular, and whenever the two communities communicate with each other, they usually use their own vernaculars and still are mutually intelligible. In addition to this, since speakers of Azamgarhi are Muslims, the educated speakers also know Urdu, which enjoys a privileged status in the region. The language was first mentioned by Dr Grierson, who acknowledges an unnamed variety of Awadhi “largely spoken by Musalmaans, as their vernacular language, over the greater portion of the area in which Bihari is the vernacular of the main portion of the population” (Grierson 1904: 09). However, in his extensive work on Awadhi, Saksena (1971) has not mentioned anything about the language variety. Shaikh (2021a) has offered a preliminary description of the language. In this poster, I will show this language contact situation in Azamgarh and show how Azamgarhi connects Awadhi and Bhojpuri in the Indo-Aryan dialect continuum in north India. I will also try to show a comparison of features between these languages.

*Keywords:* Azamgarhi, Language Contact, Bhojpuri, Awadhi

### References

- Ahmad, S. (1986). A Descriptive Analysis of the Eastern Awadhi Dialect of Jaunpur [PhD dissertation]. Aligarh Muslim University.
- Grierson, G. R. (1903). Indo-Aryan Family Mediate Group: Specimens of the Eastern Hindi Language. In Linguistic Survey of India Vol VI. Office of the Superintendent of Government Printing, India.
- Shaikh, M. (2021a). A Preliminary Description of the Azamgarhi Language. Presentation in For SEL by SEL on 11th January 2021.
- Shaikh, M. (2021b). Verb Morphology in Awadhi of Azamgarh [MPhil Thesis]. Jawaharlal Nehru University.

## COMPLEX PREDICATES IN BHOJPURI, MAGAHI, AND MAITHILI: A COMPARATIVE ANALYSIS

*Satyam (Jawaharlal Nehru University, India),  
Zoya Fatma (Jawaharlal Nehru University, India)  
satyam81\_llh@jnu.ac.in*

This paper investigates the phenomenon of complex predicates in Bhojpuri, Magahi, and Maithili, with a focus on their structure, usage, and linguistic significance. Complex predicates, encompassing compound verb constructions and conjunct verbs, are integral to the syntactic and semantic framework of Indo-Aryan languages. This research examines these constructions in three closely related languages spoken in Bihar<sup>1</sup>, India. For a broader comparative analysis, the study incorporates data from Hindi-Urdu, a language of prestige among speakers in the region.

The study defines complex predicates and outlines their typological and structural characteristics in the three languages, examining the relationships between main verbs (MVs) and light verbs (LVs). With the help of various examples, we demonstrate how these predicates are formed and how they function in different types of sentences.

Key questions addressed in this paper include: (1) What are the structural patterns of complex predicate in Bhojpuri, Magahi, and Maithili? (2) How do these patterns vary in these languages, and how do they compare with those in Hindi Urdu? (3) What are the syntactic and semantic roles of MVs and LVs in these languages?

Our findings contribute to the broader understanding of Indo-Aryan languages, particularly those spoken in Northern India, and offers a comparative study of complex predicate in these languages, which has not been explored much.

*Keywords:* Complex Predicates, Compound Verbs, Conjunct Verbs, Bhojpuri, Magahi, Maithili, Hindi-Urdu, South Asian Linguistics, Indo-Aryan languages

### Examples

#### Compound Verb (V+V)

(1) *sumən-ɾja*                      *kʰənɑɾ*                      *kʰɑ*                      *lelke*                      (Maithili)  
*suman.3FS.NOM-PRT*    *meal.S-ACC*                      *eat.V1*                      *take.V2.3.PERF*  
 'Suman had her meal.'

(2) *sumən*                      *kʰɑnɑ*                      *kʰɑ*                      *lɪhʌs*                      (Bhojpuri)  
*suman.3FS.NOM*    *meal.S-ACC*                      *eat.V1*                      *take.V2.3.PERF*  
 'Suman had her meal.'

(3) *sumən-mɑ*                      *kʰən-mɑ*                      *kʰɑ*                      *lelkər*                      (Magahi)  
*suman.3FS.NOM-PRT*    *meal.S-PRT*                      *eat.V1*                      *take.V2.3.Perf*  
 'Suman had her meal.'

---

<sup>1</sup> And some other regions in neighboring states of Jharkhand, Uttar Pradesh, West Bengal, and Odisha. Some of these languages are spoken in Nepal as well.

Conjunct Verb (N+V)

- (4) *pr̥ja*                      *ḍines-pe*                      *bʰərosa*                      *kəlke*                      (Maithili)  
*priya.3FS.NOM*   *dinesh.3MS-LOC*   *trust.N.MS*   *do.3.PERF*  
 'Priya trusted Dinesh.'
- (5) *pr̥jə-va*                      *dines-pe*                      *bʰərosa*                      *kələs*                      (Bhojpuri)  
*priya.3FS.NOM-PRT*   *dinesh.3MS-LOC*   *trust.N.MS*   *do.3.PERF*  
 'Priya trusted Dinesh.'
- (6) *pr̥ja*                      *dines-va-pe*                      *eṭbar*                      *kərləkəi*                      (Magahi)  
*priya.3FS.NOM*   *dinesh.3MS-PRT-LOC*   *trust.N.S*   *do.3.PERF*  
 'Priya trusted Dinesh.'

Conjunct Verb (A+V)

- (7) *ən̥ɾa*                      *ḍukan*                      *saf*                      *kəlke*                      (Maithili)  
*sameer.3MS-.NOM*   *shop.FS*   *clean.ADJ*   *do.3.PERF*  
 'Anita cleaned the shop.'
- (8) *ən̥ɾ-va*                      *ḍukən-ja/va*                      *sapʰ*                      *kələs*                      (Bhojpuri)  
*anita.3FS.NOM-PRT*   *shop.S-PRT*   *clean.ADJ*   *do.3.PERF*  
 'Anita cleaned the shop.'
- (9) *ən̥ɾ-va*                      *ḍukən-ma*                      *sapʰ*                      *kərləkəi*                      (Magahi)  
*anita.3FS.NOM-PRT*   *shop.S-PRT*   *clean.ADJ*   *do.3.PERF*  
 'Anita cleaned the shop.'

References

- Butt, M. (1995) *The Structure of Complex Predicates in Urdu*. Stanford: CSLI.  
 Hook, P.E. (1974). *The Compound Verb in Hindi*. University of Michigan.  
 Rakesh, N. Kumar, R. (2013). Agreement in Magahi Complex Predicate. *International Journal of Linguistics*, 5(1), 176-190.

## LIGHT VERBS AND VERBAL MODIFICATION IN MALAYALAM

Ophira Gamliel (University of Glasgow, Scotland)

ophira.gamliel@glasgow.ac.uk

Like many South Asian languages (SA), Malayalam too has quasi-auxiliary verbs characterized in the literature as light verbs (LV) (Butt 2003; Kageyama et al. 2021:1–2). The term LV is somewhat fuzzy, as it is used more broadly to denote verbs subject to semantic bleaching, primarily used in constructions of LV + N, as in the English phrase *give/take a bath* (Pompei et al. 2023:1). However, SA LVs encompass a wider range of constructions as modifiers of nouns, participles, adjectives, or other verbs (Butt, Ramchand 2005; Pompei et al. 2023: 4). Moreover, linguistic analysis of the functions of LVs across SA languages or even within a single language, tends to overlook their semi-lexical function and to treat them as auxiliary verbs (AUX) indistinguishable from modal and aspectual AUXs (Nair 1990; Andronov 1996: 178–86; Steever 2021: 332–40). Defying a clearcut functional and/or structural classification, SA LVs, were metaphorically described as a “jungle” (Butt 2003; see also Butt and Geuder 2001; Butt and Lahiri 2013).

Interestingly, the nineteenth-century Malayalam grammarian A. R. Rajaraja Varma (2006 [1896]: 226 verse 133) used a similar metaphor in introducing his chapter on LVs, referring to the verb as the verbal seed of a tree with branches of meaning spreading in all directions (ex. 1). Varma, who referred to LVs by the term “qualifying AUX” (*bhēdakānuprayogam*), describes them as a sub-type of AUX, followed by further classification of “temporal AUX” (*kālānuprayogam*) and “filler AUX” (*pūraṇānuprayogam*). These second and third sub-types refer to aspectual and modal AUX, somewhat overlapping (Varma 2006 [1896]: 223–32). However, unlike Steever (2023), Andronov (1996), and Nair (1990), Varma clearly differentiates between the semi-lexical LVs and other AUX, as is evident from his examples. In example 2a), Varma demonstrates a “qualifying AUX” where the verb of motion *pō-*, “go”, modifies the volitional verb (MV) *para-*, “speak”, rendering the event as non-volitional. This example shows how *pō-* modifies the lexical properties (*aktionsart*) of the MV, as opposed to the aspectual AUX in examples 2b) and 2c) that modify the temporal properties of the event. As example 2c) shows, Malayalam AUX agglutinate to form serial verb constructions (SVC), often involving more than one tense markers.

Arguably, Malayalam LVs never modify verbs marked for tense (*-tu/-i* PST; *-unnu* PRS; *-um* FUT) nor do they follow modal AUX (*-ām* ABIL; *-aṇam* DSD) or aspectual AUX (as in ex. 2c). Moreover, in each LV construction there can only be one LV, always positioned right after the MV, and with all other AUX following: MV [LV [AUX<sub>1</sub>, AUX<sub>2</sub>...]]. The LV requires the MV in the non-finite form (*-tə/-i*, NFIN), whereas AUX—aspectual or modal—can appear with other verbal forms in the SVC. Their syntactic features, as was observed also in Hindi/Urdu (Butt, Gueder 2001), thus call for a separate analysis, and they are partly the reason for classifying LVs as quasi-AUX. Yet, another striking feature of LVs is their ranging across a wide spectrum of functions; the verb *pō-*, for example, can modify an event as non-volitional (2a), inchoative (3a), or terminative (3b). Thus, depending on the lexical properties of the MV, the LV can modify either the lexical properties of the MV or the temporal properties of the event.

Notably, the category of tense in Dravidian languages is questionable; theoretical linguists argue that the Dravidian verb is only marked for aspect, whereby tense is superimposed (Amritavalli, Jayaseelan 2012; but see Swenson 2017). Diachronic analysis shows that PRS, FUT, and modal markers all evolved out of AUX constructions based on the distinction between PST and non-PST verbal stems (Krishnamurti 2003: 291). Moreover, in proto-Dravidian, lexical properties of verbs were determined by formative suffixes that were fused into verb stems (Ibid., 172–81).

In this paper, I argue that the Malayalam LVs correlate in functions and formative principles with proto-Dravidian formative suffixes fused into verb stems in the remote past. I further argue that the PST and non-PST stems too can be derived from similar grammaticalization processes of aspectual formative suffixes. I propose that Dravidian LV reflect consistent features of historically fossilized morphosyntactic formations to offer a simplified analysis of the overwhelmingly rich and complex verbal system in Malayalam.

**Examples**

- 1) *anuprayōgē mūlārttham bījattil taruv-enna-ppōl/*  
*ārāññu-nōkkiyāl kāṇām niṅṅtu-niṅṅtu-muḷaccat-āyil/*  
 The base meaning of the auxiliary is like the tree within the seed.  
 The more you try to pin it down, the more it spreads and sprouts.
- 2a) *ñān kaḷḷam paraññu-pōyi*  
 1SG lie tell.NFIN-go.PST  
 I told a lie **unwittingly**. (*Ibid.*, 228)
- 2b) *rāmaṅ rāvaṇa-vadhattiṅṅu muṅṅpu bāliye kkonṅ-īru.nnu*  
 Rama Ravana-killing.DAT before Bali.ACC kill.NFIN-sit.PST  
 Before killing Ravana, Rama **had** killed Bali. (*Ibid.*, 230)
- 2c) *paṅṅññu-tīrnn-iṅṅ-ūṅṅ-āy-irunnu*  
 work.NFIN-finish.NFIN-put.NFIN-exist.FUT-be.NFIN-sit.PST  
 [I] **had already** finished working. (*Ibid.*, 232)
- 3a) *kuññuvāva uṅṅāñni-ppōyi*  
 baby sleep.NFIN-go.PST  
 The baby **fell** asleep. (INCH)
- 3b) *pattu-maṅikkā pāl tīrnnu-pōkum*  
 ten-o'clock milk finish.NFIN-go.FUT  
 By ten o'clock, the milk will be **completely** finished. (TERM)

**References**

- Amritavalli, Raghavachari and K. A. Jayaseelan. Finiteness and Negation in Dravidian. Guglielmo Cinque and Richard S. Kayne. The Oxford Handbook of Comparative Syntax, Oxford: Oxford University Press, 2012. 178–220.
- Butt, Miriam, The Light Verb Jungle. Harvard Working Papers in Linguistics. 2009 9. 1–49.
- Butt, Miriam and Gillian Ramchand. Complex Aspectual Structure in Hindi/Urdu. Nomi Erteschik-Shir and Tova Rapoport. The Syntax of Aspect: Deriving Thematic and Aspectual Interpretation. Oxford: Oxford University Press, 2005. 117–153.
- Butt, Miriam and Wilhelm Geuder. On the (Semi)lexical Status of Light Verbs. Norbert Cover and Henk van Rijmsdijk. Semi-lexical Categories: The Function of Content Words and the Content of Function Words. Berlin: Mouton de Gruyter, 2001. 323–370.
- Butt, Miriam, and Aditi Lahiri. Diachronic Pertinacity of Light Verbs. *Lingua*. 2013. 135. 7–29.
- Erteschik-Shir, Nomi, and Tova Rapoport. The Syntax of Aspect: Deriving Thematic and Aspectual Interpretation. Oxford Studies in Theoretical Linguistics. Oxford: Oxford University Press, 2005.
- Kageyama, Taro, Peter E. Hook, and Prashant Pardeshi. Verb-Verb Complexes in Asian Languages. Oxford: Oxford University Press, 2021.
- Krishnamurti, Bhadriraju. The Dravidian Languages. Kundli: Cambridge University Press, 2003.
- Nair, Rajasekharan N. Auxiliary Verbs in Malayalam. Annamalainagar: Annamalai University, 1990.
- Steever, Sanford B. Verb + Verb Sequences in Dravidian. Taro Kageyama, Peter E. Hook, and Prashant Pardeshi. Verb-Verb Complexes in Asian Languages. Oxford: Oxford University Press, 2021. 327–353.
- Swenson, Amanda. Malayalam Verbs: Functional Structure and Morphosemantics. Basel/Berlin/Boston: De Gruyter Mouton, 2019.
- Varma, A. R. Rajaraja. Kēraḷapaṅṅinīyam. Kottayam: D C Books, 2006 [1896].



## A TYPOLOGY OF THE COMPLEMENTS OF EXPRESSIONS OF FEAR IN SOUTH ASIAN LANGUAGES: A CROSS-LINGUISTIC, CROSS-CONSTRUCTIONAL STUDY OF APPREHENSIVES

Peter Edwin Hook (Universities of Michigan and Virginia, USA)  
peter.e.hook@gmail.com

Fear may be seen as composed of three elements: uncertainty, mental image, and negative desire. Individual languages choose two or three of these constituents to represent the totality of fear. This paper compares and contrasts constructional manifestations of fear in sixteen Indo-Aryan languages (see data on page 2) from geographical and typological points of view.

An informal survey was carried out by examining Google's translations into Indo-Aryan of the Russian sentence *опасалась, как бы он не убил тебя* '(X) was afraid he might kill you.' The accuracy of the resulting versions was verified by searching for examples of them on-line or, if those were unavailable, by searching for examples of closely related utterances.

1. In all languages negative desire is expressed lexically by words meaning 'fear'.
2. Mental images in Hindi-Urdu and many other Indo-Aryan languages can be made sharper or more vivid by the use of compound verbs: *mār de-* 'kill GIVE', *mār dāl-* 'kill THROW' or *mār čhaḍ'* 'kill LEAVE' instead of their non-compound counterpart *mār-* 'kill'. Use of the compound verb instead of the non-compound in the complements of expressions of fear and anxiety is found in a nearly continuous band across the Indo-Gangetic Plain from Punjab to Bengal and in Marwari, Sindh, and Gujarati as well.
3. Uncertainty. Expression of this element shows typological and geographic variation.
  - a. Use of the subjunctive allows the speaker / writer to avoid commitment to either occurrence or non-occurrence of the feared event. Alternatives less specific in this regard include the future (Gujarati, Bengali, Marathi) or modals such as Dogri's *sag-*, Oriya's and Assamese's *pār-* 'be able to' and Konkani's *ye-* 'come; be able to'.
  - b. The inclusion of an adverb explicitly signaling doubt such as Hindi's *kahĩ* or Panjabi's *kidhare / kite* 'somewhere => lest'. These adverbs occur in languages spoken in the Indo-Gangetic Plain west of Bengal.
  - c. The presence of a seemingly otiose negative particle *na, nā, nī* in Indo-Aryan languages spoken across the Indo-Gangetic Plain, similar to the pleonastic negative particle in English 'I wonder if he **isn't** already here' indicates doubt.

Does the geographic distribution of these traits reflect Dravidian influence on the more southerly languages of the Indo-Aryan group (Marathi, Konkani, Oriya) and Tibeto-Burman influence on those spoken to the north of the Indo-Gangetic Plain (Kashmiri, Dogri, Mandeali, Nepali, Assamese)? The completed paper will test the findings presented in this abstract with a parallel data-series sourced from an independent translation service such as Bing.

### References

- Bloch, Jules. 1963. (posthumous). *Application de la cartographie à l'Histoire de l'Indo-Aryen*. Assembled by C. Caillat and Pierre Meile. Paris: Cahiers de la Société Asiatique.
- Masica, Colin P. 1991. *The Indo-Aryan Languages*. Cambridge University Press.
- Paul, Namrata, Abhijeet Satsangi, Sanjukta Ghosh. 2024. *Cognitive Semantic Analysis of Fear Expressions in Bangla and Hindi*. Available at [www.skase.sk/Volumes/JTL56/05.pdf](http://www.skase.sk/Volumes/JTL56/05.pdf)
- Peterson, John and Lenart Chevallier. 2022. *Towards a Typology of Negation in South Asian Languages*. In *Bhasha*, vol 1. Pp. 17-62.



## Typological features by language

Search string: опасаться ಹಾಕ ರಿಹಿ ಓಹ ಹೇ ಲಿಹಾ ತೇರಿ '(X) was afraid he might kill you.'

All four explicit features ('lest', compound verb, negative of doubt, subjunctive)

Hindi: मुझे डर था कि कहीं वह तुम्हें तुम्हें मार न डाले

Awadhi: हमका डर रहा कि कहीं ऊ तोहका मार न दे

Bhojpuri: हमरा डर रहे कि कहीं ऊ तोहरा के ना मार देव

Punjabi: ਮੈਂਨੂੰ ਡਰ ਸੀ ਕਿ ਕੋਠੇ ਉਹ ਤੁਹਾਨੂੰ ਮਾਰ ਨ ਦੇਵੇ

Three explicit features ('lest', compound verb, negative of doubt)

Maithili: हमरा डर छल जे कहीं ओ अहाँके नहीं मारी देत

Three explicit features (compound verb, negative of doubt, subjunctive)

Marwari: म्हनै डर लाग्यो कै वो थानै मार नीं देवै

Two explicit features (compound verb, subjunctive)

Sindhi: mu-khe ḍap ho ta ho to-khe mār chad'ē  
me-DAT fear was that he you-ACC kill LEAVE.SBJN

One explicit feature (compound verb):

Gujarati: મન ડર હતી કે તે તેને મારી નાખશ

Bengali: ami bhaya pevechilāma ye se āpanāke mere phelabe  
I fear received that he you.ACC kill.GER THROW.FUT

One explicit feature ('lest'):

Dogri: डरदा हा कि कहीं ओह तुहानू मार सगदा

No explicit feature:

Marathi: मला भीती होती की तो तुला मारेल

Konkani: [तो तुका मारुं येता] असो भंय आशिल्लो (The complement precedes fear expression.)

Nepali: डर थिथियो की उसले तिमीलाई मारन सक्छ ḍara thiyo ki us-le timī-lāi mār-na sak.cha  
fear was that he-ERG you-ACC kill-INF can

Oriya: ମୁଁ ଭୟ କରୁଥିଲି ସେ ତୁମକୁ ମାରିଦେଇପାର mun bhaya kali se tumaku hatva  
kari pare

I fear did he you.ACC killing do can

Assamese: ভয় হৈছিল সি তোমাক হত্যা কৰিব পাৰে bhoy hoisil si tumak hotya karib pare

fear was he you.ACC killing do can

Romani: (me) daravas te mudarel tut  
(I) feared he kill.FUT you

CJK:

我担心[他会杀了你]

[彼があなたを殺すか]もしれないと怖かった

## NEGATION IN MARATHI COMPOUND VERBS

Chandan Kumar (Jawaharlal Nehru University, India),

Shelar Prajwal (Jawaharlal Nehru University, India)

chandanjnu99@gmail.com

This research paper is a syntactic-semantic interface study of compound verbs in Marathi with primary focus on negation. Marathi is an Indo-Aryan language spoken in Maharashtra, a state in India. The negative particle in Marathi, “nahi”, can occur in three different positions in the CV structure: (a) following V1-V2 i.e. postverbal (b) preceding V1-V2 i.e. preverbal and (c) between V1 and V2 mid-verbal. The examples on the next page show the three different positions of neg. The three different positions alter the semantics of the construction. The readings include not just compound verb negation but serial verb constructions as well. The point to note is that these three positions of “nahi” do not always yield acceptable utterances in the language.

Two sets of vector verbs have been classified for Marathi. One set is of verbs that can be negated- GIVE, TAKE, etc. and the other is of verbs that cannot be negated- GO, COME, THROW, etc. In this research paper, the authors have found that both these sets can be negated. However, Marathi shows restrictions on which type of CV can be negated. Therefore, it is essential to look for selectional criteria for negation in CV constructions. In Malayalam, the syntactic structure responsible for negation in a CV construction has been attested as the neg appears above the tense phrase, licensing the negation in the construction, while the neg lower than tense phrase does not allow negation. This structure only accounts for the negative particle which occurs only at the rightmost periphery in the Malayalam CV construction.

The following questions, then, arise in Marathi: 1) What are the selectional restrictions on verbs in selecting the negative particle? Do those criteria overlap with syntax and semantics? 2) Why and how is the change in the position of “nahi” altering the semantics of the CV construction? 3) How can we account for the altered semantic readings in different neg position Marathi CV construction? 4) What is the position of neg for (a-c). This paper attempts to provide answers to the above listed questions. This research paper is unique and important as the questions raised in this research paper are yet to be studied in the literature of compound verbs.

### References

- Cinque, G. (2006). *Restructuring and Functional Heads the Cartography of Syntactic Structures*, Volume 4. New York: Oxford University Press.
- Clercq, D. K. 2013. *A Unified Syntax of Negation*. Ph.D. Dissertation, Universiteit Gent.
- Gibu, S. M. 2021. *Verbal Particles of Malayalam*. Ph.D. Dissertation, Jawaharlal Nehru University.
- Haegeman, L. 1995. *The Syntax of Negation*. New York: Cambridge University Press.
- Ozarkar, R. 2014. *Structure of Marathi Verbs*. Ph.D. Dissertation, University of Mumbai

### Examples

- |     |                                     |           |                     |               |      |
|-----|-------------------------------------|-----------|---------------------|---------------|------|
| 1a) | samir-ni                            | amba      | k <sup>h</sup> a-un | ʈakla         |      |
|     | sameer.3MS-ERG                      | mango.3MS | eat-CP              | throw.3MS.PST |      |
|     | “Sameer ate the mango”              |           |                     |               |      |
|     | “Sameer ate the mango and threw it” |           |                     |               |      |
| 1b) | samir-ni                            | amba      | k <sup>h</sup> aun  | ʈakla         | nahi |

TOPIC AREA 13: Semitic languages

sameer.3MS.ERG mango.3MS eat-CP throw.3MS.PST NEG  
 “Sameer did not eat the mango”  
 “Sameer did not throw the mango after eating it”

In (1b), the postverbal position presents two readings of the construction. One reading consists of only one event which gets negated, but in the other reading, there are two events and the event occurring later is negated.

1c) samir-ni amba k<sup>h</sup>a-un nahi ʔakla  
 sameer.3MS-ERG mango.3MS eat-CP NEG throw.3MS.PST  
 “Sameer did not eat mango”

In (1c), the mid-verbal position, there is only one event that takes place. However, the semantics of the construction changes. It gives the reading that Samir did not eat the mango but did something else with it.

1d) samir-ni amba nahi k<sup>h</sup>a-un ʔakla  
 sameer.3MS-ERG mango.3MS NEG eat-CP throw.3MS.PST  
 “Sameer did not eat the mango”

(1d) provides only one reading and one event. It is not possible to interpret a serial verb reading in this position of neg.

## UNI- AND MULTIDIRECTIONAL WAYS OF THE TYPOLOGICAL EVOLUTION OF WESTERN INDO-ARYAN LANGUAGES

*Ludmila V. Khokhlova (Institute of Asian and African Studies  
of Lomonosov Moscow State University, Russia)*

khokhl@iaas.msu.ru

When describing diachronic evolution of Western Indo-Aryan languages, most authors consider primarily the marking of semo-syntactic primitives S, A, O (Butt 2001, Stump 1983, Klaiman 1991 etc.). This paper attempts to analyze the typological development of Western Indo-Aryan languages from the other point of view: whether the morphological and syntactic evolution of Western Modern Indian languages was unidirectional or multidirectional.

Split ergativity, characteristic of the initial period of Indo-Aryan ergativity development (Bubenik 1998), has been preserved in most Western Indo-Aryan languages (Hindi, Bundeli, Lahnda, Sindhi, Gujarati, Kashmiri, Nepali, etc.). In Dakhini, the ergative case marking got initially extended to the entire system of aspectual and tense forms, including presence (Shamatov 1974), later the system returned to the nominative-accusative type (Shmidt 1981), thus demonstrating the multidirectional development.

The peak in the development of morphological ergativity occurs at the Middle Indo-Aryan and the Early New Indo-Aryan periods. Later the ergative strategy (S=P≠A) gave way to the neutral (S=P=A), still later – to the contrastive one (S≠P≠A), which in a significant portion of nominal paradigms of Rajasthani and also of the pronominal paradigms of Punjabi was replaced later by the accusative system of case marking (S=A≠P). The changes in coding strategies were generally unidirectional, with the exception of the short-lived system of case marking of pronouns in Western Punjabi (A=P≠S).

The diachronic changes in rules of verbal agreement were predominantly unidirectional. In certain languages, the ergative construction has been maintaining the gender-number agreement with the marked direct object (Gujarati, Marwari); in others, the marked direct object has blocked verbal agreement (Punjabi, Marathi, Hindi etc.).

At the early stage of Middle Indo-Aryan auxiliary could agree with an unmarked direct object expressed by a personal pronoun. In later epochs in most languages the direct object expressed by a personal pronoun was obligatorily marked and auxiliary was demonstrating “default” agreement. Some Rajasthani dialects developed agreement with the ergative subject.

None of the Western Indo-Aryan languages combines exclusively nominative-accusative strategy of morphological coding with the ergative principle of verbal agreement. M. Klaiman (Klaiman 1991) cites Marwari as an example of such a language, however, in the plural paradigms of nouns and in some paradigms of pronouns, the ergative principle of encoding names is preserved.

Free elision of the ergative agent, the feature characterizing the ergative systems, (Kibrik 1986), got established in Apabhramsha in the beginning of the New Indo-Aryan period (14-15 centuries), it practically does not appear in modern languages.

Typical for ergative syntax co-referential omissions when the omitted agent of the second clause is co-referential with the patient of the first clause were observed in Middle Indo-Aryan and in Early New Indo-Aryan periods, in modern New Indo-Aryan languages they are ungrammatical.

At the time of transition from Old Indo-Aryan nominative-accusative to Middle Indo-Aryan split ergative strategy, the controlling properties of noun phrases were focused on Agent. As morphological ergativity got decreased, the Experiencer, Recipient, and Possessor might also become the possible controllers of reflexivization in Western NIA.

So, with the exception of minor deviations, the evolution of the morphosyntactic system of Western New Indo-Aryan languages shows a unidirectional movement towards decrease in the ergative morphology and syntax.

*Key words:* uni- and multidirectional ways of the typological evolution, Western Indo-Aryan languages, split ergativity, morphological ergativity, syntactic ergativity

### References

- Bubenik V. A. *Historical Syntax of Late Middle Indo-Aryan (Apabhramsha)*. Amsterdam/Philadelphia: John Benjamins Publishing Company, 1998.
- Butt M. A. Reexamination of the Accusative to Ergative shift in Indo-Aryan. // M. Butt and T. H. King, *Time over Matter: Diachronic Perspectives on Morphosyntax*. Stanford, California: Publications, 2001. C. 105-141.
- Dixon R. M. W. *Ergativity*. Cambridge University Press, 1994. C. 182 – 206.
- Kibrik A. E. *Ocherki po obshchim i prikladnym voprosam jazykoznanija*. (Essays on general and applied linguistics). Moscow University Press, 1992.
- Klaiman M. H. *Mechanisms of Ergativity in South Asia*. // *Studies in Ergativity*, R.M.W. Dixon (ed.). Amsterdam, Elsevier Science Publishers, 1991.
- Shamatov A.N. *Klassicheskiy Dakhini (Classical Dakhini)*. Moscow, Nauka, 1974.
- Shmidt R. L. *Dakhini Urdu. History and Structure*. New Delhi–Chandigarh, Bahri Publication, 1981.
- Stump G. T. The Elimination of Ergative patterns of Case Marking and Verbal Agreement in Modern Indic Languages. *Ohio State University Working Papers in Linguistics* 27, 1983. C.140-164.

## PROCESSING OF CORRELATIVE CLAUSES IN HINDI: AN EXPERIMENTAL STUDY

*Alexandra Yu. Korzhenevskaya (Institute of Linguistics RAS,  
HSE University, Lomonosov Moscow State University, Russia)*  
krozhhik5@yandex.ru

**Introduction:** As it has been previously shown for a wide range of languages with different properties, subject relative clauses are processed faster and more accurately than object relative clauses (for reviews, see Lau & Tanaka, 2021). Theories proposed to explain this observation have generally concentrated on either the grammatical function of the relativized noun or the linear distance between the head noun and the gap. However, a recent study on Basque (Carreiras et al., 2010), an ergative language, revealed a preference for object relative clauses and showed that morphological markedness can also be the reason for processing cost. The present study explores which type of relative clause is processed faster in languages with split ergativity (Hindi) and which factors affect this processing.

**Method:** We tested 39 Hindi speakers ( $M_{age} = 26.5$ ;  $SD = 12.6$ ; 23 females). The materials for the experiment included correlatives in Hindi. In a correlative, the relative clause precedes the main clause and contains relative phrase, while the main clause contains the anaphoric phrase associated with the relative phrase (Mitrenina 2010). A total of 80 correlatives were used, where relative phrases in nominative, accusative (in both ergative and accusative structures) and ergative cases were distributed in equal proportion. Each sentence consisted of relative clause (words 1-5) and main clause (words 6-8), where anaphoric phrase was nominative. Each of four experimental lists included five correlatives of each type and 40 filler sentences. The experiment consisted of self-paced reading with a word-by-word presentation. Sentences were presented on the PC Ixet platform (Zehr & Schwarz, 2018).

**Results:** Reading times were analyzed using linear mixed models with random intercepts for subjects and raw reading time in milliseconds as the dependent variable. Reading time was predicted by case (ergative vs. nominative) and grammatical function (subject vs. direct object) of the relative phrase. Results showed that the adjective modifying a relative phrase (word 7) was read significantly faster if the relative phrase was nominative ( $Est. = -0.03$ ,  $t = -2.48$ ,  $p < 0.01$ ) compared to other conditions.

**Discussion:** We observed that the ergative case-marked relative phrase slowed down the processing, comparable to the processing of correlatives with a relative phrase in the direct object position. Thus, morphological markedness affects processing in Hindi, but, unlike in Basque, slows it down rather than accelerates it. It should be noted that correlatives were analyzed, which is why the syntactic differences between relatives and correlatives should be considered to interpret the results. Presumably, this is due to the difference in morphological marking of subjects in the main versus relative clause.

## References

- Carreiras M., Duñabeitia J. A., Vergara M., de la Cruz-Pavía I. & Laka I. Subject relative clauses are not universally easier to process: Evidence from Basque. *Cognition*. 2010. 115 (1). 79–92.
- Lau E., Tanaka N. The subject advantage in relative clauses: A review. *Glossa: a journal of general linguistics*. 2021. 6 (1). 1-34.
- Mitrenina O. Correlatives: Evidence from Russian. *Formal Studies in Slavic Linguistics*. 2010. 25. 135-151.
- Zehr J., Schwarz F. PennController for Internet Based Experiments (IBEX). 2018. URL: <https://farm.pcibex.net/>.

**The study was supported by the Basic Research Program at the National Research University Higher School of Economics.**



## LINGUISTIC DIVERSITY IN SOUTH ASIA AND MULTILINGUAL EDUCATION: EXPERIENCE FROM ODISHA MLE PROGRAMME

*Mahendra Kumar Mishra (Language and Learning Foundation, India)*  
mkmfolk@gmail.com

The linguistic diversity of South Asia, a significant captivating aspect, forms a reciprocal relationship among the linguistic families characterized by a systemic cycle of orality and literacy. The Austro-Asiatic, Dravidian, Indo-Aryan, and Sino-Tibetan families, along with some Iranian and Andamanese languages, maintain their linguistic identity while enriching each other in terms of multilinguality.

India's Constitution recognizes 22 scheduled languages, and the rest are non-scheduled. The Census of India in 1961 found 1652 languages, which were later consolidated into 99 nonscheduled languages in 2011. The Ethnologue identifies 460 living languages, while the Peoples Linguistic Survey of India lists 780 (2016). Despite legal provisions, the monolingual education system in South Asia has yet to include the languages of minority linguistic communities in schools, marginalizing the tribal children.

Scheduled Tribes in India comprise nine per cent of the population safeguarded by the Indian Constitution. Despite legal provisions, about 1.7 million tribal children in Odisha struggle in classrooms due to the gap between their home language and the state medium of instruction, leading to low achievement and high dropout rates. Percentage of illiteracy in tribal areas is more because of nontribal teachers teaching a language in classroom that created linguistic discrimination and learning with out comprehension leading to school failure.

Odisha adopted a Multi Lingual Education (MLE) Programme in 21 tribal languages in school as a medium of instruction, demonstrating a hopeful and optimistic future for MLE in India. The development of a curriculum and instructional materials to address the cultural and linguistic needs of the tribal children is a significant step forward. The languages adopted for MLE in Odisha are Santali, Saora, Kui, Kuvi, Koya, Kishan, Kurukh, Juang, Munda, and Bonda and other 11 languages, in pre-primary and primary stages covering eight years of Mother tongue education. Teachers from tribal communities were actively involved in curriculum development and classroom teaching approaches using local knowledge in schools. Teachers training in Indigenous education was imparted to remove their negative attitude toward tribal language and culture. The instructional approach[v] aims to promote socio-cultural, cognitive, and basic literacy in both the first language (L1) and Odia (L2).

Storytelling festivals, arts and crafts, and museum literacy have been incorporated into language teaching methodologies to nurture children's creativity, knowledge, and skills. This paper discusses the challenges, issues, and struggles in practice experience in MLE India, which aims at linguistic maintenance and cultural revitalization aiming at linguistic democracy voicing the tribes for culturally responsive literacy aiming for a greater social justice and cultural bio diversity. Tribal communities, after introduction of MLE have revitalized their languages in social domain through their socio-cultural organizations.

Presently, the nontribal teachers and educators have adopted MLE approach as the marker of their ethnic identity, and knowledge conservation.

*Key Words:* Multilingual education, linguistic diversity, culturally responsive curriculum, community initiatives, tribal language revitalization.

## TRANSLATION, LITERARY CULTURE AND THE QUESTION OF LINGUISTIC EMPOWERMENT: A STUDY OF TOTO TRIBAL COMMUNITY

*Mrinmoy Pramanick (University of Calcutta, India)*

mpcill@caluniv.ac.in

Toto is a primitive community living at the border of Indo-Bhutan in West Bengal, with only approximately 1600 speakers in the Totopara village. This village is also the address of many Nepalis and Bengalis, two scheduled and powerful languages of India. Toto is a critically endangered language and is only spoken by the people of the community and the Government of India identified this linguistic community as a Particularly Vulnerable Tribal Group (PVTG). It is not introduced as a means of instruction in schools.

Toto children speak the language in their family and among their peers. They learn Bengali and English in school and interact in Nepali as it is another powerful language besides Bengali used in their village. Thus a Toto child grows up with three languages at least with their mixed usages. This paper is an outcome of a field workshop conducted in the junior high school of Totopara where we invited students to write about their village in their language of comfort which means Bengali and/or English and most of them wrote in Bengali about their village. The language they used shows interesting usages of vocabularies from Bengali, Nepali, Toto and Sadri which is another tribal language and also a lingua franca in the tea garden of the Himalayan range of East and North East India.

This paper argues that the multilingual locale called Totopara creates borders in the childhood imagination of the Toto children which makes their process of learning more challenging. This paper also studies a significant number of narratives found in the workshop as a case study. Our research group published the first-ever book of the Toto trilingual dictionary and is working on the literature of the community. This paper argues that one of the means of sustainable development of a critically endangered linguistic community like Toto is the collaborative translation for recording their local knowledge, history and memory by ensuring intellectual and political empowerment. To support the arguments, this paper uses the findings from the workshops and the case studies done by the author.

*Keywords:* Toto, PVTG, Collaborative Translation, Organic Collaborative Translation, Endangered Language, Literary Policy

## WORKING WITH BANRAJI COMMUNITY: RECLAMATION OF LINGUISTIC AND CULTURAL HERITAGE

*Kavita Rastogi (University of Lucknow, India)*  
krastogi1960@gmail.com

Each language provides a unique perspective and acts as a repository for the cultural heritage of its community. Today, there are at least 7,000 living languages globally. Among these, 330 languages boast over one million speakers each, while 51 languages have only a single speaker remaining. According to David Crystal, a mere 4 percent of languages are spoken by 96 percent of the world's population, whereas the remaining 96 percent of languages are spoken by just 4 percent of people. Gradually, these languages spoken by the smaller population are either shifting, decaying, or dying out. It is crucial to understand that the loss of any language, whether large or small, results in the loss of its cultural heritage and unique worldview. Allowing languages to disappear equates to erasing elements of human culture that deserve preservation.

In India's multilingual and pluricultural landscape, approximately 780 languages are spoken, making it the country with the fourth-largest number of languages globally. These languages belong to six language families: Indo-Aryan, Dravidian, Austro-Asiatic, Tai-Kadai, Adamani, and Tibeto-Burman. Many of these languages, particularly those within the 96 percent group mentioned above, are unclassified and facing gradual extinction. The Raji language (ISO 639-3) is spoken by the Banraji tribe, also known as Raji, Banmanus, Banrawat, or Rajbaar is one of them. This tribe currently resides in the submontane region of the west-central Himalayas in the state of Uttarakhand in eleven small hamlets. According to the 2011 Census, their total population in India was approximately 732.

Based on her research (2000), the author concluded that the Raji language falls between categories 'c' (endangered) and 'd' (nearly extinct) as defined by Wurm (1998). It can be considered a 'potentially endangered' language, classified as 'stage 6' on Fishman's GIDS (1991). The threat to Raji is exacerbated by the negative attitudes of its native speakers. Groundwork revealed that, although there is a desire to speak and preserve the language, this desire is weak and often overshadowed by the need to address more immediate and pressing needs such as education and employment. These domains primarily use languages other than Raji, making the adoption of 'mainstream' languages like Hindi and Kumauni a matter of survival. The community is acutely aware that their mother tongue offers limited opportunities for upward mobility, and the attitude of the dominant group is not supportive.

The objective of this presentation is to show the outcomes of efforts to document and preserve the Raji language, combat negative language attitudes, and promote community development. Key interventions include linguistic documentation, educational initiatives, community engagement, and economic development projects. These endeavors aim to revitalize the Raji language and foster a sense of pride and belonging within the Banraji community.

*Keywords:* Raji language and community, language attitude, language preservation, linguistic documentation, cultural heritage.

### References

- Crystal, David 2000 *Language Death* The Press Syndicate of University of Cambridge, The Pitt Building, Trumpington Street, UK.
- Fishman, J. A. (1991). *Reversing Language Shift. Theoretical and empirical foundations of assistance to threatened languages.* Clevedon: Multilingual Matters.
- Rastogi, Kavita 2002. *Raji: language of a vanishing Himalayan tribe.* *Linguistics of Tibeto-Burman Area.* 25.2:155-167.
- Wurm Stephen. Adolphe 1998. *Methods of language maintenance and revival, with selected cases of language endangerment in the world.* In K. Matsumura, *Studies in Endangered Languages, International Symposium on Endangered Languages, Tokyo.*191-211.



ТЕМАТИЧЕСКОЕ  
НАПРАВЛЕНИЕ 14:  
Уральские  
языки

TOPIC AREA 14:  
Uralic  
languages

## КОНЦЕПТ *ШУЛЫК* 'ЗДОРОВЬЕ / ЖИЗНЕННАЯ СИЛА / БЛАГОПОЛУЧИЕ / СЧАСТЬЕ' В ДИСКУРСЕ МАРИЙСКОЙ ЭТНИЧЕСКОЙ РЕЛИГИИ

Л.А. Абукаева (Марийский научно-исследовательский институт  
языка, литературы и истории имени В.М. Васильева)  
sylne@mail.ru

Анализ религиозной картины мира способствует раскрытию духовных ценностей, мировоззренческих установок и ориентиров этноса, а значит, решению актуальных проблем современности в сфере межконфессиональных и межэтнических отношений. Мари в настоящее время не просто обращаются к истокам своей культуры, но и кладут в основу самоидентификации именно этно-религиозные признаки. Однако значение, смысл и значимость некоторых элементов традиционной марийской религии уже не доступны для современных мари в силу их забвения, редукции. В связи с этим требуется исследование базовых религиозных концептов с привлечением методов лингвокультурологии теолингвистики. Цель настоящей работы – определение смыслового наполнения одного из ключевых концептов марийской этнической религии *шулык* 'здоровье / жизненная сила / благополучие / счастье', в известной степени воссоздание его значений и значимости.

Понятийную зону концепта позволяет выделить сравнительный анализ лексикографических данных, который свидетельствует о том, что для слова *шулык* первичным является значение «здоровье». В результате расширения значения слова возникли семы «жизненная сила», «внутренняя сила», «мощь, энергия», «гармония божественной энергии», и в луговом наречии марийского языка у слова оформилось значение «счастье». Слово *шулык* тюркского происхождения. Ср.: татарское *саулык* 'здоровье, здоровое состояние', турецкое *sağlık* 'здоровье', туркменское *saglyk* 'здоровье'. Репрезентантами концепта в религиозном дискурсе выступают лексемы *пиал*, *тазалык*, *эсенлык*, *рыскал*. В словообразовательное гнездо лексемы-наименования входят прилагательное *шулыкан* '1. счастливый; 2. горномарийское здоровый'; глагол *шулыккланаш* 'горномарийское книжн. здороваться'.

В текстах молитв слово *шулык* сочетается с эпитетами-прилагательными *кугу* 'большой', *кўжгö* 'толстый, густой', *поро* 'добрый'.

Анализ религиозного дискурса позволяет сделать следующие выводы. По представлениям верующих мари, в единстве, в гармонии, в постоянном созидании пребывают божества *Кугу Шулык* 'Великое Счастье / Здоровье', *Кугу Серлагыш* 'Великий Спаситель / Хранитель / Защитник', *Кугу Перке* 'Великое Изобилие'. Поэтому в молитвенных обращениях это единство подчеркивается многократно. Их единство получает символическое материальное воплощение в защипах, которые делаются тремя пальцами правой руки (большим, указательным и средним) на хлебе-даре богам. Каждая из защип символизирует молитвенные просьбы о здоровье (счастье) – *шулык*, об изобилии – *перке*, о защите, милости – *серлагыш*.

Образная составляющая концепта формируется сравнениями и выявляется в компаративных конструкциях, функционирующих в составе цепочек из 3, 5, 7 или 9 членов, что выражает полноту проявления *шулык* 'здоровья, счастья':

(1) *Иган кайык гае вычымалтен, шиште гае кумылтын, порсын ярым гае ярымалтын илаш поро шулык гычын йывыртыкте* (Евсеев 1994: 158) 'Чтобы, словно птица с птенцами, воркуя, словно воск, смягчаясь, словно пряди шелка, делясь на части, добрым счастьем радуй'. Каждый из образов выделяет из народных представлений о счастье и здоровье наиболее значимую составляющую: благополучная жизнь видится светлой, продолжительной, наполненной, веселой.

Представленность в текстах молитв синонимов слова *шулык*, их дифференциация по диалектам (ср.: восточномарийские *эсенлык*, *тазалык*, *рыскал* и луговомарийское *пиал*) – показатель значимости концепта как для народа в целом, так и для всех этнических групп.

Концепт *шулык* в религиозном дискурсе проявляется как многозначный, многослойный. В нем представлены как отдельно, так и слитно значения «здоровье», «жизненная сила», «благополучие», «счастье», «энергия». Это отражает эволюцию представлений этноса и объясняется динамикой языка, религиозных воззрений народа.

### **Литература**

Евсеев Т. Е. Калык ойпого: тошто годсо марий ойлымаш, йомак, ончык лийшаш пале, омо кусарыме, туньктен каласыме, воштылтыш, тушто, кумалтыш мут да шүведыме ю-влак. Йошкар-Ола: Мар. кн. савыктыш. 1994.



## УРАЛЬСКИЕ ЯЗЫКИ: ОТ ПРЕВЕРБОВ К СЕРИАЛЬНЫМ КОНСТРУКЦИЯМ

*Т.Б. Агранат (Институт языкознания РАН)*

tagranat@yandex.ru

Как отмечают Ф. Кифер и Л. Хонти, среди уральских языков превербы встречаются в венгерском, мансийском, хантыйском, ливском, эстонском, водском, вепсском, карельском, финском и селькупском. В ненецком, энецком, нганасанском, пермских (удмуртском, коми-зырянском), волжских (марийском, мордовском), саамском и ижорском языках, как представляется, превербов нет (Kiefer, Honti 2003: 137-138).

Что касается ижорского и саамских, превербы в этих языках есть, они встречаются в текстах, однако они до сих пор не были описаны, и ни в каких грамматических описаниях данных языков наличие превербов не констатировалось. В ненецком, энецком, нганасанском (т.е. в северносамодийских), пермских и волжских языках имеются сериальные глагольные конструкции. Известно, что в волжских и пермских языках последние появились вследствие интенсивных контактов, происхождение данных конструкций в северносамодийских языках не исследовано; в южносамодийском – селькупском языке глагольные сериальные конструкции отсутствуют, но, как выше отмечено, в нем имеются превербы.

В конструкциях глагол + преверб последний выражает способ действия, в случае грамматикализации выражает также аспект. В глагольных сериальных конструкциях аспектуальные значения выражает конверб. Сближает эти конструкции то, что Aspect и/или Aktionsart выражаются не внутри словоформы финитного глагола.

В уралоистике существует точка зрения, что превербы во всех уральских языках, где они есть, заимствованы или калькированы и только в селькупском языке являются результатом исторического развития (Kiefer, Honti 2003: 137-138).

Видимо, одним из первых (если не самым первым) высказавшим точку зрения о неисконности превербов в уральских языках, был Ю. Мягистэ. Он писал о том, что прибалтийско-финским языкам исторически не были свойственны превербы, и они появились под влиянием индоевропейских языков; причем у разных прибалтийско-финских языков были контакты с разными индоевропейскими языками. На самых ранних этапах создания литературных эстонского и финского языков превербы возникли как кальки: в эстонском – с немецкого, в финском – со шведского при переводе Библии М. Агриколой. Вепсский не калькировал, а заимствовал несколько русских приставок, в ливский попало гораздо больше латышских префиксов, от которых, впрочем, при нормировании языка отказались, поскольку их не было в реальном узусе (Mägiste 1937).

Автор работы об эстонских превербах, К. Хассельблатт, пишет, что, хотя глаголы с превербами составляют существенный раздел эстонской лексики, они не могут рассматриваться как исконные, поскольку по своим свойствам похожи на немецкие эквиваленты (Hasselblatt 1990). Но приведенные им примеры скорее говорят о типологическом сходстве. Немецкое влияние действительно было очень велико как на эстонский литературный язык (подробно см., например, Laanekask, Ereht 2003; Metslang 2001.), так и на диалекты (см. об этом Müller Schlotthauer 2011). Однако на идиом сето немецкий язык не оказывал влияния, тем не менее в сето присутствуют те же превербы, что и в литературном эстонском языке, а также в его диалектах, что является аргументом в пользу исконности превербов в прибалтийско-финских языках. Подробные доказательства см. в (Агранат 2020).

В докладе будет показано, что превербы – это исконное явление в уральских языках, но в разных языках они находятся на разных стадиях грамматикализации из наречий. В тех языках, где нет превербов, но есть глагольные сериальные конструкции, последние появились

позже под влиянием контактов и вытеснили конструкции с превербами, поскольку у них одинаковые функции.

### **Литература**

- Агранат Т.Б. Бесписьменный язык как источник исторических свидетельств: превербы в сето // Вестник МГЛУ, Гуманитарные науки, 2020, вып. 12 (841). с. 9-17.
- Hasselblatt C. Das estnische Partikelverb als Lehnübersetzung aus dem Deutschen (Veröffentlichungen der Societas Uralo-Altaica 31). Wiesbaden: Harrassowitz, 1990.
- Kiefer F., Honti L. Verbal prefixation in the Uralic languages // Acta linguistica hungarica. 2003. Vol. 1–2. P. 137–153.
- Laanekask H., Ereht T. Written Estonian // Ereht M. (ed.), Estonian Language. Linguistica Uralica, supplementary series. 2003. Vol. 1. P. 273–342.
- Mägiste J. Laenatud indo-euroopa verbiprefikseist läänemeresm keelis // Eesti keel. N 3, 1937. P. 65–85.
- Müller F., Schlotthauer S. Estonian and German Verb-Particle Combinations and Argument Restructuring. Language Contact in Times and Globalization (SSGL 38). Amsterdam, New-York: Rodopi, 2011. P. 155–176.

## К ВОПРОСУ О «СИНГАРМОНИЗМЕ» В ТУНДРОВОМ НЕНЕЦКОМ ЯЗЫКЕ: УЛЬТРАЗВУКОВОЕ ИССЛЕДОВАНИЕ АРТИКУЛЯЦИИ СОГЛАСНОГО [x]

М. К. Амелина (Институт языкознания РАН,  
Институт системного программирования РАН имени В.П. Иванникова),  
Н. В. Макеева (Институт языкознания РАН)  
neamelina@gmail.com

Доклад посвящен результатам ультразвукового исследования особенностей артикуляции велярного фрикативного согласного [x] в ямальском диалекте тундрового ненецкого языка. К исследованию привлекались реализации фонемы *x* в разном вокалическом окружении в двух позициях: в позиции абсолютного начала слова перед гласными *ə, a, æ, e, i, o, u* (а также долгими  $\bar{i}$  и  $\bar{y}$ ) и в интервокальной позиции после данных гласных. К анализу было привлечено 40 слов с /x/ в начальной позиции и 20 слов с /x/ в интервокальной позиции, например: /xəda/ ‘коготь’, /xada/ ‘бабушка’, /xæw<sup>o</sup>/ ‘сторона’, /xeb<sup>o</sup>/ ‘оса’, /xidja/ ‘чашка, миска’, /xoba/ ‘шкура’, /xu/ ‘ложка’, /раха/ ‘бухта; залив’, /ноха/ ‘песец’ и др.; каждое из них было записано в четырех произнесениях, что суммарно дало 240 произнесений (фонетических слов). Также к сравнению было привлечено 40 слов (в 160 произнесениях) с другой велярной согласной фонемой в начальной позиции — /ŋ/, например: /ŋəno/ ‘лодка’, /ŋarka/ ‘большой’, /ŋəwa/ ‘голова’, /ŋerjo/ ‘осень’, /ŋijera/ ‘канюк’, /ŋoba/ ‘рукавица’, /ŋuda/ ‘рука’ и др.

Данные для ультразвукового исследования артикуляции согласного [x] были получены в результате работы с носителем ямальского диалекта тундрового ненецкого языка (1992 г. р.). Запись аудиоматериала для исследования была произведена с помощью мобильной неинвазивной УЗИ-аппаратуры “Micro Ultrasound System” и программы “Articulate Assistant Advanced” (Articulate Instruments 2017), позволяющей синхронизировать звуки речи с УЗИ-снимками положения языка при их произнесении; см. аналогичное исследование на материале других языков в (Токмашев и др. 2023).

Для всех диалектов тундрового ненецкого языка, в том числе и для ямальского, характерна прогрессивная дистантная ассимиляция гласных (своего рода ограниченный «сингармонизм»), при которой <sup>o</sup> (особая гласная фонема, значимая для ненецкой морфонологии (Salminen 1998)), *ə* и *a*, следующие после *x*, уподобляются гласному, предшествующему *x*, например: *tux<sup>o</sup>* [ˈtuxu] / [ˈtuxo] / [ˈtuɥu] / [ˈtuɥo] ‘муха; личинка (мухи)»; *ŋixəd<sup>o</sup>* [ˈŋuˈxud] / [ˈŋuˈxud] / [ˈŋuˈɥud] / [ˈŋuˈɥud] ‘верхняя губа»; *раха* [ˈраха] / [ˈрахе] / [ˈраɥа] / [ˈраɥе] ‘бухта; залив»; *sixə* [ˈsixe] / [ˈsixel] / [ˈsieu] / [ˈsieu] ‘большой ком снега; твердый снег»; *ноха* [ˈнохо] / [ˈнохo] / [ˈnoɥo] / [ˈnoɥo] ‘песец’ и др. См. подробнее об этом явлении в (Nikolaeva 2014: 18), а также в работах Н. М. Терещенко, где оно называется ассимиляцией или «гармонической упорядоченностью» гласных после *x* (Терещенко 1947: 71; Терещенко 1965: 864; Терещенко 1966: 378; Терещенко 1993: 328).

Прогрессивная дистантная ассимиляция гласных после *x* наблюдается не только в корнях слов, но и во всех падежно-числовых формах, когда аффикс начинается на *x*. При этом если в западных ненецких диалектах происходит утрата *x* в интервокальной позиции, то для восточных (к которым относится и ямальский) и для крайневосточных ненецких идиомов эта черта также свойственна, но менее регулярно и характерна в основном для беглой речи; см. также (Терещенко 1965: 8). Например: *ja* ‘земля’ — *ja-x<sup>o</sup>na* [ˈjаxə,na] / [ˈjахе,na] / [ˈjаɥа,na] / [ˈjаɥе,na] (> [ˈja:nɐ]) ‘земля-LOC/INSTR.SG’; *nie* ‘женщина; жена’ — *nie-x<sup>o</sup>na* [ˈniexe,na] / [ˈnieхэ,na] / [ˈnieɥe,na] / [ˈnieɥэ,na] (> [ˈnie:nɐ]) ‘женщина-LOC/INSTR.SG’; *ŋo* ‘остров’ — *ŋo-x<sup>o</sup>na* [ˈŋoxo,na] / [ˈŋохе,na] / [ˈŋoɥo,na] / [ˈŋоуе,na] (> [ˈŋo:nɐ]) ‘остров-LOC/INSTR.SG’; *tu*

‘огонь’ — *tu-x<sup>o</sup>na* [ˈtuxu,na] / [ˈtuxɔ,na] / [ˈtuɣu,na] / [ˈtuɣɔ,na] (> [ˈtu:nɐ]) ‘огонь-LOC/INSTR.SG’.

Для выявления особенностей артикуляции согласного [x] по сравнению с другим велярным согласным [ŋ] нами был использован целый ряд параметров, характеризующих не только удаленность различных частей спинки языка от начала координат, но и особенности формы его изгиба и положения, а именно: индекс продвинутости спинки языка (Dorsum Excursion Index), положение и степень изгиба языка (Curve Position, Curve Degree), — а также ряд других значимых числовых показателей. В ходе проведенного исследования удалось выявить особенности артикуляции [x], которыми может быть обусловлено появление прогрессивной дистантной ассимиляции гласных в тундровом ненецком языке именно после этого согласного.

### Литература

- Articulate Instruments (2017). Articulate Assistant Advanced, version 2.19.01. Edinburgh: Articulate Instruments.
- Nikolaeva I. A Grammar of Tundra Nenets. Berlin – Boston: Mouton de Gruyter, 2014.
- Salminen T. A Morphological Dictionary of Tundra Nenets. Helsinki: Suomalais-Ugrilainen Seura, 1998.
- Терещенко Н. М. Очерк грамматики ненецкого (юрако-самоедского) языка. Л.: Государственное учебно-педагогическое издательство Министерства просвещения РСФСР, 1947.
- Терещенко Н. М. Ненецко-русский словарь: Около 22000 слов. С приложением краткого грамматического очерка ненецкого языка. М.: Советская энциклопедия, 1965.
- Терещенко Н. М. Ненецкий язык // Лыткин В. И., Майтинская К. Е. (отв. ред.) Языки народов СССР: в 5-ти тт. Т. 3. Финно-угорские и самодийские языки. М.: Наука, 1966. С. 376–395.
- Терещенко Н. М. Ненецкий язык // Елисеев Ю. С., Майтинская К. Е. (отв. ред.) Языки мира. Уральские языки. М.: Наука, 1993. С. 326–343.
- Токмашев Д. М., Лемская В. М., Хакимова А. А., Субботина Н. В. Артикуляционные параметры дорсального смычного /k/ в тюркских языках Южной Сибири по данным ультразвукового исследования (на материале телеутского языка и диалектов татар Сибири) // Урало-алтайские исследования. 2023, № 4 (51). С. 106–119.

### Условные обозначения

INSTR – инструменталь (инструментальный, творительный падеж)

LOC – локатив (локативный, местный падеж)

SG – единственное число

## ПАДЕЖ КАК ОСНОВНОЙ ГРАММАТИЧЕСКИЙ СПОСОБ ВЫРАЖЕНИЯ КАТЕГОРИИ ОПРЕДЕЛЕННОСТИ – НЕОПРЕДЕЛЕННОСТИ В ФИНСКОМ ЯЗЫКЕ

*А. М. Дементьева (Московский государственный лингвистический университет)*  
aleksandra.dementieva@gmail.com

1. Категория определенности-неопределенности (КОН) принадлежит к группе универсальных категорий семантики высказывания. Однако в финском, безартиклевом языке, она мало описана. В исследовании предпринята попытка описания падежей субъекта и объекта как маркеров данной категории.

2. В выражении КОН участвуют четыре грамматических падежа: номинатив, генитив, партитив и аккумулятив. Относительно наименования этих падежей существуют разные традиции. Мы придерживаемся следующих определений. Номинатив – это падеж субъекта. Аккумулятив (окончание -t) является падежом объекта, но используется лишь с личными местоимениями и вопросительным местоимением *kuka* «кто». Генитив (окончание -n) выражает отношения принадлежности, но может выступать также как падеж объекта. В финской лингвистике применяется также термин «генитив без окончания» применительно к объекту в не имеющих формального подлежащего предложениях, хотя тот по своей грамматической форме является номинативным. Наконец, партитив (окончания -A; -tA), парциальный падеж, – это падеж как субъекта, так и объекта. Спектр его употребления весьма широк.

3. Основные особенности выражения КОН становятся ясны при сопоставлении пар примеров, где номинатив и партитив находятся в позиции подлежащего и прямого дополнения. В примере (1) (пример по Nakulinen и др. 2008) *hiiri* «мышь» находится в партитиве множественного числа как в позиции субъекта, так и объекта. В примере (2) субъект и объект находятся в номинативе множественного числа. Разница в значениях проявляется в том, что в примере (1) идет речь о каких-то мышах в неопределенном количестве, и на это указывает исключительно партитивная форма субъекта и объекта. В примере (2) номинатив указывает на известное участникам коммуникации сообщество мышей.

4. Аналогичное противопоставление номинатива и партитива множественного числа для выражения КОН имеется также в предложениях с составным именным сказуемым. Здесь номинатив выражает определенность и закрытое исчисляемое множество, а партитив – неопределенность и неисчисляемое множество. Хотя в таких предложениях часто употребляется партитив, окончательный выбор между партитивом и номинативом зависит от субъективного взгляда говорящего. В печатной и устной речи можно встретить употребление как номинатива (3), так и партитива (4) множественного числа в одинаковых конструкциях при описании одной и той же ситуации.

5. Партитив вступает в оппозицию с другим падежом прямого дополнения – генитивом. Сопоставление одинаковых предложений, где различаются только падежные формы прямого дополнения, показывает, что партитив в таких предложениях также выражает неопределенность (5), а генитив – определенность (6). При этом семантика определенности/неопределенности неотделима от значений частичности и завершенности действия, которые диктуются выбором падежей.

6. В финском имеется еще одна группа случаев противопоставления падежей подлежащего и прямого дополнения, а именно в конструкции долженствования и других конструкциях без формального подлежащего – в императиве, страдательном залоге, эквивалентах изъяснительных предложений и т.д. В них смысловое подлежащее помещается в генитив, а прямое дополнение – в генитив без окончания (или партитив). Когда речь идет о

конкретной определенной референции, слово помещается в генитив и становится смысловым подлежащим (7). В случае неконкретной референции слово находится в генитиве без окончания или партитиве, являясь прямым дополнением (8).

7. Во всех представленных группах случаев КОН выражается с помощью оппозиции партитива и другого грамматического падежа. Одновременно с этим семантика определенности или неопределенности неотделима от других значений, например, ограничительности и перфектности.

### **Примеры**

- (1) Hiiriä vipelsi joka paikassa. – Jokainen on joskus nähnyt hiiriä.  
«Мыши сновали везде». – «Каждый когда-либо видел мышей».
- (2) Hiiret vipelsivät joka paikassa. – Jokainen on joskus nähnyt hiiret.  
«Мыши сновали везде». – «Каждый когда-либо видел мышей».
- (3) Hänen viimeiset päivänsä olivat onnelliset.  
«Его последние дни были счастливыми».
- (4) Sen viimeisetkin päivät olivat onnellisia.  
«Даже его последние дни были счастливыми».
- (5) Karhu söi hirven.  
«Медведь съел лося».
- (6) Karhu söi hirveä.  
«Медведь ел/поел лося».
- (7) Tiesin sateen tulevan.  
«Я знал, что дождь будет».
- (8) Toivotaan tulevan sadetta.  
«Будем надеяться, что пройдет дождь».

### **Литература**

Hakulinen A., Vilkkuna M., Korhonen R., Koivisto V., Heinonen T.R., Alho I. Iso suomen kielioppi. Helsinki: SKS, 2008.



## К ВОПРОСУ ОБ ОБОЗНАЧЕНИИ МЕДВЕДЯ В НЕКОТОРЫХ УРАЛЬСКИХ ЯЗЫКАХ

Л.Р. Додыхудоева (Институт языкознания РАН),

М.В. Куцаева (Институт языкознания РАН)

leiladod@yahoo.com

При подготовке этнолингвистического исследования ряда миноритарных языков народов Северной Евразии, у которых охота и рыбная ловля составляют ведущие отрасли хозяйства, мы обратили внимание на то, что у таких народов как ненцы, ханты, манси и пр. имеется несколько лексем для обозначения ряда животных. В этой связи особый интерес представляют запреты на прямое называние животных. Такие запреты связаны прежде всего с таким сильным и опасным хищником, как медведь, с которым люди сталкиваются в ходе охоты и в повседневной жизни.

Мы рассмотрим в докладе названия медведя в ряде уральских языков (в первую очередь в ненецком, хантыйском, манси, финском), терминологию отдельных частей тела, динамику номенклатуры и обрядовые речевые формулы.

Знаменательно, что термин *βärk*, означающий «медведь», был табуирован у ненцев как минимум до конца XVIII века. Вместо него для обозначения медведя применялся термин *hehe* ‘священный’, т. е. «дух-хранитель». При рассмотрении современного термина, применяемого для обозначения медведя в ненецком языке, можно заметить, что данный термин употребляется как для белого, так и для бурого медведя – *wark*, ненецк. *βärk* в тундровом наречии, *βälk* в лесном наречии. Однако до середины XX века он использовался редко, хотя по ряду предположений и само это слово представляет эвфемизм. На такой вывод наводит и отсутствие единого названия медведя в финно-угорских языках. Причем среди финно-угорских названий медведя существует ряд описательных, а также несколько заимствований из славянских языков, например: венг. *medve* от слав. *медведь*, мар. *möskä* от рус. *мишка* (Зеленин 1929).

В XX веке вместо *βärk* в речи ненцев обычно употреблялись описательные обозначения: *pařid'eña(ko)* (букв. черный или черненький), *pëdarej* (букв. лесной), *pëdarahy* (букв. к лесу относящийся), *βaŋgutahäna mëna* (букв. в берлоге находящийся), *jam' madota(ko)* (букв. употребляющий вместо чума землю), *jiři* (букв. дед) — для бурого медведя; *sër''* или *sëra(ko)* (букв. белый или беленький), *jamgy* (букв. к морю относящийся) — для белого медведя. Причем, как отмечает Терещенко, из всех этих названий медведя у М.А. Кастрена отмечено только «дед» (1848, 39) (1967, 123-24).

Показательно, что в ненецком фольклоре, в детской сказке, вошедшей в сборник 1930-х гг., встречается обозначение лесного и белого (морского) медведя. Первый обозначается как *pädare(heko)*, что означает ‘лесной.DIM’. Белый медведь называется «белым» – *sëra(ko)* ‘белый.DIM’ или *jawähako* ‘морской.DIM’, ср. Latin *ursus maritimus*. Эти два вида разделены в народном представлении по месту обитания и по своему предназначению. В фольклоре белый медведь ассоциируется с Владыкой Севера, а бурый медведь – с Хранителем Солнца (Люблинская 2024). При этом обозначение бурого медведя у ненцев сходно с эвфемизмом, используемом в русском языке: *лесник* (букв. ‘(из) леса’) или *леший* (букв. ‘существо, живущее в лесу; дух леса’) (Даль 1881); в названии белого медведя в русском языке, как и в ненецком, используется колористическое обозначение; типологически ср. термин, связанный с окраской бурого медведя, принятый в германских языках, из и.-е. \*bher- ‘яркий, бурый’.

В последнее время термин *βärk*, как правило с уменьшительно-ласкательным суффиксом *-ča*, стал использоваться в ненецком языке для обозначения как бурого, так и белого медведя.

В хантыйском языке (казымский диалект) в настоящее время применяются как на первый взгляд прямые, *пүни* ‘медведь’, *мойпэр* ‘медведь; медвежий’, так и эвфемистические обозначения медведя *йив пух* ‘пасынок’, *алжэ хөъэл вой* тотем. букв. ‘животное утренней зари’, *тäl улам вой* фолькл. букв. ‘зиму спавший зверь’ (Соловар 2014). У хантов Сургута медведя



называют также *пути* ‘медведь’ и *йәпәх*, последнее представляет собой табуированное обозначение с первоначальным значением ‘сова’ (Карьялайнен 1996).

Почти до середины XX в. у ряда угорских народов самым значительным свидетелем при клятве был медведь, имела место клятва головой медведя, нарушителя которой ожидала мучительная смерть от медвежьих когтей (Дунин-Горкавич 1911). Такую клятву должна была дать жена, муж которой сомневается в ее супружеской верности.

До недавних пор среди ненцев было распространено поверье, по которому мужчина мог вступать в сожительство с медведицей, а женщина – с медведем. Плодом таких отношений могли стать человекоподобные по своему облику дети. Ср. сходные сюжеты в фольклоре многих евразийских народов, в частности ираноязычных.

## «И ВСЕ ТАКОЕ» В СЕВЕРНОСЕЛЬКУПСКИХ ТЕКСТАХ

О.А. Казакевич (Институт языкознания РАН)

kazakevich.olga@iling-ran.ru

На материале текстов, зафиксированных на территории распространения северноселькупских говоров на протяжении последнего столетия (1925-2015), в докладе предполагается представить анализ употребления особого типа дискурсивных маркеров, для которых в английском языке с относительно недавнего времени закрепился термин *general extenders* ‘общие расширители’ (см. Overstreet 1999; Overstreet&Yule 2021), а в русском, насколько я знаю, общепринятого названия пока нет. В качестве рабочего термина я буду использовать здесь перевод второй части английского термина – расширитель. Было рассмотрено четыре имеющихся в нашем распоряжении текстовых корпуса: 1) корпус Г.Н. и Е.Д. Прокофьевых (1925-1928, около 30000 с/у), 2) корпус Л.А. Варковицкой (1941, более 30000 с/у), 3) корпус ОСиПЛ МГУ (1970-1977, опубликован в Кузнецова и др. 1993, 10000 с/у), 4) мультимедийный корпус МГУ/ИЯз РАН (1996-2015, около 50000 с/у). Хотя все эти корпуса содержат устные тексты, они различаются по способу их фиксации. Тексты двух ранних корпусов записывались исследователями вручную под диктовку рассказчиков, в результате чего они практически лишены некоторых типов дискурсивных маркеров, например, маркеров препаративной подстановки), однако выражения типа «и все такое» в них присутствуют в той же мере, что и в более поздних корпусах, зафиксированных с помощью аудиозаписывающих устройств.

Дискурсивные маркеры рассматриваемого типа не слишком частотны, но они встречаются во всех типах текстов (фольклорных, охотничьих историях, историях жизни и т.д.). При этом представлены они всего двумя исходными лексемами. Первая – это *mi* ‘нечто, вещь’ с ее адъективным, адвербиальным и вербальным дериватами; в грамматиках эта лексема рассматривается как неличное местоимение – неопределенное (Прокофьев 1935; Кузнецова и др. 1980), *joker* (Helinski 1997) или *placeholder* (Kazakevič 2022). У *mi* много разных функций (номинализатор, часть маркера коллективной множественности существительных, маркер препаративной подстановки, заполнитель речевых пауз); расширитель – только одна из этих функций (1). Вторая лексическая единица – это *ts:k/ŋ*, рассматриваемая в словарях как существительное со значением ‘все такое; все, относящееся к чему-то’ (2).

В функции расширителя *mi* отражает флективную морфологию слова, значение которого расширяет (1 и 3). При этом ни одного примера дублирования словообразовательной морфологии в текстах найдено не было.

В противоположность *mi* для *ts:k/ŋ* расширитель является его основной функцией. *Ts:k/ŋ* сочетается только с существительными. В конструкциях с *ts:k/ŋ* используются две стратегии взаимодействия с исходным словом. Первое: было обнаружено несколько примеров отражения *ts:k/ŋ* флективной морфологии исходного слова (4). Второе: в большинстве случаев слово, значение которого расширяется, принимает адъективный показатель –λ, а расширитель – посессивный показатель 3SG (2, 6); в качестве варианта этой стратегии расширитель может оформляться падежным показателем (5).

Оба селькупских расширителя могут встретиться в одном и том же фрагменте текста, в одной и той же фразе. В этом случае *ts:k/ŋ* функционирует как расширитель для существительного, а *mi* – для глагола (6).

## Примеры

(1) ontɪqaj    nɪmtɪ    kɔjɪ-mp-ani    kɔjɪ-mp-ani  
нарочно    потом    кружиться-DUR-3SG    кружиться-DUR-3SG  
yr-sæ    mi-sæ    tott-æɫ-p-ati  
жир-INS    GE-INS    поставить-POB-PSTN-3SG.OBJ  
on-ti    ronæ    saŋʃʃi-mɔ:t-p-a  
RFL-3SG    снаружи    выскочить-SEML-PSTN-3SG  
‘Нарочно потом там крутиться, поставил жир и все такое (на стол), а сам выскочил за дверь’  
(Кузнецова и др. 1993: текст 21)

(2) ni:ni    mi-ŋ-a    po:-λ    tɔ:k-ti  
потом    PH-EP-3SG    дерево-ADJ    GE-POSS.3SG  
raŋʃʃal-n-iti    ty-m-ti    ʃʃɔ:ti-ŋ-iti  
срубить-EP-3SG.OBJ    огонь-ACC-POSS.SG    зажечь-EP-3SG.OBJ  
‘Потом он вот что сделал: нарубил дрова и все такое и разжег костер’ (Кузнецова и др. 1993: текст 26)

(3) qumi-ti-p    ʃlatti-læ    mi-læ    muqilti:ri-k  
человек-PL-ACC    стрелять-CVB    GE-CVB    весь-ADVZ  
yt-ti    qætti-ŋ-iti  
вода-ILL    ударить-EP-3SG.OBJ  
mɔ:t-tis-sæ    mi-n-tis-sæ  
жилище-GEN.POSS.3PL-INS    GE-GEN-POSS.3PL-INS  
‘Постреляв и все такое сделав, людей с жилищами их и всем таким полностью в воду сбросил’ (Прокофьев 1935: текст 2)

(4) nɔ:ti    ʃæqq-ent-ɔ:min    ɲær-kɔ:l    tɔ:k-kɔ:l    maʃʃo:-qit  
впредь    ночевать-FUT-1PL    хлеб-CAR    GE-CAR    лес-LOC  
‘Впредь мы будем ночевать без хлеба и всего такого в лесу’ (Кузнецова и др. 1993: текст 26).

(5) ni:ni    na    iga    moqɪnæ    qən-n-a    nuŋa-λ    tɔ:k-ti-sæ  
потом этот    мужчина    обратно    идти-EP-3SG    бубен-ADJ    GE-GEN.POSS.3SG-INS  
‘Потом этот мужчина пошел обратно с бубном и всем этим (относящимся к бубну)’  
(Варковицкая Архив 1941: текст 37)

(6) loqa-t    oli-λ    tɔ:k-ti    tɛ:qil-læ    mi-læ  
лиса-GEN    голова-ADJ    GE-POSS.3SG    погладить-CVB    GE-CVB  
nɪʃʃi-k    qə:ʃʃi-ŋ-it  
такой-ADVZ    оставить-EP-3SG.OBJ  
‘Она лису по голове и все такое погладив и все такое сделав, оставила (лису)’ (Прокофьев Архив 1925: текст 1)

## Сокращения

GE расширитель (general extender), PH маркер препаративной подстановки (placeholder), EP эпентеза; OBJ объектный тип спряжения; с/у словоупотребление

## Литература

Кузнецова А.И., Хелимский Е.А., Грушкина Е.В. Очерки по селькупскому языку. Тазовский диалект. Том 1. Москва: МГУ, 1980.

#### TOPIC AREA 14: Uralic languages

- Кузнецова А.И., Казакевич О.А., Йоффе Л.Ю. Очерки по селькупскому языку. Тазовский диалект. Том 2. Москва, 1993.
- Прокофьев Г.Н. Селькупский (остяко-самоедский) язык. Часть 1. Селькупская грамматика. Ленинград: Издательство Института народов Севера, 1935.
- Helimski, Eugene. Selkup – Abondolo, Daniel (ed.). The Uralic Languages. London; New York: Routledge, 1997. P. 548-579
- Kazakevič, Olga. Selkup – The Oxford Guide to the Uralic Languages. Edited by: Bakró-Nagy et al., Oxford University Press, 2022. P. 777-816.
- Overstreet, M. Whales, Candlelight, and Stuff Like That: General Extenders in English Discourse. New York: Oxford University Press, 1999.
- Overstreet M., Yule G. General Extenders. The Forms and Functions of a New Linguistic Category. Cambridge: Cambridge University Press, 2021.

## ПАРАДИГМА ИМЕННОГО СКАЗУЕМОГО В НЕНЕЦКОМ ЯЗЫКЕ

*Н. Б. Кошкарева (Институт филологии Сибирского отделения РАН)*

koshkar\_nb@mail.ru

Ненецкие существительные и прилагательные в позиции сказуемого присоединяют лично-предикативные и временные аффиксы (примеры (1) и (2)), для прилагательного отмечена также возможность присоединения показателя симилиатива [Castrén, 1854; Прокофьев, 1937; Терещенко, 1947, 1973; Hajdú, 1963; Salminen, 1993, 1997, 1998; Буркова, 2010; Nikolaeva, 2014]. Парадигма именного сказуемого включает не только синтетические формы, но также и аналитические конструкции, в которых имена сочетаются со вспомогательным бытийным глаголом нэсь ‘быть’ для выражения модальных и аспектуальных значений (примеры (3) и (4)), а также с отрицательным глаголом нись ‘не быть’ (пример (5)). Парадигма именного сказуемого представлена двумя подсистемами: значения персональности и темпоральности выражаются синтетически, тогда как модальные и аспектуальные значения – преимущественно аналитически.

На шкале переходности ненецкие имена существительные и прилагательные занимают место, сближающее их с глагольными формами. В типологии используются понятия NOUNY / VERBY word classes, а также nouns и verbs [Hengeveld, 1992a, Hengeveld 1992b; Wetzer, 1996; Sasse 2001; и др.], которые позволяют признать существование континуума между прототипическими именами и глаголами, в котором ненецкие существительные и прилагательные занимают промежуточное положение.

В электронном атласе WALS (<https://wals.info/>) содержится отдельная карта, посвященная грамматическому кодированию предикативных прилагательных [Stassen, 2013]. Всего в выборке представлено 386 языков, из них: в 151 наблюдается глагольное кодирование, в 132 – неглагольное кодирование, в 103 – смешанное кодирование. При этом отнести ненецкий язык к третьему – смешанному – типу, при котором для предикативных прилагательных возможно и глагольное, и именное кодирование, все-таки нельзя, так как в WALS заявлен только семантический критерий, в соответствии с которым учитывается противопоставление постоянных и непостоянных признаков: если предикативное прилагательное передает постоянный признак (характеризацию), то оно маркируется по именному типу, если оно обозначает состояние, временный или случайный признак – по глагольному.

Для ненецкого в основе противопоставления лежит грамматический признак: глагольный тип маркирования используется для выражения персональности и темпоральности, именной тип маркирования – при помощи аналитической конструкции – для выражения модальности, аспектуальности и отрицания. Таким образом, материалы ненецкого языка позволяют уточнить основания типологии, выделить в смешанном типе дополнительный подтип, который связан с грамматическими, а не семантическими признаками конструкции.

Определение частеречной принадлежности ненецких прилагательных как морфологического класса затрудняется их нестандартным поведением в предикативной позиции. На наш взгляд, целесообразнее характеризовать не переходные признаки того или иного морфологического класса слов, а степень грамматикализации синтаксических отношений, т. е. признать, что аффиксами «сказуемости» оформляются не «части речи», а «синтаксические позиции», тогда возможность лично-предикативного и временного оформления будет относиться к характеристике не прилагательного, а сказуемого как центрального члена предложения, для которого эти значения типичны и обязательны. Тогда

типологическую классификацию именных предложений можно строить в зависимости от степени грамматикализации членов предложения, а не частей речи: любая часть речи как лексическая категория может потенциально оказываться в любой синтаксической позиции, при этом ее морфологические свойства либо полностью соответствуют требованиям этой позиции и тогда они выражаются самой этой формой, либо требуют дополнительного – аналитического – маркирования.

(1) тундр. Тюку вэсаконд њарка нюдм'. [Терещенко 1973: 308]

тюку вэсако=н=д њарка ню=дм'  
 этот старик=GEN.SG=POSS.2SG.SG старший ребенок=SUBJ.1SG  
 'Я старший сын этого старика.'

(2) тундр. Ђули" са"лан?

ђули" са"ла=н  
 очень глупый=SUBJ.2SG  
 'Ты совсем глупый?'

(3) лесн. Ђамы тачипялка њыниш.

ђамы тачипя=лка њы=ниш=  
 какой шаман=APPROX быть=PROB=SUBJ/3Sg  
 'Наверное, немного шаманкой она была.'

(4) лесн. Метятун та'льша њэмай-э, кэт њи"ниша.

метрия=тун та'льша њэ=май=-э  
 невестка=NOM.Sg=POSS.3PL.SG такой быть=PP=SUBJ.3SG-PRTCL  
 кэт њи="ниша=  
 хитрый быть=PROB=SUBJ.3SG  
 'Вот какой, оказывается, была их невестка, хитрая, наверное, была.'

(5) тундр. [Тад нябимдей' ладбата њани',] њэвами нањады нивндараха ња" [НЭ: 260]

њэва=ми нањады ни=внда=раха=  
 голова=NOM.POSS.1SG.SG целый NEG=EV=APPROX=SUBJ.3.SG  
 ња="  
 быть=CONNNEG  
 '[Если он ударит другой раз,] кажется, моя голова не будет цела.'

### Литература

- Буркова С. И. Краткий очерк грамматики тундрового диалекта ненецкого языка (по материалам говоров, распространенных на территории Ямало-Ненецкого автономного округа) // Диалектологический словарь ненецкого языка / Под ред. Н. Б. Кошкаревой. Екатеринбург: Баско, 2010. С. 179–349.
- Прокофьев Г. Н. Ненецкий (юрако-самоедский) язык // Языки и письменность народов Севера. Ч. I. Языки и письменность самоедских и финно-угорских народов / Под ред. Г. Н. Прокофьева. М., Л.: Государственное учебно-педагогическое издательство, 1937. С. 5–52.
- Терещенко Н. М. Очерк грамматики ненецкого (юрако-самоедского) языка. Л., 1947. 272 с.
- Терещенко Н. М. Синтаксис самодейских языков. Л.: Наука, 1973. 323 с.

- Castrén M. A. Grammatik der samojedischen Sprachen. St. Petersburg, 1854. 631 p.
- Hajdú P. The Samoyed peoples and languages. Bloomington: Indiana University, 1963. 113 p.
- Hengeveld K. Parts of speech // Layered structure and reference in a functional perspective / M. Fortescue, P. Harder, L. Kristofferson (Eds.). Amsterdam, Benjamins, 1992a, pp. 29–56.
- Hengeveld K. Non-verbal predication: Theory, typology, diachrony. Berlin: Mouton de Gruyter, 1992b.
- Nikolaeva I. A grammar of Tundra Nenets. Berlin: Mouton de Gruyter, 2014. 511 p.
- Salminen T. Word classes in Nenets: (and a few words about their Uralic parallels) // Festschrift für Raija Bartens, zum 25.10.1993 (MSFOu 215). Helsinki, 1993. Pp. 257–264.
- Salminen T. Tundra Nenets inflection. Helsinki, 1997. 155 p.
- Salminen T. Nenets // The Uralic languages. London: Routledge, 1998. Pp. 516–547.
- Sasse H.-J. Scales between nouniness and verbiness // Language typology and language universals. An international handbook / Ed. by M. Haspelmath, E. König, W. Oesterreicher, W. Raible. Vol. 1. Berlin; New York: Walter de Gruyter, 2001. Pp. 495–509.
- Stassen L. Predicative Adjectives // The World Atlas of Language Structures Online / Dryer M., Haspelmath M. (eds.). Leipzig: Max Planck Institute for Evolutionary Anthropology, 2013 (Available online at <http://wals.info/chapter/118>).
- Wetzer H. The typology of adjectival predication (Empirical approaches to language typology, 17.) Berlin; New York, Mouton de Gruyter, 1996. 398 c.



## КОНСТРУКЦИИ С ПРИЧИННЫМ ЗНАЧЕНИЕМ В СВЕТЕ УРОВНЕВОГО ПОДХОДА: ДАННЫЕ ТАТЫШЛИНСКОГО ГОВОРА УДМУРТСКОГО ЯЗЫКА

А.И. Крюкова (Институт языкознания РАН, Московский государственный университет  
имени М. В. Ломоносова)  
nastyakryukova0077@gmail.com

В докладе на примере татышлинского говора удмуртского языка рассматриваются полипредикативные конструкции с семантикой причины и их употребление на разных уровнях языка: пропозициональном (для связи пропозиции и пропозиции), иллокутивном (для связи пропозиции и речевого акта) и эпистемическом (для связи пропозиции и умозаключения). Материал собран методом элицитации в Татышлинском р-не Республики Башкортостан в 2024 г.

Причинные клаузы передают причину, вызывающую ситуацию в клаузе, выражающей следствие (Заика 2019: 10). Основной гипотезой, выдвигаемой для анализа средств связи пропозиций в уровневой модели (Sweetser 1990; Tsunoda 2012 и др.), является наличие у каждого из них ограничений на сочетаемость с разными уровнями при выражении одного семантического отношения (причины, уступки и пр.). По типологическим данным, причина на иллокутивном и эпистемическом уровнях (Hetterle 2015: 179) выражается практически исключительно полными финитными (синтаксически равноправными – *balanced* в терминологии (Cristofaro 2003; Stassen 1985)) клаузами, тогда как на пропозициональном – как полными, так и малыми (синтаксически неравноправными, или *deranked*) клаузами. На финно-угорском материале соответствующие исследования проводились только для венгерского языка (Kenesei et al. 1998).

Данные татышлинского удмуртского подтверждают типологическое обобщение (Hetterle 2015: 179). На пропозициональном уровне возможно использование как малых (номинализации с падежными показателями и послелогоми, причастия), так и полных клауз; основное различие между средствами касается контролируемости предиката в клаузах причины и результата. Так, номинализация с падежным показателем инструменталиса невозможна при сочетании контролируемого предиката причины и неконтролируемого – результата (1), номинализация с целевым послелогом *ronna* ‘ради’ – с неконтролируемым предикатом причины (2), а подчинительный союз *šusa* (<*šüänä* ‘говорить’) – с неконтролируемым предикатом результата (3). Остальные средства: номинализация с падежным показателем элатива, подчинительные союзы *malâ ke šuono* (вариант *malâ ke šüid* и заимствованный из русского языка *potomu što*) ‘потому что’, *bere* ‘раз’ не имеют семантических ограничений на пропозициональном уровне (4).

Для того чтобы использоваться на иллокутивном или эпистемическом уровнях, средство пропозициональной связи должно связывать не просто пропозиции, а пропозицию и речевой акт или умозаключение, обладать способностью имплицировать в клаузе-результате предикат умозаключения (5) или речевого акта (6). Так как эти предикаты имплицированы, выраженными остаются пропозиции, между которыми нет собственно причинных отношений, поэтому средство связи создает, а не эксплицирует существующую причинную связь. Таким свойством обладают лишь союзы *malâ ke šuono* (а также *malâ ke šüid*, *potomu što*) и *bere*.

Таким образом, причина на иллокутивном и эпистемическом уровнях действительно выражается только финитными клаузами, тогда как на пропозициональном – полными и малыми.

### Примеры

- (1) \**vas'a kij-i-z* *eš-ez* *so-tek* *kafe-je* ***mān-em-en***  
 Вася сердиться-PST-3SG друг-POSS.3SG тот-CAR кафе-ILL идти-NMLZ-INS  
 Ожид. 'Вася разозлился, потому что друг пошел в кафе без него.'
- (2) *ta-ja-z* *tolez'-ēn* *kūaz' zor* ***lüä-m-te-is'***  
 этот-LOC/ILL-POSS.3SG месяц-LOC погода дождь быть-NMLZ-NEG-EL  
 / \****lüä-m-te*** ***ponna*** *sapeg-jos-ēz* *mi* *om* *pot-t-e*  
 быть-NMLZ-NEG ради сапог-PL-ACC мы NEG.PST.1PL выйти-CAUS-PL  
 'Поскольку в этом месяце не было дождей, мы не доставали сапоги.'
- (3) *ta-ja-z* *tolez'-ēn* *ōžāt* *zor-i-z* ***ber-e***  
 этот-LOC/ILL-POSS.3SG месяц-LOC мало дождь идет-PST-3SG зад-ILL  
 / \****šū-sa***, *s'ures ājbāt* *kāl'-i-z*  
 говорить-CVB дорога хороший остаться-PST-3SG  
 'Поскольку в этом месяце было мало дождей, дороги остались хорошими.'
- (4) a. *ruslan* *e'zamen-ze* *umoj* *s'ot-i-z* ***ma-lā***  
 Руслан экзамен-ACC.POSS.3SG хорошо дать-PST-3SG что-DAT  
***ke*** ***šū-ono*** *tros* *uža-∅-z*  
 если говорить-DEB много работать-PST-3SG  
 b. *ruslan* *tros* *uža-∅-z* ***ber-e*** *e'zamen-ze*  
 Руслан много работать-PST-3SG зад-ILL экзамен-ACC.POSS.3SG  
*umoj* *s'ot-i-z*  
 хорошо дать-PST-3SG  
 'Руслан хорошо сдал экзамен, потому что много занимался.'
- (5) a. *vas'a* *už-is'* *bert-em,* ***ma-lā*** ***ke*** ***šū-ono***  
 Вася работа-EL приходит-PST2 что-DAT если говорить-DEB  
*mašina-jez* *otān* *sāl-e*  
 машина-POSS.3SG там стоять-PRS.3SG  
 b. *vas'a-len* *mašina-jez* *otān* *sāl-e* ***ber-e,*** *so*  
 Вася-GEN машина-POSS.3SG там стоять-PRS.3SG зад-ILL тот  
*už-is'* *bert-em*  
 работа-EL приходит-PST2  
 '[Я делаю вывод, что] Вася вернулся с работы, потому что его машина тут стоит.'
- (6) a. *žog* *vetlā-sa* *bertā-m-ed* *pot-e* ***ber-e,***  
 быстрый ходить-CVB приходит-NMLZ-POSS.2SG выходит-PRS.3SG зад-ILL  
*vārž'ā-∅* *al'i* *ik*  
 двигаться-IMP сейчас же  
 b. *vārž'ā-∅* *al'i* *ik* ***ma-lā*** ***ke*** ***šū-ono*** *žog*  
 двигаться-IMP сейчас же что-DAT если говорить-DEB быстрый  
*vetlā-sa* *bertā-m-ed* *pot-is'ko-d*  
 ходить-CVB приходит-NMLZ-POSS.2SG выходит-PRS-2SG  
 '[Я прошу тебя:] Выезжай сейчас же, раз ты хочешь быстро съездить.'

### Список условных сокращений

1-3 лицо; acc – аккузатив; car – каритив; cvb – конверб; dat – датив; deb – дебитив; el – элатив; ill – иллатив; imp – императив; ins – инструменталис; gen – генитив; loc – локатив; neg

– отрицание; nmlz – номинализация; pst – прошедшее время; pst2 – второе прошедшее время; pl – множественное число; poss – посессивность; pres – настоящее время; sg – единственное число; vn – отглагольное имя.

### **Литература**

- Заика Н. М. Полипредикативные причинные конструкции в языках мира: пространство типологических возможностей. Вопросы языкознания. 2019. 4. С. 7 – 32.
- Cristofaro S. Subordination. Oxford: Oxford University Press, 2003.
- Hetterle K. Adverbial clauses in cross-linguistic perspective. Berlin/Boston: Walter de Gruyter GmbH Co KG, 2015.
- Kenesei I., Vago R. M., Fenyvesi A. Hungarian. London: Routledge, 1998.
- Stassen L. Comparison and Universal Grammar. Oxford: Basil Blackwell, 1985.
- Sweetser E. From etymology to pragmatics: Metaphorical and cultural aspects of semantic structure. Cambridge: Cambridge University Press, 1990.
- Tsunoda M. 2012. Five-level classification of clause-linkage in Japanese. Studies in Language. 2012. 36 (2). P. 382 – 429.

**Исследование выполнено при поддержке гранта РФФ «Связь пропозициональных единиц в предложении и в тексте: семантика и пути грамматикализации» № 22-18-00528.**

## "ВСПОМОГАТЕЛЬНОЕ НАРЕЧИЕ" И ЛИНЕЙНАЯ СТРУКТУРА ГЛАГОЛЬНОГО КОМПЛЕКСА В ЭСТОНСКОМ ЯЗЫКЕ

Л.Ю. Муковская (Санкт-Петербургский государственный университет,  
Российский государственный педагогический университет имени А.И. Герцена)  
larissa\_mukovsky@yahoo.com

Объектом исследования являются единицы, традиционно определяемые в русскоязычной лингвистике как вспомогательные (аффиксальные) наречия (эст. *abimäärsõnad*), входящие в структуру слитных глаголов (эст. *ühendverbid*) (Кюльмоя и др. 2003: 76). Статус этих единиц описывается в эстонских грамматиках неоднозначно. С одной стороны, они образуют самостоятельную группу «наречия» в частеречной классификации; с другой стороны, они функционируют как грамматические морфемы (Veismann, Erelt 2017: 420). Вспомогательные наречия образуют единый семантический комплекс с глагольной основой, они не только могут привносить новые значения (локативное, перфективное, значение состояния, модальное) в глагол, но и в составе глагольного комплекса определять структуру предложения (Там же: 104-107, 420-421). В литературе способность этих единиц занимать разные позиции в предложении, в том числе по отношению к соотносимой глагольной основе, описано довольно упрощенно и не отражает реальной картины функционирования этих единиц. В результате одни авторы предлагают типологически рассматривать их как превербы (сравнивая с превербами в венгерском языке) (см. Муковская 2015), другие авторы считают, что эти элементы, как в английском или скандинавских языках, «всегда или почти всегда следуют за глаголом» (Аркадьев 2015: 17). Очевидно, что имеющиеся описания эстонской грамматики не дают верной картины синтаксиса рассматриваемых единиц. Например, последнее фундаментальное описание синтаксиса эстонского языка (Erelt, Metslang 2017) не содержит информации о синтаксисе эстонских вспомогательных наречий в составе простого предложения или сложных глагольных конструкций, поэтому для типологических исследований остается только одно: воспользоваться учебниками практической грамматики эстонского языка, где поведение этих элементов (как это представлено в грамматиках) можно свести к трем правилам: 1) вспомогательное наречие в составе причастных форм допускает слитное написание; 2) с инфинитивной глагольной основой вспомогательное наречие занимает левую позицию по отношению к глагольной основе; 3) в личной и имперсональной спрягаемой форме вспомогательного наречия находится в постпозиции (чаще в конце предложения).

Попытка проследить поведение вспомогательных наречий на примерах текстов эстонских корпусов дает гораздо более сложную картину. Употребление вспомогательного наречия в препозиции по отношению к личной и имперсональной глагольной основе (т.е. в отличие от правила 3) мотивируется рядом конкретных факторов. Современная корпусная лингвистика позволяет произвести исчисление факторов, влияющих на позицию вспомогательного наречия в линейной структуре эстонского предложения. Два определяющих эту позицию фактора – прагматическая структура высказывания и употребление в структуре придаточного предложения; возможно также сочетание этих факторов.

В высказываниях с выделенным фокусом (вопросительных, оптативных), а также таких, где фокус высказывания приходится на глагол, глагольная основа занимает крайнюю левую позицию в предложении, а вспомогательное наречие находится в препозиции к глаголу:

(1) *Mis sa kõigepealt toast välja viisid?* ‘Что ты прежде всего из комнаты вынес?’

В составе придаточных предложений с союзами (союзными словами), например времени, условия:

(2) Kui endast täitsa välja lähen, võin kallale minna küll! ‘Если я из себя совсем выйду, то могу и наброситься!’

Таким образом, корпусное исследование синтаксических особенностей вспомогательного наречия позволяет не только ввести в научный оборот типологических исследований эстонский материал, но и восполняет существенные пробелы в описании эстонского синтаксиса.

### Литература

- Аркадьев П.М. Ареальная типология префиксального перфектива (на материале языков Европы и Кавказа). Москва: Языки славянской культуры, 2015.
- Кюльмоя И., Вайгла Э., Солль М. Краткий справочник по контрастивной грамматике эстонского и русского языков. Тарту: Tartu Ülikooli Kirjastus, 2003.
- Муковская Л.Ю. Венгерская глагольная приставка vs эстонское аффиксальное наречие (в плену терминологии). Н. Г. Зайцева, Е. В. Захарова и др.(редкол.). Материалы научной конференции «Бубриховские чтения: гуманитарные науки на Европейском Севере». Петрозаводск, 1-2 октября 2015 г. С. 242-247. URL: [http://resources.krc.karelia.ru/illh/doc/knigi\\_stati/bubrih\\_cht\\_2015.pdf](http://resources.krc.karelia.ru/illh/doc/knigi_stati/bubrih_cht_2015.pdf) Дата обращения 19.07.2024.
- Erelt, M., Metslang, H. (toim.) Eesti keele süntaks. Eesti keele varamu III. Tartu: Tartu Ülikooli Kirjastus, 2017.
- Veismann A., Erelt M. Määrsõnafraas. Erelt, M., Metslang, H. (toim.) Eesti keele süntaks. Eesti keele varamu III. Tartu: Tartu Ülikooli Kirjastus, 2017. 416-429.

## НОМИНАЦИИ ТРУДЯГИ И ЛЕНТЯЯ В ПРИБАЛТИЙСКО-ФИНСКИХ ЯЗЫКАХ: РЕКОНСТРУКЦИЯ ПРОТОТИПИЧЕСКОЙ СЕМАНТИКИ ДВИЖЕНИЯ

И. И. Муллонен (Институт языка, литературы и истории  
Карельского научного центра РАН)  
irma.mullonen@hotmail.com

Доклад подготовлен в русле этнолингвистики, исследующей соотношение языка и народного менталитета, и использует некоторые методологические разработки и результаты исследований, полученные в славянской этнолингвистике, напр.

(Березович 2014, Толстая 2008). Рассмотрен ряд вторичных номинаций прибалтийско-финских диалектных и общенародных номинаций трудяг и лентяев (в общей сложности более 30 лексем), которые демонстрируют повторяемость линии семантического развития. Первые через этап ‘быстрый, энергичный, страстный’ восходят к основам, маркирующими резкое, быстрое, интенсивное движение: *käpätä*, ‘идти, шагать быстро’ (фин.), ‘легонько ударить, стукнуть’ (карел.) → фин. *käreä*, карел. *kärie* ‘быстрый; жадный; трудолюбивый’ (Муллонен, Пашкова 2020: 218).

Вторые, соответственно, демонстрируют семантическую деривацию по линии ‘ленивый’ ← ‘медлительный’ ← ‘делать или двигаться медленно, преодолевая сопротивление’: фин. *kihna*, *kihhuri* ‘медлительный; ленивый’ ← фин., карел., эст. *kihnata* ‘о медленном, вызывающем затруднение действии, напр., тащить с трудом; натирать пол; идти, едва волоча ноги’.

Обозначенная регулярность мотивационных моделей задает определенный алгоритм для поиска этимологических истоков слов, репрезентирующих отношение к труду. Сейчас лексемы, отражающие установленную семантическую парадигму, нередко фактически разведены по разным этимологическим статьям и связь между ними никак не обозначена. Так, в этимологическом словаре «Suomen sanojen alkuperä» в словарной статье *käreä* никак не обозначена связь с глаголом *käpätä*, номинация *huima* ‘трудолюбивый, проворный в работе’ признается «отчасти скандинавской», в то время как глагол *huimia* ‘быстро идти; махать; колотить’, приводимый в отдельной статье, предлагается рассматривать как контаминацию *huitoa* и *suimia* [<https://kaino.kotus.fi/ses/>].

### Литература

- Березович Е. Л. Русская лексика на общеславянском фоне: семантико-мотивационная реконструкция. М.: Русский Фонд Содействия Образованию и Науке, 2014.
- Муллонен И. И., Пашкова Т. В. Семантическая модель «усердный» в прибалтийско-финских языках // Ежегодник финно-угорских исследований. 2020, т.14, вып. 2. С.214-221.
- Толстая С. М. Пространство слова. Лексическая семантика в общеславянской перспективе. М.: Индик, 2008.
- Электронный ресурс: Suomen kielen etymologinen sanakirja. URL: <https://kaino.kotus.fi/ses/>.  
Дата обращения 10.07.2024.



## ВАРЬИРОВАНИЕ ПОРЯДКА СОСТАВЛЯЮЩИХ БЫТИЙНО-ПРОСТРАНСТВЕННЫХ ТИПОВЫХ СИНТАКСИЧЕСКИХ СТРУКТУР В СУРГУТСКОМ ДИАЛЕКТЕ ХАНТЫЙСКОГО ЯЗЫКА

*И.М. Плотников (Институт филологии Сибирского отделения РАН)*  
iliaplotnikov@gmail.com

Описание способов выражения коммуникативной структуры высказывания является в настоящий момент активно развивающимся направлением исследования уральских языков. Одним из значимых средств коммуникативного варьирования в обско-угорских языках является варьирование порядка составляющих, характерное для большинства уральских языков (Vilkuna 1998).

В настоящем исследовании рассматривается порядок составляющих как одно из средств коммуникативной парадигматики бытийно-пространственных типовых синтаксических структур в сургутском диалекте хантыйского языка на материале корпуса фольклорных и художественных текстов (832 примера). Под типовой синтаксической структурой мы вслед за Н. Б. Кошкарёвой понимаем устойчивые синтаксические построения с прототипическими значениями, отражающие совокупность предложений с разным пропозициональным значением, формируемых на основе общей формальной структуры (Кошкарёва 2015). Блок бытийно-пространственных ТСС объединяет структурно и семантически близкие ТСС бытия и движения, состоящие из трёх компонентов: субъекта (S), локализатора (LOC) и предиката (PR). Характерной особенностью этих ТСС является относительная редкость и периферийность морфосинтаксических вариантов, обусловленных употреблением страдательного залога, и отсутствие вариантов, обусловленных объектным спряжением, которые играют значительную роль в коммуникативной парадигматике других ТСС с прототипической событийной семантикой, что обуславливает повышенное значение порядка составляющих.

Общие принципы варьирования порядка составляющих в хантыйском языке характеризуют его как типичный язык с подвижным базовым порядком SOV: сказуемое преимущественно помещается в конец высказывания, а рематические компоненты высказывания – в предглагольную позицию (Nikolaeva 1999: 57–61; Кошкарёва 2007: 34–35; Sosa 2017: 177). Эти принципы соблюдаются в рассматриваемой выборке: частотными являются два варианта расположения компонентов предложения (при условии эксплицитного выражения всех трёх компонентов) – S LOC PR и LOC S PR. Противопоставление между двумя порядками составляющих, ассоциированными с рематизацией субъекта и локализатора, для бытийных предложений традиционно описывается в терминах противопоставления конструкций экзистенции и локализации и наблюдается в большинстве уральских языков (Laakso, Wagner-Nagy 2022). Сопоставление парадигм ТСС бытия и движения позволяет показать, что эти варианты являются отражением общего механизма варьирования порядка составляющих.

Детальный коммуникативный анализ показывает, что отношение между порядком составляющих и коммуникативным устройством в рассматриваемой выборке не однозначно. Во-первых, в ряде примеров наблюдается употребление порядка составляющих S LOC PR в высказываниях с рематизированным субъектом. Во-вторых, выделена группа высказываний верификативного характера с рематизацией предиката, в которых употребляются оба варианта порядка составляющих. Конкуренция между вариантами S LOC PR и LOC S PR в высказываниях, в которых локализатор не является ремой, может рассматриваться как



явление, ограниченное только частью реализаций рассматриваемых ТСС, так как выявлено только в высказываниях с непрототипическими способами выражения локализатора, к которым мы относим наречия (включая местоимения-наречия), провербы и личные местоимения. Отличие коммуникативных парадигм реализаций с этими типами локализаторов может быть обусловлено как их информационным статусом, предполагающим определённую фоновую компоненту пространственных отношений, так и особым статусом провербов и производных от них или функционально сближающихся с ними наречий. Наличие этой конкуренции может рассматриваться как одна из черт коммуникативной системы сургутского диалекта хантыйского языка, которая не отмечалась ранее на материале других диалектов хантыйского языка и родственных языков.

### **Литература**

- Кошкарёва Н.Б. Типовые синтаксические структуры в языках разных систем как отражение единиц языка и речи. *Сибирский филологический журнал*. 2015. № 2. С. 14–26.
- Кошкарёва Н.Б. Средства выражения актуального членения в сургутском диалекте хантыйского языка (в сопоставлении с другими уральскими языками и диалектами хантыйского языка). *Вестник НГУ*. 2007. Т. 6. Вып. 2. С. 34–43.
- Laakso J., Wagner-Nagy B. Existential, locational, and possessive sentences. *The Oxford Guide to the Uralic Languages*. Oxford: Oxford University Press, 2022. P. 970–980.
- Nikolaeva I. *Ostyak*. München: Lincom Europa, 1999.
- Sosa S. Functions of morphosyntactic alterations, and information flow in Surgut Khanty discourse. Helsinki: Unigrafia, 2017.
- Vilkuna M. Word order in European Uralic. *Constituent Order in the Languages of Europe*. A. Siewierska (ed.). Berlin: Mouton de Gruyter, 1998. P. 173–233.

## ЛЮДИКОВСКИЕ ДИАЛЕКТНЫЕ МАТЕРИАЛЫ В ВЕПКАРЕ

*А.П. Родионова (Институт языка, литературы и истории*

*Карельского научного центра РАН*

*sashenka22@yandex.ru*

Последние пятнадцать лет в Институте языка литературы и истории (ИЯЛИ) активно развивается направление корпусной лингвистики. В 2009 году был создан Корпус вепского языка. В 2016 году вепский корпус был объединён с карельским и получил название «Открытый корпус вепского и карельского языков», или ВепКар. В течение всего времени работа в корпусе не прерывалась, и за относительно непродолжительный период были достигнуты существенные результаты: электронный ресурс был наполнен не только текстами, но и словарями, а также всевозможными инструментами, которые обеспечивают удобную работу в корпусе. В корпусе уже размещено более 6 тыс. текстов на 53 диалектах карельского и вепского языков, более 68 000 словарных статей и более 2 миллионов слов в текстах.

Люди́ковский подкорпус содержит в себе 329 текстов, большая часть которых – диалектные, их в корпусе 267 (81%), которые включают в себя тексты из образцов люди́ковской речи. Электронный словарь люди́ковского подкорпуса сравнительно небольшой и составляет чуть более 6300 лемм (слов) на севернолу́ди́ковском, среднелу́ди́ковском, южнолу́ди́ковском и михайловском диалектах. Электронный люди́ковский словарь пополнялся, главным образом, материалами «Сопоставительно-ономасиологического словаря диалектов карельского вепского, саамского языков», именно этот словарь послужил основой для создания Люди́ковского диалектного лексикона (сокращенно – ЛДЛ). ЛДЛ – электронный диалектный словник, в котором представлено 1416 понятий на русском языке, более 4 тыс. лемм на святозерском, михайловском и галлезерском диалектах, привязанных к этим понятиям. Из 4 тыс. лемм более половины (2487) – это имена существительные, четверть (1020) – глаголы, 350 прилагательных, 86 наречий, 33 местоимения 31 числительное, 26 фразеологизмов. В течение полугода нами было добавлено более 4,5 тыс. значений слов, к словам привязано около 20 тыс. примеров из корпуса и более 93 тыс. словоформ.

**Финансовое обеспечение исследования осуществлялось из средств федерального бюджета на выполнение государственного задания КарНЦ РАН (Тема: Прибалтийско-финские языки Северо-Запада России в условиях цифровизации научных знаний (2024-2028). Номер гос.регистрации: 124022000089-4).**

## СИНТАКСИЧЕСКИЕ СВОЙСТВА ГЕНИТИВА С «ЯКОРНЫМИ» И «НЕЯКОРНЫМИ» ЗНАЧЕНИЯМИ В БЕСЕРМЯНСКОМ УДМУРТСКОМ

*Н.В. Сердобольская (Институт языкознания РАН)*  
serdobolskaya@gmail.com

Генитив в финно-угорских языках может занимать различные структурные позиции, в зависимости от семантики посессивного отношения (в терминах Aikhenvald, Dixon 2013) – ср. *specifier genitive vs. descriptive genitive* в финском языке (Jokinen 1991, Christen 2001). В частности, в финском, мокша-мордовском и горномарийском языках различные морфосинтаксические свойства проявляют конструкции, где генитив выражает базовые посессивные отношения и генитив в т.н. «неякорных» функциях (согласно Кортъевскаја-Тамм 2002), напр. материал, предназначение, таксономический класс (см. Плешак 2018, Плешак, Холодилова 2023).

Настоящее исследование посвящено анализу конструкций с генитивом 1 (в отличие от генитива 2, или аблатива, который используется при прямом дополнении) в бесермянском удмуртском. Мы рассмотрим конструкции с якорными (1) и неякорными (2) посессивными отношениями и попытаемся определить, влияет ли семантика конструкции на ее синтаксические свойства.

Для решения поставленной задачи была произведена разметка всех примеров с генитивом 1, найденных в корпусе бесермянских устных текстов (beserman.ru), всего проанализировано 936 примеров. Примеры размечены по ряду параметров, включая синтаксическую позицию вершины, семантику посессивного отношения, наличие зависимых, наличие, лицо и число посессивного показателя и др.

В ходе исследования обнаружено, что «неякорные» конструкции с генитивом в большей степени склонны к опущению посессивного показателя на вершине: например, конструкции со значением частей тела выступают без посессива в 2% случаев (1 пример из 50); конструкции со значением родства в ок. 9% случаев (9 из 101), в то время как генитив со значением авторства, ассоциативного отношения, предназначения и материала допускают опущение посессива более чем в 50% случаев, см. пример (3) на предназначение.

Для определения структурных свойств конструкций с различными посессивными отношениями проводилась работа с носителями. Проверялись следующие диагностические свойства:

- 1) возможность опущения посессива (3),
- 2) взаимный порядок генитива, демонстративов и кванторов (4),
- 3) перестановка генитива и вершины,
- 4) разрыв генитива и вершины,
- 5) замена вершины на анафору (данное и следующее свойства тестируют допустимость генитива в позиции внешнего посессора; см. (Едыгарова 2010) относительно литературного удмуртского; (Усачёва, Архангельский 2015) относительно бесермянского), ср. (5),
- 6) замена вершина на вопросительное местоимение, ср. (6),
- 7) возможность *case stacking* при опущении вершины (специфическая конструкция пермских языков).

Мы покажем, что с точки зрения практически всех рассмотренных свойств генитив в конструкциях с якорными отношениями ведет себя так же, как и с неякорными.

Есть, однако, два свойства, где семантика посессивного отношения оказывается релевантна – опущение посессива (3) и возможность *case stacking*. Мы предлагаем объяснение

данному факту, исходя из референциального статуса генитивного участника. В бесермянском посессив чаще всего опускается при генерическом или нереперентном посессоре, ср. (7). Соответственно, для тех посессивных отношений, которые обычно сочетаются с генерическим или нереперентным посессором, характерно опущение посессива.

### Примеры

- (1) ož' pereš'-len nāl-âz gondâr-ez pāja-lt-i-z.  
так старый-GEN1 дочь-Р.3(SG) медведь-ACC обманывать-SMLF-PST-3(SG)  
'Вот так старикова дочь перехитрила медведя.' (Корп)
- (2) äšk-em jetân-len kuro-jez č'uz ul-e=na  
выдернуть-NMLZ лён-GEN1 солома-Р.3(SG) жёлтый быть-PRS.3SG-ещё  
(Воспоминания о сборе льна) 'Солома от собранного льна ещё желтая.' (Корп)
- (3) tač'e ta <...> gān sapeg-len koloda šu-iš'k-e  
такой этот войлок сапог-GEN1 колода говорить-DETR-PRS.3SG  
'...у валенка это называется колодка' (Корп)
- (4) so kâšno-os-len / kâšno-os-len so d'erem-z-â č'eber-eš'  
тот женщина-PL-GEN1 / женщина-PL-GEN1 тот платье-Р.3-PL красивый-ADJ.PL  
'Эта женская одежда красивая.' (Элиц)
- (5) a kijed-len š'ogovno so äžât ləp=ke=no, vož'-e=uk.  
а навоз-GEN1 все.равно DEM немного рыхлый-если-ADD держать-PRS.3SG-EMPH  
'Навозная [зола] ведь все равно немного лучше перемешивается.' (Корп)
- (6) motor-len kâl-iš'k-e kwara-ez. – mar kâl-iš'k-e  
мотор-GEN1 слышать-DETR-PRS.3SG голос-Р.3(SG) что слышать-DETR-PRS.3(SG)  
motor-len?  
мотор-GEN1  
'Слышно звук мотора.' – букв. 'Что слышно (у) мотора?' (Элиц)
- (7) l'egit'-jos-len pād'-d'os ug viš'-o.  
молодой-PL-GEN1 нога-PL NEG.PRS болеть-PRS.3PL  
'У молодых ноги не болят.' (Элиц)

### Литература

- Едыгарова С. 2010. Категория посессивности в удмуртском языке. Канд. дисс. Тарту: Tartu Ülikool Kirjastus.
- Плешак П.С. 2023. Базовые синтаксические характеристики именной группы. // Кашкин Е.В., 2023 (ред.) Элементы горномарийского языка в типологическом освещении. М.: Буки-Веди, 154–209.
- Плешак П.С., Холодилова М.А. 2018, Именная группа // Толдова С.Ю., Холодилова М.А. 2018. Элементы мокшанского языка в типологическом освещении. М.: Буки-Веди, 272–310.
- Усачёва М.Н., Архангельский Т. 2016. Свойства конструкций с посессором в бесермянском удмуртском. Доклад на конф. "Типология морфосинтаксических параметров 2016", 12–14 октября 2016, М.
- Aikhenvald A. I. U., Dixon R. M. W. (ed.). Possession and Ownership. Oxford University Press, 2013.

- Christen S., 2001, Genitive positions in Baltic and Finnic languages. In *The Circum-Baltic Languages: Grammar and typology*. John Benjamins.
- Jokinen K., 1991, On the two genitives in Finnish, in *Working Papers VII/12. European Science Foundation Programme in Language Typology (EUROTYP), Subgroup 7: Noun Phrase Structure*.
- Koptjevskaja-Tamm M. Adnominal possession in the European languages: form and function. In *Sprachtypologie und Universalienforschung* 55. 2002. P. 141–172.

**RSF Grant № 24-18-00199**

## КОНСТРУКЦИЯ СО ЗНАЧЕНИЕМ 'КАЗАТЬСЯ' В ТАТЫШЛИНСКОМ ГОВОРЕ УДМУРТСКОГО ЯЗЫКА

Ю. В. Синицына (Московский государственный университет имени М. В. Ломоносова)  
jv.sinitsyna@yandex.ru

Объектом исследования, выполненного на материале татышлинского говора удмуртского языка (< пермские < уральские), является конструкция с глаголом *potânê* 'выйти' в значении 'казаться' (1). Материал собран в Татышлинском районе Республики Башкортостан в 2022-2023 гг. методом анкетирования.

Конструкция с глаголом *потыны* 'выйти' (а также *малпаны, кожаны* 'думать, полагать') упоминается в (Алатырев (ред.) 1970: 129, 131, 140), где частично описаны её свойства, например, использование сравнительного маркера *кадь* в качестве комплементаризера. В исследовании, посвященном полипредикативным конструкциям в литературном удмуртском (Шутов 2002), конструкции с глаголом *потыны* в значении 'казаться' также зафиксированы, есть информация о *кадь* как о сравнительном союзе (там же, 200), однако автор не проводит последовательного сопоставления свойств таких конструкций ни с конструкциями с сентенциальными актантами (КСА), включающими другие комплементаризеры, ни со сравнительными конструкциями с маркером *кадь*. В обзоре свойств КСА (Сердобольская и др. 2012) интересующие нас конструкции не упомянуты.

Глаголы типа *казаться, сеет* и т.д. отнесены в (Dixon 1995) к группе вторичных предикатов, которые сами не описывают ситуацию, а изменяют ее характеристики — например, указывая на степень уверенности говорящего в сообщаемой информации. Ввиду особой семантики такие конструкции не всегда рассматриваются вместе с КСА с первичными предикатами (например, со значением 'хотеть', 'говорить' и т.д.).

В то же время немало конкретно-языковых и типологических исследований (Aijmer 2009; Cornillie 2007) и др., посвящены средствам выражения эпистемической модальности, к которым относится конструкция с глаголом *potânê* в значении 'казаться'. Однако такие исследования скорее сосредоточены на вопросах семантики — например, на уточнении функций эпистемических предикатов в зависимости от способа ввода СА (Aijmer 2009). Морфосинтаксические свойства комплементаризеров при таких глаголах отходят на второй план.

Цель исследования — рассмотреть синтаксические свойства конструкции с глаголом *potânê* и комплементаризером *kad'*. Преимущественно мы будем сравнивать эту конструкцию с КСА, в которых зависимая предикация вводится с помощью союза *šü(ä)sa* 'что' (Давидюк 2023). Мы также коснемся свойств *kad'* как маркера стандарта сравнения в сравнительных конструкциях.

Употребляясь при глаголе *potânê*, *kad'* способен вводить финитный СА (1), аналогично КСА с союзом *šü(ä)sa* (3). В то же время в сравнительных конструкциях *kad'* может оформлять только нефинитный стандарт сравнения (2).

Для КСА с союзом *šüäsa* носители свободно допускают два порядка главной и зависимой клаузы: соположение (3а) и вложение зависимой клаузы в главную (3б), для конструкции со значением 'казаться' предпочтительно вложение зависимой части в главную, ср. (1) и (4). В конструкции с глаголом *potânê* возможно факультативное оформление зависимого субъекта аккумулятивом (5а), как и в КСА с союзом *šüäsa* (Давидюк 2024), но в этом случае порядок соположения клауз (5б) строго запрещен.

Таким образом, *kad'* как комплементаризер в конструкции с глаголом *potânê* имеет ряд отличий и от союза *šüäsa*, и от *kad'* в сравнительных конструкциях. В докладе мы рассмотрим

прочие особенности употребления *kad'* в КСА с *potânê* и другими глаголами восприятия (*adž'is'kânê* 'видеться' и др.) — например, возможность оформления КСА *kad'* и *šüäsa* одновременно и возникающие в связи с этим семантические эффекты. По итогам будет сделан вывод о степени обособленности конструкции с *potânê* в системе КСА в татышлинском удмуртском.

### Примеры

- (1) pet'a-lê ton košk-i-d kad' pot-i-z.  
Петя-DAT ты уйти-PST-2SG как выйти-PST-3SG  
'Пете показалось, что ты уехал'.
- (2) pet'a vas'a-lenekt-em-ez / \*vas'a ekt-e kad'  
Петя Вася-GEN танцевать-NMLZ-POSS.3SG Вася танцевать-PRS.3SG как  
alama kârž'a-Ø.  
плохой петь-PRS.3SG  
'Петя поет так же плохо, как Вася танцует'.
- (3) а. vas'a tod-e pet'a košk-i-z šüäsa.  
Вася знать-PRS.3SG Петя уйти-PST-3SG что  
б. vas'a pet'a košk-i-z šüäsa tod-e.  
Вася Петя уйти-PST-3SG что знать-PRS.3SG  
'Вася знает, что Петя уехал'. (Давидюк 2023: 28)
- (4) ?pet'a-lê pot-i-z ton košk-i-d kad'.  
Петя-DAT выйти-PST-3SG ты уйти-PST-2SG как  
'Пете показалось, что ты ушла'.
- (5) а. pet'a ton-e košk-i-z kad' pot-i-z  
Петя ты-ACC уйти-PST-3SG как выйти-PST-3SG  
б. \*pet'a pot-i-z ton-e košk-i-z kad'.  
Петя выйти-PST-3SG ты-ACC уйти-PST-3SG как  
'Пете показалось, что ты уехал'.

### Сокращения

2,3 – лицо; acc – аккузатив, gen – генитив; dat – датив; nmlz – номинализация; poss – посессив; prs – настоящее время; pst – прошедшее время; sg – единственное число

### Литература

- Алатырев В. И. (ред.) Грамматика современного удмуртского языка. Синтаксис простого предложения. Ижевск: «Удмуртия», 1970.
- Давидюк Т. И. Конструкции с сентенциальными актантами в татышлинском говоре удмуртского языка. Рукопись, 2023.
- Давидюк Т. И. Конструкции с аккузативным субъектом в татышлинском говоре удмуртского языка. Тезисы конференции «Малые языки в большой лингвистике» (Москва, МГУ / ИЯз РАН, 12–13 апреля 2024 г.). Электронная публикация: [http://tipl.philol.msu.ru/index.php/download\\_file/view/2005/1219](http://tipl.philol.msu.ru/index.php/download_file/view/2005/1219). Дата обращения 28.06.2024
- Сердобольская Н. В., Ильевская А. А., Минор С. А., Митева П. С., Файнвейц А. В., Матвеева Н. С. Конструкции с сентенциальными актантами в финно-угорских языках. Кузнецова А. И., Сердобольская Н. В., Толдова С. Ю., Сай С. С., Калинина Е. Ю. (ред.). Финно-



угорские языки: фрагменты грамматического описания. Формальный и функциональный подходы. М.: Языки славянских культур, 2012. 382–47

Шутов А. Ф. Пути развития гипотактических отношений в удмуртском языке. Диссертация на соискание ученой степени доктора филологических наук, Ижевск. 2002.

Aijmer K. Seem and evidentiality. *Functions of Language*. 2009. 16. 63-88.

Cornillie B. Evidentiality and epistemic modality in Spanish (semi)-auxiliaries. A cognitive-functional approach. Berlin: Mouton de Gruyter. 2007.

Dixon R. M. W. Complement Clauses and Complementation Strategies. Palmer F. R. (ed.). *Grammar and Meaning*. Cambridge: Cambridge University Press, 1995. 175–221.

**Исследование поддержано Российским научным фондом (проект № 22-18-00285, выполняемый в МГУ имени М. В. Ломоносова).**

## ПРЕВЕРБЫ ОБСКО-УГОРСКИХ ЯЗЫКОВ

*В.Н. Соловар (Обско-угорский институт прикладных исследований и разработок)*  
solovarv@mail.ru

Превербны распространены во многих языковых ареалах, а среди уральских языков – во всех угорских языках (Kiefer 1997), а также в селькупском языке (Кузнецова 1980: 310-313). Превербны – служебные слова, находящиеся в препозиции к глагольной словоформе, выражающие в первую очередь пространственные значения (Kiefer, Honti 2003). Подробно описаны превербны венгерского языка (Ladányi 2000; Kiss 2004; Honti 1999a, 1999b), имеются статьи о преверббах в обско-угорских языках (Kiefer 1997; Virtanen 2014); (Варда 2016) и др. Понятие «сателлит глагола» употреблено Л. Талми для глагольных слов, которые включают информацию о пути следования не в корень глагола, а в зависимый компонент. Так автор отмечает, что сателлиты, с точки зрения происхождения, соотносятся с компонентами разных классов слов – предлогами, глаголами, именами существительными и наречиями (2007, 138–139]. Аспектуальный и дискурсивный анализ превербальных единиц нух и йухи в западных диалектах выполнен А. Н. Закировой, Н. А. Муравьевым (2019).

В обско-угорских языках единицы с подобной функцией мы называем превербными.

Превербом мы считаем служебную часть речи, маркирующую позицию предмета в пространстве, участвующую в словообразовании и изменении аспектуальных свойств глагола, модифицирующую семантику глагола в зависимости от синтаксической сочетаемости.

В рассматриваемых диалектах хантыйского и мансийского языков выявлены закономерности перехода глаголов из одной ЛСГ в другую при сочетании с определенным превербом, исследовано изменение системы валентностей и синтаксическая сочетаемость глаголов с определенным превербом. Так, например, преверб хулт / холт / хош / хот в обско-угорских языках формирует две акциональные модели элементарного простого предложения (модель отделения объекта и самопроизвольного отделения), две пространственные модели (перемещения и движения) и две статальные модели (модель саморазрушения и изменения состояния). Варьирование предиката направлено на один из компонентов: для акциональных моделей – на объект, для пространственных моделей – на субъект и объект. У глаголов в сочетании с превербом система валентностей уменьшается, локативные валентности берёт на себя преверб, происходит модификация их семантики. Валентность двухвалентных акциональных глаголов не изменяется. Преверб ёл формирует, в основном, пространственные модели, однако, при статальных глаголах происходит погружение субъекта или объекта в состояние полного покоя, при акциональных – окончательное завершение действия. Это свойственно для статальных и акциональных предложений, система валентностей и тип модели для них не изменяется. Превербальная единица составляет аспектуальный вариант статальной или акциональной модели, мы наблюдаем варьирование в пределах парадигмы модели. Бытийно-пространственные предложения имеют особенности в коммуникативной структуре: превербальные единицы обращают внимание на актуализацию предиката (предикат – в реме), отчего позиции локализатора сокращаются, финишная точка становится неопределённой или неважной. Количество валентностей изменяется только при глаголах движения и перемещения. Так, например, в мансийском языке с помощью преверба ёл формируются две пространственные модели (перемещения и движения), аспектуальные вариации акциональной модели элементарного простого предложения (модель воздействия на объект) и две статальные модели (модель изменения психического состояния одушевлённого лица и модель изменения физического состояния одушевлённого лица). Модификация предиката влияет на один компонент: в акциональных моделях – на объект, в

пространственных моделях – на субъект и объект. Под влиянием преверба ёл система валентностей глаголов уменьшается, пространственные валентности инкорпорирует в себя преверб, происходит модификация семантики глаголов. Двухвалентные акциональные глаголы свою валентность не изменяют.

Превербам также свойственна антонимия и синонимия.

### Литература

- Варда В. Е. Превербы в восточных диалектах хантыйского языка // Вестник ТГПУ. 2016. № 2. С. 43–49.
- Закирова А. Н., Муравьев Н.А. Превербы по́х и жо́х в западных диалектах хантыйского языка: аспектуальный и дискурсивный анализ // Урало-алтайские исследования. 2019. № 4 (35). С. 53–70.
- Кошкарева Н. Б. Бытийно-пространственные типовые синтаксические структуры и их семантика в хантыйском и ненецком языках // Вестник НГУ. Серия: История, филология. 2018. Т. 17. № 9. С. 53–65.
- Кузнецова и др. 1980 – Кузнецова А. И., Хелимский Е. А., Грушкина Е. В. Очерки по селькупскому языку. Т. 1. М., 1980. {Kuznetsova A. I., Khelimskiy E. A., Grushkina E. V. Selkup grammar sketches. Vol. 1. M, 1980}.
- Honti 1986 – Honti L. Chrestomathia ostiatica:(osztják nyelvjárási szöveggyűjtemény nyelvtani vázlattal és történeti magyarázatokkal). – Tankönyvk., 1986.
- Honti 1999a – Honti L. Das Alter und die Entstehungsweise der “Verbalpräfixe” in uralischen Sprachen (Unter besonderen Berücksichtigung des Ungarischen). Teil 1 // Linguistica Uralica. 1999. Vol. 35, 2, S. 81–97.
- Honti 1999b – Honti L. Das Alter und die Entstehungsweise der “Verbalpräfixe” in uralischen Sprachen (Unter besonderen Berücksichtigung des Ungarischen). Teil 2 // Linguistica Uralica. 1999. Vol. 35, 3, S. 161–176.
- Kiefer 1997 – Kiefer F. Verbal prefixation in the Ugric languages from a typological-areal perspective // S. Eliasson, E. H. Jahr (eds.). Language and its Ecology: Essays in Memory of Einar Haugen. Berlin: Mouton de Gruyter, 1997. P. 323–341.
- Kiefer, Honti 2003 – Kiefer F., Honti L. Verbal prefixation in the Uralic languages // Acta Linguistica Hungarica. 2003. Vol. 50, 1-2. P. 137-153.
- Kiss 2004 – Kiss É. K. The Syntax of Hungarian. Cambridge, 2004.
- Ladányi 2000 – Ladányi M. Productivity as a sign of category change. The case of Hungarian verbal prefixes // Morphological Analysis in Comparison / Ed. Dressler W. U., Pfeiffer O., Pöchtrager M., Rennison J. R. Amsterdam, Philadelphia: John Benjamins, 2000.
- Talmy L. Lexical typologies // Language Typology and Syntactic Description. Second edition. Vol. III: Grammatical Categories and the Lexicon / Ed. by T. Shopen. Cambridge: Cambridge University Press, 2007. Pp. 66–168.

## THE SEMANTICS OF COMPLEX PREDICATES IN FINNO-UGRIC AND BEYOND: HOW DO ASPECTUAL AND SCALAR PROPERTIES INTERACT?

Egor V. Kashkin (Vinogradov Russian Language Institute of the RAS,  
Lomonosov Moscow State University)  
egorka1988@gmail.com

The talk deals with complex predicates which are morpho-syntactically bound combinations of a lexical verb in the form of the basic converb and of a grammaticalized verb (1).

The language varieties I focus on are Hill Mari (the village of Kuznetsovo and its surroundings) and Tatyshly Udmurt (various villages in the Tatyshly district of the Bashkortostan Republic), both belonging to the Finno-Ugric branch of the Uralic family. The data were collected in fieldwork by elicitation and by the analysis of oral text corpora. As a typological background, I also use the data of Meadow Mari and Standard Udmurt available in corpora and in publications, as well as the data of Turkic languages discussed in the literature (Grashchenkov 2015; Johanson 2021: 597–617; Shluinsky 2021, among others), the latter being claimed as the source of pattern borrowing into the Finno-Ugric languages of the Volga-Kama area (see the outline in (Bradley 2016: 7–15)).

Although the semantic effect of various grammaticalized verbs (different sources provide up to several dozens of them) was described to some extent (see e.g. the sketches in (Bradley 2016; Kelmakov 1975)), it remains unclear what common semantic patterns (if any) they share, or, in other words, what their general functions are in the verbal systems of the languages under discussion.

In my talk, I will concentrate on two main directions. Firstly, grammaticalized verbs affect aspectual properties of a complex predicate. Usually they serve as telicizers (cf. a telic construction in (1) with a stative lexical verb *amalaš* ‘sleep’; interaction with different actional classes in the framework of (Tatevosov 2002) will be shown in the talk). However, constructions with some grammaticalized verbs are atelic (2).

Secondly, grammaticalized verbs in complex predicates modify the degree of a certain situation parameter (e.g., speed, frequency, duration, quantity of some entity, affectedness of a participant, unexpectedness), showing that this degree exceeds a contextually dependent standard (or, for some grammaticalized verbs, is lower than the standard). The semantic analysis of such constructions lies in ordering various degrees on a scale (e.g. on the scale dealing with faster or slower development of the situation, with more frequent or less frequent situations), consider e.g. (Filip 2000; Kagan 2015; Tatevosov 2007) for cross-linguistic data on various verbal constructions and for theoretical background. Thus, in (3) the complex predicate is compatible with expressing large quantity, but not small quantity of the object (which involves the scale of quantity in the semantic representation). In (4) this construction conveys the meaning of high frequency (in comparison to a non-marked synthetic form *veralo* ‘they speak’), therefore dealing with the scale of frequency.

In the talk, I will elaborate on these issues taking into account the following points:

- types of scales conceptualized by complex predicates in different languages and the encoding of the maximal / minimal value on a scale;
- interaction between the type of a scale and the semantic restrictions on a lexical verb;
- interaction between aspectual and scalar semantics of complex predicates in relation to the overall architecture of the TAM-system in a language.

## Examples

HILL MARI

- (1) *mān' amal-en ke-n-äm.*  
 I sleep-CVB go\_away-RET-1SG  
 'I fell asleep'.

TATYSHLY UDMURT

- (2) *kāk nunal zorā-sa ul-i-z.*  
 two day rain-CVB live-PST-3SG  
 'It rained for two days'.

HILL MARI

- (3) *mān' šukā / \*čādā kal'avongā-m pog-en šänd-en-äm.*  
 I many few mushroom-ACC gather-CVB seat-RET-1SG  
 'I have gathered many / \*few mushrooms'.

TATYSHLY UDMURT

- (4) *novost'i-än koronavirus s'arās' vera-sa käl'l'-o.*  
 news-LOC COVID about speak-CVB lie-PRS.3PL  
 'News reports incessantly speak about COVID'

## Abbreviations

1, 3 – 1st, 3rd person; acc – accusative; cvb – converb; loc – locative; pl – plural; pret – preterite; prs – present tense; pst – past tense; sg – singular.

## References

- Bradley, Jeremy. Mari converb constructions: productivity and regional variance. PhD thesis. Vienna: University of Vienna, 2016.
- Filip, Hana. The quantization puzzle. Pustejovsky, James, Tenny, Carol (eds.). Events as grammatical objects, from the combined perspectives of lexical semantics, logical semantics and syntax. Stanford: CSLI Press, 2000. P. 3–60.
- Grashchenkov, Pavel. Tyurkskie konverby i serializatsiya: sintaksis, semantika, grammatikalizatsiya [Turkic converbs and serialization: syntax, semantics, grammaticalization]. Moscow: Yazyki slavyanskoy kul'tury, 2015.
- Johanson, Lars. Turkic. Cambridge: Cambridge University Press, 2021.
- Kagan, Olga. Scalarity in the verbal domain: The case of verbal prefixation in Russian. Cambridge: Cambridge University Press, 2015.
- Kelmakov, Valey. Sparenyye glagoly v udmurtskom yazyke (na materiale kukmorskogo dialekta) [Paired verbs in Udmurt (evidence from the Kukmor dialect)]. Vorposy udmurtskogo yazykoznaniya [Issues in Udmurt linguistics]. Vol. 3. Izhevsk: UdNII, 1975. P. 90–105.
- Shluinsky, Andrey. Verb-verb complexes in Turkic languages. Interaction of lexical and delexicalized verbs. Kageyama, Taro, Hook, Peter, Pardeshi, Prashant (eds.). Verb-verb complexes in Asian languages. Oxford: Oxford University Press, 2021. P. 397–429.
- Tatevosov, Sergei. The parameter of actionality. Linguistic Typology. 2002. 6. P. 317–401.
- Tatevosov, Sergei. Pluractionality vs. discontinuity. Aloni, Maria, Dekker, Paul, Roelofsen, Floris (eds.). Proceedings of the Sixteenth Amsterdam Colloquium (December 17–19, 2007). Amsterdam: University of Amsterdam, 2007. P. 217–222.

The research has been supported by Russian Science Foundation (project №22-18-00285, Lomonosov Moscow State University).

## WINTER IS COMING: THE DEVELOPMENT AND DISTRIBUTION OF PROSPECTIVE CONSTRUCTIONS IN TATYSHLY UDMURT

Daria D. Mordashova (Lomonosov Moscow State University, Institute of Linguistics RAS)  
mordashova.d@yandex.ru

The notion of prospective, introduced in a seminal work by B. Comrie (1976: 64) and defined as an aspectual form relating a present state to some subsequent situation ('be about to do something'), is far from being new. However, it has not received much attention recently, especially with respect to the languages outside the Indo-European family (though see Nevskaya 2005 on Turkic languages and Kozlov 2021, where Moksha (< Uralic) has been taken into consideration along with several Indo-European languages). The reason for prospective staying "in the background" of linguistic research might be its low-grammaticalized nature, as prospective semantics usually does not have any specialized grammatical encoding.

The present study focuses on periphrastic constructions with a prospective meaning in Tatyshly Udmurt, which is a dialect spoken in the Tatyshly district of the Republic of Bashkortostan (Russia). The data were collected in 2023 during fieldwork in the villages of Staryj Kyzyl-Yar, Ivanovka, Nizhnebaltachevo, and Novyje Tatyshly, mainly by means of elicitation. Corpus data have also been involved into the research.

In Tatyshly Udmurt, there are four constructions encoding prospective semantics: a) infinitive + the verb *dârttânâ* 'to intend, to try' (1); b) infinitive + the predicative *das'* 'ready' or the verb *das'as'kânâ* 'to get ready' (2); c) verbal noun in the instrumental case + the verb *kâl'l'ânâ* 'to lie, to stay (somewhere)' (3); d) verbal noun + the postposition *kâlen*, lit. 'power-INS' (4a). I have compared the four constructions with regard to several parameters, suggested by A. Kozlov (2021): compatibility with the past tense markers; animacy of the subject; modification by adverbials, oriented at stative and/or eventive components of meaning of the prospective construction. For example, only the prospective expressed by the instrumental form of the verbal noun does not allow inanimate subjects (4b). The prospective construction with *das'* 'ready' / *das'as'kânâ* 'to get ready' shows the most restricted compatibility pattern when it comes to adverbial modification: the construction can only combine with adverbs referring to the present moment 'now' or the nearest future like 'in five minutes' in (5).

In the talk, I will delineate the major parameters of distribution for the constructions in question, as well as draw the line between the strictly intentional prospective (the verbal noun in the instrumental case) and the other prospective constructions (cf. also the opposition of intentional and providential prospectives in Yukaghir, proposed in Maslova 2004). I will also discuss the sources of prospective meaning relevant for the four constructions: while the predicates like 'intend' or 'get ready' are well-known steps in the development of future or aspectual markers (see Bybee et al. 1994, Kuteva et al. 2019), the instrumental / comitative case forms do not tend to give rise to temporal or aspectual meanings (with an exception of temporal prepositions derived from comitative markers in the expressions like 'on Monday' or 'in autumn'). I propose a mechanism for such a semantic change based on spatial metaphor (see Lakoff, Johnson 2003): accompaniment as the core meaning of the instrumental / comitative case form presupposes closeness in space, which is further metaphorically conceptualized as closeness in time. The study contributes to the general understanding of prospective in terms of interlinguistic variation and diachronic development.



**Examples**

- (1) *pispu pogra-nâ dârtt-e.*  
tree fall-INF intend-PRS.3SG  
'The tree is about to fall'.
- (2) *vü bârektâ-nâ das' / das'-a-s'k-e.*  
water boil-INF ready ready-VBLZ-DETR-PRS.3SG  
'The water is about to boil'.
- (3) *vas'a lâkt-on-en (kâl'l'-e).*  
Vasya come-VN-INS lie-PRS.3SG  
'Vasya is planning to come'.
- (4) a. *birdâ üs'-on kâl-en.*  
button fall-VN power-INS  
'The button is about to fall off'.
- b. *??birdâ üs'-on-en (kâl'l'-e).*  
button fall-VN-INS lie-PRS.3SG  
'The button is about to fall off'.
- (5) *vü vit' / ??kâz' minut-sân bârektâ-nâ das'.*  
water five twenty minute-TMPR boil-INF ready  
'The water is about to boil in five/??twenty minutes'.

**Abbreviations**

1-3 – 1-3 person, detr – detransitive, inf – infinitive, ins – instrumental, prs – present tense, sg – singular, tmpr – temporal marker, vblz – verbalizer, vn – verbal noun.

**References**

- Bybee J., Perkins R., Pagliuca W. The Evolution of Grammar: tense, aspect and modality in the languages of the world. Chicago: University of Chicago Press, 1994.
- Comrie B. Aspect. Cambridge: Cambridge University Press, 1976.
- Kuteva T., Heine B., Hong B., Long H., Narrog H., Rhee S. World lexicon of grammaticalization. 2nd, extensively revised and updated edition. Cambridge: Cambridge University Press, 2019.
- Kozlov A. K semanticheskoi tipologii prospektiva {Towards a semantic typology of prospective}. Voprosy jazykoznanija. 2021. №2. P. 28–52.
- Lakoff G., Johnson M. Metaphors we live by. Chicago: University of Chicago Press, 2003.
- Maslova E. K tipologii prospektiva: kategoriya providencialisa v yukagirskikh yazykakh {Towards a typology of prospective: providential prospective in Yukaghir} // Lander Yu. A., Plungian V. A., Urmanchieva A. Yu. (ed). Issledovaniya po teorii grammatiki. Vyp. 3: Irrealis i irrealnost. Moscow: Gnozis, 2004. P. 212–225.
- Nevskaya I. The Typology of prospective in Turkic languages. Sprachtypologie und Universalienforschung. J. Gippert, M. Erdal R. Voßen (eds). Language typology and Universals. Focus on: Sentence types and sentence structures, 58/1. Bremen, 2005.

The research was supported by Russian Science Foundation, project No. 22-18-00285 at Lomonosov Moscow State University.



ТЕМАТИЧЕСКОЕ  
НАПРАВЛЕНИЕ 15:  
Языки Сибири, Севера,  
Дальнего Востока  
России  
и смежных ареалов

TOPIC AREA 15:  
Languages of Siberia,  
the North, the Far East  
of Russia  
and adjacent areas

## СРАВНЕНИЯ С ПАРАМЕТРОМ “РАЗМЕР” В ГЕРОИЧЕСКОМ ЭПОСЕ ТЮРКОВ ЮЖНОЙ СИБИРИ

*А.В. Байыр-оол (Институт филологии Сибирского отделения РАН),  
Е.В. Тюттешева (Институт филологии Сибирского отделения РАН),  
О.Ю. Шагдурова (Институт филологии Сибирского отделения РАН)*  
azikoa@mail.ru

В сопоставительном плане исследуются устойчивые сравнения, описывающие размер объектов, в алтайских, хакасских и тувинских героических сказаниях. Выявлены их семантические модели, анализируются компоненты: параметр (“размер”), эталоны и предметы сравнения.

Большая часть моделей (двенадцать) относится к обозначению большого размера. Выявлено всего две модели сравнений, указывающих на малый размер предметов. Сравнения с эталонами-объектами ландшафта, горного и равнинного описывают размер самых важных персонажей эпоса – богатыря и его коня. Посредством сравнения с размером животных определяется величина предметов, что в основном характерно для тувинского эпоса. Предметы быта служат эталонами для описания как больших, так и маленьких предметов; части тела человека или животных являются эталонами преимущественно малого размера. Предметом сравнения с аспектами параметра “маленький” и “тонкий” может быть и абстрактное понятие.

Определены общие и специфичные черты содержательной структуры сравнений в этих языках. Так, сравнения с компонентами, называемыми объектами горного ландшафта особенно распространены в тувинском эпосе, они характерны для описания объемных, округлых мышц героя. В алтайских и хакасских сказаниях, напротив, превалирует характеристика ширины частей тела богатыря, и для этого используются сравнения, включающие названия объектов равнинного ландшафта. Ширина в тувинском эпосе описывается посредством сравнения с озером. В хакасских сказаниях отмечается сравнение толщины частей тела с деревьями. Характерной чертой тувинского эпоса являются многочисленные сравнения с эталонами – половозрастными названиями животных. Это отмечается также в якутском эпосе и является, скорее всего, монгольским влиянием.

В рассматриваемых языках в сравнениях выделяются эталоны большого и малого размера, которые относятся в целом к одним и тем же тематическим группам, и обнаруживаются одни и те же закономерности определения размера объектов. Однако для эпоса каждого народа характерен во многом свой набор сравнений.

*Ключевые слова:* тюркские языки Южной Сибири; героический эпос; сравнение; семантическая модель; параметр сравнения.

## ВОПРОСНО-ОТВЕТНЫЙ КОМПОНЕНТ ДИАЛОГА В ЮЖНО-СИБИРСКИХ ТЮРКСКИХ ЯЗЫКАХ: УНИВЕРСАЛЬНОЕ И СПЕЦИФИЧНОЕ

*А.А. Добрынина (Институт филологии Сибирского отделения РАН),*

*Т.Р. Рыжикова (Институт филологии Сибирского отделения РАН),*

*К.В. Шиндрова (Институт филологии Сибирского отделения РАН),*

*А.С. Григорьева (Институт филологии Сибирского отделения РАН)*

ekinur@mail.ru

Интонационные системы южно-сибирских тюркских языков чрезвычайно плохо изучены. Значительный вклад в исследование интонационного оформления диалогической речи (на материале якутского языка) внес И. Е. Алексеев (1982, 1983, 1990, 1992, 1994), подробно рассмотрев вопросительные, ответные и побудительные компоненты диалога. Кроме того, автор установил корреляцию между тема-рематическим членением высказывания и интонационным оформлением его частей.

В своей работе мы не ставим целью выявить связь между интонацией и темой-ремой высказывания, а пытаемся установить универсальные и специфические характеристики интонации диалога на материале родственных тюркских языков: барабинско-татарского, чатского, кумандинского и телеутского.

Материалом исследования является диалогическая речь, собранная авторами в местах компактного проживания носителей рассматриваемых идиомов, сегментированная в программе Audacity и проаннотированная в Praat. Уровни разметки включают в себя как сингагматическое, так и фонетическое членение и транскрибирование.

Предварительные данные свидетельствуют о том, что интеррогативные высказывания со специальным вопросительным словом интонируются восходяще-нисходящим тоном на вопросительном слове с последующим понижением частоты основного тона. Не отмечено выраженной корреляции между тоном и интенсивностью. Пики ЧОТ и интенсивности на протяжении всего вопросительного высказывания могут реализовываться по-разному и маркировать разные части высказывания.

Если вопрос задается при помощи вопросительной частицы (общий (модальный) вопрос, уточнение, переспрос), то интеррогативная частица продолжает общий интонационный контур высказывания.

Ответные реплики диалога обычно являются повествовательными. В них пик частоты основного тона приходится на смысловой центр высказывания с общей тенденцией к деклинации на протяжении всего высказывания с самым низким показателем ЧОТ в конце, если реплика не требует продолжения и дальнейшего развития мысли говорящим. Незаконченные высказывания обычно имеют либо высокий ровный тон, либо инклинацию в самом конце.

Данные тенденции можно отнести к универсальным (Cohen, 't Hart 1982; Cooper, Sorensen 1981; Ladd 1984, 2001; Lieberman 1967; Lindau 1986; Pike 1945; Thorsen 1980), однако в каждом языке отмечаются и некоторые характерные именно для него особенности, связанные со степенью «эмоциональности» идиома.

Побудительные высказывания зафиксированы, но представляют собой незначительный процент выборки.

В целом, для рассмотренных языков характерен небольшой диапазон варьирования ЧОТ.

## Литература

- Алексеев И.Е. Вопросительное предложение в якутском языке. Якутск : Кн. Изд-во, 1982. 172 с.
- Алексеев И.Е. Вопросительное предложение в якутском языке (семантико-интонационное исследование). Автореф. канд. дис. Алма-Ата, 1983.
- Алексеев И.Е. Коммуникативно-интонационная природа побуждения в якутском языке // сб. ст.: Тюркская фонетика 90. I Всесоюзная конференция. Тезисы докладов. Алма-Ата, 1990. С. 9.
- Алексеев И.Е. Побудительная фраза в якутском языке (структурно-коммуникативный аспект). Новосибирск, 1992. 126 с.
- Алексеев И.Е. Типология структурно-коммуникативных и интонационных систем высказывания в якутском языке : автореферат дис. ... доктора филологических наук : 10.02.06 / Ин-т языкознания им. А. Байтурсынова. Алматы, 1994. 58 с.
- Cohen A., Collier R., 't Hart J. Declination: construct or intrinsic feature of speech pitch? // *Phonetica* 39, 1982. Pp. 254–273.
- Cooper W., Sorensen J. *Fundamental Frequency in Sentence Production*. Heidelberg: Springer, 1981.
- Ladd D. R. Declination: a review and some hypotheses // *Phonology Yearbook*, №1, 1984. Pp. 53–74.
- Ladd D. R. Intonational Universals and Intonational Typology in book: *Language typology and language universals: An international handbook*. (Handbücher zur Sprach- und Kommunikationswissenschaft 880andex880880haft Vol. 1–2.), eds. Haspelmath M., König E., Oesterreicher W., Raible W. Mouton de Gruyter, 2001. Pp. 1380–1390.
- Lieberman Ph. *Intonation, Perception, and Language*. Cambridge MA: MIT Press, 1967.
- Lindau M. Testing the Model of Intonation in a Tone Language // *Journal of the Acoustical Society of America*, №80, 1986. Pp. 757–764.
- Pike K. L. *The Intonation of American English*. Ann Arbor: Univ. of Michigan Press, 1945.
- Thorsen N. A study of the perception of sentence intonation: Evidence from Danish // *Journal of the Acoustical Society of America*, №67, 1980. Pp. 1014–1030.

Исследование выполнено за счет средств гранта Российского научного фонда № 24-28-20231, <https://rscf.ru/project/24-28-20231/> и Правительства Новосибирской области.

## К ИСТОРИИ НЕНЕЦКО-РУССКОЙ И РУССКО-НЕНЕЦКОЙ ЛЕКСИКОГРАФИИ

*А.С. Епимахова (Северный (Арктический) федеральный университет  
имени М.В. Ломоносова)  
[a.epimahova@narfu.ru](mailto:a.epimahova@narfu.ru)*

История ненецко-русской и русско-ненецкой лексикографии определяется не только лингвистическими, но и экстралингвистическими факторами.

Создание первых словарей и учебных материалов происходило в процессе миссионерской деятельности. Оно связывается с деятельностью Самоедской духовной миссии (1825-1830 гг.) и именем архимандрита Вениамина, составившего «Лексикон самоедского языка», «Грамматику самоедского языка» и выполнившего переводы ряда священных текстов (Амелина 2022: 18).

В советское время лексикография связана с именами Г.Н. Прокофьева, А.И. Рожина, Г.Д. Вербова, А.П. Пырерки, Н.М. Терещенко, Л.В. Хомич, М.Я. Бармич и др.

В 1930-е гг. языковое строительство с СССР было нацелено на ликвидацию неграмотности, а также развитие национальных языков и культур, что было сопряжено с продвижением коммунистической идеологии (Языки народов России). Отмечалось, что преподавание в школах и культурно-массовая работа в регионе ведутся на ненецком языке, поэтому «перед каждым работником Ненецкого округа, соприкасающимся в своей работе с коренным населением, стоит неотложная задача овладения ненецким языком и применения его в своей повседневной работе» (Рожин 1936: 1). «Советские работники, учителя ликвидаторы неграмотности, врачи и т.д. изучают ненецкий язык» (Вербов 1937: 5), что затруднено нехваткой пособий и словарей. В 1931 г. Всесоюзным комитетом нового алфавита ЦИК СССР утвержден алфавит народов Крайнего Севера на основе латиницы, после чего разработаны буквари и учебники для северных национальных школ (Прокофьев 1937: 12); в 1937 г. ненецкий алфавит составлен заново на основе кириллицы (Канюкова 2021: 72). При этом получилось, что вышедший в 1936 г. словарь А.И. Рожина, в котором использовалась латиница, оказался неактуальным. В 1937 г. опубликован словарь Г.Д. Вербова, где используется уже новый алфавит (составитель частично опирался на материалы рукописного словаря Г.Н. Прокофьева). В 1940 г. была завершена работа по составлению русско-ненецкого языка А.П. Пырерки (Терещенко 1947: 15), однако словарь не был опубликован.

В 1940-50-е гг. появляются словари Н.М. Терещенко, учебные пособия (в том числе самоучители), сопровождающиеся параллельными текстами и прикнижными словарями. Присутствие таких словарей, вероятно, связано с тем, что словари-отдельные издания все же не были общедоступными. Л.В. Хомич отмечает во введении к ненецко-русскому словарю, что словарь служит для чтения и перевода текстов, опубликованных на ненецком языке, а также «чтобы тот, кто знает русский язык, мог понимать ненецкую речь» (Хомич 1954: 3). Таким образом, фокус сдвигается с преимущественно устной коммуникации к пониманию и переводу письменных текстов. Важно, что в это время вводится обязательное изучением русского языка (Языки народов России), и словари используются при обучении.

В дальнейшем все более объемные словари были созданы Н.М. Терещенко и М.Я. Бармич. Как отмечает М.Я. Бармич, словарь, содержащий около 20 000 словарных статей, является нормативным, и охватывает лексику, положенную в основу ненецкого языка; он также предназначен для научных исследований (Бармич 2023: 6).

На современном этапе для сохранения ненецкого языка и ненецкой культуры необходимы лексикографические ресурсы нового формата. В соответствии с запросами пользователей (Сабуров 2023: 205-206) создан онлайн-словарь ненецкого языка (Ненецко-

русский словарь). Трудность работы с ненецким языком состоит в том, что он относится к малоресурсным, т.е. слабо представлен в информационной среде, отсутствует необходимое количество данных (Шняков 2024: 80).

Таким образом, как показывает диахронический обзор, на различных этапах ненецко-русская и русско-ненецкая лексикография связана с решением неодинаковых задач и преодолением разных трудностей. Задачи и трудности обусловлены собственно лингвистическими факторами (которые не рассматриваются в данной публикации в связи с ее малым объемом; например, это диалектные особенности, заполнение лакун в словаре) и экстралингвистическими причинами.

## Литература

- Амелина М.К. Система именного склонения западных диалектов тундрового ненецкого языка в «Грамматике самоедского языка» (I пол. XIX в.) архимандрита Вениамина (Смирнова) в сопоставлении с современными данными Урало-алтайские исследования. 2022. № 1, т. 44. С. 7–115.
- Бармич М.Я. Русско-ненецкий словарь. СПб: Алмаз-Граф, 2023.
- Вербов Г.Д. Краткий ненецко-русский и русско-ненецкий словарь. Салехард : Ямал. Окруж. Ком. Нового алфавита, 1937.
- Канюкова Р.И. Ненецкая письменность // Электронная письменность народов Российской Федерации – 2021 IWCLUL 2021. Материалы Международной научно-практической конференции. Сыктывкар, 2022. С. 71-76. URL: <https://elibrary.ru/item.asp?id=48111254>. Дата обращения 20.07.2024
- Ненецко-русский словарь. URL: <https://nenrusdict.narfu.ru/>. Дата обращения 20.07.2024
- Прокофьев Г.Н. Ненецкий (юрако-самоедский) язык // Языки и письменность народов Севера / отв. ред Г.Н. Прокофьев. Л., 1937. Т. 1. С. 5–52.
- Рожин А.И. Русско-ненецкий и ненецко-русский словарь. Нарьян-Мар : Тип. Изд-ва «N,arjana Wьnder», 1936.
- Сабуров А. А. Состояние сохранности ненецкого языка в Ненецком автономном округе: по материалам социологического исследования // Арктика и Север. 2023. № 50. С. 189–210.
- Терещенко Н.М. Очерк грамматики ненецкого (юрако-самоедского) языка : [Ч. 1]. Л.: Учпедгиз. Ленингр. Отд-ние, 1947.
- Хомич Л.В. Ненецко-русский словарь для ненецкой начальной школы с приложением грамматических таблиц ненецкого языка. Л.: Просвещение, 1954.
- Шняков П.Е. Сбор данных на лесном диалекте ненецкого языка и построение векторной модели с определением контекстной близости слов // От машинного перевода к машинному обучению: сборник научных статей (27–28 октября 2023 г.) / отв. ред. Е.С. Коканова; Сев. (Арктич.) федер. Ун-т им. М.В. Ломоносова. Вып. 3. Архангельск: САФУ, 2024. С. 80-86.
- Языки народов России // Большая российская энциклопедия. URL: <https://old.bigenc.ru/text/3040752>. Дата обращения 20.07.2024.

## К ФОНЕТИКЕ ИТЕЛЬМЕНСКОГО ЯЗЫКА

*М.М. Зимин (Томский государственный педагогический университет,  
Томский национальный исследовательский медицинский центр РАН)  
[m.zimin@iling-ran.ru](mailto:m.zimin@iling-ran.ru)*

Ительменский язык к настоящему времени находится на грани исчезновения. К 2024 г. не осталось носителей, которые бы с детства говорили на южном (детально задокументированном) диалекте, а для северного диалекта есть только один полный носитель. Одновременно с этим ведутся работы по ревитализации южного диалекта, чему не мало способствует обилие работ по его грамматике, основная из которых – фундаментальная монография (Володин 1976).

Однако большие проблемы возникают при попытке понять фонетические различия между разными группами ительменских говоров. Так, (Володин 1976) описывает напанский говор южного диалекта, где нет т.н. «просодической лабиализации» согласных, но присутствует фонема /y/, а начиная с (Володин, Халоймова 1989), работы концентрируются на южных говорах южного диалекта (ср. Ковран, Сопочное, Хайрюзово), где авторами отмечается лабиализация, а инлаутный \*y ~~~ w. Вместе с этим аспекты фонетики северного диалекта оказываются описаны лишь фрагментарно, не обнаруживается лабиализация, /y/ зафиксировано лишь в инлауте и непоследовательно, некоторые лексемы начинаются на звонкие фрикативные, когда в говорах южного диалекта они начинаются на глухие (Молл 1960; Оно 2003). Холистическое фонетическое описание в (Асиновский 2003) строится на работе с носителями только хайрюзовского говора и не подкреплены фотовидеосъемкой тогда, когда это было бы крайне релевантно для предлагаемого автором анализа.

Ситуацию не проясняет аудиоматериал, представленный в проектах (Дюрр, Кастен; Vobaljik al.), поскольку отсутствуют данные на напанский говор, а примеры последовательно берутся только из одного идиолекта каждого из охваченных говоров (Сопочное, Ковран – южный диалект, Седанка Оседлая – северный). Вместе с тем эти аудиоресурсы обнаруживают не зафиксированную более нигде лексику, чья фонетическая оболочка аномальна с точки зрения ительменской фонотактики.

В докладе будут затронуты следующие вопросы:

- проблема артикуляторной природы /f, v/ (говор Седанки);
- аллофония гласной /ə/ (говор Седанки);
- фонологическая и фонетическая реализация морфофонологических групп //##tt// (говор Седанки);
- артикуляция кластеров СССС (говор Седанки);
- аномальные звонкие смычные в собственной лексике (говоры южного диалекта);
- проблематика артикуляции реализаций фонем /ʎ/;
- данные фотовидеосъемки для изучения лабиализации и актуальность этого метода для документации языков макрорегиона;
- проблематика дальнейшего изучения архивных записей, в т.ч. отделение междиалектных изоглосс от внутрдиалектной вариативности.

### Источники

- Асиновский А.С. Сопоставительная фонетика чукотско-камчатских языков. СПб: Институт лингвистических исследований РАН, 2003.
- Володин А. П., Халоймова К. Н. Словарь ительменско-русский и русско-ительменский: пособие для учащихся нач. шк. Л.: Просвещение, Ленингр. Отд-ние, 1989.



- Володин А. П. Ительменский язык. Л.: Просвещение, Ленингр. Отд-ние, 1976.
- Дюрр М., Кастен Э. Говорящий ительменский словарь. URL: [https://userpage.fu-berlin.de/mduerr/ITD\\_R/itd\\_R.html](https://userpage.fu-berlin.de/mduerr/ITD_R/itd_R.html). Дата обращения: 02.04.24
- Молл Т.А. Очерки фонетики и морфологии седанкинского диалекта ительменского языка. Учёные записки Ленинградского педагогического института им. А.И. Герцена. Л.: Ленгорполиграфиздат, 1960. Том 167. 193–222.
- Оно Т. Тематический словарь и разговорник северного (седанкинского) диалекта ительменского язык. Киото, 2003
- Bobaljik J.D. Dictionary of all Itelmen Words. URL: <https://itelmen.fas.harvard.edu/dictionary/ru>. Дата обращения: 25.05.24.

## КЕТСКИЕ СКАЗКИ С ЗАИМСТВОВАННЫМИ СЮЖЕТАМИ ИЗ РУССКОГО ФОЛЬКЛора: ЛИНГВИСТИЧЕСКИЙ АНАЛИЗ

*Е.А. Крюкова (Томский государственный педагогический университет)*

elenakrjukova@tspu.edu.ru

Кетский язык, единственный в настоящее время «живой» представитель изолированной енисейской языковой семьи, можно рассматривать как бесписьменный несмотря на наличие разработанной орфографии. В первом букваре кетского языка была использована латиница (Каргер, 1934), распространения данная орфография не получила, в том числе и потому, что Н.К. Каргер был репрессирован и в 40-х годах XX века в научной литературе не упоминался как исследователь кетского языка (Галямина, 2014: 147). Официальная кетская орфография для школьных учебников и школьного словаря была разработана на основе кириллицы в конце 80-х годов прошлого века кетологом Г.К. Вернером совместно с группой учителей кетского языка (Вернер, 1993). Использование письменности у кетов в качестве средства общения и передачи информации ограничивалось только учебной аудиторией вплоть до активного освоения всеми слоями населения мессенджеров на мобильных телефонах. В коротких сообщениях о погоде и повседневной деятельности кеты старшего поколения пользуются упрощенным вариантом официальной орфографии, используя вместо специальных графем для обозначения звуков, несуществующих в русском языке, сочетания букв русского алфавита с диакритикой (например, с запятыми), упрощая различия между открытыми, закрытыми и редуцируемыми гласными (например, буква е – для обозначения всех гласных среднего подъема языка переднего и среднего ряда). Таким образом, и сегодня можно говорить о кетской письменности только условно, так как общение в мессенджерах относится к устно-письменной форме речи.

Материалом исследования являются тексты устного творчества кетов с мотивами и образами русских сказок: Сказка о том, как Данилка черта обманул – А.П. Хозова, д.Сургутиха, запись 1960 г. (Дульзон, 1966: 18-23), Рассказ про сына одного покойного – Е. А. Пешкина, д.Сургутиха, запись 1960 г. (Дульзон, 1966: 30-37), Сказка о рыбаке и рыбке – В. П. Дибикова, д. Пакулиха, запись 1972 г. (Которова, Поротова, 2001: 16-19), Сказка про старика-рыбака – В. П. Дибикова, д. Пакулиха, запись 1972 г. (Которова, Поротова, 2001: 18-23). Тексты были записаны исследователями в фонетической транскрипции на основе кириллицы с диакритикой и специальными фонетическими символами для звуков, отличных от русских или отсутствующих в русском языке. В докладе

В докладе планируется рассмотреть лингвистические особенности таких сказок, для демонстрации примеров будет использована транскрипция IPA с поморфемной разбивкой и переводом на русский английский языки.

На лексическом уровне следует отметить способы обозначения реалий русского быта и фольклора, такие как заимствования: Danjilka – русское имя ‘Данилка’ (Дульзон, 1966: 18, 19), banne=diŋa (баня=DAT) ‘в баню’ (Дульзон, 1966: 34, 37); генерализация: qoʔk i iŋj – ‘одна рыбка’ для заимствованного образа золотой рыбки (Которова, Поротова, 2001: 16, 17); функциональный аналог: qān ‘хан’ для заимствованного образа царя (Дульзон, 1966: 34, 37), qan=de (хан=POSS) huʔn ‘царская дочь’ (Дульзон, 1966: 32, 35).

При анализе данных устной речи исследователи ориентируются при установлении границ синтагмы на определение интонационных единиц по паузам между синтагмами, завершенным интонационным контурам, фразовым ударениям, изменениям темпа речи и пр. В случае исследуемого материала ориентирами послужили пунктуационные маркеры в оригинальных источниках, расставленные исследователями, зафиксировавшими тексты.

Следует отметить, что в кетских текстах, записанных в XX веке, доминирует порядок слов SOV (Крюкова и др., 2020: 24). В кетских сказках с заимствованными сюжетами из русского фольклора достаточно частотный порядок SVO. Предложения с инверсией сказуемого относительно подлежащего (порядки слов VS) крайне редки даже в бытовых текстах, записанных в первых десятилетиях XXI века. Тем не менее в Сказке о рыбаке и рыбке такой порядок слов встречается. Данная ситуация может быть интерпретирована как вероятное изменение структуры предложения под влиянием контактного взаимодействия с русским языком, как источником фольклорного произведения, с одной стороны, и контактным взаимодействием в условиях билингвизма, с другой.

### **Список сокращений**

DAT = dative, дательный падеж, POSS = possessive, посессивный маркер.

### **Литература**

- Вернер Г. К. Словарь кетско-русский и русско-кетский. Санкт-Петербург: отделение изд-ва «Просвещение», 1993.
- Галямина Ю. Е. Григорий Корсаков и его кетская тетрадь. Томский журнал лингвистических и антропологических исследований. 2014. Вып. 1 (3). С. 146-150.
- Дульзон А.П. Кетские сказки. Томск: Издательство Томского университета, 1966.
- Каргер Н.К. Букварь. Москва, Ленинград: Учпедгиз: Научно-исследовательская ассоциация института народов Севера ЦИК СССР, 1934.
- Которова Е.Г., Поротова Т.И. (ред.). Кетские фольклорные и бытовые тексты. Томск: Томский государственный педагогический университет, 2001.
- Крюкова Е.А., Ковылин С. В., Лемская В. М., Токмашев Д. М., Фильченко А. Ю. Порядок слов и информационная структура предложения в языках обско-енисейского языкового ареала. Крюкова Е.А., Фильченко А.Ю. (ред.) Сборник аннотированных фольклорных и бытовых текстов обско-енисейского языкового ареала. Томск: Вайар, 2020. С. 19-27.

## ЛЕКСИЧЕСКИЙ ПАРАЛЛЕЛИЗМ В ПАЛЕОСИБИРСКИХ ЯЗЫКАХ

С.Н. Курилова (Северо-Восточный федеральный университет имени М.К. Аммосова)  
samonakur@mail.ru

Доклад посвящен чукотским лексическим заимствованиям в языке тундровых юкагиров и юкагирско-чукотским лексическим параллелям. Ранее, при формировании базы данных по иноязычным лексическим переносам главным образом на основе письменных источников было зарегистрировано небольшое количество явных чукотизмов как *йааттиэ* ‘легкая чукотская мужская нарта из березовых пластин’ < чук. *Йааттэк, аяттэк* ‘гоночная нарта’ [Ранаврольтын 2005: 51], *каараа* ‘кибитка, детские сани’ < чук. *Кааран* ‘кибика для перевозки детей во время кочевки’ [Молл и др. 1957: 49, Рахтилин 2003: 51, Ранаврольтын 2005: 21], *каатка* ~ катка ‘маленький топорик’ < рус. Колым. Гатка ‘тесло особой формы’ < чук. *Гаттэ* ‘тесло, употребляемое у чукчей’ [Рахтилин 2003: 43, Аникин 2003: 151, Ранаврольтын 2005: 57], *йарангэ, яранга* ‘чукотский дом’ < рус. Яранга ‘традиционное жилище чукчей’ (литер.) < чук. *Йараңы* ‘яранга; дом’ [Рахтилин 2003: 13], *йаран’ы* ‘яранга (переносное жилище с конической крышей); дом, здание’ [Ранаврольтын 2005: 75], чук. *Јараңу* ‘яранга, дом’ ~ кор. *Јагаја* ‘яранга, дом’ [Аникин 2000: 728], *чупчэ, чукчэ* ‘чукча; чучуна’ < рус. Чукча, ст.-сиб. Чюхчи(е)<sup>1</sup>, восходящее к чук. Чавчыв ‘чукча-оленево́д’, ‘богатый оленевод’, кор. Чав’чыв ‘чавчувен, коряк, оленевод’; возм. Связан с этнонимом чуванцы – носителями крайневосточного юкагирского диалекта, исчезнувшего во 2-й пол. XIXв. [Ранаврольтын 2005: 46, Аникин 2003: 690].

В живой речи юкагиров-полилингвов с активным языковым набором из родного юкагирского, якутского и русского языков меньше всего выделяется языковой материал из чукотского, для которого – наряду с эвенским – наблюдается наименьшая употребимость. Из наших 11 информантов по результатам экспедиции 2023г. только трое указали, что могут понимать чукотский и помнят некоторые слова и фразы на чукотском. В целом, в живой речи (записи автобиографического характера) современных юкагиров зафиксировано употребление всего двух чукотских слов: *йараангэ* ~ *йараанга* ‘яранга’ (Тэн маархадьэн арай ичуолбанэ йараангэткэлэн. Мэт йараанга амутнэн торорэйльэнь. Модьэн йараангэ мэ ньааваануни льиэ. ‘И вот однажды смотрю, большая яранга. Моя яранга слишком темная. Подумала, яранга же бывает светлая’ [МА-2011]) и *каараа* ‘кибитка, детские сани’ (Ньянмэба каара дитэлюо wizнунга ‘в тальниках что-то похожее на кибитку делали’ [МА-2011]).

Однако особый интерес вызывают некоторые юкагирско-чукотские параллели – слова, полностью или частично совпадающие в плане выражения и содержания, например: юк. *Аарэй* ‘остановиться; прекратить продвижение; прекратиться; остановиться (на ночлег); успокоиться’ = чук. А’рэк ‘остановить, удержав; задержать; снять кого-л. С кого-н.’ [Молл и др. 1957: 17, Ранаврольтын 2005]; юк. *Авйаа* ‘вчера’ = чук. Айвэ ‘вчера’ [Молл и др. 1957: 10, Рахтилин 2003: 77]; юк. *Кавагаал* ‘кавагал (название цветка, растущего на маленьких озерах)’ = чук. Каквэл ‘тундровый мох (по виду напоминает ушную серу); ушная сера; гильза’ [Молл и др. 1957: 50, Рахтилин 2003: 30, Ранаврольтын 2005]; юк. *Наан* ‘нагрудная часть женских меховых труссов; нагрудник (выделанная шкура, носимая на груди); грудная часть верхней одежды; пазуха’ = чук. Ваан ‘перед женского комбинезона, кухлянки, платья и т.п.’, вааквын

<sup>1</sup> По мнению Н.Н. Курилова, старосибирское слово *чюхчи* восходит к юкагирскому *чаулчи*, что значит ‘морской народ’ [Курилов 1999: 49, 54, 55].

‘передник’ [Ранаврольтын 2005], вааквын ‘передник’ [Молл и др. 1957: 18], ваакувун ‘передник’ [Рахтилин 2003: 19] и др. Перед нами встает вопрос, считать ли такие подобные лексические явления ранними заимствованиями или они имеют генуинное происхождение, или мы имеем дело с феноменом схожести внешней и/или внутренней формы слова.

### **Сокращения:**

кор. – корякский язык  
МА – материалы автора  
рус. – русский язык  
чук. – чукотский язык  
юк. – юкагирский язык

### **Литература**

Аникин А.Е. Этимологический словарь русских диалектов Сибири: заимствования из уральских, алтайских и палеоазиатских языков. – М., Новосибирск: Наука, 2000. – 2-е изд. – 768 с.

Аникин А.Е. Этимологический словарь русских заимствований в языках Сибири. – Новосибирск: Наука, 2003. – 788 с.

Курилов Н.Н. Юкагиры: неразгаданная загадка человечества (размышления юкагира): монография. – Якутск: Северовед, 1999. – 128 с.

Молл Т.А., Инэнликэй П.И. Чукотско-русский словарь: ок. 8000 слов / под ред. П.Я. Скорика. – Ленинград: Учпедгиз, 1957. – 194 с.

Ранаврольтын Г.И. Чукотско-русский тематический словарь: ок. 6500 слов. – Анадырь, 2005. – 313 с. Источник: [https://www.studmed.ru/ranavroltyn-gi-chukotsko-russkiy-tematicheskij-slovar\\_a2489908dd3.html](https://www.studmed.ru/ranavroltyn-gi-chukotsko-russkiy-tematicheskij-slovar_a2489908dd3.html)

Рахтилин В.Г. Чукотско-русский тематический словарь: пособие для уч-ся 1-4 классов образ. Учреждений. – СПб.: филиал изд-ва «Просвещение», 2006. – 70 с.

Материалы автора, г. Якутск, 2011 г.

**Исследование выполнено в рамках научного проекта «Сохранение языкового и культурного многообразия и устойчивое развитие Арктики и Субарктики Российской Федерации» (грант Правительства РФ, соглашение №075-15-2021-616).**

## ДВА ТИПА АДАПТАЦИИ ЗВУКОВОГО СТРОЯ ЯЗЫКОВ ТУНГУСО-МАНЬЧЖУРСКОЙ ГРУППЫ К ФОНЕТИКЕ КОНТАКТИРУЮЩИХ С НИМИ ЯЗЫКОВ

*О.Н. Морозова (Амурский государственный университет)*  
morozova\_olga06@mail.ru

В настоящее время в языках тунгусов северо-востока Азии зафиксированы фонетические инновации, которые мы связываем с адаптацией их звуковых систем к фонетике контактирующих с ними языков. Речь идет о двух типах такой адаптации в регионе Верхнего Приамурья: 1) современный левобережный эвенкийский (говоры эвенков Амурской области, РФ), который несет в себе явления взаимодействия фонетических систем русского и якутского языков; 2) правобережный ороchonский (говоры ороchonов провинции Хэйлуунцзян КНР), адаптирующийся под слоговой китайский язык, что проявляется в воздействии на звуковую систему ороchonского языка в целом, и на отдельные участки речевой цепи в частности.

Эвенкийский и ороchonский языки разошлись прежде всего в артикуляционном укладе, который в языке эвенков под влиянием русского языка стал дорсальным, а в языке ороchonов при поддержке китайского остался апикальным (хотя и не без дорсальных реализаций).

В эвенкийском языке амурских эвенков имеется сильная лабиальная гармония, которая является следствием массового в прошлом эвенкийско-якутского двуязычия, а в настоящем времени стала частью регионального акцента эвенкийского языка Амурской области. Лабиальная гармония в эвенкийском слове привязана к признаку фонологической долготы гласного: она реализуется для краткой фонемы /o/, но не отмечена для ее долгой пары.

Китайский язык для ороchonов, усвоенный вторым, стал в настоящее время функционально первым (что также верно для русского языка эвенков России). Выявленные фонетические факты интерференционного влияния китайского языка на ороchonский проявляются в: 1) глухости этнически звонких шумных и оглушенности (по крайней мере, начала реализации) сонорных согласных; 2) эллиптирование конечного сонорного при сохранности назализации предшествующего гласного; 3) включенности гортанных дополнительных артикуляций в фонацию конечной фазы ороchonского слова.

Так, реализация аспирированных шумных смычных в ороchonском языке отсутствовала у аналогичных эвенкийских согласных. Ороchonские пары губно-губных, переднеязычных и заднеязычных смычных согласных фонем /p<sup>h</sup>/ – /p/, /t<sup>h</sup>/ – /t/, /k<sup>h</sup>/ – /k/ противопоставлены не по признаку глухости / звонкости, а по придыхательности / непридыхательности, вероятно, при поддерживающем влиянии соответствующих пар инициалей доминирующего китайского языка. Данное противопоставление в языке амурских эвенков не фиксируется.

Последние данные акустического анализа ороchonской речи позволили выявить синергетический комплекс фонетических характеристик конца ороchonского слова (изолированно произнесенного). Можно говорить об особом механизме маркировки ороchonского ауслатного гласного. Маркеры последнего следующие: 1) увеличение интенсивности (громкости); 2) увеличение длительности; 3) усиление плотности колебания голосовых связок; 4) усиление надсвязочных качественных модуляций фарингализации, эпиглоттализации; 5) примыкание истинных голосовых связок к ложным, что придает дополнительную «грубость» звучанию; 6) крутое движение гортани сверху вниз (интонограмма показывает крутое падение интонационного контура вниз).

Таким образом, сравнительно-сопоставительный аспект фронтальной модели амурской изоглоссы (изофоны) северо-тунгусского диалектного континуума, проходящей по верхнеамурскому водному и пограничному барьеру, нам представляется достаточно перспективным. В настоящее время в данном трансграничном регионе северо-востока Азии

имеется ситуация резкого языкового контраста, когда тунгусы-билингвы, общаясь на своих родных языках (эвенкийском и ороchonском), понимают друг друга плохо либо вообще не понимают. Используя в своем повседневном общении разные доминирующие языки, эвенки России и ороchоны Китая адаптировали свои артикуляционно-акустические базы, что вызвало кардинальную трансформацию тунгусских звуковых систем РФ и КНР.



## МОРФОЛОГИЧЕСКИЙ КАУЗАТИВ В ЧУКОТСКОМ ЯЗЫКЕ

И. А. Стенин (НИУ «Высшая школа экономики»)

ystein88@gmail.com

В чукотском языке существует морфологический каузатив с префиксальным показателем *r-* (*n-* в инлауте)<sup>1</sup>, а также аналитический каузатив, образующийся с помощью нефинитной формы на *-juit* и вспомогательного глагола *rət-* (*-nt-*). Аналитический и морфологический каузатив регулярно различаются по значению; ср. (1a–b).

Морфологический каузатив обозначает в норме только непосредственную каузацию, т. е. не может описывать такую каузацию, которая предполагает существование промежуточных причин. Важное отличие между морфологическим и аналитическим каузативом состоит в том, что первый имплицитивен в самой перфективной форме (Аористе Индикатива), тогда как второй – нет (т. е. может являться на самом деле модально-целевой конструкцией). (1a) не может быть произнесено в контексте продолжения ‘... но ребёнок не сел’, а (1b) может.

Морфологический каузатив свободно образуется от пациентивных непереходных предикатов. Из числа агентивных непереходных каузатив в собственно каузативном значении образуют в первую очередь глаголы перемещения и изменения положения в пространстве (т. е. глаголы, специфицирующие результирующее состояние и ведущие себя особым образом во многих языках), а также ингестивные глаголы, субъект которых имеет не только агентивные, но и многие пациентивные свойства. От большинства других агентивных непереходных глаголов (от агентивных процессов) каузатив образуется не столь свободно и получает прочтение, отличное от собственно каузативного, например, (квази)аппликативное; ср. (2b).

Каузатив образуется также от экспериенциальных предикатов, в том числе от нескольких переходных. Каузативизация глаголов одевания, как непереходных, так и переходных, позволяет выразить два основных семантических актанта двумя синтаксическими актантами (3b), что невозможно при исходном некаузативном предикате (3a). Однако добавления нового подсобытия, как это должно происходить при каузативизации, не происходит. От большинства других переходных глаголов морфологический каузатив не образуется. Если это происходит, наблюдаются некаузативные употребления, в частности, пермутатив (*проткнуть землю посохом – воткнуть посох в землю*).

В наших материалах<sup>2</sup> нет надёжных примеров бенефактивного или локативного аппликатива и лишь несколько примеров стимульного аппликатива, что отличает амгуэмский говор от данных в (Инэнликей и др. 1969). В целом аппликативные употребления каузатива в чукотском языке многочисленны и дополняют типологию каузативно-аппликативного синкретизма. Из других некаузативных эффектов каузативной морфологии (Aikhenvald 2011) периферийно отмечается увеличенная интенциональность А-участника.

---

<sup>1</sup> В суффиксальной позиции может также фигурировать показатель *-ew*, *-et* или редко *-jet* (исторически, по-видимому, связанный с *-et*), однако, во-первых, в каузативном глаголе может не быть ни одного из этих суффиксов, во-вторых, *-et* и *-ew* активно используются и за пределами каузативных конструкций (в том числе как основные глаголообразующие показатели), поэтому мы воздержимся от циркумфиксальной трактовки показателя каузатива.

<sup>2</sup> Данные чукотского языка собраны в ходе собственной полевой работы автора в с. Амгуэма (ЧАО) в 2016–2023 гг.

Каузатив также используется для обеспечения «гармонии по переходности» в сочетании с глаголом *раа-* ‘прекращать’. Он относится к числу таких матричных предикатов, которые демонстрируют обязательное дистантное согласование с объектом вложенной инфинитивной клаузы, но, в отличие от многих других матричных глаголов, сам не имеет форм субъектно-объектного спряжения и нуждается в «каузативизации» (4). Та же функция наблюдается в сочетании с глаголами ‘делать в X-овый раз’, образованными от порядковых числительных (5).

Наконец, существует ещё одна стратегия образования морфологического каузатива, с «лексическим аффиксом» *те-...-η* ‘делать’, который в норме присоединяется к именам. Большая часть консультантов запрещает конфигурацию, при которой *те-...-η* является единственным показателем каузативизации, но *те-...-η* может присоединяться к глаголам, образованным с помощью показателя каузатива *р-* (*п-*) от непереходных предикатов. При этом новый дериват может употребляться обычно и переходно, и непереходно (6). В ряде случаев между обычным морфологическим каузативом и МАКЕ-каузативом фиксируется отчётливая разница в значении.

### Примеры

- (1) a. *ətłəy-e rə-wakʔo-w-ne-n nenənə*  
отец-INS [2/3.S/A]TR-садиться-CS-3SG.A.3.O-3SG.O ребёнок[NOM.SG]  
i. ‘Отец посадил ребёнка’.  
ii. Ожидаемое значение: \*‘Отец велел ребёнку сесть’.
- b. *ətłəy-e wakʔo-ɟyot nenənə rən-nin*  
отец-INS садиться-PURP ребёнок[NOM.SG] [2/3.S/A]AUX-3SG.A.3SG.O  
i. ‘Отец велел ребёнку сесть’.  
ii. Ожидаемое значение: \*‘Отец посадил ребёнка’.
- (2) a. *ətłə nə-wetyaw-qen (morə-kə / murə-y reen)*  
мать[NOM.SG] ST-говорить-ST.3SG мы-DAT мы-LOC с  
‘Мать говорит (нам / с нами)’.
- b. *ətłʔa-ta rə-wetɟaw-an-nen ɟeekək*  
мать-INS [2/3.S/A]TR-говорить-VB-3SG.A.3SG.O дочь[NOM.SG]  
i. ‘Мать поговорила с дочерью’.  
ii. ‘Мать уговорила дочь (сделать что-либо)’.  
iii. Ожидаемое значение: \*‘Мать разговорилась с дочерью’ / \*‘Мать заставила дочь говорить’.
- (3) a. *nenene-te ɟəm-nena-t om-awerʔə-t*  
ребёнок-INS [2/3.S/A]одевать-3SG.A.3.O-PL тёплый-одежда-NOM.PL  
‘Ребёнок надел (на себя) тёплую одежду из шкур’.
- b. *ətłʔa-ta nanana-ytə rə-ɟpə-ɟan-nena-t om-awerʔə-t*  
мать-INS ребёнок-DAT [2/3.S/A]TR-одевать-SF-3SG.A.3.O-PL тёплый-одежда-NOM.PL  
‘Мать надела на ребёнка тёплую одежду из шкур’.
- (4) a. *ətłəyən-ɳ pa-a-yʔ-e ʔejɟeɟʔetku-k*  
отец-NOM.SG [2/3.S/A]прекращать-TH-2/3SG.S ругаться-INF  
‘Отец перестал ругаться’.
- b. *ətłəy-e \*pa-a-nena-t / <sup>OK</sup>rə-pa-a-w-nena-t*  
отец-INS [2/3.S/A]прекращать-3SG.A.3.O-PL [2/3.S/A]TR-прекращать-CS-3SG.A.3.O-PL  
*ʔejɟeɟʔetə-k ekke-t*  
ругать-INF сын-NOM.PL  
‘Отец перестал ругать сыновей’.

- (5) a. *ɲewəsqet*                      *ye-ɲire-qew-tin*                      *ya-qlawət-iʔo-ten*  
 девушка[NOM.SG]    PF-два-ORD-PF.3SG    PF-мужчина-находить-PF.3SG  
 ‘Девушка второй раз вышла замуж’.
- b. *ɲət-nan*    *tə-n-ɲire-qewə-n*                      *tə-rkurə-n*                      *satkə*  
 я-ERG    1SG.S/A-TR-два-ORD-3SG.O    1SG.S/A-покупать-3SG.O    дробовик[NOM.SG]  
 ‘Я во второй раз купил дробовое ружьё’.
- (6) a. *ənən*    *məsəkʷə-n*                      *ta-nə-pʔa-ɲə-nen*  
 он.ERG    рубашка-NOM.SG    [2/3.S/A]MAKE-TR-сухой-MAKE-3SG.A.3SG.O  
 ‘Он повесил рубашку сушиться’.
- b. *ətton*    *ta-nə-pʔa-ɲ-yʔ-e*  
 он    [2/3.S/A]MAKE-TR-сухой-MAKE-TH-2/3SG.S  
 ‘Он повесил что-то сушиться’.

### Литература

- Инэнликей П. И., Недялков В. П., Холодович А. А. Каузатив в чукотском языке. Холодович А. А. (ред.). Типология каузативных конструкций. Морфологический каузатив. Ленинград: Наука, 1969. 260–269.
- Aikhenvald A. Y. Causatives which do not cause: Non-valency-increasing effects of a valency-increasing derivation. Aikhenvald A. Y., Dixon R. M. W. (eds.). *Language at large: Essays on syntax and semantics*. Leiden; Boston: Brill, 2011. 86–142.

**Исследование выполнено при поддержке гранта РФФ № 24-78-10199 «Современный чукотский язык: системное описание на материале полевых данных».**

## ЗВУКИ МЯГКОГО РЯДА ШОРСКОГО ЯЗЫКА

*Н.С. Уртегешев (Институт филологии Сибирского отделения РАН, Институт гуманитарных исследований и проблем малочисленных народов Севера Сибирского отделения РАН, Амурский государственный университет)*  
urtegeshev@mail.ru

В нашем докладе речь пойдет о звуковой системе в мягкорядных словах шорского языка, а также о дополнительной артикуляции в данных лексемах и о трудностях их определения в акустических программах. Выбор пал на слова мягкого ряда, потому что с ними больше всего проблем при определении основной и дополнительной артикуляций и особенно в акустических компьютерных программах, хотя и по соматическому материалу тоже возникают вопросы.

Принято считать, что мягкий ряд в шорском языке и в тюркских языках, вообще, характеризуется мягкими согласными или палатализованными, а также гласными переднего ряда, которые задают качественную характеристику всему слову и дальнейшей агглютинации. Анализ большого лингвистического массива (не только по шорскому языку) позволил усомниться в существующих взглядах. Согласные, трактуемые как мягкие или палатализованные, в действительности не все таковыми являются. В шорской паре слов, например, эм 'дома' (рис. 1) и эм 'лекарство' (рис. 2) в первом случае согласный мягкий [мь], а во втором твердый [м]. В обоих случаях средняя часть спинки языка приподнята к твердому небу, что дает право охарактеризовать их как палатализованные, но в первом случае есть мягкость, а во втором она отсутствует, следовательно, надо говорить о палатализованных, мягких, и о палатализованных, твердых, но, учитывая тот факт, что в научных и методических работах между мягкостью и палатализацией ставится знак «равно», то для твердых консонантов в мягком палатальном ряду мы предлагаем использовать термин *уранизация*. У твердых мягкого ряда, в отличие от твердорядных гоморганных согласных, отсутствует веляризация или, как у губных тело языка располагается в средней части ротовой полости, а не в задней (ближе к задней стенке фаринкса).

Что касается вокальной системы, то в мягком палатальном ряду фиксируются не только гласные так называемого «переднего» ряда, но и гласные «заднего». Последние характеризуются как продвинутые вперед. Вокальные настройки обоих рядов могут иметь и в артикуляционном плане схожий уклад спинки языка относительно небного свода, и в акустическом спектральную картину (форманты отображают тот же уклад спинки языка относительно небного свода), но на слух они различаются, что заставляет говорить работе языка в ротовой полости как о дополнительной артикуляции, от которой зависит качество гласного и не более того.

Определение дополнительной артикуляции палатализации и основной – палатальности – в акустических программах, особенно затруднено у назальных согласных типа «нь», потому что в обоих случаях тело языка сдвинуто чуть назад, а иногда полностью заполняет всю ротовую полость. В последнем случае вторая форманта будет соответствовать веляризации или предвеляризации. Кроме того, в шорском языке у твердых согласных типа «н» отмечается уранизация, поэтому, если анализировать по формантам, можно ошибочно говорить о мягкости, хотя на слух она отсутствует. По нашему мнению, «мягкость» как акустическая характеристика не связана с работой языка в полости рта, так как при одной и той же артикуляции, она может быть и не быть. «Мягкость» в артикуляционном плане это синхронная работа голосовых складок и гортани, в целом: образование очень узкой щели в передней части голосовых складок, небольшой подъем и продвижение передней части гортани вперед. В результате таких артикуляционных изменений возникает шум, который наш мозг оценивает как мягкость согласного.

Таким образом, если применять только один метод фонетического исследования данные получаются неполные, можно легко допустить ошибки. Что касается шорского языка, то в



мягком палатальном ряде используются не только мягкие согласные, но и твердые, а гласные так называемых «мягкого» и «твердого» рядов могут иметь схожие артикуляционно-акустические характеристики.



Рис. 1. Осциллограмма, спектрограмма, интенсивность и ЧОТ звука [(mʲeʲ)₈.₁] в слове эм 'дом': F<sub>2</sub> = 1881 Гц (стационарный участок)



Рис. 2. Осциллограмма, спектрограмма, интенсивность и ЧОТ звука [(mʲj)₈.₂] в слове эм 'лекарство': F<sub>2</sub> = 1692 Гц (стационарный участок)

*Примечание к рисункам:* используется Универсальная унифицированная транскрипционная система (УУФТ); диакритический значок «j» вверху, справа – подъем средней части языка к твердому небу.

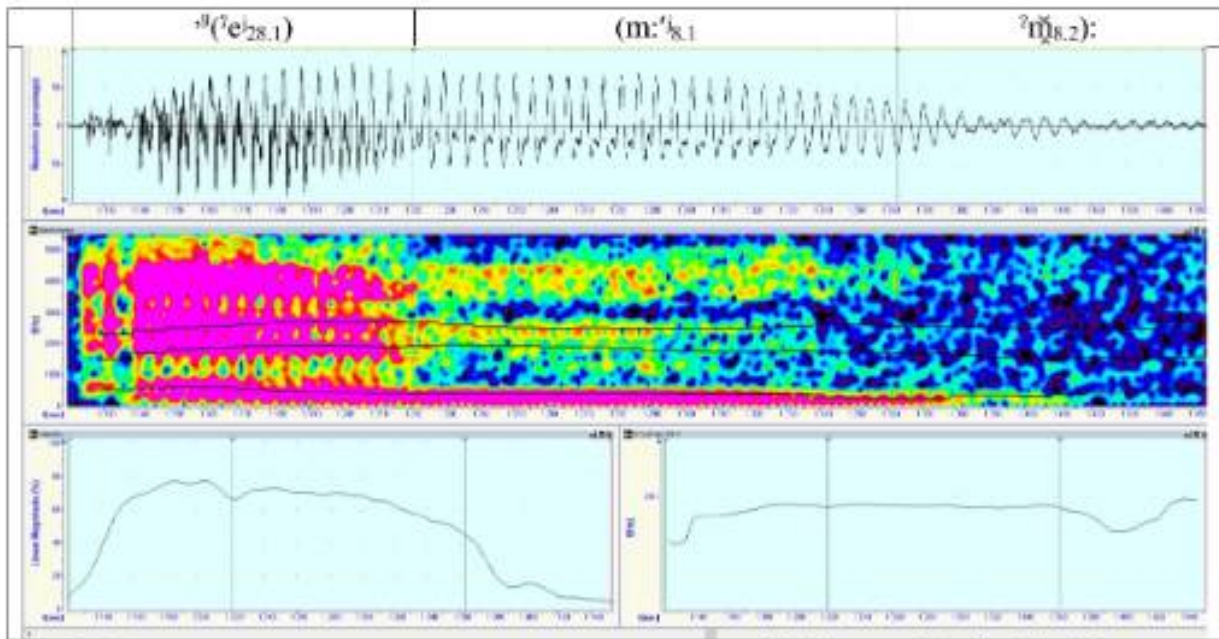
## БУДДИЙСКАЯ ЛЕКСИКА БУРЯТСКОГО ЯЗЫКА (НА МАТЕРИАЛЕ НАИМЕНОВАНИЙ ОБРЯДОВОЙ И РИТУАЛЬНОЙ ПИЩИ)

Д.Ш. Харанутова (Бурятский государственный университет имени Доржи Банзарова),

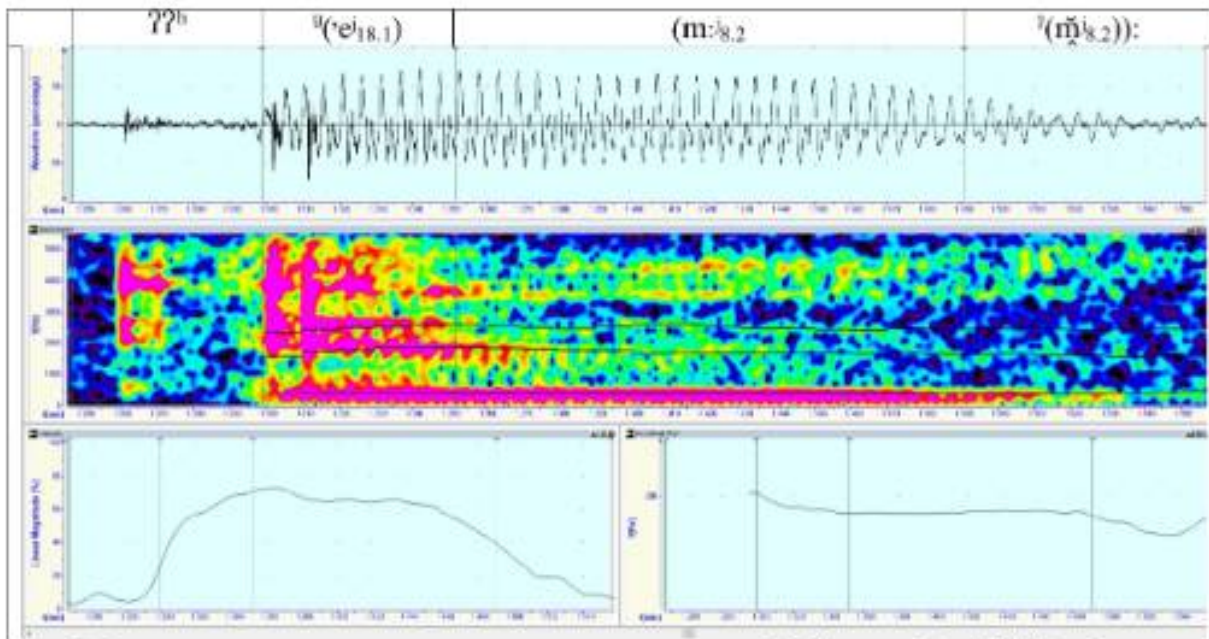
Л.Б. Будажапова (Бурятский государственный университет имени Доржи Банзарова)

dkharanutova@mail.ru

Лексика ритуальной и обрядовой пищи, появившаяся вместе с буддизмом, не была предметом специального рассмотрения.

Буддийскую лексику ритуальной и обрядовой пищи бурятского языка с точки зрения происхождения можно разделить на три тематические группы: *исконная, заимствованная, общие наименования*.

4. К *исконным наименованиям ритуальной и обрядовой пищи* относим лексемы, бытовавшие в бурятском языке до прихода буддизма. Между тем, существует необходимость подразделения *исконных наименований ритуальной и обрядовой пищи* на *традиционные* и *шаманистические*.

Известно, что до прихода буддизма на территории Бурятии практиковался шаманизм как религия бурят. Распространение буддизма повлекло за собой культурную ассимиляцию некоторых шаманских представлений буддийскими (Доржигушаева 2013: 254). С распространением буддизма некоторые наименования пищи, используемые при шаманских ритуалах и обрядах, стали частью буддийской лексики. Например, лексема *сагаан* 'молоко или молочный продукт, предназначенный при жертвоприношениях духам, божествам в качестве сасали' обряд брызганья или капания молока, курунги, чая' (Зомонов 2006: 70) стала использоваться и для обозначения белой пищи. Как отмечает М.Д. Зомонов, *сагаан* ранее использовался в качестве угощения почетных гостей, такая традиция сохранилась и в наши дни.

К *исконным традиционным наименованиям* относим названия обыденной пищи бурят, которые подразделяются на названия *молочных, мясных и мучных продуктов*. К традиционной молочной пище относим такие наименования как *сагаан эдээн*: *һүн /сүү* 'молоко' *сагаан тоһон* 'сливочное масло', *шара тоһон* 'топленое масло', *зөөхэй* 'сметана', *шанаһан зөөхэй* 'саламат' и др. Основную массу *исконных традиционных наименований мясной пищи* составляют лексемы, называющие блюда из баранины: *төөлэй* 'баранья голова', *дала* 'лопатка', *хониной үбсүүн* 'опаленная и сваренная грудинка барана' и др. К *традиционным наименованиям ритуальной и обрядовой мучной пищи* относятся *шанаһан талхан* 'мучная каша', *хуураһан талхан* 'обжаренная мука', *булаша* 'печеный хлеб' и другие.

5. К *заимствованным наименованиям ритуальной и обрядовой пищи* относим лексемы, пришедшие с буддизмом.

Одним из основных в этой подгруппе является лексема *сэржэм* 'общее название некоторых жидкостей – водка, спирт, молоко, чай, которыми совершалось подношение для задабривания духов' (БРС 2010: 210), *зутан* 'похлебка, каша'. Лексемы этой группы имеют тибетское происхождение, например, *манжа* (тиб. *Mang ja*, стпмя. *Manji* 'чай для лам'); *замбаа* (тиб. *Tsam pa*, стпмя. *Jamba-a* 'ячменная мука') и т.д. (БРС 2010: 232).

6. Условную группу *общих наименований ритуальной и обрядовой пищи* образуют лексемы, относящиеся к буддийской и шаманистической лексике. В этих словах между шаманской и буддийской традицией наименования не существует четкой границы, Например, в шаманской традиции лексема *сасали* 'обряд брызганья или капания молока, курунги, чая' используется, в основном, в разговорной речи. В наши дни название обряда *сасал сасаха, сасал үргэхэ* часто заменяется буддийским

наименованием *сэржэм үргэхэ или сэржэм сасаха*, причем исполнителями обряда могут быть шаманы, так и ламы.

Таким образом, буддийская ритуальная и обрядовая лексика представляет соединение исконных традиционных наименований молочной, мясной и мучной пищи, заимствованных слов, пришедших с буддизмом, при этом, наблюдается некий синтез лексем, принадлежащих буддийской и шаманистической лексике.

### **Литература**

- БРС 2010 – Шагдаров Л.Д. Буряад-ород толи. Бурятско-русский словарь. В двух томах. Т.П. О-Я. / Л.Д. Шагдаров, К.М. Черемисов. – Улан-Удэ: Республиканская типография, 2010. – 708 с.
- Доржигушаева О.В. Экологическая этика буддизма // Междисциплинарный научный и прикладной журнал «Биосфера», 2013, т.5, №2, С.254-272
- Зомонов М. Д. Словарь бурятского шаманизма / М. Д. Зомонов – Улан-Удэ: «Буряад Үнэн», 2006. – 122 с.



## НЕКОТОРЫЕ ФОНЕТИЧЕСКИЕ ОСОБЕННОСТИ ГОВОРА СЕЛА ДАДА: ЗАКОНОМЕРНОСТИ И ОТНОШЕНИЕ НОСИТЕЛЕЙ

В.С. Харитонов (Институт языкознания РАН)

[v.kharitonov@iling-ran.ru](mailto:v.kharitonov@iling-ran.ru)

Говор села Дада связан с субэтнической группой нанайцев *хэдзэни* (орфографически по-нанайски *хэдени*, этимологически “житель низовьев”), который географически охватывает, кроме “эпицентра” в собственно селе Дада Нанайского района, также частично сёла Синда и Маяк выше по течению Амура, и Найхин, Даерга, Джари и Троицкое — ниже.

Наблюдается<sup>1</sup> целый ряд фонетических явлений, которые так или иначе описаны у исследователей как черты найхинского говора (Аврорин 1959 : 33, Аврорин 1957 : 32, Закор 2002 : 65-66, 74, 77-78), в то же время в научной литературе не предлагается системный взгляд на эти особенности, чаще всего сопровождаемые формулировками типа “существует также разговорный вариант...”

Одной из самых известных среди носителей черт является “цэ-дзэкань”, реализация фонемных аффрикат <ч>, <ж><sup>2</sup> перед непередними гласными {а,о,э,у} в виде (непалатализованных) зубных аффрикат [ц] (tɕ), [ж] (dʒ) при “обычная” палатальная реализация [ч] (tɕ̟), [ж] (dʒ̟) перед передними гласными {и,и}. Этот процесс, вероятно, связан и с “избеганием” палатальной носовой фонемы <нь> в языке (мена последующего гласного, что позволяет интерпретировать звук [н'] как палатализацию перед переднерядным гласным.

Другой важной осознаваемой чертой говора Дады являются несколько видов редуции дифтонгов. Так, отмечается редуцированная форма огубленного гласного в составе дифтонга (ср. письменные формы в бытующей нестандартной орфографии *эвси* ‘сюда’, *тавси* ‘туда’), которые указывают на некоторую симметрию с отражаемой в стандартной орфографии редуции переднерядных гласных в составе дифтонгов (ср. *хай* ‘что’, *уй* ‘кто’, *яйни* ‘проводит шаманское действие’). Нарочито плавное произнесение дифтонгов распознаётся как чужой акцент.

Можно обозначить иерархию гласных в составе дифтонга от наиболее полных к наиболее редуцированных в виде  $a > o > i$  для первой серии и  $э > у > и$  для второй, что могло бы описать большинство случаев, но этой тенденции не подчиняются несколько случаев: императив: *жапо* (лит. *Дяпао* ‘бери’), *уру* (лит. *Урэу* ‘расти’), а также другая яркая черта говора: утрата гласного основы первого типа, если это гласные -а/э перед показателем настоящего времени: *жап’ии* (лит. *Дяпаи* ‘беру’), *гэл’иси* (лит. *Гэлэйси* ‘просишь’). В этих случаях специально помечена палатализация с помощью апострофа, которая не наблюдалась бы без выпадения непереднерядного гласного, но важно то, что если *п* и *л* палатализуются перед переднерядными, то *д* и *т* не имеют палатализованных пар и не становятся *з*, *ч*, вследствие чего возникают формы типа *силкондии* (лит. *Силкондаи* ‘иду помыть’) и даже *акпандии* (лит. *Акпандии* ‘засыпаю’ звучит в других говорах как *акпанзии*).

Данные черты, наряду с некоторыми другими, при аудировании являются признаками “своей языковой идентичности” и противопоставляются как литературной норме, так и другим

<sup>1</sup> Речь идёт про наблюдения автора за современной звучащей и письменной речью, в том числе у самых пожилых носителей языка, в описываемом ареале

<sup>2</sup> В тезисах используются буквы на основе литературной нанайской орфографии с некоторыми дополнениями, имеющими соответствия в наиведении.

диалектам нанайского языка и близкородственным идиомам (в первую очередь, ульчскому языку).

### **Литература**

- Аврорин В.А. Основные правила произношения и правописания нанайского языка. Ленинград: Гос. уч.-пед. Изд-во Мин-ва просвещ-я РСФСР Ленинградское отделение. 1957
- Аврорин В.А. Грамматика нанайского языка. Т.1. Фонетическое введение и морфология именных частей речи. Москва – Ленинград: Издательство Академии наук СССР. 1959
- Заксор Л.Ж. Нанайский язык. Часть 1. Теор. Курс. Учеб. Пособ. Для пед. Колледжей и вузов. СПб.: филиал изд-ва Просвещение, 2002.

## TYOLOGICAL FEATURES OF SOUTH SIBERIAN TURKIC EQUATIVE AND SIMILATIVE COMPARATIVE CONSTRUCTIONS

*Irina A. Nevskaya (Institute of Philology, SB of RAS),*

*Ayana N. Ozonova (Institute of Philology, SB of RAS)*

nevs kayairina60@gmail.com

Comparative constructions of equality – equative and simulative ones – state that the compared object and the standard of comparison possess the same quality in the same degree (He is as tall as his grandfather), while simulative ones presuppose that two actions are processed in the same manner (She plays the piano like her mother (does)). Thus, equatives express equal extent while simulative ones express equal manner (Haspelmath 1998).

Equative comparative constructions have not yet been studied sufficiently in typological perspectives; see, however, (Cheremisina 1976) on Russian constructions; (Dixon 2005) on English constructions; (SEC 2017 etc.) on a typology of equative comparative constructions; the same is true for Turkic languages (however, see Nevskaya 2012). Recently, a broad-scale research on comparative constructions in indigenous languages of Siberia has started at Institute of Philology, Siberian Branch of Russian Academy of Sciences, using a theoretical framework delineated in (Koshkareva Plotnikov 2023).

The present study deals with equative and simulative constructions in a number of South Siberian or North-East Turkic languages (Altay, Shor, Khakas) in historical, comparative and typological perspectives. We aim at 1) delineating their language means forming comparative constructions of equality, 2) describing the structural and semantic types of such constructions, 3) revealing their typological properties and 4) presenting their historical development. We use the descriptive framework and terminology of Martin Haspelmath and Oda Buchholz for referring to the typological properties of Turkic equality constructions.

We will compare the respective language means in the three languages between themselves and with historical Turkic languages and substantiate the hypothesis that all the three languages have both common comparative language means belonging to their linguistic heritage, and language-specific ones that are outcomes of later developments and language contacts. We will also show that their common comparative morphology is represented by the ancient synthetic non-specialized equality markers, used in both simulative and equative constructions. As for the individual features of Turkic languages belonging to different Turkic branches, we observe that those synthetic markers have been gradually replaced by newly coined analytical ones, which are predominantly specialized and can be used either in equative or in simulative constructions and express either qualitative or quantitative comparative semantics.

### References

- Cheremisina M.I. *Sravnitel'nye konstrukcii russkogo jazyka*. Novosibirsk: Nauka, 1976.
- Dixon, R.M.W. Comparative constructions in English // *Studia Anglica Posnaniensia: international review of English Studies*. – Vol. 41. – 2005.
- Haspelmath, Martin Buchholz, Oda. (1998). Equative and simulative constructions in the languages of Europe. In: van der Auwera, Johan (ed.). *Adverbial constructions in the languages of Europe*, pp. 277-334. Berlin: Mouton de Gruyter.
- Nevskaya I.A. Typological features of Shor equative and simulative constructions // *Siberian Journal of Philology*, 2022, No. 4, pp. 286–299.

- Koshkareva N. B., Plotnikov, I. M. Metalinguistic representation of the semantics of comparison as a linguistic sign. *Critique and Semiotics*. 2023, no. 2, pp. 180–216. DOI: 10.25205/2307-1753-2023-2-180-216. (In Rus.)
- SEC 2017: Simulative and Equative Constructions: A cross-linguistic perspective // *Typological Studies in Language* 117 / Edited by Yvonne Treis and Martine Vanhove. – John Benjamins, 2017.

## LINGUISTIC EVIDENCE OF PROTO-NIVKH–JURCHEN CONTACT

Marc Zimin (*Institute of Linguistics RAS, Tomsk State Pedagogical University,  
Tomsk Research Center of Medical Genetics*),

Mikhail Zhivlov (*Russian State University of the Humanities, Higher School of Economics*)  
zhivlov@yandex.ru

The prevalent view on Tungus-Manchu and Nivkh homelands is as follows: proto-Nivkh (‘Amuric’) was spoken in lower Amur region between the river Sungari and the river Ussuri with later expansion northwards up to the Tatar Straight, meanwhile, the speakers of proto-Tungus-Manchu were situated to the South and to the West of these territories (Janhunen 1996: 73–79, 216; Janhunen 2015: 295; Janhunen 2016: 5; Janhunen 2022; Robbeets al. 2020: 754; Gruzdeva 2024: 486). Nevertheless, this model is in conflict with the data of comparative Tungus-Manchu lexicology – it was shown that the common Tungus-Manchu lexicon of natural environment is congruous with seasonal biodiversity of Lower Amur (Pevnov 2008; Korovina 2011), cf. also (Vovin 2015).

Recent advances in reconstruction of proto-Nivkh are congruous to this non-mainstream paradigm. The following specific Jurchenic borrowings into proto-Nivkh can be demonstrated:

(1a) PN \*áña ‘year’ ~~~ añ (A, ES, SS);

(1b) Ma  (ania) ‘year’, Ju \*ania, cf. PT \*añḡa ‘id.’ (SSMTJa I: 43–44 sub “анḡанḡ”); EDAL: 303 sub \*áñu).

(2a) PN \*úl(V)k<sup>h</sup>u ‘reed’ ~~~ olχ (A), olχ (ES), olχ<sub>i</sub> (SS);

(2b) Ma  (ulxu) ‘reed’ ~ PTM \*xulḡu ‘id.’, cf. PT \*xulḡu-*kta* ‘id.’ (SSTMJa II: 258–259 sub “улḡукта”).

(3a) PN \*ulá ‘the river Amur’ ~~~ la (A), la mif (SS) ‘the continent (lit. ‘Amur land’);

(3b) Ma  (ula) ‘a large river’ ~ PTM \*ula ‘id.’ (SSTMJa II: 260 sub “ули II”).

(4a) PN \*pánti- ‘to be born’ ~~~ pan-3, pañ-3 (A) ‘to be born; to grow’, pand-f ‘place of birth’, vand-u-3 ‘to raise, rear; to breed’,

pan-d (ES) ‘to be born; to grow’, pand-f ‘place of birth’, vad-u-d, vand-u-d ‘to raise, rear’, bant (SS) ‘to be born’;

(4b) PJ \*bandi- ‘to be born’ ~ PTM \*baldj- ‘id.’ (SSTMJa I: 69–70 sub “балди”).

(5a) PN \*p<sup>h</sup>uləŋki ‘ashes’ ~~~ pləŋg (A), p<sup>h</sup>ləŋg (ES), pləŋk (SS);

(5b) Ma  (fulzngi) ‘ashes’, Ju \*fulz.ŋi ~ PTM \*pulz- ‘id.’ (SSTMJa II: 347 sub “хулэптэн”); EDAL: 1170 sub \*p‘olíne; Cincius 1984: 60–61).

(6a) PN \*t<sup>h</sup>ókə ‘elk’ ~~~ A t<sup>h</sup>oχ, ES t<sup>h</sup>oχ;

(6b) Ma  (toχo) ‘elk’ ~ PTM \*təKā, cf. PT \*təKā-j (SSTMJa II: 191–192 sub “токй”).

All loanwords listed above have specific Jurchenic phonetic developments or tend to lack precise morphological parallels in languages of the Tungusic branch of TM. The Nivkh-Jurchenic contact is impossible if one is to place proto-Nivkh to the North, in Lower Amur basin and proto-Jurchenic to the South in the grassland on the left bank of Ussuri (as no other location has been proposed for proto-Jurchenic homeland). The only plausible solution is to propose an earlier proto-Nivkh speaking territory within the boundaries of the Smoļninskaja culture, where the contact with the Jurchenic speakers took place, with later coastal migration of the proto-Nivkh speakers to the area between the lake Kadi and the Amur estuary. Migration to the isle of Sakhalin, thus, is of even later nature and can be viewed as coinciding with a possible time of disintegration of the Nivkh proto-language.

### Abbreviations and Special Signs

Ma – Manchu

Ju – Jurchen of Ming period  
TM – Tungus-Manchu family  
PJ – proto-Jurchenic  
PN – proto-Nivkh  
PT – proto-Tungusic (common proto-language of Nanic and Oroč-Ewonic clades)  
PTM – proto-Tungus-Manchu  
A – Amur Nivkh  
ES – Eastern dialect of Sakhalin Nivkh  
SS – Southern dialect of Sakhalin Nivkh  
. – grapheme boundary  
- – morpheme boundary  
´ – stressed vowel  
G – \*x or \*g  
Ā – \*ā or \*ō

### References

- Cincius 1984 – Цинциус В.И. Этимологии алтайских лексем с анлаутными придыхательными смычными губно-губным \*п" и заднеязычным \*к". In В. И. Цинциус Л. В. Дмитриева (eds.), *Алтайские этимологии*, 17–129. Ленинград: Наука, 1984.
- Dybo 1991 – Дыбо А.В. Семантическая реконструкция в алтайской этимологии – М., 1991
- EDAL – S.A. Starostin, A.V. Dybo, O.A. Mudrak. *An Etymological Dictionary of the Altaic Languages*. Leiden: Brill, 2003.
- Janhunen J.A. *Manchuria: An Ethnic History*. Helsinki: Finno-Ugrian Society, 1996.
- Janhunen J.A. *Reconstructing the Language Map of Prehistorical Northeast Asia* *Studia Orientalia Electronica* 2015, 108: 281–304.
- Janhunen J.A. *Reconstructio Externa Linguae Ghiliacorum*. // *Studia Orientalia* 2016, 117: 3–27.
- Janhunen J.A. *An Amuro-Mongolic Etymon and Its Diachronic Implications* // *International Journal of Eurasian Linguistics* 2022, 4: 209–216
- Gruzdeva E.Ju. *The Amuric Language Family* // E. Vajda (ed.). *The Languages and Linguistics of Northern Asia*, Vol. I. Berlin: De Gruyter, 2024. Pp. 481–549.
- Korovina 2011 – Коровина Е.В. Лексика природного и культурного окружения в тунгусо-маньчжурских языках (в историко-типологическом освещении). (Дипломная работа.) М., 2011.
- Ревнов 2008 – Певнов А.М. Лингвистические пути решения тунгусо-маньчжурской проблемы // *Вопросы языкознания* 2008, 5: 63–83.
- Robbeets M., J.A. Janhunen, A.V. Saveljev, E.V. Korovina. *The Homelands of the Individual Transeurasian Proto-Languages*. In: Martine Robbeets and Alexander Saveljev (ed.) *The Oxford Guide to the Transeurasian Languages*. Oxford: Oxford University Press, 2020. Pp. 753-771.
- SSTMJa I – Цинциус, В. И., ed. 1975. *Сравнительный словарь тунгусо-маньчжурских языков. Материалы к этимологическому словарю. Том I. А-Ц*. Ленинград: Наука, 1975.
- SSTMJa II – Цинциус, В. И., ed. 1977. *Сравнительный словарь тунгусо-маньчжурских языков. Материалы к этимологическому словарю. Том II. О-Э*. Ленинград: Наука, 1977.
- Vovin A. *Eskimo Loanwords in Northern Tungusic* // *Iran and the Caucasus* 2015, 19: 87-95.

**RSF Project №22-64-00060 Genes and Languages of the Peoples of Siberia: Reconsruction of Genetic-Demographic, Linguo-Phylogenetic, and Ethnocultural Processes Among the Autochthonous Populations («Гены и языки народов Сибири. Реконструкция генетико-демографических, лингвогенетических и этнокультурных процессов в популяциях коренного населения»).**





ТЕМАТИЧЕСКОЕ  
НАПРАВЛЕНИЕ 16:  
Языки Китая  
и Юго-Восточной  
Азии

TOPIC AREA 16:  
Languages of China  
and Southeast  
Asia

**ДЯНЬГУ КАК ПЕРВООСНОВА КИТАЙСКОЙ ИДИОМАТИКИ***Н.Н. Воропаев (Институт языкознания РАН)*

voropaev@vokitai.ru

Наиболее употребительными и распространёнными фразеологическими единицами (ФЕ) китайского языка (КЯ) являются чэньюи (букв. Готовые выражения). «Общепринято, что именно эти единицы представляют собой некий «идеал» китайской идиоматики, и именно их название часто воспринимается как общий термин идиоматики в целом. Особенность чэньюев – их письменное происхождение. Все они являют собой фрагменты философских или художественных текстов, ставших, благодаря изысканности и отточенности своей формы и своей идиоматики, самостоятельными единицами КЯ и китайской культуры. Их изначально письменная природа налагает свой особый отпечаток и на лексико-грамматическую форму этих единиц – все они в той или иной мере архаичны» (Готлиб 2019). «Чэньюи – это лаконичные и меткие словосочетания или фразы, которые с давних времён постоянно используются народом. Большинство чэньюев состоят из четырёх иероглифов и, как правило, имеют источник. Некоторые чэньюи несложно понять, буквально воспринимая каждый иероглиф, но для понимания значения некоторых необходимо ознакомиться с историей их происхождения или сюжетом (дяньгу), лежащем в их основе» (Словарь 1993). Наши исследования показали, что для более глубокого понимания природы чэньюев необходимо тщательно изучать их первооснову – дяньгу (букв. Классические прецеденты). «Дяньгу – это сюжеты или слова/выражения (тропы) из древних книг, упоминаемые или цитируемые в поэзии и прозе» [Словарь 1993]. Описание дяньгу-сюжетов всегда занимает важное место во многих словарях чэньюев и в сборниках, посвящённых чэньюям (Ван 2015). Говоря о дяньгу-тропах, необходимо отметить, что в Китае помимо большого числа словарей чэньюев издаётся не меньшее количество словарей дяньгу, и многие ФЕ КЯ включены и в словари чэньюев и в словари дяньгу (Чжао 2014; Чжу 1985). Инновативность исследования заключается в том, что впервые при исследовании фразеологии КЯ глубоко анализируются ФЕ дяньгу. Доказано, что подавляющая масса идиоматики КЯ не только базируется на дяньгу-сюжетах, но и происходит от дяньгу-тропов. Дяньгу фрагментарно передают информацию из древних книг о событии/эпизоде былых времён или цитируют старинное литературное произведение посредством избранных в давние времена из соответствующих текстов литераторами прошедших эпох определённых иероглифов или фраз. Дяньгу-тропы состоят из 2-8 иероглифов. Многие четырёхсложные дяньгу явились основой для канонических чэньюев и в словарях дяньгу являются заглавными в статье. Исследование дяньгу даёт возможность лучше понять механизм формирования чэньюев, выстроить приоритеты в заучивании чэньюев и понимать их глубже и точнее. Полагаем, что в категорию чэньюев приняты только самые типические дяньгу-сюжеты и самые важные прецеденты китайской истории и культуры, так как четырёхслог наиболее стабильная и ритмически устойчивая единица КЯ, пригодная и для устной речи. Основная масса чэньюев активно осваивается всеми социализированными китайцами в процессе обучения в детском саду, школе и вузе. Менее важные и нетипичные сюжеты остаются в категории дяньгу, и известны только наиболее начитанным китайцам, которые увлекаются чтением древней классики. Получается, что большинство чэньюев – это стабилизированные четырёхсложные дяньгу-тропы, выведенные в широкое массовое использование. Чэньюи можно уподобить своего рода ракетам-носителям, которые из глубин древнего космоса китайской культуры доносят для активного употребления широкими массами китайцев в современном дискурсе в удобной и стабильной форме наиболее важные знания о событиях истории и культурной жизни, а также фрагменты китайской литературной

классики, одновременно идиоматически обогащая КЯ. Перспективность данного исследования несомненна. Идиоматическая база КЯ, состоящая из ФЕ дяньгу – неистоцимый источник китайской изящной словесности и знаний по истории и культуре Китая, и необходимо глубже и шире исследовать соотношение дяньгу и прочих фразеологизмов КЯ (чэньюй, гуаньюньюй, сехоуной), а также цитат, афоризмов и особых прецедентных ФЕ, которые не входят в языковые словари.

### Примеры

(1) Дяньгу 杞人忧天 ‘человек из (царства) Ци беспокоится о небе (что оно обрушится); обр. пустые страхи, необоснованное беспокойство’ также является чэньюем (Чжу 1985). На данный дяньгу-сюжет существует 27 вариантов дяньгу-тропов, например: 杞人 ‘человек из Ци; обр. тот, кто излишне беспокоится’, 杞国痛天摧 ‘царство Ци переживает о том, что небо обрушится; обр. ненужные беспокойства’, 杞人思 ‘думы человека из Ци; обр. напрасные переживания’ и подобные (Чжао 2014).

(2) Дяньгу 苏武节 ‘верительная бирка (знамя посланника) Су У; обр. безгранично преданный и верный Родине’ имеет 45 вариантов дяньгу-тропов (Чжао 2014). Находящийся среди них четырёхсложный вариант 苏武看羊 ‘Су У присматривает за овцами’ не стал популярным чэньюем и не входит в словари чэньюев. Существует известное популярное устойчивое выражение 苏武牧羊 ‘Су У пасёт овец’ (Рассказы 2008), но оно не входит ни в словари дяньгу, ни в словари чэньюев, однако относится к чэньюям по формальным признакам в популярном электронном ресурсе Китая (Су У пасёт овец 2024). Видимо такие единицы следует относить к особым прецедентным ФЕ. Су У (140 г. до н. э. – 60 г. до н. э.) был послом династии Хань и провёл в плену у гуннов 19 лет, пас овец у озера Байкал, но сумел сохранить преданность своей Родине. История про Су У до сих пор очень популярна в Китае. Есть множество подобных ФЕ, например: 岳母刺字 ‘Мать Юэ Фэя татуирует сына’, 武松打虎 ‘У Сун убивает тигра’, 荆轲刺秦 ‘покушение Цзин Кэ на правителя царства Цинь’, 鲁智深倒拔垂杨柳 ‘Лу Чжишэнь с корнем выдирает плакучую иву’, 穆桂英挂帅 ‘Му Гуйин принимает командование’. Хотя такие ФЕ известны всем образованным китайцам также как и самые употребительные чэньюи, появилась тенденция относить подобного рода ФЕ к дяньгу, но пока обнаружены только единичные случаи внесения их в словари дяньгу. Причина скорее всего в том, что такие сюжеты и события уникальны и подобные ФЕ редко используются в речи как идиоматические выражения или метафоры. Поэтому пока они фигурируют только в специальных сборниках или книгах (Рассказы 2008).

### Литература

- Готлиб О. М. Китайско-русский фразеологический словарь. Около 3500 выражений / О. М. Готлиб, Му Хуаин. – 2-е изд., стереотип. – Иркутск : Изд-во ИГУ, 2019. – 596 с.
- Ван Цзюнь. Изучай чэньюи и познаешь Китай: знакомство с традиционной культурой Китая. Тома «Успех и поражение», «Стремление вперёд», «Слава и деньги», «Единство и солидарность» / Сост. Ван Цзюнь. – Пекин: Издательство Каймин, 2015. – 488 с. (王俊. 读成语·识天下：走进中国传统文化. 成败篇. 2, 进取篇. 2, 名利篇. 2, 团结篇. 1 /王俊编著. 北京：开明出版社, 2015. 488页)

- Рассказы в цветных картинах Галереи Чанлан парка Ихэюань: параллельные тексты на китайском и английском языках/серия Эрудит. – Пекин: Издательство Учжоу Чуаньбо, 2008, – 208 с. (颐和园长廊彩画故事：汉英对照/精典博雅编。 – 北京：五洲传播出版社, 2008, 208页)
- Словарь современного китайского языка. – Пекин: Коммерческое издательство, 1993. – 1581 с. (现代汉语词典, 商务印书馆, 北京, 1993年, 1581页)
- Су У пасёт овец. URL: [https://baike.baidu.com/item/苏武牧羊/5532?fr=ge\\_ala](https://baike.baidu.com/item/苏武牧羊/5532?fr=ge_ala). Дата обращения 22.06.2024
- Чжао Индо. Большой словарь дяньгу Китая / Под ред. Чжао Индо. – Шанхай: Шанхайское лексикографическое издательство, 2014. – 1359 с. (赵应铎. 中国典故大辞典 / 赵应铎主编. 上海：上海辞书出版社, 2014, 1359页)
- Чжу Цзюань. Большой словарь чэньюев китайского языка / Под ред. Чжу Цзюаня. Пекин: Хэнаньское народное издательство, 1985. – 1819 с. (朱祖延. 汉语成语大词典 / 朱祖延主编. 北京：河南人民出版社, 1985. 1819页)

## ТИПОЛОГИЧЕСКИЕ ОСОБЕННОСТИ МОРФОСИНТАКСИЧЕСКИХ СТРАТЕГИЙ ИНТЕНСИФИКАЦИИ ПРИЛАГАТЕЛЬНЫХ В СИНИТИЧЕСКИХ ЯЗЫКАХ

Ю.М. Дёмина (Институт языкознания РАН),

Е.П. Дорофеева (Московский государственный университет имени М.В. Ломоносова)  
deminaym@gmail.com

В данном докладе предпринимается попытка в рамках типологического подхода охватить основные группы диалектов (гуаньхуа, цзинь, сян, гань, хуэй, у, минь, юэ, хакка, пинхуа (Сао, 2012)) с целью выявить как общие закономерности, так и уникальные вариации моделей интенсификации прилагательных. Мы рассмотрим только морфосинтаксические стратегии, а именно: редупликацию, аффиксацию, а также смешанную стратегию (редупликация + аффиксация).

Общая тенденция, наблюдаемая в синитических языках, – увеличение разнообразия моделей интенсификации от северных ареалов к южным. В северных синитических языках (почти все подгруппы гуаньхуа, цзинь (Norman, 1988; Chappell, 2007)) более распространены редупликация и незначительное количество моделей смешанной стратегии. Редупликация в синитических языках как морфологический процесс подразумевает повторение морфемы, при этом полученная комбинация образует новое слово, синтаксически и семантически отличное от оригинального. Адъективная редупликация в синитических языках применяется только к морфемам, которые кодируют скалярное значение (Zhu, 2003). В синитических языках обнаружены следующие модели интенсификации односложных прилагательных: АА, ААА, АААА. Модель АА встречается почти во всех синитических языках, кроме некоторых минь: [jit<sup>22</sup>jit<sup>22</sup>]<sup>1</sup> ‘очень горячий’ (кантонский, юэ). Модели ААА и АААА обнаружены только в южных ареалах (гань, минь, хакка, юэ, пинхуа): [aŋ<sup>24</sup>aŋ<sup>24</sup>aŋ<sup>24</sup>] ‘ярко-красный’ (южный минь); [zjoŋ<sup>52</sup>zjoŋ<sup>52</sup>zjoŋ<sup>52</sup>zjoŋ<sup>52</sup>] ‘очень густой’ (мэйсянь, хакка) (Huang, 1996). Модели редупликации двусложных прилагательных: ААВВ, АВАВ, ААВ, АВВ. Модели ААВВ и АВВ присутствуют практически во всех синитических языках, являясь самыми распространенными формами адъективной редупликации. ААВВ: [lo<sup>11</sup>lo<sup>11</sup>louŋ<sup>53</sup>louŋ<sup>53</sup>] ‘весьма подходящий’ (восточный минь). АВВ: báijìngjìng ‘очень бледный’ (путунхуа). Модель АВАВ присутствует только в центральных (юго-западные гуаньхуа, цзилу гуаньхуа, сян, у) и южных ареалах, композит получает значение ослабления признака, противопоставляясь форме ААВВ, так происходит в некоторых диалектах юэ и минь. Тем не менее, данная форма может также указывать на интенсивность: [liŋ<sup>24</sup>lei<sup>54</sup>liŋ<sup>24</sup>lei<sup>54</sup>] ‘очень умный’ (янцзын, юэ). Аффиксация как основная стратегия интенсификации представлена в основном центральных и южных ареалах. Синхронно аффиксы – это связанные морфемы, зачастую с неясной этимологией, записываемые иероглифами-омофонами. В южных ареалах, например, хакка аффикс может подвергаться редупликации, образуя модель ВВ-А: [fja<sup>11</sup>fja<sup>11</sup>fəŋ<sup>24</sup>] ‘ослепительно красный’ (нинхуа, хакка) (Zhang, 2020). При смешанной стратегии в редуплицированную односложную или двусложную форму встраивается аффикс, обычно неясной этимологии. Мешанные модели из односложных прилагательных: АА-Х, А-Х-АА, А-Х-ААА, где Х – аффикс, встраиваемый в композит: [da<sup>31</sup>le<sup>31</sup>da<sup>31</sup>] ‘очень большой’ (юннань, юго-западные гуаньхуа); Модели смешанной стратегии при редупликации двусложных прилагательных, характерные для южного ареала: АВВ-Х, А-Х-АВ, АВВ-ХУ, АА-Х-ВВ, А-Х-АВВ, где Х – аффикс,

<sup>1</sup> Для записи транскрипции примеров из путунхуа используется система пиньинь, для прочих синитических языков – МФА.

встраиваемый в композит, например: АВВ-Х: [ye<sup>24</sup>хәп<sup>33</sup>хәп<sup>33</sup>-li<sup>41</sup>] ‘очень горячий’ (сянсян, сян) (Wu, 2005). В докладе будут подробно рассмотрены все представленные выше модели интенсификации, характерные для различных групп диалектов, а также предпринята попытка формального анализа механизма их образования.

### Литература

- Cao Zhuyin. The Linguistic Atlas of Chinese Dialects. Beijing: Commercial Press, 2012.
- Chao Yuen Ren. A Grammar of Spoken Chinese. Berkeley and Los Angeles: University of California Press, 1968.
- Chappell Hilary, Li Ming, Peyraube Alain. Chinese linguistics and typology: The state of the art. Linguistic typology, 2007.
- Huang Bocai et al. Hanyu fangyan yufa leibian [Систематический сборник грамматики диалектов китайского языка]. Издательство Циндао, 1996.
- Norman Jerry. Chinese. Cambridge: Cambridge University Press, 1988.
- Wu Yunji. A Synchronic and Diachronic Study of the Grammar of the Chinese Xiang Dialects. Trends in linguistics. Studies and monographs. Walter de Gruyter GmbH, 2005.
- Zhang Tao. Ninghua kejia fangyan yufa yanjiu. [Чжан Тао. Исследование грамматики нинхуа хакка]. Гуанчжоу: Гуандунское народное издательство, 2020.
- Zhu Dexi. Xiàndài Hànyǔ xíngróngcí yánjiū. [Исследование прилагательных в современном китайском языке]. *Yǔyán Yánjiū*. 1956. 1: 83-111.

## ГРАММАТИКАЛИЗАЦИЯ ГЛАГОЛА 对 duì В КИТАЙСКОМ ЯЗЫКЕ

*Е.Н. Емельченкова (Санкт-Петербургский государственный университет)*  
emelchenkova@gmail.com

В докладе рассматриваются семантические и синтаксические факторы появления и функционирования предлога 对 duì в китайском языке, где предлоги являются одним из основных средств выражения семантико-синтаксических связей между именными группами в предложении. На корпусном материале на примере 对 duì прослеживается процесс грамматикализации, в данном случае диахронически реализовавшийся как переход глагольной словоформы в предлог. В описаниях китайского языка морфологический статус подобных единиц как части речи до сих пор не является общепринятым и однозначно трактуемым синологами-лингвистами. Тем не менее на факт начавшейся еще в первые века нашей эры десемантизации глагола речевой деятельности 对 duì, исходное значение которого было 'ответить', указывают многочисленные примеры текстов конца эпохи династии Хань (206 г. до н.э. – 220 г. н.э.) (Чжоу, Шао 2006). Адресат вербального действия изначально вводился беспредложно в постпозиции к 对 duì.

В докладе показано, как шел процесс десемантизации и генерализации контекстов употребления, сначала через расширение употребления этого глагола в сочетаниях с другими глаголами речевой деятельности от первоначального непространственного значения через появление и развитие пространственно-ориентационной семантики, к расширению сочетаемости с глаголами движения человека, глаголами-эмотивами и иными предикатными единицами, не связанными с речевой деятельностью человека. К эпохе династии Тан (618-907) можно говорить о появлении в китайском языке соответствующего предлога, в дальнейшем в ходе грамматикализации развившего в своей семантической структуре адресативно-бенефактивное и причинное значение. Как результат в китайском языке исследователи стали выделять в соответствующем классе служебных слов до четырех омонимичных предлогов 对 duì (Ли 1999).

В современном китайском языке, кроме уже отмеченных выше значений, для предлога 对 duì типична сочетаемость с отглагольными существительными в составе предложно-именных групп, выполняющих атрибутивную функцию в предложении.

Отдельное внимание в докладе уделяется экспансии предлога 对 duì. В разговорном языке в ряде контекстов, чаще всего с эмотивными глаголами, стало наблюдаться вытеснение стандартной модели управления, когда Причина (Стимул, Источник) вместо «генитива» (препозиция имени со структурной частицей 的 de), например, для 生气 shēngqì 'злиться на', или «аккузатива» (беспредложная постпозиция имени), как для 关心 guānxīn 'заботиться, тревожиться за', стала вводиться с помощью предлога 对 duì. Данные корпусов



свидетельствуют о проникновении этой предложной модели и в письменную речь, и в язык СМИ.

Подобная морфосинтаксическая вариативность, когда наряду с беспредложными моделями в системе появляются «опредложенные» варианты, свидетельствует о продолжающемся процессе грамматикализации в этой области китайского языка. Разная степень грамматикализованности единиц, подобных 对 *duì*, объясняет расхождения во взглядах лингвистов на морфологическую природу их как класса.

### Литература

Овсянникова М.А. Отглагольные предлоги русского языка в свете теории грамматикализации // Acta Linguistica Petropolitana. Труды института лингвистических исследований. 2008. №2. С.135-139.

周芍, 邵敬敏. 试探介词“对”的语法化过程[J]. 语文研究 · 2006(1): 24-30. Чжоу Шао, Шао Цзинминь. Грамматикализация предлога 对 // Юйвэнь яньцзю [Исследования языка], 2006 (1), С.24-30.

李琳莹. 介词“对”的意义和用法考察[J]. 天津师大学报, 1999年第4期: 71-75. Ли Линьин. Исследование семантики и употребления предлога 对 // Тяньцзинь шида сюэбао [Вестник Тяньцзиньского педагогического университета], 1999, № 4. С.71-75.

## РАЗВИТИЕ ЗНАЧЕНИЙ ЛЕКСИЧЕСКИХ ЕДИНИЦ КИТАЙСКОГО ЯЗЫКА (НА МАТЕРИАЛЕ СЛОВАРЯ «СЮЙЦЗЫ ШО»)

Л. В. Кирюхина (Иркутский государственный университет)  
lyubabukhtulova@mail.ru

Несмотря на то, что начало полноценных, отличающихся системностью, описаний грамматических особенностей китайского языка принято относить к 1898 г., когда вышла в свет работа «Ма ши вэнь тун» (кит. 《馬氏文通》), отдельные связанные с грамматикой вопросы становились предметом изучения китайских филологов и ранее. В частности – категория так называемых «пустых слов» (кит. 虛字 суйцзы), традиционно противопоставленных «полным словам» (кит. 實字 шицзы). Вероятно, по своему смысловому наполнению данная терминологическая пара могла значительно отличаться в интерпретациях разных авторов. В рассматриваемом в рамках настоящего исследования словаре 1710 г. «Суйцзы шо» (кит. 《虛字說》 «О пустых словах») Юань Жэньлина (кит. 袁仁林) пустые слова – это такие единицы, которые помогают составлять предложения. В устной речи они соотносятся с интонацией, в письменной – представляют собой вспомогательные элементы, пустыми же называются с точки зрения науки о письменных знаках – грамматики (袁仁林 1989: 4). Подобного рода служебные единицы в традиционном китайском языкознании (т. е. до 1898 г.) рассматривались в специальных словарях, первый из которых (《語助》 «Юйчжу») появился в 1324 г. Данные словари отличаются от прочих не только отбором единиц описания, но и тем, что при толковании авторы нередко демонстрируют связь служебных значений лексических единиц со знаменательными.

В словарных статьях «Суйцзы шо» автор прибегает к пояснениям типа 實字虛用 полное слово употребляется как пустое, 今虛用 в данном [случае] употребляется как пустое и т. п., маркируя «знаменательное» или «служебное» функционирование. Например, Юань Жэньлин так комментирует знак 嘗 чан:

- (a) 蓋嘗字本嘗物之嘗，口中嘗物，不過約取微及，與大嚼不同，故今虛用，亦謂略曾如此。(袁仁林 1989: 63)

Основное [значение] знака 嘗 чан (嘗物 чан у) – ‘пробовать на вкус’, однако происходит некоторое расширение [значения], не связанное с жеванием, поэтому в данном [случае 嘗 чан] функционирует [в качестве] пустого [элемента], в целом подобен употреблению 曾 цэн ‘когда-то’.

Развитие значений 嘗 чан следующее: ‘пробовать [на вкус]’ → ‘иметь опыт’, ‘испытывать на себе’ → ‘когда-то’, ‘в своё время’. В более раннем словаре «Юйчжу» относительно данного знака отмечено: «[человек] в своё время ел что-либо и [уже] знает его вкус» (刘燕文 1986: 44).

- (a) 殆字本即危殆不安字，借以起聲，託其疑活近似口角。物之危殆者，勢且離此就彼，幾幾乎將近于彼矣，故解作幾字將字近字。幾者幾及也，將者將然也，近者相近也。(袁仁林 1989: 53)

Основное [значение] знака 殆 дай – ‘опасный, беспокойный’, заимствование возгласа, передаёт выкрик, схожий [тому, который произносят, когда] кто-то боится за [свою] жизнь. Тот, кто в опасности, находится здесь и уже там [т. е. в опасности], почти приблизился [к опасности], поэтому толкуется как 幾 цзи, 將 цзян, 近 цзинь. 幾 цзи – ‘около’, 將 цзян – ‘почти’, 近 цзинь – ‘близко’.

Развитие значений 殆 дай: ‘опасность’ → ‘приближаться к опасности, гибели’ → ‘почти’.

Связь служебных и знаменательных значений показывается для 顧 гу: ‘оглядываться’ → ‘наоборот’; 蓋 гай: ‘крышка’ → начальная частица; 所 со: ‘место’ → обобщающая единица со значением ‘тот, кто’ и т. д.

Таким образом, учёные китайской национальной филологической традиции осознавали, что: 1) значения лексических единиц могут претерпевать определённые изменения; 2) такие изменения обусловлены изначальной семантикой лексической единицы; 3) демонстрация развития соответствующих знаменательных значений может применяться в качестве метода лексикографического описания служебных единиц.

### Литература:

刘燕文。语助校注。郑州：中州古籍出版社，1986。

袁仁林。虚字說。北京：中華書局，1989。

## ОСОБЕННОСТИ ГРАММАТИКАЛИЗАЦИИ ПРЯМОЙ ЭВИДЕНЦИАЛЬНОСТИ В ТИБЕТСКОМ ЯЗЫКЕ

A. С. Крамскова (Институт лингвистических исследований РАН)  
tibetomongol@gmail.com

Продолжающееся исследование грамматической категории эвиденциальности, под которой обычно понимается указание на источник сообщаемой информации (Aikhenvald 2004), с каждым годом не только приносит все больше данных из различных языков мира, но и ставит все новые вопросы перед исследователями. В частности, привлекает внимание типологический анализ диахронного развития и пути грамматикализации показателей эвиденциальности в разных языках.

Насколько можно судить по имеющимся данным, обычно грамматические показатели репортатива (reportative) в языках мира происходят от глаголов речевой деятельности, тогда как показатели сенсорной (sensory), или прямой (direct) эвиденциальности, обычно восходят к глаголам чувственных ощущений (зрения, слуха, осязания, обоняния) (Aikhenvald 2011: 2). Наконец, глаголы иных семантических групп (например, глаголы ментальной деятельности и глаголы нахождения) обычно дают начало показателям не прямой (indirect) и инференциальной (inferential) эвиденциальности (Aikhenvald 2011: 3). Под последней понимается такой тип эвиденциальности, при которой говорящий получает информацию относительно ситуации не напрямую, а в результате собственных логических выводов.

На этом фоне особого внимания заслуживает формирование эвиденциальной системы в тибетском языке. Так, большинство показателей прямой эвиденциальности в диалектах тибетского языка самым нетипичным образом этимологически восходят к глаголу пребывания '*dug* 'сидеть; пребывать' (1) (Zeisler 2018). Несмотря на то, что отдельные исследователи считают развитие эвиденциальности в тибетском относительно недавно сформировавшимся явлением (DeLancey 1992), размытие лексического значения у данного глагола и превращение его в копулу отмечается уже в старотибетском языке (2).

(1)

*ri-'i srin.mo-zhig.kya ri, zin.po.rje'i.ga-na 'dug mod-kyi*  
я-GEN дочь-IDS также, PN в **пребывать** действительно-хотя  
'Хотя одна из моих дочерей действительно **пребывает** в Зинпочжега' [Древнетибетская хроника (с. 1287:0159)]

(2) '*di ni gnam-las byon-pa-'i btsan.po.nyom.tshar.can zhig 'dug-pa-s*

этот TOP небо-ABL приходит-NMZ-GEN царь чудесный PART **быть**-NOM-ERG  
'Поскольку этот пришедший с неба **является** чудесным правителем' ["*Nyang ral chos 'byung*"]

В докладе рассматриваются этапы и пути грамматикализации производных от глагола '*dug* показателей прямой эвиденциальности (на материале старотибетского, классического тибетского и современного тибетского языков), а также предпринимается попытка проанализировать произошедшее переосмысление копул старотибетского языка на фоне отмирания флективной парадигмы глагольных спряжений. Помимо этого, в докладе затрагивается более общая проблема когнитивного разграничения инференциальной и прямой типов эвиденциальности в целом.

**Литература**

- Aikhenvald, Alexandra. *Evidentiality (Oxford Linguistics)*. Oxford: Oxford University Press, 2004. 452 p.
- Aikhenvald, Alexandra. The grammaticalization of evidentiality. In: Narrog, Heiko, and Heine, Bernd, (eds.) *The Oxford Handbook of Grammaticalization*. Oxford: Oxford University Press, 2011. 605–613.
- DeLancey, Scott. The historical origin of the conjunct-disjunct pattern in Tibeto-Burman. *Acta Linguistica Hafniensia*. 1992. №25. 289–321.
- Hongladarom, Krisadawan. Historical development of the Tibetan evidential *tuu*. In Arthur Abramson, (ed.), *Southeast Asian Linguistics in Honour of Vichin Panupong*. Bangkok: Chulalongkorn University Press, 1997. 115–125.
- Zeisler, Bettina. Evidence for the development of “evidentiality” as a grammatical category in the Tibetic languages. In Ad Foolen, Helen de Hoop Gijs Mulder (eds.), *Evidence for evidentiality*. Philadelphia: John Benjamins, 2018. 227–256.

## ТАЙВАНЬСКИЙ ЭКСПЕРИЕНТИВ: АНТИ-ПЕРФЕКТ?

Ю.Н. Кузнецова (Московский государственный университет имени М.В. Ломоносова)

[kuznetsova.yn@gmail.com](mailto:kuznetsova.yn@gmail.com)

Экспериентив – аспектуальная категория, которая «в основном используется в предложениях, в которых утверждается (отрицается или спрашивается), что событие определенного типа имело место, по крайней мере, один раз в течение определенного периода до определенной точки во времени» (Dahl 1985: 141). В тайваньском языке (сино-тибетские ~~~ синитические ~~~ миньские) экспериентивное значение выражается при помощи показателя bat32 (1).

Xio55di33      bat32    thiau21      suann21  
мл.\_брат      ехр    прыгать      зонт  
'Младший брат прыгал с парашютом.'

Число языков, обладающих отдельным средством кодирования экспериентивной семантики, невелико, в основном экспериентивное значение выражается совместно с другими грамматическими категориями. В частности, в английском языке экспериентив выражается при помощи Present Perfect (2), будучи одним из типов перфекта.

Bill has been to America.  
'Билл бывал в Америке.'

Из этого следует, что экспериентивное событие, имевшее место в прошлом, оказывается формально принадлежащим к плану настоящего. Это свойство английского глагола анализируется в рамках теории расширенного сейчас (extended now (McCoard 1978)), предполагающей, что перфект (настоящего) задает фокусный интервал с правой границей в момент речи. Включая в себя положение дел и до момента речи, этот интервал расширяет настоящее за счет прошлого и делает второе неразрывно связанным с первым.

Несмотря на то что тайваньский экспериентив чрезвычайно близок семантически английскому перфекту в его экспериентивных употреблениях и фигурирует примерно в том же наборе предложений TAMQ (Dahl 1985), bat32 накладывает на предикат требование разрывности с моментом речи. Состояние «быть тайнаньцем» (3) не может быть прекращено в отличие от «быть худым» (4), поэтому (3) неприемлемо.

I55      \*bat32 si24    tai24lam24lang24.  
Он      ехр    быть    тайнанец  
Ожид.: 'Он был тайнаньцем (=уроженцем города Тайнань).'

A55ma51      siau51lian24 si24    bat32    san51  
бабушка      молодой      время ехр    худой  
'В молодости бабушку была худой.'

Аналогично bat32 не сочетается с предикатами-свершениями, если их результирующее состояние не может быть отменено и сохраняется вплоть до момента речи.

Gua51 e24    lau33-pe33    \*bat    sia51    tsit32    pun51    kou21su33  
яde    отец                    ехр    писатьодин    cl    история

ho33 ka33 i55 tshut24pan51  
ика оно опубликовать  
'Мой отец написал роман и опубликовал его.'

Таким образом, одно и то же грамматическое значение требует от своих средств выражения в двух языках прямо противоположного: включенности в настоящее в английском и разрывности с настоящим в тайваньском. В докладе предполагается дать возможное объяснение этому противоречию.

### **Литература**

Dahl Ö. Tense and Aspect Systems. B. Blackwell, 1985. 213 p.

McCoard R. W. The English perfect: tense-choice and pragmatic inferences. Amsterdam: North-Holland Publishing, 1978. 279 p.

### **Список сокращений**

CL – классификатор

DE – частица, присоединяющая модификатор к имени

EXP – экспериентив

KA – частица, перемещающая прямое дополнение в предглагольную позицию



## ИСПОЛЬЗОВАНИЕ ВКУСОВЫХ И ОБОНЯТЕЛЬНЫХ ОЩУЩЕНИЙ В ЦВЕТОВЫХ НОМИНАЦИЯХ ГУБНОЙ ПОМАДЫ В КИТАЙСКОЙ РЕКЛАМЕ

*А. А. Миронова (Южно-Уральский государственный университет),*

*Цуй Сяоцин (Южно-Уральский государственный гуманитарно-педагогический университет)*

*mironovaaa@susu.ru*

### а. **Введение**

Цветовые номинации губной помады, используемые в рекламе, часто содержат ссылки на вкусовые и обонятельные ощущения, создавая ассоциации с конкретными продуктами или явлениями.

Исследование этой связи важно для понимания культурных особенностей восприятия цвета в китайской рекламе косметики и выявления маркетинговых стратегий.

### а. **Использование вкусовых ассоциаций в цветовых номинациях губной помады**

Анализ рекламных материалов губной помады из китайских интернет-магазинов, журналов, телерекламы. Выявление наиболее часто встречающихся цветовых номинаций и сопоставление их с вкусовыми и обонятельными ассоциациями. Анализ лексических, используемых в рекламе для создания соответствующих ассоциаций.

- а. **Примеры названий помад**, связанных с вкусовыми ощущениями (например, (1) «Шоколадно-кофейный» (巧克力咖啡色), (2) «Цвет холодного чая с молоком» (冷茶奶棕), (3) «Карамельно-коричневая хурма» (焦糖棕柿), (4) «Спелая летняя груша» (熟夏梨) и т.д.

### а. **Синестетические эффекты в цветовых номинациях губной помады**

При сравнении использования синестетических эффектов в китайской и западной рекламе губной помады можно выявить некоторые различия.

В западной рекламе синестезия может проявляться в ассоциациях цвета помады с эмоциональными состояниями ((5) «страстный красный», (6) «нежный розовый») или с образами природы ((7) «лесная ягода», (8) «морской бриз»). Такие ассоциации также задействуют несколько органов чувств, но опираются на другие культурные коды и символы.

В то же время, в китайской рекламе синестетические эффекты чаще основаны на традиционных представлениях о связи цвета, вкуса и запаха. Это отражает влияние китайской философии и эстетики, где гармоничное сочетание сенсорных модальностей играет важную роль.

### а. **Культурные особенности и традиции, влияющие на использование вкусовых и обонятельных ассоциаций в китайской рекламе**

Интересно сравнить использование синестетических эффектов в рекламе губной помады в Китае и других странах. Например, в западной рекламе косметики синестезия может проявляться иначе, опираясь на другие культурные коды и ассоциации. Кросс-культурный анализ применения синестезии в рекламе открывает перспективы для дальнейших исследований. Цвет и вкус в китайской культуре имеют глубокое символическое значение. Например, красный цвет ассоциируется с счастьем и процветанием, а сладкий вкус с приятными эмоциями.

## **6. Выводы**

- Цветовые номинации губной помады в китайской рекламе тесно связаны с вкусовыми и обонятельными ассоциациями, отражая глубокие культурные ценности.
- Синестетические эффекты играют важную роль в формировании восприятия и желания потребителей.
- Культурные особенности влияют на использование синестетических эффектов в рекламе, делая китайский рынок уникальным и требующим специфического подхода.
- Данное исследование подчеркивает важность учета культурных особенностей при разработке рекламных стратегий, а также открывает новые перспективы для изучения влияния сенсорных ощущений на потребительское поведение.

**G2024042 «Исследование стратегий по улучшению восприятия языка в зонах ледового и снежного туризма» (КНР).**

ВАРИАТИВНОСТЬ СМЫСЛОВЫХ КОМПОНЕНТОВ КИТАЙСКИХ ИЕРОГЛИФОВ  
(НА МАТЕРИАЛЕ ДЕТЕРМИНАТИВА 木 'ДЕРЕВО')

*Н.В. Михалькова (Минский государственный лингвистический университет)*  
nadezhdakr@yandex.ru

Многообразие представлений носителей китайского языка об окружающем мире находит отражение в многообразии и вариативности письменных форм китайских иероглифов. Анализ 2858 сложных иероглифических знаков, в состав которых входит смысловой компонент 木 (дерево), показал, что данный детерминатив может заменяться на иные виды смысловых компонентов без изменения значения знака, например, 枉 (изогнутый) – 拄 (изогнутый). В данной паре сложных иероглифов детерминатив 木 (дерево) взаимозаменяем с детерминативом 扌 (рука). Общее количество разработанных моделей вариативности детерминатива 木 (дерево) составило 43 единицы.

Необходимо отметить, что разные модели имеют разную частотность. Наиболее частотной является модель «木 – 扌», составившая 20.2 % от общего числа разработанных формул, например: 捶 – 捶 (бить палкой), 權 – 攏 (расчёсываться) и др.

Вариативность детерминатива дерево и детерминатива рука (как правило при сохранении фонетического или иного элемента неизменным в иероглифах, модификацию получает только детерминатив) может быть обусловлена различными как лингвистическими, так и экстралингвистическими факторами. Например, в паре сложных иероглифов 榨 – 搾 (пресс) в первом иероглифе использован детерминатив «дерево», потому что в древнем Китае первые устройства для прессования были деревянными, в свою очередь в иероглифе 搾 ранее использовали детерминатив «рука», потому что до изобретения деревянного пресса процесс выжимания чего-либо выполнялся руками.

Модель «木 – 艹» менее частотна (9.3%). Например, 槩 – 葦 (шелковица). Оба иероглифа используются для обозначения тутового дерева (шелковицы) или его плодов, однако детерминатив «дерево» может заменяться детерминативом «трава», что обусловливается различными мотивировочными основаниями, которые ложатся в основу номинаций. С одной стороны, это прототипический признак, с другой стороны, более широкая категория, к которой может быть отнесен обозначаемый иероглифом объект.

Не менее частотна модель «木 – 竹» (7.8%), например, 視 – 筧 (водопроводные трубы), 棧 – 筏 (плот), 橈 – 籠 (вешалка) и др. В данных примерах вариативность детерминативов основана на вариативности выбора материала, который выступает в качестве мотивировочного признака номинаций, в частности, дерево или бамбук.

Достаточно распространенной в китайской письменности является модель «木 – 舟» (7%), например, 舵 – 舵 (руль судна), 槓 – 艙 (нос корабля), 檣 – 艦 (мачта) и др. Причины взаимозамены детерминатива «дерево» и детерминатива «лодка» также обусловлены различными мотивировочными признаками: материалом и категориальным отнесением к определенной группе обозначений.

Менее частотны такие модели вариативности детерминатива 木 (дерево), как 木 – 艹, 木 – 竹, 木 – 舟, 木 – 金, 木 – 石, 木 – 耒, 木 – 片, 木 – 缶, 木 – 禾, 木 – 子, 木 – 月, 木 – 牛, 木 – 冂, 木 – 彡, 木 – 扌, 木 – 辶, 木 – 田 и др.

Таким образом, вариативность детерминативов в китайской иероглифической системе позволяет сделать заключение о вариативности мотивировочных признаков, которые могут быть положены в основу китайских номинаций. Анализ вариативности детерминатива 木 (дерево) показал широкий спектр как моделей модификаций, так и мотивировочных признаков их обуславливающих.

## НЕОДУШЕВЛЕННЫЙ КАУЗАТОР В ЯПОНСКОМ ЯЗЫКЕ: ОПЫТ КОРПУСНОГО ИССЛЕДОВАНИЯ

У.П. Стрижак (НИУ «Высшая школа экономики»)  
ustrizhak@hse.ru

Вопрос о допустимости неодушевленного каузатора дискутируется в теории языка, начиная с первых работ по агентивности: *instrumental doers* у Ч. Филлмора (Fillmore 1968), *natural agents* у Д. Круза (Cruse 1973) и т.д. У. Чейф, говоря о внутренней энергии машин как о потенции, называет носителей этого признака потенционными именами (Чейф 1975: 128); Дж. Лайонз допускает исключения для «овеществленных физических сил» (Lyons 1977: 290); А. Мустайоки определяет стихию или положение дел как Квазиагенсы, при этом допуская принятие некоторыми разновидностями таких «нестандартных актантов» роли субъекта (Мустайоки 2006: 174-178); Н.Д. Арутюнова вводит в оборот понятие псевдоагенса (Арутюнова 1999: 810-811), которое потом использовалось в работах по агентивности как, например, «объект-посредник (орудие), имеющий значение творительного стихийного воздействия» в (Устинова 2007: 16-17). Г.А. Золотова обобщает разновидности природных явлений на инструментальной позиции термином «каузатор стихийного действия» (Золотова 1988: 414); см. также термин стихия в работах И.А. Мельчука и его последователей; термин сила (*Force*) в англоязычной литературе по агентивности, например, *Force* у С. Киттиля как разновидность «*involuntary agent*» (Kittilä 2005). А.В. Циммерлинг отмечает, что «решение вопроса о том, (...) нужно ли допускать существование неодушевленных Агентов в предложениях типа Трубу сдуло ветром или вводить для них похожие на Агенса роли Причины (*Cause*) или Стихийной Силы (*Elements*), является предметом соглашений» (Циммерлинг 2022: 43).

В японском языке на неодушевленный агент, особенно на синтаксической позиции субъекта, накладываются строгие ограничения, связанные, в первую очередь, с отсутствием способности осуществлять контроль за ситуацией (Икэгами 1981; Martin 1988: 296; Кусаяма 2015; Кондо 2018: 46-49 и др.) Например, М. Кусаяма рассматривает вариант инструмента как неодушевленного каузатора при условии, что семантически он как посессор обладает способностью контролировать свое обладаемое: так. В японском языке не допускается нож режет хлеб, но допускается ружье стреляет пулями (Кусаяма 2015). Данный запрет при всей его строгости носит градуальный характер: М. Сибатани распределяет возможные типы неодушевленных агентов в рамках «иерархии обратной эмпатии» как: *natural force ~ instrument ~ institution ~ generic human ~ specific human ~ 3rd person ~ SAPs* (Shibatani 1998: 108). В данной работе на материале параллельных русско-японских корпусов будут выделены и описаны эти и другие типы неодушевленных каузаторов в японском языке.

В ходе анализа параллельных русско-японских текстов мы воспользуемся унидирекциональным методом контрастивного анализа, предложенным Анной А. Зализняк: «сопоставление двух языков является не целью, а лишь инструментом анализа одного из них: перевод (т. е. решение, реально принятое переводчиком) некоторой лексической единицы русского языка рассматривается как источник сведений о его семантике. Причем в этих целях используется как прямой, так и обратный перевод: соответственно, в случае обратного перевода в качестве свидетельства о семантике анализируемой единицы русского языка рассматриваются условия ее появления в переводе» (Зализняк 2015: 684). Применительно к материалу исследуемых корпусов стимулами выступают оригинальные русские предложения, а совокупность переводческих решений анализируется в качестве обобщенной реакции японского языка на наличие неодушевленного каузатора как нарушение нормы.

Для количественного анализа корпусные данные были формализованы путем ранжирования согласно степени их соответствия прототипическому каузатору, измеряемой отдаленностью и/или принципиальной возможностью отчуждения от человека и в соответствии с выраженностью агентивных характеристик: автономность, контролируемость, волитивность. Результаты количественного анализа корпуса переводческих решений показали, что охотнее всего японский язык допускает на позицию неодушевленного каузатора природные силы: доля сохраненной при переводе актантной структуры предложений типа холод обхватил его, ночь стала их догонять, лунный свет ее согревал, снег слепил нас и т.п. превысила 0,5 (=0,57) только для этого типа неодушевленного каузатора; в докладе будут проанализированы примеры всех обнаруженных в корпусе типов неодушевленных каузаторов.

### Литература

- Арутюнова Н.Д. Язык и мир человека. М.: Языки русской культуры, 1999.
- Зализняк Анна А. Лингвоспецифичные единицы русского языка в свете контрастивного корпусного анализа. Компьютерная лингвистика и интеллектуальные технологии. 2015. Вып. 14 (21). Т. 1. С. 683–695.
- Золотова Г.А. Синтаксический словарь. Репертуар элементарных единиц русского синтаксиса. М.: Наука, 1988.
- Мустайоки А. Теория функционального синтаксиса: от семантических структур к языковым средствам. М.: Языки славянской культуры, 2006.
- Устинова Е.В. Функционально-семантическое поле агентивности/неагентивности в современном русском литературном языке XX – нач. XXI вв : автореф дисс ... к.фил.н. 10.02.01. Ростов-на-Дону, 2007.
- Циммерлинг А. Предикаты состояния и семантические типы предикатов // Онтология на ситуациитеза състояние – лингвистично моделиране. Съпоставително изследване за български и руски. София: Издателство на БАН „Проф. Марин Дринов“. 2022. С. 31–52.
- Чейф У.Л. Значение и структура языка. М.: Прогресс, 1975.
- Cruse D.A. Some Thoughts on Agentivity . Journal of Linguistics. Cambridge University Press 1973. Vol. 9, No. 1, pp. 11-23.
- Fillmore C. The case for case // Universals in linguistic theory. NY: Holt, Rinehart, and Winston. P. 1-88.
- Kittilä S. Remarks on involuntary agent constructions // Word. 2005. No. 56(3). Pp. 381-419.
- Lyons J. Semantics. Cambridge University Press, 1977.
- Martin S. A reference grammar of Japanese. Rutland · Vermont Tokyo · Japan: Charles E. Tuttle Company. 1991 (1988).
- Shibatani M. Voice Parameters. Kobe papers in linguistics, 1998 (1). Pp. 93-111. [http://www.lib.kobe-u.ac.jp/handle\\_kernel/81001543](http://www.lib.kobe-u.ac.jp/handle_kernel/81001543)
- Икэгами Ё. «Суру» то «нару» но гэнгогаку [Лингвистика: «язык-делать» и «язык-становиться»]. Токио: Тайсю:кан, 2011 (1981).
- Кондо А. «Нихонгорасиса» но бумпо [«Японская» грамматика японского языка] Токио: Кэнкюся, 2018.
- Кусаяма М. Досасю то сихайся то догу сьуго кобун [Агенс, контроллер и инструмент. Субъектные конструкции]. Канто гакуин дайгаку дзимбун кагаку кэнкю дзёхо. 2015. № 39. С. 81-113.

## КОНЦЕПТУАЛЬНЫЕ ХАРАКТЕРИСТИКИ ДРЕВНЕКИТАЙСКОГО ИДЕОГРАФИЧЕСКОГО СЛОВАРЯ В КОНТЕКСТЕ ТЕОРИИ ЛЕКСИКОГРАФИИ (НА ПРИМЕРЕ «ШО ВЭНЬ ЦЗЕ ЦЗЫ»)

*Н.В. Терехова (Иркутский государственный университет)*  
zabnata@yandex.ru

Древнекитайская лингвистическая традиция развивалась преимущественно как лексикографическая школа. Ключевой и центральной единицей как древнекитайского текста, так и комментариев к нему являлся иероглиф. Отметим, что в китайской древности именно идеографический лексикон был одним из ключевых типов конструирования словаря: «Эр я» 《爾雅》 III в. до н.э., «Фан янь» 《方言》 I в. до н.э. – I в. н.э., «Шо вэнь цзе цзы» 《說文解字》 II в. н.э., «Ши мин» 《釋名》 III в. н.э. и др. В отечественной теории лексикографии, в частности, в работах, посвященных развитию идеографии, уникальный китайский опыт практически не учитывается и не анализируется. Рассматривается западно-европейская традиция создания идеографических словарей: «Ономастикон» Ю. Поллукса II в. н.э., идеографические словари XIX в. П.М. Роже, П. Буассьера, Э. Блана, Ф. Дорнзайфа, Х. Касареса и др., отечественные тезаурусы XX в. (БРЭ, 2004 – 2017; Караулов, 2022; Морковкин, 1970; Щерба Л.С., 1974)

Интересно, что изначально развитая китайская идеографическая традиция позже трансформировалась в формальную организацию словаря (расположение знаков по порядку, количеству черт и по алфавиту). По данному поводу проф. И.М. Ошанин писал, что формальная группировка китайской иероглифики малоинформативна, а научная классификация китайских иероглифов в словаре должна основываться на описании базовых гнезд, которые объединяют общие фонетические, семантические и, по возможности, графические признаки группы знаков. Для гнездового иероглифа также следует представить этимолого-графический анализ (Ошанин, 1944: с. 121-123).

Представляется актуальным в рамках общей теории лексикографии, китайской лингвистики и лингво-семиотики показать реконструкцию идеографической системы одного из базовых древнекитайских словарей «Шо вэнь». Полагаем, что воссозданная система будет способствовать более ясному пониманию принципов членения носителями китайского языка смыслового континуума, представленного в китайской лексике, а также сущности китайского письма, принципов и функций китайской лингво-семиотики.

Опираясь на подходы и терминосистему московской (МСШ), уральской и томской лексикографических школ нам удалось выявить и проанализировать следующие аспекты в идеографии «Шо вэнь»: 1) особый характер логико-нумерологической классификации предметов человеческого мышления и знания 2) типы мотивационных связей и отношений лексико-графических (концептуальных) полей в системе лексикона, раскрывающих смысл отношений в китайской культуре и модели универсума (корреляций пространственных, временных характеристик, свойств вещей, человека, различных сущностей и т.д.) 3) трехкомпонентный идео-фоно-графо-логический подход, в рамках которого лингво-семиотические по своей сути толкования знаков в словаре подчинены а) принципам стилевой и формально-структурной парадигмы иероглифов сяочжуань, б) интегральному подходу описания каждого знака словаря одновременно в рамках трех классификационных моделей (бушоу部首, люшу 六书, вэнь/цзы 文/字), раскрывающих парадигматические отношения в китайской лингво-семиотике, в) системному выявлению мотиваторов письменного знака,



релевантных определенному активному значению знака и порядку лексикона, г) авторским фонологическим критериям, д) системе определенной аксиологии знания, реализованной в философской культуре эпохи Хань.

На идео-графическом уровне «Шо вэнь» показывает коннотативный континуум метафизических, философских, культурных, социально-политических, природных явлений и соответствующих им ценностных смыслов, тем самым заложив фундамент для концепции китайской когнитивной семиотики. На графологическом и фонологическом уровнях словарь описывает структурно-семантические и структурно-функциональные характеристики и связи знаков, создав идео-фонографическую парадигму китайского письма, которая определяет характер и современного китайского письма.

### **Литература**

- Белоусова А.С. Идеографические словари. Большая российская энциклопедия. URL: <https://old.bigenc.ru/linguistics/text/2000204> Дата обращения: 17.07.2024 г.
- Щерба Л.В. Опыт общей теории лексикографии. URL: <http://www.philology.ru/linguistics1/shcherba-74g.htm> Дата обращения: 15.07.2024 г.
- Морковкин В.В. Идеографические словари. URL: [https://rifmovnik.ru/ideog\\_book.htm](https://rifmovnik.ru/ideog_book.htm) Дата обращения: 10.07.2024 г.
- Караулов Ю.М. Общая и русская идеография. Москва: URSS, 2022.
- Ошанин И.М. «Происхождение, развитие и структура современного китайского иероглифического письма»: Дис. ... канд. фил. Наук: 10.02.22. Москва, 1944.

## ГЛАГОЛЫ С РАЗНЫМ ПОРЯДКОМ СЛЕДОВАНИЯ МОРФЕМ В СОВРЕМЕННОМ КИТАЙСКОМ ЯЗЫКЕ (НА ПРИМЕРЕ ГЛАГОЛОВ КУПЛИ-ПРОДАЖИ)

*Е.А. Тимчишена (Российский экономический университет имени Г.В. Плеханова)*

[lena.timchishena.81@mail.ru](mailto:lena.timchishena.81@mail.ru)

Данный материал посвящен глаголам купли-продажи современного китайского языка с прямым и обратным порядком следования морфем, их словообразовательным моделям, частотности употребления, а также различиям валентностных сочетаемостей в исходных синтаксических конструкциях. Приведены примеры различий местоположения и маркировки таких актантов, как Объект, Получатель и сирконстанта Бенефициант.

Наличие в современном китайском языке (СКЯ) слов с прямым и обратным порядком следования морфем объясняется тем, что в китайском языке слов значительно больше, чем иероглифов, и для записи морфем могут использоваться как разные, так и одинаковые иероглифы.

Анализируя глаголы с разным порядком следования морфем, можно прийти к выводу, что у большинства пар глаголов частотность их употребления в СКЯ разная, например, глагол 收购 *shōugòu* ‘закупать, производить повсеместно покупки’ активно используется в современном китайском языке, а глагол 购收 *gòushōu* ‘закупать’ очень редко, этот глагол использовался среднекитайском языке, его можно встретить в трактате «Записках о священной войне» Вэй Юаня (1794 – 1856).

Что касается словообразования, то необходимо отметить, что большинство таких глаголов образованы по разным моделям словообразования. Например, в паре глаголов 盘受 *pánshòu* и 受盘 *shòupán* ‘купить [у кого-л.] предприятие [лавку], перенять на ходу дело [фирму]’ первый глагол образован по атрибутивной модели, второй – по копулятивной).

Исследуя синтаксические конструкции глаголов купли-продажи с прямым и обратным порядком следования морфем, мы обнаружили их различные сочетаемостные характеристики, т.е. в их исходных синтаксических конструкциях (ИСК) могут присутствовать/отсутствовать определенные актанты и сирконстанты, их позиции и маркировка также могут быть разными.

Рассматривая пару глаголов 出售 *chūshòu* ‘продавать, пускать в продажу, сбывать’ и 售出 *shòuchū* ‘распродавать, расходиться (о товаре), можно утверждать, что только у глагола 出售 *chūshòu* актант Получатель может занимать место как в препозиции, так и в постпозиции, что невозможно у глагола 售出 *shòuchū*, в его синтаксической конструкции данный актант может находиться только в препозиции. Такое положение актанта объясняется тем, что у него происходит грамматикализация второй морфемы, т.е. утрата своего исходного лексического значения, его второй компонент рассматривается как направлятельная морфема, которая не сочетается с предлогом. Маркировка актанта Получатель в препозиции тоже разная, в ИСК

глагола 出售 chūshòu он вводится предлогом 向 xiàng, а в ИСК глагола 售出 shòuchū – предлогом 对 duì.

В ИСК глагола 回购 huígòu, в отличие от глагола 购回 gòuhuí, отсутствуют актант Получатель и сирконстант Бенефициант. В предложениях с глаголом 购回 gòuhuí данные актант и сирконстант занимают место в препозиции и маркируются предлогами 给 gěi (актант Получатель) и 为 wèi (сирконстант Бенефициант). Необходимо обратить внимание на разницу между этими двумя трудно разграничиваемыми валентностями: предлог 给 gěi вводит физического Получателя, т.е. лицо, которое посредством определенного действия получает что-либо в собственность, а предлог 为 wèi вводит Бенефицианта, обозначающего «объект услуги», т.е. лицо, для которого что-то выполняется, кому оказывается некая услуга, или «выгодополучателя», в интересах которого совершается действие.

Хотя исследованиям слов с прямым и обратным порядком следования морфем посвящены работы многих отечественных и зарубежных лингвистов, однако они не рассматривают данное лингвистическое явление с позиции теории валентности, что на данном этапе является очень актуальным.

### Литература

- Апресян Ю. Д. Лексическая семантика. Синонимические средства языка. Избранные труды. Т.1. М.: Языки русской культуры; Восточная литература, 1995.
- Ивченко Т.В. Китайский язык. Полная грамматика в схемах и таблицах. М.: Изд-во АСТ, 2021.
- Карапетьянц А.М., Тимчишена Е.А. Предлоги гэй3, вэй4, ти4 как маркеры валентности. Вестник московского университета. Серия 13: Востоковедение. 2021. № 3. С. 71-83
- Тань Аошуан Проблемы скрытой грамматики: синтаксис, семантика и прагматика языка изолирующего строя (на примере китайского языка). М.: Языки славянской культуры, 2002.
- Тимчишена Е.А. Словообразовательные модели глаголов купли в современном китайском языке. Вестник пятигорского государственного университета. 2020. №1. С. 84 – 89.
- Хаматова А.А. Словообразование современного китайского языка. М.: Муравей, 2003.
- Шутова Е.И. Синтаксис современного китайского языка. М.: Наука. Главная редакция восточной литературы, 1991.
- 张寿康. 构词法和构形法. 湖北. 1981. Чжан Шоукан. Словообразование и формобразование. Хубэй. 1981.

## ЯПОНСКИЕ ЗАИМСТВОВАНИЯ В «СЛОВАРЕ ИНОСТРАННЫХ СЛОВ СИНЬХУА» (2019)

М.Б.-О. Хайдапова (Бурятский государственный университет имени Доржи Банзарова)  
khaimarina@yandex.ru

Отсутствие единой классификации японских заимствований в китайском языке обусловлено как спецификой китайского и японского языков, исторически связанных общим ареалом синографической культуры, и вытекающей из этого спорностью происхождения многих слов, так и различием применяемых подходов и критериев (см. подробнее: Жанцанова, Хайдапова: 2022: 52-62; Хайдапова, Жанцанова: 2022: 78-86).

Отдельный научный интерес вызывает «Словарь иностранных слов Синьхуа» 2019 г. под редакцией Ши Ювэя, в который включено более трёх тысяч японских заимствований (для сравнения: в «Словаре иностранных слов китайского языка» 1984 г. под редакцией Лю Чжэнтаня их всего более восьмисот).

В Предисловии к данному словарю отмечается дискуссионный характер иероглифических заимствований с онным (音读 китайским) чтением, которые составляют подавляющее большинство графически одинаковых слов в китайском и японском языках (中日同形词), и именно данный пласт лексики представляет трудность для установления их истоков. Ши Ювэй условно выделяет 4 типа графически одинаковых слов.

1. Китайские заимствования в японском языке. Слова, которые японский язык заимствовал у китайского в составе классических китайских трактатов, таких слов десятки тысяч. В новое и новейшее время также были заимствования из китайского языка в японский, это слова типа 银行 ‘банк’, 码 ‘номер, код’, 保险 ‘страховать’. Некоторые из них в течение какого-то времени не употреблялись в Китае, но потом вновь вернулись на родину, ярким примером является слово 银行 ‘банк’ (ранее считалось японским заимствованием, это зафиксировано в «Словаре иностранных слов китайского языка» 1984 г.).

2. Японские заимствования в китайском языке. Китайский язык заимствовал слова из японского, в основном в период поздней Цин на рубеже 19 и 20 вв., это была большая волна заимствований преимущественно новых западных понятий через японский язык (金融 ‘финансы’, 不动产 ‘недвижимость’ и др.). Рубеж 20-21 вв. отмечен ростом заимствований из японского языка в отдельных областях молодежной поп-культуры (аниме и др.).

3. Слова, которые появились в Китае и Японии независимо друг от друга, но совпали по иероглифическому составу. Например: 源语 (кит. ‘язык-источник, оригинал’, яп. Сокр. От 源氏物语 ‘Гэндзи-монологатари’).

4. Китайские слова, которые в свое время были заимствованы в японский, позже вернулись в китайский с обновленным значением (经济 ‘экономика’, 革命 ‘революция’ и др.).

В данном словаре применяется гибкий подход к проблеме японских заимствований. Ши Ювэй подчеркивает особый характер заимствованной лексики, созданной японцами путем

расширения значения уже имевшихся древнекитайских слов, а также заимствований японских калькированных переводов с европейских языков, составленных из китайских морфем-иероглифов. В данном словаре вводится новый термин – «квази-заимствования» («准外来词»), в словарных статьях к которым при пояснении исходного языка стоит помета не 源 ‘происхождение, источник’, а 考 ‘исследовать, проверять’.

Ши Ювэй и коллектив составителей решили изменить формат, отказавшись от нормативности словаря, вместо чего предложили новую модель описательного, информативного, исследовательского характера. Поэтому в словарных статьях к заимствованным японским иероглифическим словам с онным чтением стоит помета 考, побуждая к дальнейшим исследованиям истоков данной лексики спорного китайско-японского происхождения. Словарные статьи снабжены информацией о времени употребления в конкретных письменных источниках в Китае и Японии, что стимулирует поиск новых письменных свидетельств. Предложенный в данном словаре подход может быть интересным и полезным для исследований в области истории китайского языка и языковых контактов народов Восточной Азии.

### Литература

- Жанцанова М. Г., Хайдапова М. Б. К вопросу о классификации японских заимствований в китайском языке (на материале научной литературы на японском языке). Вестник Северо-Восточного федерального университета имени М. К. Аммосова. 2022. № 3 (89). С. 52–62.
- Хайдапова, М. Б. О., Жанцанова М. Г. О классификации японских заимствований в китайском языке. Известия Восточного института. 2022. № 3 (55). С. 78–86.
- 汉语外来词词典 / 刘正埏, 高名凯, 麦永乾, 史有为编. 上海: 上海辞书出版社, 1984.
- 新华外来词词典 / 史有为主编; 商务印书馆辞书研究中心编. 北京: 商务印书馆, 2019. 1603 页.

## КИТАЙСКИЙ ПСЕВДОНИМ КАК ОСОБЫЙ ВИД НОМИНАТИВНОЙ ЛЕКСИКИ: ФОРМАЛЬНЫЙ И СОДЕРЖАТЕЛЬНЫЙ АСПЕКТЫ

*Е.А. Харламова (Московский государственный институт международных отношений –  
МГИМО)  
hamaeva2003@mail.ru*

В работе осуществляется анализ китайских псевдонимов как особого вида номинативной лексики. Объектом исследования выступили литературные и сценические псевдонимы в китайском языке, предметом – их семантические, фонетические, графические и структурные особенности образования.

В виду малой степени изученности данного типа китайских номинаций в отечественной науке о языке, целью анализа является попытка описать и в некоторой степени категоризировать китайские псевдонимы и их виды, выявить основные механизмы и маркеры образования. В работе использовались следующие методы анализа: описательный, сравнительно-сопоставительный, интерпретативный, структурный.

Предварительный анализ показал, что в китайской ономастической традиции на протяжении исторического развития псевдонимы пользовались небывалой популярностью и являлись неотъемлемой частью мира искусства, литературы и политики, а случаи использования своего настоящего имени в данных сферах (коих также насчитывалось несколько) редки. Например, известно о том, что китайский писатель Лу Синь обладал по меньшей мере ста пятидесятью псевдонимами.

В качестве примера можно привести псевдоним китайского писателя Ма Шиту (马识途), который фактически является усечённой версией фразеологизма «старый конь борозды не испортит; многоопытный человек» (老马识途). Настоящее имя автора – Ма Цяньму (马千木 досл. «тысяча деревьев, множество деревьев»). Писатель оставил свою фамилию, но поменял имя, добавив вместо него элементы устойчивого выражения. В результате получилось трехкомпонентное литературное имя «конь борозды не портит». По структуре данный псевдоним соответствует форме «классического» китайского антропонима из трёх компонентов, поэтому использовался автором не только в ситуации указания авторства. Псевдоним широко известен и легко запоминается, так как в плане семантики получившееся сочетание является интересным и необычным.

### Литература

- Ефремова, Т. Ф. Толковый словарь омонимов русского языка / Т. Ф. Ефремова. – М. : Аванта+, 2007. – 1406 с.
- Теория и методика ономастических исследований / А. В. Суперанская [и др.]. – М. : Наука, 2009. – 256 с.
- 吉常宏.中国人的名字别号 / 吉常宏.– 北京: 商务印书馆, 1997. – 205 页. (Цзи Чанхун. Псевдонимы китайцев / Цзи Чанхун. – Пекин: издательство Commercial Press, 1997. – 205 с.

## СЕМАНТИЧЕСКИЙ АСПЕКТ ТРАДИЦИОННОЙ МУЗЫКАЛЬНОЙ ТЕРМИНОЛОГИИ В ЛЕКСИЧЕСКОЙ СИСТЕМЕ КИТАЙСКОГО ЯЗЫКА

Сяоминь Цзян (Санкт-Петербургский государственный университет)  
jiangxiaomin@mail.ru

Данный доклад посвящен исследованию семантических аспектов терминологии традиционных китайских музыкальных инструментов в контексте её интеграции в лексическую систему языка. Автор на примере названий таких традиционных китайских музыкальных инструментов, как цинь (琴 qín), сэ (瑟 sè), шэн (笙 shēng), сяо (箫 xiāo), чжун (钟 zhōng), цин (磬 qìng) и др. анализирует структуру и семантику китайских музыкальных терминов, сфокусировавшись на выявлении ядра и периферии, а также добавочной области семантики в данной терминосистеме. В исследовании в диахроническом ключе освещаются лексико-семантические процессы появления и развития этих музыкальных терминов, описываются особенности их функционирования в современном китайском языке.

Автор описывает структуру названий традиционных музыкальных инструментов с точки зрения внутренней формы, деривационных и семантических отношений и дифференциальных признаков музыкальных терминов со схожим содержанием.

Имея в перспективе задачу предложить собственную классификацию китайской музыкально-инструментальной терминологии, в рамках настоящего доклада на примере пяти наиболее распространенных в Китае традиционных музыкальных инструментов автор анализирует причины разнообразия соответствующих семантических структур, тем самым не только обеспечив справочную ценность полученных результатов для будущих сравнительных исследований музыкальной терминологии в разных языках, но и обогатит лингвистическую науку сведениями о семантических переходах, а также будет полезным для анализа иных терминологических систем в китайском и, возможно, иных ареально соседствующих или родственных языках.

*Ключевые слова:* музыкальная терминология, китайская музыкальная терминология, терминосистема, семантика, лексикология.

### Литература

- Алимурадов О.А., Чурсин О.В. Картины языка музыки. Функционально-семантическая характеристика современной английской музыкальной лексики: когнитивно-фреймовый подход. М.: URSS, 2009:183.
- Асадова А.Ю. Некоторые лингвистические характеристики терминологических единиц (на примере современной англоязычной терминологии цифровой фотографии). Молодой ученый. 2015;6(86):794-799.
- Комарова З.И. Семантическая структура специального слова и ее лексикографическое описание. Свердловск: Изд-во Уральского ун-та, 1991.156 с.
- 刘青. 中国术语学概论. М. 北京: 商务印书馆, 2015.
- 贾彦德. 汉语语义学. М. 北京: 商务印书馆, 2005.
- 张春泉. 术语的认知语义研究. М. 武汉: 武汉大学出版社, 2017.
- 张志毅, 张庆云. 词汇语义学. М. 北京: 商务印书馆, 2005.



## СОПОСТАВИТЕЛЬНЫЙ АНАЛИЗ ЯВЛЕНИЯ ПРОНОМИНАЛИЗАЦИИ ИМЁН СУЩЕСТВИТЕЛЬНЫХ В РУССКОМ И КИТАЙСКОМ ЯЗЫКАХ

Хайянь Чжоу (Пекинский университет, Китай)  
hyzh906@pku.edu.cn

В системе русских частей речи особый статус имеет местоимение. Как справедливо пишет В. В. Бабайцева: «По характеру дифференциальных признаков местоимения обладают свойствами и знаменательных, и служебных частей речи. Местоимения связаны переходностью с несколькими частями речи» [Явления переходности в грамматике русского языка, 2000, стр: 327-328]. Переход слов, принадлежащих к разным частям речи, в местоимения принято называть прономинализацией.

При анализе явления прономинализации имён существительных в качестве примера часто приводится слово «человек» в значении местоимения (он, кто-то, некто), которое уже зафиксировано в четырёхтомном академическом словаре, например: Не в себе человек. Уведите ж вы его. (Л. Толстой). Как всеобщее языковое явление, прономинализация наблюдается и в китайском языке. Слово «人家» (жэньцзя, renjia) как приблизительный эквивалент слова «человек» в китайском языке также определяется и как имя существительное, и как местоимение.

Данное исследование, сосредоточенное на словах «человек» и «人家» (жэньцзя, renjia) в качестве местоимений, демонстрирует подробный сравнительно-сопоставительный анализ их семантических особенностей и функционирования в тексте на основе примеров национального корпуса русского языка (<https://ruscorpora.ru/new>) и корпуса CCL при Центре китайской лингвистики Пекинского университета (北京大学中国语言学研究中心 Center for Chinese Linguistics PKU) ([http://ccl.pku.edu.cn:8080/ccl\\_corpus](http://ccl.pku.edu.cn:8080/ccl_corpus))

На основе анализа можно сказать, что сходства и различия прономинализации слов «человек» и «人家» (жэньцзя) в русском и китайском языках воплощаются в следующем.

Во-первых, прономинализация имени существительного как в русском языке, так и в китайском языке, в первую очередь, признаётся как семантико-функциональный сдвиг в языковых единицах. Слова в китайском языке не обладают морфологическими признаками, однако в отношении лексической семантики и синтаксических свойств имеется много общего с русскими аналогами.

Во-вторых, прономинализация имени существительного происходит часто с существительными с широкими значениями, то есть с широкозначными словами, которые иногда называют семантически опустошёнными словами. Размывание или полное исчезновение первоначально широких значений является предпосылкой для прономинализации.

В-третьих, нужно отметить, что прономинализация, с одной стороны, представляет результат трансформации языковых явлений, с другой стороны, это и меняющийся и развивающийся процесс. Слова «человек» и «人家» (жэньцзя) » по степени переходности имеют свои особенности.

Местоимение как языковая система, не является замкнутой. Взаимодействие между местоимением с другими частями речи наблюдается во всех языках. И явление

прономинализации требует дальнейшего типологического исследования, и это имеет практическое значение в переводческой и преподавательской работе.

### Литература

- Арутюнова Н.Д. Предложение и его смысл. Логико-семантические проблемы. М., 1976.
- Бабайцева В.В. Явления переходности в грамматике русского языка. М., 2000.
- Большой энциклопедический словарь. Языкознание. М., 1998.
- Вольф Е.М. Грамматика и семантика местоимения. М., 1974.
- Высоцкая И.В. Синкретизм в системе частей речи современного русского языка: Дис. на соискание ученой степени доктора филологических наук. М., 2006.
- Земская Е.А. Русский язык как иностранный. Русская разговорная речь. Лингвистический анализ и проблемы обучения. М., 2011.
- Ким А.А. Прономинализация имен числительных// Вестник ТГПИ. 2010. №52.
- Киров Е.Ф. Активные процессы в грамматике русского языка // Русский язык за рубежом. 2019. № 2.
- Майтинская К.Е. Местоимения в языках разных систем. М., 1969.
- Мирзоева М.М. К вопросу о прономинализации существительных типа «человек», «вещь» в аспекте учения В.В. Виноградова// Вестник института языков. 2013. № 1.
- Падучева Е.В. Высказывание и его соотносённость с действительностью. М., 1985.
- Русская грамматика. Т.2. М., 1980.
- Словарь русского языка в четырёх томах. 3-ье изд., стереотипное. Т.4. М., 1988.
- Современный русский язык/ Под ред. П.А. Леканта, М., 2007.
- Стренадюк Г.С., Стренадюк Е.Б. Роль местоименных слов в обеспечении единства текста//Вестник Оренбургского государственного ун-та. 2016. № 3.
- Шведова Н.Ю. Местоимение и смысл. М., 1998.
- Шигуров В.В. Прономинализация как тип ступенчатой транспозиции языковых единиц в системе частей речи. М., 2015.

**Работа выполнена при финансовой поддержке Национального фонда социальных наук Китая, проект «Переходные явления в русских частях речи», № 18BYU233.**

## EVALUATIVE LANGUAGE INDICATING GRADUATION IN VIETNAMESE LANGUAGE

*Le Thi Lan Anh (Hanoi National University of Education, Vietnam),  
Nguyễn Thị Hương Lan (Hanoi National University of Education, Vietnam)  
anhltl@hau.edu.vn*

Appraisal Theory is a theory developed based on the theoretical model of Systemic Functional Language, associated with the name of Martin & White. In the work “The language of evaluation”, Martin & White (2005) affirmed “The language of evaluation focuses and expands the interpersonal meta-function: understanding interpersonal relationships by studying in-depth into three categories that represent the stance of the speaker and writer” (Martin & White 2005: 1). The 3 categories are: Attitude, Graduation and Tone (Engagement). Attitudes are the values according to which the positive/negative views of the speaker/writer are expressed in discourse. Grading scale is the way the speaker or writer increases or decreases his or her level of evaluation towards the object being evaluated. Tone is the way the speaker/writer expands or contracts the space for different ways of speaking in discourse. Each category will be expressed by a system of specific lexical – grammatical resources such as verbs/verb phrases, adjectives/adjective phrases, interjections... or sentence types. In fact, the resource system representing categories in each language will be very different. Observing in Vietnamese, we see that the resources for evaluating the Scale are very rich and diverse. Therefore, within the framework of this article, we would like to focus on surveying and clarifying the linguistic resources for evaluating Grading Scales in Vietnamese. Hopefully, the research results will show the unique features of the linguistic resources for assessing the Level of Vietnamese, contributing to creating and receiving discourse more effectively.

### References

- Halliday, M A K An Introduction to Functional Grammar. London: Edward Arnold, 1985. [revised 2<sup>nd</sup> edition 1994; revised 3<sup>rd</sup> edition, with C M I M Matthiessen 2004; revised 4<sup>th</sup> edition, by C M I M Matthiessen 2014].
- Martin, J. & Rose, D. “Genres and Texts: Living in the Real World”. In: Indonesian Journal of Systemic Functional Linguistics, Vol 1, no. 1, 2012, pp. 1 – 21.
- Martin, J. & Rose, D. 2005. “Designing Literacy Pedagogy: Scaffolding Democracy in the Classroom”. In: Hasan, R., Matthiessen, C. M. I. M. and Webster, J. J. (eds) (2005). Continuum Discourse on Language: A Functional Perspective (Vol. 1). London: Continuum.
- Martin, J. & Rose, D. 2008. Genre Relations: Mapping Culture. London & Oakville: Equinox.
- Martin, J R., Evolving systemic functional linguistics: beyond the clause, Functional Linguistics 1, Article number: 3 (2014)
- Martin, J R., Meaning matters: a short history of systemic functional linguistics. Word, Volume 62, 2016
- White, P. R. R. (2015). The Appraisal Website. Retrieved from <https://www.grammatics.com/appraisal/appraisalguide/unframed/stage1-attitudeaffect.htm>
- Thu Thi Bich Ngo (2013). The deployment of the language of evaluation in English and Vietnamese spoken discourse. Doctoral thesis. Australia: University of New England.
- Le, H. L. (2019). An Attitudinal Analysis of Expressives by the Judges of The Voice UK versus The Voice Vietnam. Unpublished Master’s Thesis. Quy Nhon University.

**“BECAUSE OF” IN TAGALOG:  
CHARACTERISTICS OF THE ATTESTED NOMINAL CAUSAL INVENTORY**

*Ekaterina A. Baklanova (IAAS of Lomonosov Moscow State University)*  
baklanova@iaas.msu.ru

Aside *clausal* causal constructions a causing event may be represented by a noun phrase, which L. Degand describes as a prepositional phrase which compacts “the causing event (realized by the nominal group) and the causal relation (realized by the preposition) into one grammatical constituent – the causal adjunct” (Degand 2000: 690). Sergey Say calls it a “*nominal causal construction*” and points out that there is a lack of research on nominal causal constructions based on less studied languages outside of Europe (Say et al. 2022).

The Tagalog nominal causal inventory appears to have never been the focus of a special research. Thus, Schachter&Otanés (1972: 477) list 7 causal conjunctions introducing a subordinate causal clause; Malicsi (2013: 153, 157, 170) provides 13 such conjunctions, while Klimenko (2022: 63-64) provides a more comprehensive list of 20 clausal conjunctions. However the nominal causal markers were beyond the scope of those and other works, so my report is a preliminary attempt to fill this gap. Thus the primary goals of my research are:

1) to mainly determine the set of the Tagalog items employed as the markers of nominal causal constructions, based on the available corpus data of Leipzig Corpus, hereafter *LC* (Goldhahn et al. 2012), and cross-checked with my two informants;

2) based on the approach by Melchuk&Iordanskaya, Israeli, Degand, and mostly by Say, to analyze the main typological and semantic parameters of the nominal causal markers attested in Tagalog.

The basis for the study are the methodology and the stimulus questions developed by Sergey Say for their cross-linguistic database NoCaCoDa (Say et al. 2022). As of now the database contains data from 38 languages, with yet only one Austronesian language (Indonesian).

At the 1<sup>st</sup> stage I have elicited data from my two Tagalog informants based on Say’s NoCaCoDa questionnaire (Ibid.). Beside the causal markers employed by the informants, I have also searched the LC for the nominal use of the 20 clausal causal conjunctions listed by (Klimenko 2022). I have also added to the search the following items not mentioned earlier as causal, to check for the major semantic shifts elaborated in (Say (2021, with regard to the Slavic languages):

*sa* OBL (to check for the Location > Cause syncretism);

*buhat sa* ‘from’, *galing sa* ‘from’, *mula’ sa* ‘since; from; starting from’ (to check for the Source > Cause syncretism)

*para sa* ‘for’ (to check for the Goal > Cause syncretism).

For each item its first 400 hits (where available) in the LC have been taken and manually checked for nominal causal constructions. The attested inventory of the Tagalog nominal causal markers will be presented.

At the 2<sup>nd</sup> stage the markers were further analyzed for the following typological semantic parameters elaborated e.g. in Say (2021; in print; Say et al. 2022):

- objective (volitional) vs. subjective (involitional) causes;

- direct vs. indirect causes;

- internal vs. external causes;

- simultaneous vs. anterior causes.

Based on the data gathered different nominal causal markers in Tagalog show some preference for the constructions of different cause semantics, yet with no semantic restrictions attested: e.g. the dedicated markers favour *object direct causes* (esp. *sa*, *ika-*, *sanhi<sup>2</sup>=ng*), especially external. While the taxis parameter ‘simultaneous/anterior cause’ appears irrelevant for the distribution of the Tagalog nominal causal markers as all of them except the least frequent *sa kadahilanan=ng* and *bilang* are used for the both meanings.

It has also been attested that the marker *sanhi<sup>2</sup>=ng* is used predominantly in negative contexts. The results and data samples will be discussed in detail in the report.

**Figure 1. Attested inventory of the Tagalog nominal causal constructions**

| Dependent Marking                                                                                                                                                                         |                                                                                                                                                                                                                                                                                                                                                                                                                                                                                                                                                          | Head Marking                                                                                                                                                  |
|-------------------------------------------------------------------------------------------------------------------------------------------------------------------------------------------|----------------------------------------------------------------------------------------------------------------------------------------------------------------------------------------------------------------------------------------------------------------------------------------------------------------------------------------------------------------------------------------------------------------------------------------------------------------------------------------------------------------------------------------------------------|---------------------------------------------------------------------------------------------------------------------------------------------------------------|
| <i>Non-syncretic (dedicated)</i>                                                                                                                                                          | <i>Syncretic</i>                                                                                                                                                                                                                                                                                                                                                                                                                                                                                                                                         | <i>Non-syncretic</i>                                                                                                                                          |
| <p><i>dahil sa</i> ‘cause OBL’ (most frequent)</p> <p><i>sanhi<sup>2</sup>=ng</i> ‘cause/reason=GEN’ (frequent)</p> <p><i>sa kadahilanan=ng</i> ‘OBL factor/ reason=GEN’ (infrequent)</p> | <p><i>sa</i> oblique marker (very frequent): <i>Location &gt; Cause shift</i></p> <p><i>dulot=ng</i> ‘offering/impact=GEN’ (very frequent): <i>Impact? &gt; Cause shift</i></p> <p><i>gawa<sup>2</sup>=ng</i> ‘done/made=GEN’ (frequent): <i>Deed? &gt; Cause shift</i></p> <p><i>buhat sa</i> ‘from OBL’ (infrequent): <i>Source &gt; Cause shift</i></p> <p><i>mula<sup>2</sup> sa</i> ‘from/since OBL’ (infrequent): <i>Source &gt; Cause shift</i></p> <p><i>bilang</i> ‘count; fig. as, being’ (most infrequent): <i>Count &gt; Cause shift</i></p> | <p><b>Causal Voice</b> - verb prefixed with <i>ika-</i>, with Cause in the Subject position and Undergoer in Genitive (for elaboration see Klimenko 2021)</p> |

## References

- Degand, Liesbeth. 2000. Causal connectives or causal prepositions? Discursive constraints // *Journal of pragmatics* 32, 2000. P. 687–707.
- Iordanskaia, L. N., I. A. Mel’chuk. 1996. Towards the semantics of Russian causal prepositions (IZ-ZA liubvi ~ OT liubvi ~ IZ liubvi ~ \* S liubvi ~ PO liubvi). *Moskovskii lingvisticheskii zhurnal*, 2 (1), 162–211. (in Russian).
- Israeli A. 2015. Russian causal prepositions: internal vs. external cause and impact. *La grammaire de la cause / The grammar of causation*. Actes du colloque international, Paris, 23–24 octobre 2015. Viellard S., Thomierès I. (eds.). Paris, 2015, 205–222.
- Klimenko, Sergey. 2021. Causal Voice in Tagalog: How much do we really know? In *Causal constructions in the world’s languages (synchrony, diachrony, typology)*. *Book of Abstracts*. St. Petersburg, January 28–30, 2021. Pp. 42-47.
- Klimenko, Sergey. 2022. Conjunctions, clisis, and topicalization in Tagalog. *Acta Linguistica Petropolitana*, 2022, 18.2: 61–117.
- Goldhahn et al. 2012. Goldhahn D., Eckart T. & Quasthoff U. Building Large Monolingual Dictionaries at the Leipzig Corpora Collection: From 100 to 200 Languages. In: *Proceedings of the 8<sup>th</sup> International Language Resources and Evaluation (LREC’12)*, 2012. Available at: [https://corpora.uni-leipzig.de/en?corpusId=ttl\\_community\\_2017](https://corpora.uni-leipzig.de/en?corpusId=ttl_community_2017) Accessed in December 2023.
- Malicsi J. C. 2013. *Gramar ng Filipino [Filipino Grammar]*. Quezon City: Sentro ng Wikang Filipino, 2013.

- Say, Sergey. 2021. Nominal causal constructions across Slavic: semantic contrasts in a parallel corpus perspective. *Slavia*, 2021, 90, 2. P. 182–201.
- Say et al. 2022. Say, Sergey, Natalia Logvinova, Elizaveta Zabelina, and Natalia Zaika (eds.). *NoCaCoDa: Typological database of nominal causal constructions*. St. Petersburg: Institute for Linguistic Studies, RAS. (Available online at <https://nocacoda.info> Accessed on April, 17, 2024.)
- Say, Sergey. In print. Imennye pričinnye konsrukcii: parametry tipologičeskoj variativnosti i issledovatel'skaja anketa [Nominal causal constructions: parameters of typological variability and a research questionnaire]. Natalia Zaika (ed.). *Tipologija pričinnyx konstrukcij*. St. Petersburg: ILS RAS.



## SERIAL VERB CONSTRUCTIONS DO EXIT IN STANDARD MALAY

Wenjiu Du (*Goethe-Universität Frankfurt, Germany*)

wenjiudu@gmail.com

**Introduction** Serial verb constructions (SVCs) are widely attested in the languages of Oceania (Senft 2008). While many studies have examined such a productive phenomenon in Oceanic languages, Aikhenvald (2018: 214) claims that “[s]erial verbs are not found in standard Malay (or Indonesian).” In this paper, I refute her claim by demonstrating, based on data from original fieldwork and previous literature (Koh 1990), that SVCs do exist in standard Malay/Indonesian. I further investigate their syntactic and semantic properties.

**Defining the essentials** In this study, “standard Malay” refers to the variety used for communication among speakers of different dialects, encompassing both formal and colloquial forms (Nomoto Soh 2019). Cross-linguistically, there is no universally accepted definition of SVCs. To address this conundrum, I adopt a restrictive comparative approach to SVCs, following Haspelmath’s (2016) definition with minor modifications: SVCs are defined as productive, monoclausal constructions consisting of different independent verbs that are not connected by any linking element or predicate-argument relation. This delimitation is chosen because it facilitates cross-linguistic comparison by relying on universally applicable concepts rather than language-specific criteria. In this vein, some constructions previously labeled as SVCs in the literature, such as causative constructions and complement-taking SVCs, are excluded on the grounds that they constitute independent constructions in their own right.

**Classifying SVCs** There are various criteria for categorizing SVCs in the literature, with one of the most common ways being a combination of syntactic and semantic criteria (e.g., Nordhoff 2012; Veenstra Muysken 2017). However, this approach does not allow for developing a clear universal typology of SVCs due to the extensive variation in syntactic structures across languages. To address this issue, I adopt a verbal semantic typology (Luke Bodomo 2000) that is based on the situational conceptualizations encoded by the serial verbs, which are more consistent cross-linguistically than their syntactic forms. According to the definition and criteria outlined, seven types of SVCs can be identified in standard Malay/Indonesian: motion, instrumental, manner, posture, benefactive, purposive, and resultative. Motion SVCs are directional in nature, expressing orientation and motion. Instrumental SVCs involve a structure in which the second verb is typically realized by the verb *guna* ‘use’. Manner SVCs illustrate the manner in which the actions are performed. Posture SVCs include one verb that indicates the posture of the body. Benefactive SVCs generally feature the benefactive verb *bagi* ‘give’, that indicates the transfer of possession. Resultative SVCs indicate that one action, instantiated by the latter verb, results from another action. Purposive SVCs, where the directional verb *pergi* ‘go’ or *datang* ‘come’ occupies the position of V1, often allow the insertion of *untuk* ‘for’ between the verbs.

**Structuring SVCs** The structure of SVCs varies both cross-linguistically and intra-linguistically. In this paper, I focus on analyzing motion SVCs, an “extremely common” subtype in most serializing languages (Aikhenvald 2018: 56). According to Larson (1991), there are three underlying structures for SVCs: coordination, complementation, and adjunction. The covert coordination analysis is ruled out initially because it can lead to interpretational change, which is potentially bi-clausal and bi-eventive, as evidenced by two tests: the insertion of connectors and the modification of temporal or manner adverbs between the verbs. The choice between complementation and adjunction remains a matter of debate. I advocate for the adjunction structure based on headedness. Specifically, motion SVCs in Malay exhibit asymmetrical serialization, where the first verb (V1), which typically bears



TAMP makers and functions as the major verb, serves as the constructional head. In the structure, V1 heads VP1 with the subsequent VP being adjoined to it.

### References

- Aikhenvald, Alexandra Y. *Serial verbs*. Oxford: Oxford University Press. 2018.
- Haspelmath, Martin. The serial verb construction: Comparative concept and cross-linguistic generalizations. *Language and linguistics*. 2016. 17(3). 291-319.
- Koh, Ann Sweesun. *Topics in colloquial Malay*. Ph.D. dissertation, University of Melbourne, 1990.
- Larson, Richard. Some issues in verb serialization. In Lefebvre, Claire (Ed.), *Serial verbs: Grammatical, comparative and cognitive approaches*. Amsterdam: John Benjamins. 1991, 185-210.
- Luke, Kang Kwong Bodomo, Adams. A comparative study of the semantics of serial verb constructions in Dagaare and Cantonese. *Languages in Contrast*. 2000. 3(2). 165-180.
- Nomoto, Hiroki Soh, Hooi Ling. Malay. In Vittrant, Alice Watkins, Justin (Eds.), *The mainland Southeast Asia linguistic area*. Berlin/Boston, MA: De Gruyter Mouton, 2019. 475-522.
- Nordhoff, Sebastian. Multi-verb constructions in Sri Lanka Malay. *Journal of Pidgin and Creole languages*. 2012. 27(2). 303-343.
- Senft, Gunter. (Ed.). *Serial verb constructions in Austronesian and Papuan languages*. Canberra: Pacific Linguistics Publishers, 2008.
- Veenstra, Tonjes Muysken, Pieter. Serial verb constructions. In Everaert, Martin van Riemsdijk, Henk C. (eds.), *The Wiley Blackwell Companion to Syntax, Second Edition*. Hoboken, NJ: Wiley-Blackwell, 2017. 1-51.

## HOMOPHONY BETWEEN INCREMENTALITY, COMPARISON, CONTINUATION, AND REPETITION AREAL TYPOLOGICAL EVIDENCE FROM CANTONESE AND VIETNAMESE

My Thi Ha (Stanford University, USA)

hemeishi@alumni.stanford.edu

(a) I have two more apples.

*More* in a sentence like (1) can be ambiguous in whether the speaker has two apples *on top of* the amount that they already have, or if they only have two *left*. The first reading of *more* is incremental, ‘adding up to a larger whole’ (König 1991). In the latter, *more* is linked to a “less advanced scalar locus” (Michaelis 1993) like *still*, and (1) would translate to ‘I *still* have two more apples’. In case two are not challenging enough, *more* also has a third use — a comparative marker. It seems that English speakers can resolve this ambiguity quiet easily with discourse cues (e.g. *Relevance*, Roberts 2012), whereas in languages like Cantonese and Vietnamese, the distinction is linguistically pronounced.

Cantonese (Can.) and Vietnamese (Vn.) display rich inventories of these multifunctional lexical items, which share notable syntactic and semantic values. This presentation discusses how these lexical items interact within each language and compares their features across the two. I also describe how four-way homophony (Incrementality, Comparison, Continuation,<sup>1</sup> and Repetition<sup>2</sup>) is possible in both languages with striking parallel patterns.

For both, most of these words are adverbs which can either occur with a verb or with one another. Some are verbal by nature, while others can act as verbs only because the language allows for verbal use of adjectives in comparison. Most survive negation in both languages.

|            |          | Incrementality                                            | Comparison                   | Continuation                                    | Repetition            |
|------------|----------|-----------------------------------------------------------|------------------------------|-------------------------------------------------|-----------------------|
| English    | positive | <i>more</i>                                               | <i>more</i>                  | <i>still, more (*)</i>                          | <i>again</i>          |
|            | negative | <i>more</i>                                               | <i>more</i>                  | <i>anymore</i>                                  | <i>anymore</i>        |
| Cantonese  | positive | <i>do/zoi ...tim</i><br><i>zung ...tim</i><br><i>maai</i> | <i>zung... (tim)</i>         | <i>zung ...tim</i><br><i>zoi</i><br><i>maai</i> | <i>yau(zoi)...tim</i> |
|            | negative | <i>do/zoi ...tim</i><br><i>maai</i> <sub>3</sub>          | <i>dak go</i>                | <i>zoi...tim</i>                                | <i>(zoi)...tim</i>    |
| Vietnamese | positive | <i>còn thêm ...nữa</i>                                    | <i>còn...nữa<sup>4</sup></i> | <i>(vẫn) còn (nữa)</i>                          | <i>lại...nữa</i>      |
|            | negative | <i>còn thêm ...nữa</i>                                    | <i>bằng</i>                  | <i>còn...nữa</i>                                | <i>(còn)...nữa</i>    |

**Table 1. Four-way homophony in Cantonese and Vietnamese with English reference**

Non-cognate languages of proximity, Cantonese and Vietnamese exhibit striking parallels across different grammatical operations, including their syntactic strategies, homophony patterns, and

<sup>1</sup> Thomas (2018) proposes 3-way homophony between Additivity (Incrementality), Comparison, and Continuation.

<sup>2</sup> The link between Repetition and Additivity is long established, see Tovena and Donazzan (2008) for details.

<sup>3</sup> *Tim* may be canceled out here because of confusion with mirativity, another function of *tim* (Winterstein 2018).

<sup>4</sup> The pair *còn...nữa* is surprisingly constant throughout the homophony in Vn., and its equivalent Can. *zung...tim* is found in the same structure [Adv...SFP] of the same translation. In addition, these cross-linguistic pairs both act as secondary comparative structures, alongside standard comparatives with *go* (Can.) and *hơn* (Vn.).

interlingual interactions of lexical items. A deeper conversation in this regard can surely lead to fascinating details of our universal understanding of the four aforementioned grammatical operations as well as their development under areal language interactions.

*Keywords:* Cantonese, Vietnamese, homophony, areal typology

### **References**

König, Ekkehard. *The Meaning of Focus Particles: A Comparative Perspective*. London and New York: Routledge, 1991.

Michaelis, Laura. “«Continuity» within Three Scalar Models: The Polysemy of Adverbial Still.” *Journal of Semantics*. 1993. 10 (3): 193–237.

Roberts, Craige. “Information Structure in Discourse: Towards an Integrated Formal Theory of Pragmatics.” *Semantics and Pragmatics*. 2012. 5 (6): 1-69.

Thomas, Guillaume. “Underspecification in Degree Operators.” *Journal of Semantics*. 2018. 35 (1): 43-93.

Tovena, Lucia Donazzan, Marta. “On Ways of Repeating.” *Recherches linguistiques de Vincennes*. 2008. 37 (1): 85-112.

Winterstein, Grégoire, Lai, Regine, Lee, Daniel Luk, Zoe. “From Additivity to Mirativity: The Cantonese Sentence Final Particle *tim1*.” *Glossa: a journal of general linguistics*. 2018. 3 (1): 88.

## KRI PHOONG TONAL SYSTEM IN VIETNAM

*Nguyễn Hữu Hoàn (School of Languages and Tourism),*

*Vũ Thị Hải Hà (School of Languages and Tourism)*

nhhoanh2004@gmail.com

In the classification of the origin of languages in Vietnam, Kri Phoong (other names: Kha Phong, Coi, Kri...) is a member of the Vietic group (Viet-Muong), Mon-Khmer subfamily, Austroasiatic family. Outside of Vietnam, the Kri Phoong language is also present in Laos (in Laos it is called Kri). In linguistic research works, Kri Phoong is often mentioned when referring to the history of the Vietic language group (Chamberlain J. R, 2018; Ferlus M., 1996; Hoanh N.H, 2022, Sidwell P. and Alves M., 2021). In the synchronic aspect, there are not many research works on Kri Phoong language. The most notable work is the article Phonology and sketch grammar of Kri, a Vietic language of Laos (Enfield N.J. Diffloth G, 2009). Different from Kri in Laos, Kri Phoong in Vietnam is a tonal language. This article will describe the Kri Phoong tone system in Huong Vinh commune, Huong Khe district, Ha Tinh province. The description is conducted on the basis of auditory perception with the support of speech analysis programs such as PRAAT, SA, WINCECIL. The article aims at three purposes: (a) Introducing readers to the phonetic and phonological characteristics of the Kri Phoong tone system; (b) Providing materials for researching the phonetic history of Vietnamese in particular and languages of the Vietic group in general; (c) Contribute to preserving and preserving the Kri Phoong language – a language that is spoken by very few people and is in danger of extinction in Vietnam.

*Keywords:* Kri Phoong language, Vietic, Vietnamese, phonetics, tone.

### References

- Chamberlain, James R. A Kri-Mol (Vietic) Bestiary: Prolegomena to the Study of Ethnozoology in the Northern An- namites. Kyoto Working Papers on Area Studies. 2018. No. 133. Kyoto University.
- Enfield, Nicholas J., Gérard Diffloth. Phonology and sketch grammar of Kri, a Vietic language of Laos. *Cahiers de linguistique Asie orientale*. 2009. 38.1: 3–69.
- Ferlus, Michel. Langues et peuples Viet-Muong. *Mon-Khmer Studies*. 1996. 26:7–28
- Haudrcourt, Andre-Georges. De l'origine des tons en vietnamien. *Journal Asiatique*. 1954. 242, pp. 69-82.
- Nguyễn Hữu Hoàn, et al. *Ngôn ngữ, chữ viết các dân tộc thiểu số ở Việt Nam [Language and writing of ethnic minorities in Vietnam]*. Hà Nội. Nxb Từ điển bách khoa, 2013.
- Nguyễn Hữu Hoàn, Nguyễn Văn Lợi. Tones in the Cui Language of Tan Kì District in Nghe An Province Vietnam. *Journal of the Southeast Asian Linguistics Society*. 2019. 12.1: lvii- lxvi.
- Nguyễn Hữu Hoàn, et al... *Ngôn ngữ các dân tộc thiểu số ở Việt Nam: Một số vấn đề về xác định thành phần, tên gọi và cách viết tên gọi ngôn ngữ trong mối quan hệ với dân tộc*. Hà Nội. Nxb KHXH, 2022
- Nguyễn Hữu Hoàn, et al..., *A Cui language description and glossary*. JSEALS Special Publication. 2022. No.10
- Nguyễn, Tài Căn.. *Giáo trình lịch sử ngữ âm tiếng Việt (sơ thảo) [Textbook of Vietnamese historical phonology]*. Hà Nội. Nxb Giáo Dục, 1995.
- Nguyễn, Văn Lợi. *Tiếng Rục [The Rục language]*. Hà Nội. Nxb Khoa Học Xã Hội, 1993.
- Nguyễn Văn Lợi. Thanh điệu và chất giọng (voice quality) trong tiếng Việt hiện đại (phương ngữ Bắc Bộ): khảo sát thực nghiệm. *Ngôn ngữ*. 1997. Số 1. Trang 1-16.
- Nguyễn Văn Lợi. Thanh điệu một vài thổ ngữ Nghệ An, từ góc nhìn đồng đại và lịch đại. *Ngôn ngữ*. 2002. Số 3. Trang 1-12.

TOPIC AREA 16: Languages of China and Southeast Asia

- Nguyễn, Văn Tài. Ngữ âm tiếng Mường qua các phương ngôn [The phonetics of the Mường language across its various dialects]. Hanoi. Nxb Từ điển Bách khoa, 2005.
- Sidwell, Paul and Mark Alves, 2021. The Vietic languages: a phylogenetic analysis. *Journal of Language Relationships* 2021. 19.3. 166-194.

## THE POTENTIAL OF ULTRASOUND VISUALIZATION METHODS TO IDENTIFY PHONETIC INTERFERENCE AMONG CHINA SPEAKERS LEARNING RUSSIAN

*Maria Kaplunova (Institute of Linguistics RAS)*

[maria.kaplunova@iling-ran.ru](mailto:maria.kaplunova@iling-ran.ru)

Ultrasound tongue imaging (UTI) refers to a non-invasive technique which uses ultrasound providing a sagittal view of the tongue (see Pic.1). It is widely used in medicine and has received recognition among linguists. However, in modern Russian linguistics it has not yet received widespread use, with the exception of research carried out by scholars at the Institute of Linguistics of the Russian Academy of Sciences (see Makeeva, Amelina, 2024) in relation to the Akan languages and Tomsk State University as a part of an experimental study of the phonetic systems of the endangered Turkic languages of Siberia (see Tokmashev et al., 2023).

At the same time, we see the potential for using this technology in identifying phonetic interference phenomena in the speech of L2 learners. Our study was conducted on the recordings of three native Chinese speakers learning Russian at pre-intermediate level with 2D Ultrasound tongue imaging (UTI) equipment; stimulus analysis was carried out using the Articulate Assistant Advanced (AAA) program. For comparison, a recording from a native Russian speaker was also used. The object of the study was the implementation of the phoneme /i/ in various contexts.

Preliminary results of the study showed:

1) a tendency towards a more posterior pronunciation of /i/ at the beginning of a word (see Pic. 2), which may be due to the lack of an isolated variant of the implementation of the phoneme /i/ in Chinese (in syllables without an initial consonant before /i/ a glide [j] appears);

2) a similar tendency when pronouncing /i/ after consonants, which is especially noticeable after the stop [b] (see Pic. 3), velar [g] (see Pic. 4) and sibilant [s] (see Pic. 5), which is also due to the lack of palatalization of consonants before front vowels in Chinese; in addition, in Chinese, after the alveolar sibilants /ts tsh s z/, instead of [i], an apical voiced continuant [z̥] appears, which also affects the quality of the pronunciation of /i/ after the sibilant in L2.

At the same time, however, it cannot be said that all interferential phenomena among the informants coincided in all cases, manifesting themselves to one degree or another in individual examples. Thus, we can conclude that, in general, native Chinese speakers studying Russian as a foreign language at pre-intermediate level are aware of the basic phonetic features of the Russian language and are able to avoid most phonetic and, especially, phonological errors when performing a detailed analysis of the features of their articulation when pronouncing words in foreign language.

The prospects for the research are seen in conducting a large-scale study of interference phenomena in the Russian language among native Chinese speakers, taking into account the influence of not only standard Chinese, but also the native dialect of the informants.

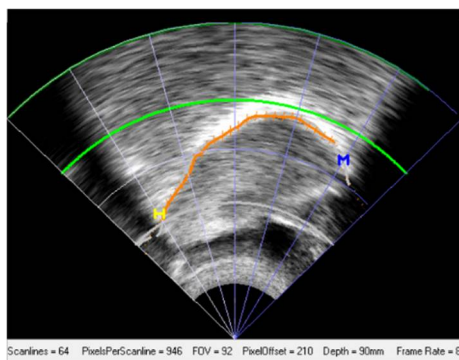

**Picture 1. Sample of a sagittal view of the tongue in AAA, where M stands for mandible and H for hyoid.**



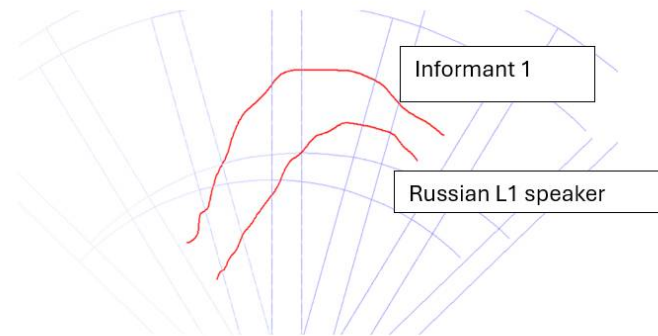

Picture 2. Initial /i/ realization in ['iskru].

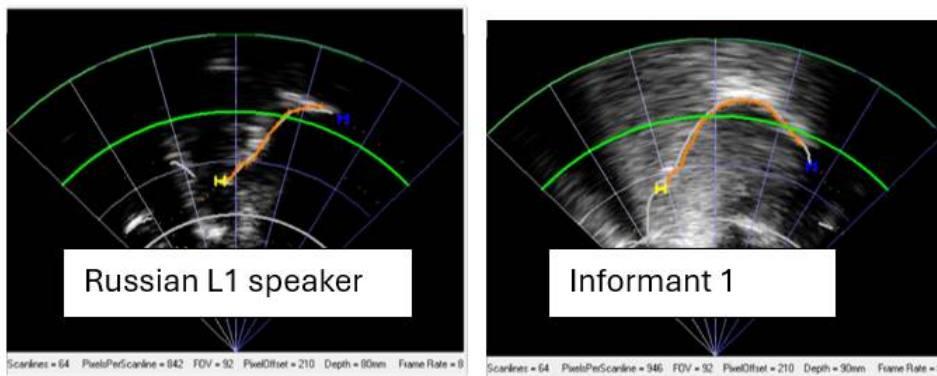

Picture 3. Realization of /i/ after [b] in ['bivʲənʲ]

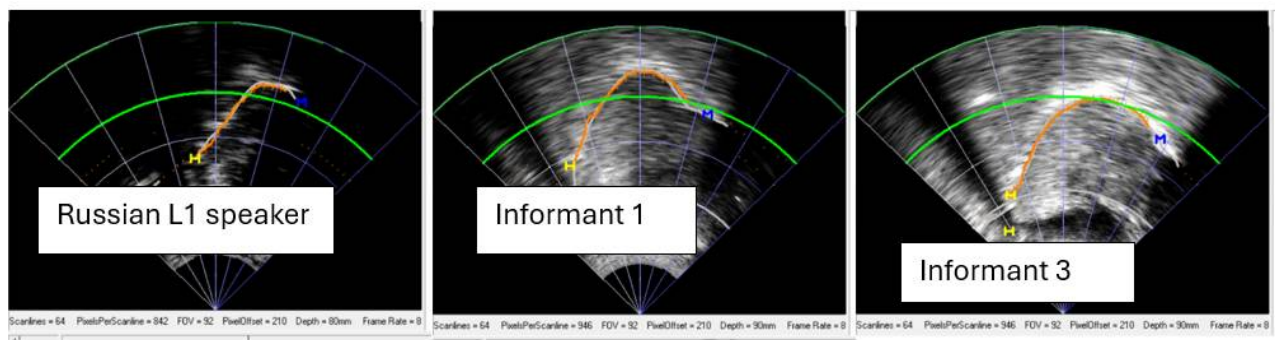

Picture 4. Realization of /i/ after [g] in ['girʲə]

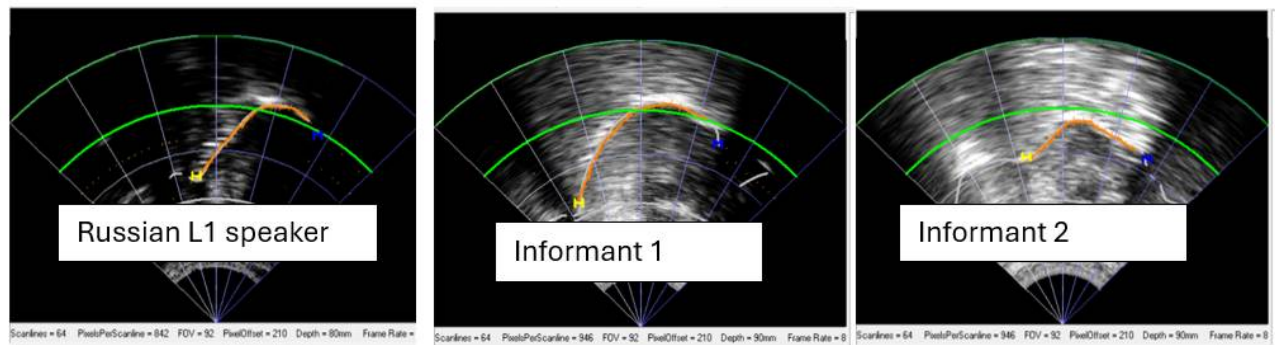

Picture 5. Realization of /i/ after [s] in ['sinʲə]



## References

Makeeva, N.V., Amelina, M.K. Ultrasound method in articulatory phonetics: first results of research on the material of the Akan language. URL: [https://iling-ran.ru/web/ru/news/240327\\_makeeva\\_amelina\\_video](https://iling-ran.ru/web/ru/news/240327_makeeva_amelina_video) Access date 15 July 2024

Tokmashev, D.M. et al. Articulatory parameters of the dorsal stop /k/ in the Turkic languages of southern Siberia according to ultrasound research (based on the Teleut language and dialects of the Tatars of Siberia) // Ural-Altai Studies. 2023. No. 4 (51). Pp. 106-119.

## PROSODY AND INFORMATION STRUCTURE IN SPONTANEOUS CHINA SPEECH: AN APPLICATION OF THE LANGUAGE INTO ACT THEORY

Shuai Luo (University of Florence, Italy),  
Xin Luan (Nanjing Normal University, China)  
[shuai.luo@unifi.it](mailto:shuai.luo@unifi.it)

This pilot study investigates the application of the Language into Act Theory (L-AcT, Cresti 2000; 2004, Cresti, Moneglia 2018) to spontaneous Chinese speech, utilizing the new corpus C-ORAL-ZHONG as a comprehensive empirical dataset building upon traditional studies. (Chao 1968;1980). The C-ORAL-ZHONG corpus (69 min 39 sec; 2013 reference units; 19,426 Chinese characters) includes a variety of speakers (age, sex, educational status, profession) and communicative situations such as formal and informal dialogues, storytelling, and formal monologue. The corpus has been transcribed in Chinese characters and transliterated in Pinyin. The text-sound alignment of every information unit and reference unit has been provided. The translation into English is naturally coherent and characterized, as seen in Example 1.

1.

上学            时候 /    只    想着    玩儿 //  
shàngxué      shíhou /<sup>TOP</sup> zhǐ   xiǎngzhe   wáner //<sup>COM</sup>  
'When you attend school, you only think about playing.' [zprvdl01-295]

The corpus provides a rich resource for analyzing the distribution of speech reference units and of their information structure (Moneglia, Raso 2014). Advanced software tools, including WinPitch (Martin 2011) and Praat (Boersma 2001), are employed to analyze the sound waves, ensuring the accuracy of the prosodic annotations and aligning them with the text. This approach allows for the detailed examination of how prosodic features systematically correspond to pragmatic functions in spoken language.

L-AcT posits that the structure of spoken language is founded on illocutionary pragmatic principles, with prosody playing a pivotal role in defining speech units of reference. These are Utterances and Stanzas. Utterance is the primary units of reference in speech analysis, constituting the linguistic counterpart of the speech act (Austin 1962). An utterance is necessarily composed of at least one Comment information unit (COM) which carries the illocutionary value of the utterance and is necessary and sufficient to complete the utterance. However, it is possible for more than one unit to carry illocutionary values (Panunzi, Mittman 2014). This is the case both with sequences of Bound Comments mostly in formal exchanges, known as Stanzas, and with Illocutionary patterns, composed of Multiple Comments according to rhetorical models (Saccone, Panunzi 2020).

The study specifically focuses on the significant presence of Topics, which according to L-AcT is defined as the field of application of the illocutionary force accomplished by the Comment. The research aligns with the long-standing view of Chinese as a Topic-prominent language (Li Thompson 1976; 1981). For an alternative perspective of topics in Chinese see Tao (2022).

Quantitative analysis of the corpus reveals that simple Utterances (composed of only one Comment) are the most frequent reference units, accounting for 47% of the total, followed by complex Utterances (composed of optional information units beyond the Comment) (31%), Stanzas (7%), and Illocutionary patterns (5%). Interrupted Utterances, which are instances of disfluency, make up 10% of the corpus. The distribution of reference units varies across different communicative

contexts (see Table 1). Notably, Topics are present in a substantial proportion of reference units, with nearly 22% of the total units, and this percentage rises to 38% when considering all units that could potentially contain a Topic (see Table 2).

The findings support the application of L-AcT to Chinese speech analysis, enhancing our understanding of how prosody impacts the structure of spoken language and underscoring the central role of Topics in Chinese discourse. The research contributes to the broader field of linguistics by providing empirical evidence for the utility of L-AcT in dissecting Chinese speech and by highlighting the importance of prosodic analysis in capturing the subtleties of meaning conveyed through speech.

**Table 1: The distribution of reference units of the C-ORAL-ZHONG**

| general information   | formal monologue |        | storytelling |         | informal dialogue |         | formal dialogue |         | conversation |         | total       |         |
|-----------------------|------------------|--------|--------------|---------|-------------------|---------|-----------------|---------|--------------|---------|-------------|---------|
| simple utterance      | 16               | 8,70%  | 106          | 46.08 % | 245               | 37.35 % | 276             | 63.44 % | 225          | 44.29 % | 868         | 46.58 % |
| complex utterance     | 99               | 53,80% | 74           | 32.17 % | 234               | 35.67 % | 94              | 21.61 % | 160          | 31.50 % | 661         | 30.73 % |
| stanza                | 48               | 26,09% | 22           | 9.57 %  | 72                | 10.98 % | 24              | 5.52 %  | 18           | 3.54 %  | 184         | 7.44 %  |
| illocutionary pattern | 11               | 5,98%  | 14           | 6.09 %  | 46                | 7.01 %  | 17              | 3.91 %  | 20           | 3.94 %  | 108         | 5.30 %  |
| interrupted utterance | 10               | 5,43%  | 14           | 6.09 %  | 59                | 8.99 %  | 24              | 5.52 %  | 85           | 16.73 % | 192         | 9.95 %  |
| reference unit        | <b>184</b>       |        | <b>230</b>   |         | <b>656</b>        |         | <b>435</b>      |         | <b>508</b>   |         | <b>2013</b> |         |

**Table 2: The distribution of Topics in the C-ORAL-ZHONG**

|                       | formal monologue |        | storytelling |         | informal dialogue |         | formal dialogue |         | conversation |         | total      |        |
|-----------------------|------------------|--------|--------------|---------|-------------------|---------|-----------------|---------|--------------|---------|------------|--------|
| complex utterance     | 53               | 74,65% | 43           | 78.18 % | 132               | 71.74 % | 40              | 83.33 % | 58           | 78.38 % | 326        | 75,29% |
| stanza                | 11               | 15,49% | 9            | 16.37 % | 29                | 15.76 % | 6               | 12.5 %  | 6            | 8.11 %  | 61         | 14,09% |
| illocutionary pattern | 2                | 2,82%  | 0            | 0%      | 9                 | 4.89 %  | 0               | 0%      | 4            | 5,33%   | 15         | 3,46%  |
| interrupted utterance | 5                | 7,04%  | 3            | 5.45 %  | 14                | 7.61 %  | 2               | 4.17 %  | 7            | 9.46 %  | 31         | 7,16%  |
| total                 | <b>71</b>        |        | <b>55</b>    |         | <b>184</b>        |         | <b>48</b>       |         | <b>75</b>    |         | <b>433</b> |        |

## Reference

- Austin, John L. *How to Do Things with Words*. Oxford: Oxford University Press, 1962.
- Boersma, Paul. Praat, a system for doing phonetics by computer. *Glott International*. 2001. 5.341-345.
- Chao, Yuan-Ren. *A Grammar of Spoken Chinese*. Berkeley: University of California Press, 1968.
- Chao, Yuan-Ren (赵元任). *Yuyan wenti (语言问题) [Problems of language]*. Beijing: The Commercial Press, 1980.
- Cresti, Emanuela. *Corpus di 949anyu949o949 949anyu949o*. Firenze: Accademia della Crusca, 2000.
- Cresti, Emanuela and Moneglia, Massimo. The illocutionary basis of Information Structure. *Language into Act Theory (L-AcT)*. Adamou, Evangelia. Haude, Katharina and Vanhove, Martine. *Information structure in lesser-described languages: Studies in prosody and syntax*. Amsterdam: Benjamins, 2018. 359-401.
- Li, Charles N. and Thompson, Sandra A. *Mandarin Chinese: A Functional Reference Grammar*. Berkeley: University of California Press, 1981.
- Li, Charles N. and Thompson, Sandra A. *Subject and Topic: A New Typology of Language*. Li, Charles N. *Subject and Topic*. New York: Academic Press, 1976. 475-489.
- Martin, Philippe. WinPitch, a multimodal tool for speech analysis of endangered languages. *Interspeech*. 2011. 825. 3273-3276.
- Moneglia, Massimo and Raso, Tommaso. *Notes on the Language into Act Theory*. Raso, Tommaso and Mello, Heliana. *Spoken corpora and linguistics studies*. Amsterdam: Benjamins, 2014. 468-494.
- Panunzi, Alessandro and Mittman, Maryualê M. *The IPIC resource and a cross-linguistic analysis of information structure in Italian and Brazilian Portuguese*. Amsterdam: Benjamins, 2014.

- Panunzi, Alessandro and Saccone, Valentina. Complex Illocutive Units in L-AcT: An Analysis of Non-Terminal Prosodic Breaks of Bound and Multiple Comments. *Revista de Estudos da Linguagem*. 2018. 26. 1647-1674.
- Tao, Hongyin. An interactive perspective on topic constructions in Mandarin: Some new findings based on natural conversation. Huang, Chu-Ren. Lin, Yen-Hwei. Chen, I-Hsuan. Hsu, Yu-Yin. *The Cambridge Handbook of Chinese Linguistics*. Cambridge: Cambridge University Press, 2022. 635-668.

## A STUDY ON CHINA REFUSAL STRATEGIES USED BY WEST ASIA AND MIDDLE EAST STUDENTS

*Xu Miaohua (Guangdong University of Foreign Studies, China)*  
455683035@qq.com

With the continuous development of teaching Chinese as a second language, the teaching of Chinese as a second language is generally realized that the goal of teaching is not only language knowledge, but also the cultivation of students' pragmatic knowledge, so as to improve their Chinese communication ability. In addition to the study of speech behaviors such as greeting, requesting, and apologizing, the study of refusal strategies is also indispensable in teaching Chinese as a second language. This paper selects 80 international students from West Asia and the Middle East, two regions of Islamic faith, as the research subjects, because the same beliefs make their cultures have many things in common.

This paper designs a pragmatic questionnaire to investigate the composition sequence of Chinese refusal discourse and the use of Chinese refusal strategies of middle and senior international students in West Asia and the Middle East from the perspective of pragmatics, and analyzes the Chinese refusal strategies of Chinese international students and Chinese students through three variables: head acts of refusing, social power and social distance. This paper analyzes the factors influencing the use of Chinese refusal strategies by international students in this region from three aspects: cultural differences, Chinese language proficiency and pragmatic knowledge, teaching materials and teaching status.

Finally, based on the results of the questionnaire survey, this paper analyzes the application of refusal strategies in teaching Chinese to speakers of other languages, and puts forward some suggestions for teaching Chinese as a second language from the aspects of textbook compilation and teachers' classroom teaching.

*Key words:* refusal speech act; refusal strategies; initiating acts of refusing; social status; social instance

## STRATEGIES OF PLURALIZATION IN TEOCHEW, SOUTHERN MIN

*Anna S. Shvarts (Institute of Oriental Studies RAS, Russia),*

*Q. Zhang (Higher School of Economics, Russia)*

[a.shvarts@ivran.ru](mailto:a.shvarts@ivran.ru)

Number is a prototypically inflectional category that has been extensively researched. However, as Corbett (2000) points out, the assumption that number must be explicitly expressed whenever number forms are available is quite false. Some of the Sinitic languages, despite their lack of inflection, have markers indicating ‘more than one entity’ that have garnered considerable scholarly attention (Chao, 1968; Li, 1999; Iljic, 2001; Nomoto, 2013, among others), notably the suffix *-men* in Standard Mandarin, and many northern varieties of Chinese. This study focuses on an under-researched Southern Min language, Teochew, and explores its means of expressing nominal plurality, namely the suffix *-hue* and the classifier *tshoh*. Based on various features of the nouns they are attached to, such as: syntactic position, referentiality (including definiteness and genericity), attitude towards information structure, compatibility with numerals and quantifiers, and the affective value, we provide a comprehensive analysis of the properties of both markers. The major findings are as follows.

The suffix *-hue* is only compatible with nouns denoting human beings. It cannot occur with numeral constructions that express a specified quantity of nouns, while such incompatibility may be weakened conditionally when a quantity expressed is unspecified.

*-Hue* is incompatible with proper nouns and, unlike corresponding suffixes in other varieties of Chinese, cannot convey associative plurality.

The suffix *-hue* is largely incompatible with non-referential human nouns. Meanwhile, within a referential context, it is more likely to occur after definite (or, identifiable) nouns than indefinite ones. Non-assertive contexts, such as negation, question, or condition, reduce the probability of using *-hue*. In addition, *-hue* cannot occur with nouns in predicate position, which can also be explained by their non-referentiality.

The suffix *-hue* is not incompatible with nouns expressing genericity. However, the generic interpretation is unavailable when *N-hue* is a direct object of an action.

The suffix *-hue* is more likely to occur after a noun in the thematic position than a rhematic noun. Particularly, when a noun is definite and in the thematic position, this will be the ideal condition for the occurrence of *-hue*. *-Hue* is not used in existential sentences with a postpositioned subject.

The suffix *-hue* is most likely to appear after nouns in the subject position. This may also be due to information structure, as the subject most often simultaneously serves as the theme in Teochew.

The suffix *-hue* has strong affective value. It tends to occur with an exceptionally high frequency with human nouns that connote strong interpersonal relations and ties. The mode of the utterance is also important. If what revolves around the human noun goes against the speaker’s feeling, *-hue* is not added; nor does it occur after derogatory terms and slurs. The affective value of the suffix is sometimes prioritized over other constraints.

Compared with the suffix *-men* in Standard Mandarin, *-hue* differs in several properties, including its expression of genericity, derivational usages, and lack of associative plurality usage.

The classifier *tshoh*, unlike the suffix *-hue*, lacks the affective value and is compatible with most types of nouns across the animacy hierarchy (except for personal pronouns) and is not constrained by syntactic position, or information structure. *Tshoh* is also incompatible with proper nouns, as well as with generic reading. It does not occur with quantifiers and numerals greater than one.

To summarize, our study finds that the occurrence of the suffix -hue is sensitive to a set of pragmatic parameters: it typically occurs with subject, thematic, and definite human nouns. Overall, its usage is more constrained than that of the classifier tshoh. This observation aligns with the general pattern of many ‘plural markers’ in Chinese languages: if a language or dialect has a ‘plural suffix’, its occurrence is usually rather restricted, as compared to that of plural markers originating from classifiers. Whether these restrictions typically belong to the pragmatics, as it is the case in Teochew, as well as in Standard Mandarin, is subject of further investigation.

### References

- Chao, Y R. A Grammar of Spoken Chinese. Berkeley/Los Angeles: University of California Press, 1968
- Corbett, G. G. Number. Cambridge University Press, 2000
- Iljic, R. The problem of the suffix-men in Chinese grammar. *Journal of Chinese Linguistics*. 2001, 29(1). 11-68.
- Li, Y. H. A. Plurality in a classifier language. *Journal of East Asian Linguistics*, 1999, 8, 75-99.
- Nomoto, H. Number in classifier languages. Ph.D. dissertation. University of Minnesota, 2013.



## THE AUSTROASIATIC LANGUAGE PHYLUM: RECONSTRUCTING THE PROTO-LANGUAGE, AND THE CHALLENGES WITH HOMELAND, PHYLOGENY AND SUPRASEGMENTALS.

*Paul Sidwell (University of Sydney, Australia)*  
paulsidwell@gmail.com

The Austroasiatic language phylum: reconstructing the proto-language, and the challenges with homeland, phylogeny and suprasegmentals.

The Austroasiatic phylum is the principal language substrate of Mainland Southeast Asia. In addition to languages such as Mon, Khmer, and Vietnamese, it includes around 170 distinct tongues ranging from central India to the Malay peninsular and southern China. In this talk I report on the current state of Proto-Austroasiatic reconstruction and outstanding challenges.

Despite more than a century of activity, scholars have been reticent to present comparative vocabularies and/or discuss the reconstruction of the phonology, lexicon, morphology of Proto-Austroasiatic in print, and this has hampered progress in the field. To address this, in 2023 and 2014 I presented a comprehensive reconstruction of the proto-phonology and lexicon, including a first release of 500 numbered etymologies.

Nonetheless, serious challenges remain. Discussions continue on whether Proto-Austroasiatic phonology included a distinction between creaky/glottalized phonation of syllable rimes or codas, or did the phenomenon developed independently in multiple branches? How does creaky phonation arise at all? Are there multiple development paths that are inherently related to the iambic-sesquisyllabic Austroasiatic word-structure?

Additionally, no consensus has yet emerged on the internal coordination of Austroasiatic branches into a family tree, with studies yielding inconsistent results and diverse homeland proposals. I interpret this as consistent with an early rapid dispersal of speakers yielding a radial or flat tree structure. I propose an Austroasiatic dispersal in late-Neolithic mainland southeast Asia, after the introduction of rice and millet farming but before the regional adoption of metal-working.

Mostly, scholars have assumed that Austroasiatic and other mainland Asian language families originated in inland locations from which speakers dispersed down river valleys. In a series of recent publications (Rau Sidwell 2019, Sidwell 2020, 2022) I have challenged this tradition, instead proposing that early Austroasiatic speakers were coastal navigators who valued estuarine habitats for their biodiversity, suitability for lowland paddy cultivation, and as hubs for maritime trade. The ultimate distribution of Austroasiatic groups thus resulted mostly from upriver migrations from coastal loci, reflecting pull factors such as the opportunities afforded by the adoption of swiddening, and push factors including natural expansion and the avoidance of malarial environments. Thus, the initial dispersal of Austroasiatic has more parallels with Austronesian than, say, Tibeto-Burman or Kra-Dai.

### References

- Rau, Felix and Paul Sidwell. The Munda Maritime Hypothesis. *Journal of the Southeast Asian Linguistics Society*, 2019. 12.2:35-57.
- Sidwell, Paul and Mark Alves. 2023. Re-Evaluating Shorto's MKCD Reconstructions. In Paul Sidwell Mark Alves (eds.) *Papers from the Ninth and Tenth International Conference on Austroasiatic Linguistics*. JSEALS Special Publication No. 12. Manoa, University of Hawaii Press.
- Sidwell, Paul. Austroasiatic Dispersal: The Indo-China Maritime Hypothesis. *Indian Linguistics*, 2020. 81.12:15-32.

Sidwell, Paul. 500 Proto Austroasiatic Etyma: Version 1.0. *Journal of the Southeast Asian Linguistics Society*, 2024. 17.1:i-xxxii

Sidwell, Paul. Austroasiatic dispersal: the AA “water-world” extended: Were the Proto-Austroasiatics coastal migrants? In Mark Alves Paul Sidwell (eds.) *Papers from the 30<sup>th</sup> meeting of the Southeast Asian Linguistics Society (2021)*. Honolulu: University of Hawaii Press, 2022. Pp. 57-72.

## NOTIONS OF SKY AND EARTH IN EARLY CONFUCIAN CLASSICS

Antonia Tsankova (Sofia University, Bulgaria)

[a.tsankova@uni-sofia.bg](mailto:a.tsankova@uni-sofia.bg)

The paper explores the notions of Sky and Earth as revealed in some of the early Confucian classical texts, namely 易經 „Book of Changes“ (VIII – VII cent. BCE), 孔子 論語 „Analects“ of Confucius (VI – V cent. BCE), 孟子 „Mengzi“ (IV – III cent. BCE), 禮記 „The Script of Rites“ (VI – I cent. BCE). Through the prism of the cognitive and cultural linguistics and conceptology (Apresyan 1986, Lakoff 1987, Sharifian 2017, Kornilov 2003, Wierzbicka 1996, etc.), the notions of Sky and Earth can be considered among the core ontological, cognitive and cultural constructs encoded in the archaic worldview of the lingua-cultural community. Occupying the basic level in the categorization of all concepts, they can be often metaphorically mapped on to the cognitive models of expressing other, more abstract semantic categories such as space, time, movement, order, hierarchy, spiritual realms, etc. (Vatova 2012).

The notions of Sky and Earth are fundamental of the archaic Chinese cosmogonic worldview (Koutsarova 2017; Wang 2022). These concepts were further elaborated on and developed some distinctive interpretations or further conceptualization within different schools of thought. The Confucian spiritual tradition drew upon the ancient classics of 易經 „The Book of Changes“, 詩經 “The Book of Poetry”, 書經 “The Classic of History” etc., and inherited the universal system of binary categories and symbolic or metaphorical representations of concepts indigenous to the Chinese cultural tradition.

“The Book of Changes” initially conceptualizes Sky and Earth as the two fundamental powers of the Universe, which give rise to existence. Sky creates and Earth gives birth, Sky designs images and Earth incarnates forms, it follows and supports the power of the Sky, and contains within itself all that exists. Later, in the first texts that originated within the Confucian school of thought, the notions of Sky and Earth have been interpreted in the main aspects of the established categories. In “The Analects” of Confucius Sky is mostly perceived as the omnipresent spiritual and moral authority, witness of truth and virtue, an irresistible higher power that governs human life, feelings, fate, and endows to men purpose and mission. In the text of “Mengzi” we can find some additional interpretations and expressions of the concept, such as 天殃 “Sky’s retribution”, perception of the Sky as conducting nature’s time and weather, and in contrast, the Earth as structuring the conditions of geography and relief. Mengzi also further reveals the ideological perception that becomes predominant in Confucian state-governing thought that views the Sky as the supreme power that endows the Heavenly mandate (or the throne) to the ruler by a supreme will (天命). Other specific concepts such as 天爵 “Heavenly nobleness” as opposed to 人爵 “humanly nobleness” and others are also found in the text of Mengzi. In „The Classic of Rites“ some other aspects of the categories of Sky and Earth are further established, being mainly viewed as two supreme and natural forces which rules and establishments man should follow, revere, respect and harmonize in accordingly rites.

Following the establishment of the notions of Sky and Earth in early Confucian thought, we can observe certain transformation of the relevant concepts from mainly cosmogonic and spiritual in nature to more social, moral and ritual properties assigned.

## References

Apresyan, Y. D. Апресян Ю.Д. Дейксис в лексике и грамматике и наивная модель мира. Семиотика и информатика. Вып. 28. Москва, 1986. С. 5-33.

- Kornilov, O. A. Корнилов, О. А.. Языковые картины мира как производные национальных менталитетов. Москва: Черо, 2003.
- Koutsarova, T. Куцарова, Т. Архетипи на трансцендирането в ранната даоистка мисъл (VI–III в. пр.н.е.). [Archetypes of Transcendence in Early Taoist Thought (VI-III cent. BC)]. Dissertation for awarding the educational and academic degree “Doctor”. Дисертация за присъждане на образователна и научна степен „доктор“. София, 2017.
- Lakoff, G. Women, Fire and Dangerous Things: What Categories Reveal About the Mind. Chicago and London: The University of Chicago Press, 1987.
- Lakoff, G., Johnson, M. Metaphors We Live By. Chicago and London: The University of Chicago Press, 1980.
- Sharifian, Farzad. Cultural Linguistics. Ethnolinguistic, vol. 28. Lublin, 2017. URL: <https://core.ac.uk/download/pdf/235269418.pdf>. Retrieved: June 06, 2024.
- Тан, Аошун. Тань, Аошун. Китайская картина мира. Язык, культура, ментальность. Москва: Языки славянской культуры, 2004.
- Vatova, M. Вътова, М. Представи за пространство, време и движение в българския език (когнитивно изследване). [Notions of space, time and movement in the Bulgarian language (cognitive research)]. Велико Търново: Унив. Изд. „Св. св. Кирил и Методий“, 2012.
- Wierzbicka, A. Вежбицкая, А. Язык. Культура. Познание. Пер. с англ. Москва: Русские словари, 1996.
- Wang Meng 王蒙. 天地人生：中华传统文化十章 [Sky, Earth, and Human Life: Ten Chapters on Traditional Chinese Culture]. 江苏人民出版社, 2022.
- Zaliznyak, A. A., Levontina, I. B., Shmelev, A. D. Зализняк А. А., Левонтина И. Б., Шмелев А. Д. Ключевые идеи русской языковой картины мира. Москва: Языки славянской культуры, 2005.
- Chinese texts of the Confucian classics: 诸子百家. URL: <https://ctext.org/> Retrieved: April 27, 2024.

## WRITING IN THE SOCIAL LIFE OF ETHNIC GROUPS IN VIETNAM

*Tạ Quang Tùng (Vietnam Academy of Social Sciences),*

*Tạ Văn Thông (Vietnam Academy of Social Sciences)*

quangtung7391@gmail.com

More than half of ethnic groups in Vietnam have their own scripts. These writing systems are fairly diverse in terms of forms, origins, changes, and social functions.

In Vietnam nowadays, except Quốc ngữ writing (Quoc ngu – the script of the Vietnamese), other writing systems do not have positive social functions or significant roles in the social life. Language education and language interactions in the areas of ethnic minority people do not generally include the writing. Many ethnic minority groups are at risk of losing their languages and their traditional cultures maintained and developed through their mother tongues. Writing can help manage this risk as shown in the example of the Quốc ngữ writing.

What can be done to diffuse and use writing more effectively? This is an urgent issue for the writing systems in the social life of ethnic minority groups in Vietnam.

*Key words:* writing, ethnic minority, language extinction, language education

## ПИСЬМЕННОСТЬ В ОБЩЕСТВЕННОЙ ЖИЗНИ НАРОДОВ ВЬЕТНАМА

Письменность имеют более половины из 54 народов Вьетнама. Системы письма значительно различаются с точки зрения орфографии, происхождения, произошедших изменений и социальных функций.

В настоящее время во Вьетнаме, за исключением письменности “Куок нгы” (Quốc ngữ – письменность для вьетнамского языка), другие письменности еще не имеют значимых социальных функций и не играют существенной роли в жизни общества. У малочисленных народов письменность практически не используется в процессах образования и коммуникации. Многие народы столкнулись с опасностью исчезновения этнических языков и одновременно с утратой традиционной культуры, которая сохраняется и развивается в среде родных языков. Письменность может внести свой вклад в решение этой проблемы и/или помочь избежать опасности исчезновения языков и культуры. Таков урок письменности “Куок нгы”.

Что нужно сделать, чтобы распространение и использование письменностей были более эффективными? Этот вопрос актуален для всех письменностей, функционирующих в сфере общественной жизни малочисленных народов Вьетнама.

*Ключевые слова:* письменность, малочисленный народ, исчезающие языки, языковое образование.

## THE HISTORICAL SOURCE AND BORROWING PERIOD OF THE CHINESE LOANWORD 茶 'TEA' IN MONGOLIAN

Lin Yuan (Peking University, China)  
solongoo@pku.edu.cn

Scholars (Kowalewski 1849: 2073; Laufer 1919: 553-4; Lessing 1960: 160; Poppe 1955/1987: 77) agree that the word 茶 (tl.čai) in Mongolian is borrowed from Chinese, but have not explained its origin and borrowing time. Taking this into consideration, this article will discuss these two problems diachronically starting from two pronunciations [tʃhɛ:] (Zhenglan Banner, the standard Mongolian in PRC) and [tshæ] (Ulaanbaatar, the standard Mongolian in Mongolia) in Modern Mongolian.

Mongols and Chinese have communicated with each other for a long time. Nevertheless, it is after the downfall of the southern Song Dynasty that the extensive contact between Mongolian and Chinese, especially the northern Chinese speech forms represented by Dadu (大都), began to intensify. (Zu 2005: 52-9) Given that the existing source materials are not abundant, in our research we define Chinese as Early Mandarin and assume that the loanword 茶 was borrowed from the Early Mandarin to Mongolian directly.

Loanwords can also form strict correspondence with their origins and the regularity between the loanwords and their origins is not weaker than that between cognates. (Chen, 1996) Thus, we have established a complete correspondence between 茶 and the Chinese phrase 茶葉 chaye 'the leaves of the tea-plant', and analyzed the initial consonant and diphthong of 茶 according to diachronic sound changes both in Mongolian and in Chinese. We conclude that the word 茶 is more likely to come from the phrase 茶葉 chaye. The reason is that the combination of Written Mongolian  $\alpha + ji$ , where the intervocalic  $-j-$  had become unpronounced at the end of words in Middle Mongolian, corresponds to Modern Mongolian diphthong [ai] in the words where the vowel of the first syllable was \* $\alpha$ . (Poppe 1955/1987: 76-7). But the rhyme of the single character 茶 cha 'a drink' [-a] could not create conditions for the derivation of Modern Mongolian [ai]. We believe that the borrowing time of 茶 should not be earlier than the time when 中原音韻 Zhongyuan yinyun was compiled in 1324. During that period, the initial consonant of the character 茶 cha had changed from a stop to an aspirated affricate in Early Mandarin (Ning 1985: 108). Mongols would match it with a native sound [tʃh-]. At the same time, the pronunciation of the character 葉 ye had become [iɛ] (Ning 1985: 119). The combination [-aiɛ], which came from the rhyme of the character 茶 cha and the pronunciation of the character 葉 ye, fitted the historical derivation of Modern Mongolian diphthong [ai].

The phrase 茶葉 chaye was probably pronounced as [tʃhaie] by Mongols when the borrowing was happened. After it was borrowed into Mongolian, its pronunciation continued to change under the influences came from different Mongolian dialects. The standard Mongolian in PRC has retained the initial affricate č- [tʃh-] unchanged, but monophthongized and lengthened the -ai as a front high vowel [-ɛ:]. But in the standard Mongolian in Mongolia, the initial affricate č- [tʃh-] has split into [tsh-] and the diphthong -ai has not been changed, just been pronounced as [-ae] in fast speech.

Our analysis can be illustrated in the diagram appended.

Our conclusion is consistent with the historical records written in Chinese. According to Shi (1996: 149-57), the Mongols mainly drank kumiss as well as milk made from various livestock at the beginning of the thirteenth century. After the establishment of the Yuan Dynasty, the tea which was planted in Zhejiang and Fujian Provinces was offered up to Mongolian emperors as a tribute. The first record of the Mongolian emperor drinking tea dates back to Khaishan (Hai-shan 海山, 1281-1311).

**References**

Chen Baoya. Lun yuyan jiechu yu yuyan lianmeng [On Language Contact and Language Alliance]. Beijing : Yuwen chubanshe. 1996.

Kowalewski, J. E. Dictionnaire Mongol-Russe-Français. TOME TROISIEME. Kasan: Imprimerie de L'université. 1849.

Lafer, B. Sino-Iranica: Chinese contributions to the history of civilization in ancient Iran, with special reference to the history of cultivated plants and products. Chicago. 1919.

Lessing, F. D. Mongolian-English Dictionary. Berkeley: University of California Press. 1960.

Ning jifu. Zhongyuan yinyun biaogao [Systematic Research on Zhongyuan yinyun]. Changchun: Jilin wenshi chubanshe. 1985.

Poppe, N. Introduction to Mongolian Comparative Studies. Helsinki: Suomalais-Ugrilainen seura. 1955/1987.

Shi weimin. Yuandai shehui shenghuoshi [History of Social Life in the Yuan Dynasty]. Beijing: Zhongguo shehui kexue chubanshe. 1996.

Zu shengli. Yuandai mengguyu tong beifang 960anyu yuyan jiechude wenxianxue kaocha [The Literature on the Contact between Mongolian Language and Northern Chinese Language in the Yuan Dynasty]. Menggushi yanjiu. 2005 (8). 52-79.

**Appendix**

**Chinese:**

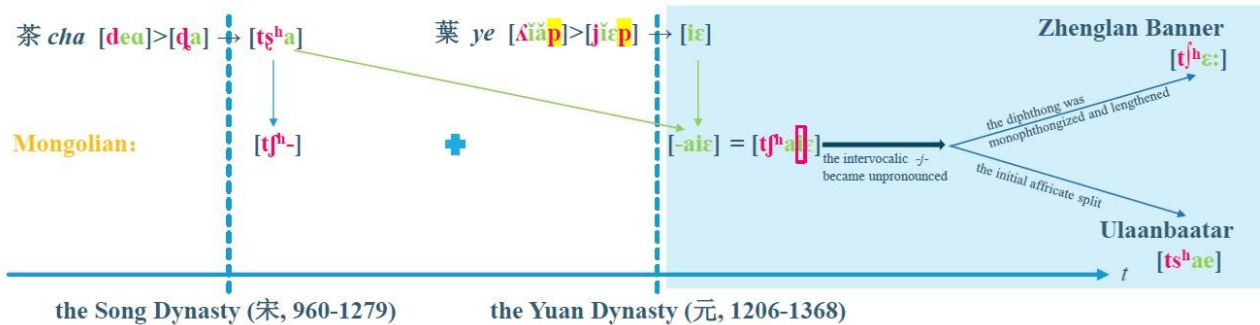



ТЕМАТИЧЕСКОЕ  
НАПРАВЛЕНИЕ 17:  
Языки  
Африки

TOPIC AREA 17:  
Languages  
of Africa

## ИСПОЛЬЗОВАНИЕ АФРИКАНСКИХ ЯЗЫКОВ В ПРЕПОДАВАНИИ РКИ: ОПЫТ МАЛИ И ЦАР

*А.В. Давыдов (Санкт-Петербургский государственный университет)*  
artdavydov@mail.ru

В докладе обсуждается и сопоставляется опыт применения африканских языков – бамбара (бамана) и санго – в преподавании РКИ в двух африканских странах, Мали и ЦАР, соответственно. Особое внимание уделяется подготовке пособий по РКИ на африканских языках.

Один из учебников серии «Мы изучаем русский» («МИР»), выходящей в издательстве СПбГУ, адаптирован для Республики Мали. В учебнике-используется сознательно-практический метод обучения, поэтому объяснения грамматики, а также формулировки заданий при адаптации были переведены на крупнейший язык Мали – бамбара (бамана). Переводчик, переводящий технический текст на функционально ограниченный язык, обслуживающий преимущественно устную сферу, сталкивается с многочисленными трудностями, прежде всего, терминологического характера. Трудности, связанные с недостатком терминологии, преодолеваются через обращение к внутренним ресурсам языка: устной традиции комментирования письменных текстов, традициям школьного обучения на родном языке, а также к терминологическому узусу, стихийно сложившемуся в языке СМИ.

Недостаток лингвистической терминологии может говорить о проблеме её словарной фиксации, но не о реальном отсутствии. Особенно это касается исламизированных регионов, где повсеместно существуют традиции комментирования Корана на местных языках, которые выработали подчас весьма точный лингвистический вокабуляр. Изучение этой терминологии может помочь решению практических задач РКИ. Даже более важным является изучение школьных учебников по родному языку, которые могут дать если не всю терминологию, необходимую РКИ, то значительную её часть.

Недостаток общенаучной и «городской» терминологии или обильное использование заимствований в речи на подобные темы также не является непреодолимым препятствием для перевода. Слова, обозначающие современные реалии, выражаются заимствованиями из колониального языка, для которых параллельно существуют синонимы-неологизмы, созданные на основе исконной лексики и используемые в СМИ. Через СМИ они попадают в обиходную речь. Неологизмы недостаточно быстро фиксируются словарями в силу того, что полевые лингвисты порой склонны уделять гораздо больше внимания сельской речи. Журналисты, пишущие и говорящие на местных языках, используют большое количество устоявшейся новой лексики. Они должны привлекаться в качестве консультантов. С другой стороны, необходимости чрезмерно поддерживать пуристские тенденции нет, так как перевод, естественно, должен отражать живую речь. Определить соотношение частотности исконных и заимствованных слов могли бы помочь частотные словари и лингвистические корпуса, которые на сегодня, к сожалению, существуют лишь для отдельных африканских языков (и бамбара является здесь выдающимся примером). Их создание является задачей лингвистов-африканистов.

## О НЕКОТОРЫХ ОСОБЕННОСТЯХ ЯЗЫКА СУАХИЛИ В ДРК (ПРОВИНЦИЯ СЕВЕРНЫЙ КИВУ, РАЙОН ГОРОДА ГОМА)

*А.Ю. Желтов (Санкт-Петербургский государственный университет)*  
ajujeltov@mail.ru

Доклад базируется на полевых данных, собранных в процессе полевой работы с двумя студентами из города Гома (Северный Киву, ДРК), которые в настоящий момент являются студентами магистратуры Восточного факультета СПбГУ. Они демонстрируют пример интересного полилингвизма и владеют языками кинанде, конголезской версией суахили, французским, русским и английским. При этом в детстве на кинанде они говорили дома, на французском в школе, а вся неформальная внешняя коммуникация (улица, рынок и т.д.) велась на суахили. Идиом суахили, на котором говорят студенты представляет собой интересный вариант, существенно отличающийся от «стандартного» суахили и испытывающий влияние кинанде, а, возможно, и некоторых других местных языков. Его изучение позволяет увидеть динамические процессы языковой интерференции, которые особенно важны для теоретического осмысления взаимовлияния языков в Африке, где они представляют существенную сложность, так как почти не существует длительной письменной фиксации языкового материала. В определенном смысле мы можем наблюдать в синхронии некоторые процессы, возможно раскрывающие важные аспекты африканской языковой диахронии.

В докладе анализируется несколько аспектов данного варианта суахили, связанные с глагольным морфосинтаксисом:

редуцированная (по сравнению с нормативным суахили) система субъектного и объектного согласования по именному классу,

пример фонетической диссимиляции субъектного показателя 1 лица, ед. ч.,

изменения в системе ТАМ, где появляется суффикс *-ga*, отсутствующий в нормативном суахили, и образующий с традиционными аффиксами ТАМ комбинации с различной семантикой,

дитранзитивные конструкции (в том числе, с прономинальными актантами). В дитранзитивных конструкциях наблюдается возможность «симметричной» индексации и темы, и реципиента/адресата, при невозможности индексации двух несубъектных актантов в «стандартном» суахили. При этом некоторые варианты индексации демонстрируют превалирование иерархии одушевленности (дейктической иерархии) над выражением ролей, аналогичное языку киньяруанда, и не характерное для нормативного суахили.

## ТРАНСФОРМАЦИЯ СОЦИОЛИНГВИСТИЧЕСКОЙ СИТУАЦИИ В НИГЕРИИ В ЭПОХУ COVID-19

*А.В. Ляхович (Санкт-Петербургский государственный университет)*  
anastasia\_07007@mail.ru

Влияние пандемии Covid-19 на язык и языковую ситуацию в разных странах мира – тема, которая сохраняет свою актуальность и по сей день, ввиду того что многие глубинные последствия этого феномена до сих пор остаются не проясненными полностью, кроме того, отсутствует четкое понимание возможностей и оптимальных способов использования языка в разрешении подобного рода кризисов. В этом смысле «многокомпонентная» (Борисова, Ильина 2017) социолингвистическая ситуация в Нигерии, характеризующаяся наличием более 500 автохтонных языков, пиджин-инглиш, а также английского в качестве официального языка, является интереснейшим полем для исследования.

В настоящее время в науке развивается несколько направлений изучения рассматриваемой проблематики. Внимание исследователей в первую очередь фокусируется на том факте, что многоязычная коммуникация в кризисных ситуациях во время пандемии COVID-19 превратилась в глобальную проблему. Глобальная коммуникация в области общественного здравоохранения показала себя как неспособная обеспечить для языковых меньшинств доступ к своевременной высококачественной информации. Основная проблема многоязычной коммуникации в условиях пандемии COVID-19 связана с тем, что предпринятые меры борьбы с распространением вируса основывались на использовании англоязычных средств массовой информации, не было разработано эффективных методов преодоления информационной закрытости этнических меньшинств (Li 2020; Piller и др. 2020; Piller 2020). Нигерийская ситуация интересна тем, что, согласно оценкам, автохтонные языки были использованы в деле реализации профилактических мер против COVID-19, для проведения брифингов для СМИ на национальном телевидении по вопросам здравоохранения и медицинских исследований (Obiorah 2021).

Новые реалии, появившиеся в период пандемии, стали триггером для языкового развития. В Нигерии подобные трансформационные процессы особенно заметны в пиджин-инглиш, где отмечаются такие явления, как изменение синтаксиса, расширение семантики существующих лексем, появление новой лексики и др.

Настоящее исследование призвано прояснить ряд ключевых аспектов процесса трансформации социолингвистической ситуации в Нигерии в эпоху Covid-19. Особое внимание уделяется роли автохтонных языков Нигерии в борьбе с распространением эпидемии, а также инновациям в пиджин-инглиш.

### Литература

- Борисова А.А., Ильина Н.Ю. Языковая ситуация и языковая политика в Нигерии // Вестник РУДН. Серия: Теория языка. Семиотика. Семантика. 2017. Вып. 8. №4. С. 1146-1160.
- Li Jia. Coronavirus Meets Linguistic Diversity // Languages on the Move. 04.03.2020. URL: <https://www.languageonthemove.com/coronavirus-meets-linguistic-diversity/> (accessed: 12.07.2024);
- Obiorah Kenneth. The Role of Nigerian Indigenous Languages in Covid-19 Discourse // Journal of Language and Health. 2021. Vol. 2(2). P. 43-52.
- Piller Ingrid. COVID-19 Forces Us to Take Linguistic Diversity Seriously // De Gruyter Politics and Society blog. 22.06.2020. URL: <https://blog.degruyter.com/covid-19-forces-us-to-take-linguistic-diversity-seriously/> (accessed: 12.07.2024).
- Piller Ingrid, Zhang Jie, Li Jia. Linguistic diversity in a time of crisis: Language challenges of the COVID-19 pandemic // Multilingua. 2020. Vol. 39(5). P. 503–515.

## ЛЕКСИКА ЧАДСКИХ ЯЗЫКОВ В АФРАЗИЙСКОМ КОНТЕКСТЕ

О.В. Столбова (Институт востоковедения РАН)

stolbova.o@yandex.ru

Чадские языки образуют одну из шести ветвей афразийской макросемьи и занимают в ней первое место по количеству языков (более 150-ти). Ареал их распространения – Нигер, Нигерия, Республика Чад и Камерун. В процессе работы над проектом «Лексическая база данных по чадским языкам» (Столбова, 2020) удалось обнаружить большое количество новых когнатов для чадской лексики в других ветвях афразийской семьи. В общем массиве этимологий важно выделить несколько блоков.

I. Собранный материал включаете многочисленные чадско-кушитские и чадско-омотские когнаты, относящиеся к самым разным семантическим группам и не имеющие семитских параллелей. Вот некоторые примеры (чадских материал (Чад.), в основном, дается только в реконструкции под звездочкой, названия языков – в латинице).

(1) Чад. \*dVb- ‘рука, hand’ ~ южнокушитские языки, группа рифт \*daba ‘рука’ (Kiesling, Mous, 2003: 79), Dahalo dába ‘рука, лапа’, восточнокушитские Somali daab(-ka), Beja dáabi ‘рукоятка’, омотский Anfillo dibbo ‘ладонь’.

(2) Чад. \*dVI- ‘ограда, стена’ ~ кушитские Beja delala ‘ограда вокруг компаунда’, Oromo dall-ay-, Konso tall-ay- ‘ограда, перегородка’, Burji dallaya ‘ограда’ (Sasse, 1982: 52).

(3) Чад. \*gar-/\*gawar- ‘антилопа’ ~ кушитские Beja gáruwa, Sidamo garrančō, Rendille ogóog ‘антилопа’, группа рифт \*gwareǵay ‘газель’ (Kiesling, Mous, 2003: 126).

(4) Западночадские языки, группа нгас \*twar ‘клясться’, центральночадский Podoko tatára ‘вид клятвы’ ~ омотский Shinasha taara ‘клятва’, кушитский Somali dhaari ‘клясться’.

(5) Чад. \*kVu/wVn- ‘собака’ ~ прото-омотский \*kan- ‘собака’ (Bender, 2003: 271, 302).

II. Удалось обнаружить несколько когнатов к чадской лексике в языке Ongota. Его место в афразийской семье до сих пор вызывает споры: кушитский, омотский или язык-изолят, первым отделившийся от макросемьи.

(6) Чад. \*tVʔ- ‘строить’ ~ Ongota taw- ‘строить’ (Savà, Tosco, 2000: 126), Akkadian tēʔu ‘огородить стеной из камней’ (Gelb, 2006: 377).

(7) Чад. \*zVh- ‘толочь в ступе, молоть’ ~ Ongota zah- ‘молоть’ (Savà, Tosco, 2000: 128).

III. Чадские параллели к изолированной (не имеющей семитских когнатов) лексике в древнеписьменных семитских языках (аккадском, геезе, угаритском, древнееврейском). Они особенно важны для аккадского языка, поскольку согласно общепринятой классификации, аккадский язык образует одну из двух ветвей семитской семьи (восточную). Поэтому только внешние параллели могут подтвердить афразийское и семитское происхождение изолированной аккадской лексики.

(8) Чад. \*tap- ‘заботиться, помогать, обращать внимание на кого-либо’ ~ Akkadian tâpu ‘быть внимательным к кому-либо’ (‘be attentive to the one before you’) (Gelb, 2006: 197). См. также пример (6).

(9) Западночадские языки, группа нгас Goemay duul ‘ягодицы; нижний край спинной кости’, центрально-чадские \*m-t-dal- ‘ягодицы’ ~ Geez dälle, dalle ‘кость спины, ягодицы’ (Leslau, 1987: 130).

(10) Чад. \*bVI- ‘магия, колдовство, колдун’ ~ Geez balbala ‘предсказывать с помощью предзнаменований’ (Leslau, 1987: 95).

(11) Чад. \*kVw- ‘корзина’ ~ Ugaritic kw ‘емкость, container or measure’ (Olmo Lete, Sanmartin, 2015: 469).

(12) Чад. \*ram- ‘поселение, деревня’ ~ Hebrew ʔarm-ōn- ‘дом-башня, Wohnturm, befestigtes Haus’ (Köhler, Baumgartner, 1968: 169).

Очевидно, что лексика чадских языков является неким «связующим звеном» между основным корпусом афразийских этимологий и лексикой отдельных ветвей или языков, принадлежность которой к этому корпусу вызывает сомнения.

Нельзя исключить, что по завершению проекта нужно будет вернуться к вопросу о внутренней классификации афразийских языков. Количество общей лексики между чадскими, омотскими и кушитскими языками может быть следствием того, именно они (а не чадские и берберские языки) образовывали отдельную ветвь афразийской макросемьи.

### Литература

- Столбова О.В. Лексическая база данных по чадским языкам. Выпуск VI. Chadic Lexical Database. Issue VI. 2020. URL: <https://book.ivran.ru/book?id=5106=1129> (дата обращения 01.01.2024).
- Bender, M.L. Proto-Omotc Phonology and Lexicon. Carbondale: Southern Illinois University, 2003.
- Gelb, I. J. et al., eds. The Assyrian Dictionary of the Oriental Institute of the University of Chicago, v. 18. Glückstadt: J. J. Augustin, 2006.
- Kiessling, R., Mous, M. The Lexical Reconstruction of West-Rift Southern Cushitic. Köln: Köppe, 2003.
- Köhler, L., Baumgartner, W. Wörterbuch zum hebräischen alten Testament. Leiden: Brill, 1958
- Leslau, W. Comparative Dictionary of Ge'ez. Wiesbaden: Harrassowitz, 1987.
- Olmo Lete, G. del, Sanmartin, J. A Dictionary of the Ugaritic Language in the Alphabetic Tradition, v. 1. Leiden: Brill, 2015.
- Sasse, H.-J. Etymological Dictionary of Burji. Hamburg: Buske, 1982.
- Savà, G., Tosco M. A sketch of Ongotta, a dying language of Southwest Ethiopia. Studies in African Linguistics. 2000. 29 (2). 58-135.

## LANGUAGE BORROWING IN TAZNATIT-N-GURARA: RADIO ADRAR AS A CASE STUDY

*Tahar Abbou (University Ahmed Draia, Adrar, Algeria)*

tahar.abbou@univ-adrar.edu.dz

This paper explores the phenomenon of language borrowing in Taznatit-n- Gurara, a Berber variant spoken in the Gurara, in the south west of Algeria. The study examines a seventy-second audio recording of a news report in Taznatit-n-Gurara, broadcast on the Radio of Adrar for the Algerian National Radio Channel Two. The recording covers the legislative elections held on June 12, 2021, concerning the province of Timimoun. The analysis aimed at identifying foreign words within Taznatit-n-Gurara, assessing the extent of language borrowing and determining the sources of borrowed words. The study also aimed at finding out the reasons of language borrowing and its potential implications for the language's vitality.

The study reveals that out of ninety words in the seventy-second recording, forty are originated from Taznatit-n-Gurara, which represents forty-five percent, while the remaining fifty words were borrowed from Arabic and French. Among the borrowed words, forty-three were from Arabic, representing forty-eight percent, while seven were from French, accounting for seven percent. This high rate of borrowing raises concerns about the continued existence of the Berber variant, Taznatit. The reasons for the journalist to resort to borrowing vary; sometimes, it is due to the absence of an equivalent word in Taznatit-n-Gurara corpus, while in other cases, the journalist seeks facility, that is, the word exists but he does not make an effort to search for it.



## NEGATION IN SHUPAMEM AND NGOMBA

*Ngougouo Yiagnigni Abass (University of Yaounde, Cameroon),  
Wokwenmendam Nkouo Ninon (University of Douala, Cameroon)  
abassngougouo@gmail.com*

This study explores the convergence and divergence of negation strategies in Shupamem and Ngomba, two closely related Grassfield Bantu languages spoken in Cameroon. Our research reveals that both languages exhibit negators with varying forms depending on tense, aspect, and modality (TAM). Specifically, Ngomba employs *ká* (present), *ká/ńkà* (past), and *ké* (future), with an optional second negation marker *pó*, while Shupamem uses *ntáp* (present and future), *mâ* (past), *mà* (imperative), and *ǰi* (infinitive), followed by a resumptive pronoun after the verb. The positioning of negation markers differs between Shupamem and Ngomba, with Ngomba placing Neg before the tense marker and verb, and Shupamem placing it between the tense marker and verb. Additionally, the optional presence of *pó* in Ngomba and the consistent use of a resumptive pronoun in Shupamem highlight distinct negation strategies. These differences challenge the notion of a uniform negation module in Universal Grammar (UG) (Chomsky 1995 ; Pollock 1989 ; Ouhalla 1991) and suggest that UG may need to accommodate more flexibility in its account of negation. The results of this study are based on empirical data collected from native speakers of both languages, through interviews and questionnaires, ensuring the authenticity and reliability of the findings. This research contributes to the ongoing debate on the nature of UG and the universality of negation, highlighting the importance of empirical evidence from underrepresented languages.

### References

- Chomsky, N. (1995). *The Minimalist Program*. MIT Press.
- Pollock, J.-Y. (1989). Verb movement, UG, and the structure of IP. *Linguistic Inquiry*, 20(3), 365-424.
- Ouhalla, J. (1991). Functional categories and the head parameter. *Linguistics*, 29(2), 231-256.

## THE INTRICACIES OF TENSE IN SHUPAMEM: A SYSTEM BEYOND SIMPLE PAST, PRESENT, AND FUTURE

*Ngoungouo Yiagnigni Abass (University of Yaounde, Cameroon)*  
abass.ngoungouo@univ-yaounde1.cm

Shupamem, a language spoken in Western Cameroon, presents a complex system of tense marking that deviates significantly from the familiar simple past, present, and future structure found in English. This paper delves into the intricacies of Shupamem tense, exploring how it is structured and morphologically encoded, and how it interacts with aspect and negation. The study is primarily based on empirical data collected from selected native speakers of this language through questionnaires. Existing literature and corpora on the language complemented the primary data. The results of the data analysis indicate key differences between Shupamem and English, namely the placement of tense markers, the diversity of tense and negation markers. In effect, unlike English where tense is often embedded within the verb itself (e.g., "walked", "goes"), Shupamem encodes tense information as a prefix to the verb stem. Accordingly, infinitives are marked by the prefix "jiN-" (e.g., "jìn-tá" – to kick), "jì-mbǎ?" (to open), "jì-ŋkǎ" (to cry), among others. Another intriguing aspect of Shupamem tense is the intricate interplay with aspect in the present tense. Shupamem's present is always accompanied by an aspectual markers which indicate ongoing action (progressive), witnessed events (evidential), or habitual occurrences.

- |                                                                       |                                                                             |
|-----------------------------------------------------------------------|-----------------------------------------------------------------------------|
| a. Mɔn ná-ŋkwát mgbɔm<br>Child Evid.eat corn<br>"The child eats corn" | b. Mɔn tiɛ-ŋkwát mgbɔm<br>child Prog-eat corn<br>"The child is eating corn" |
|-----------------------------------------------------------------------|-----------------------------------------------------------------------------|

The past tense in Shupamem is distinguished by four sub-tenses, each conveying the remoteness of the action from the moment of speech. This nuanced system allows for precise expression of whether something happened just recently, in the recent past, the more distant past, or the very remote past. Markers like "pé" (recent past) and "kápí" (remote past) differentiate these sub-tenses.

- |                                                                   |                                                                      |
|-------------------------------------------------------------------|----------------------------------------------------------------------|
| a. Mɔn pé-kwát mgbɔm<br>Child P2-eat corn<br>"The child ate corn" | c. Mɔn kwát mgbɔm<br>Child P1-eat corn<br>"The child has eaten corn" |
|-------------------------------------------------------------------|----------------------------------------------------------------------|

Similarly, the future tense is not monolithic. Shupamem employs three distinct future sub-tenses marked by morphemes like "nántwə" (immediate future, F1), "nálo?" (intermediate future, F2) and "nántwəlo?" (remote future tense, F3).

- |                                                                                   |                                                                           |
|-----------------------------------------------------------------------------------|---------------------------------------------------------------------------|
| a. Mɔn nántwə-kwát mgbɔm<br>Child F1-eat corn<br>"The child is going to eat corn" | b. Mɔn nálo?-kwát mgbɔm<br>Child F2-eat corn<br>"The child will eat corn" |
|-----------------------------------------------------------------------------------|---------------------------------------------------------------------------|

Imperative constructions take a unique form in Shupamem. The verb stem directly follows the corresponding pronoun, creating a concise imperative form (cf. 4). Negation, which is encoded by diverse markers in Shupamem, interacts with tense, adding another layer of complexity to the system. In effect, the specific negation marker used depends on the tense being negated. In conclusion, Shupamem's tense system offers a fascinating case study in how languages encode temporality. By delving into its unique features like pre-verbal tense markers, aspectual distinctions within the present, and sub-tenses for past and future, we gain a deeper appreciation for the diverse ways languages express the passage of time.

*Key words:* Shupamem; tense; aspect; negation.

## METAPHORICAL CONCEPTUALIZATION OF EMOTIVE CONCEPTS IN AMHARIC

*Gashaw Arutie Asaye (Bahir Dar University, Ethiopia)*

gasaye@hse.ru

This article describes the construal of emotive concepts such as anger, fear, love, hate, and sadness in Amharic, a Semitic language spoken in Ethiopia. The study is conducted within the framework of cognitive semantics. Specifically, it is guided by the conceptual metaphor theory. The database of the study includes written texts, elicitation, and introspection (i.e. as a supporting method). The study has shown that emotive concepts can be metaphorically structured in terms of various source domains. For example, anger can be associated with the devil, insanity, fire, wound, and physical force. Besides, linguistic expressions that came from the domain of containment, woman, and excretion can be used to describe a state of fear. The source domains of space (more specifically, a bounded region, a moving entity, and a down type of verticality schema), an injury, a black color, and a bitter taste can be mapped onto the target domain of sadness. It is also found out that the emotion of love can be understood through a physical force and also an object. In Amharic, spatialization metaphors, specifically, terms corresponding to an OUT schema can be used to talk about hate. The motivations of such mappings are physical and cultural experiences.

*Keywords:* emotive concepts, metaphorical conceptualization, conceptual metaphors, Amharic

## LANGUAGE VITALITY AS THE OUTCOME OF LANGUAGE CONTACT: A CASE OF CIGOGO (CENTRAL TANZANIA)

Stanislav Beletskiy (Institute of Linguistics RAS, Russia)  
stas.beletskiy@gmail.com

The study aims at evaluating the adaptive potential of the Gogo language spoken in Dodoma, the capital region of Tanzania, amid drastic urbanisation of the last decade. Historical review of the language ecology in the region helps to identify disturbing language contacts and the way the language responded to it thus moving through the four phases of the adaptive cycle postulated by the theory of resilience linguistics: growth, conservation, release, and reorganisation. The Bantu-Cushitic contact (14th-17th centuries) led to the emergence and growth of Gogo koine. The Bantu-Nilotic contact (18th-19th centuries) resulted in the growth (vocabulary expansion) and the conservation of the koine (retention of the achieved complexity). The Bantu-Bantu (Hehe) contact (19th century) had as its effects both release and reorganisation of the achieved complexity in the southern part of Gogo areal (amalgamation with Hehe and formation of the mixed language variety Citiliko) and growth and conservation of the language on the rest of its territory. The Gogo-Swahili/English vertical contact (20th century) was the key to the release of the koine and the creation of the tribal and linguistic (that is ethnolinguistic) identity which serves as the backbone of the language's vitality nowadays. The historical perspective is supplemented by the linguistic evidence – the analyses of the borrowings in Cigogo.

The only identifiable linguistic evidence of the horizontal language contact between Cigogo and Cushitic languages is the Cigogo word *mhene* [N-pene] 'goat', which is similar with the Iraqw word *bee/i* 'sheep (female)'. However, since this contact took place at the very early stage of Cigogo development, the Cushitic borrowings might have been completely nativized in it. The evidence of the vertical Nilotic-Cigogo contact is attested in three semantic domains 'Clothing and jewellery': *loido* 'easily transportable pipe', *gibise/gasene* 'seat leather', *garanda* 'hat', *ngodi* 'plait, Maasai style', *lemeta* 'older, wide blade shape', *dabazi* 'narrow, long blades common among the Maasai', *mage* 'the short sword'; 'House': *dobogo* 'wooden hooks', *sito* 'horizontal whip'; 'Food': *saso* 'funnel made of bark'. The Bantu-Bantu contact is attested by existence of at least four Cigogo varieties: *Cinyaugogo* (standardized variety of koine), *Citumba* (influenced by Kikagulu), *Cinyambwa* (influenced by Kinyaturu), *Citiliko* (influenced by Kihehe). Linguistic evidence of the horizontal interaction between Cigogo and languages of caravans (Arabic, Swahili, Nyamwezi) is attested in the semantic domains 'Agriculture', 'Food' and 'Domestic animals' (Nyamwezi): *isili* 'heart-shaped hoe', *matama* 'maize', *mapambwa* 'vessels made from the bark of the Miombo tree', *lindolo / limpogo* 'sweet potato', *mohogo* 'cassava', *itumbako* 'tobacco', *nkunda* 'domestic pigeon'; and 'Clothing and jewellery' (Arabic/Swahili): *salwa / joliba* 'calfskin, which is worn as a festive dress by the male youth'. The linguistic evidence of the adstrat situation Swahili-Cigogo is depicted in a number of borrowings in the domains open to innovations.

## VERB MORPHOLOGY IN GWAMA, A NILO-SAHARAN LANGUAGE IN ETHIOPIA

*Andargachew Gebeyehu (University of Gondar, Ethiopia)*

andargachewgetu1@gmail.com

Gwama is an under described Nilo-saharan language of the Koman sub-group spoken in Beni-Shangul Region, Ethiopia. This work is a portion of the documentation and comprehensive linguistic description of the language. The data for the documentation and description of this least studied language was collected in four different fieldwork periods. This section presents the results of the fieldworks in the form of descriptive analysis. Gwama has complex verb morphology. There are verbal extensions and inflectional affixes in the language. Verbal extensions are formed through a morphological process by attaching affixes to verb roots. In this regard, causative verbs are formed by prefixing the morpheme *i-* to verb roots. The passivizing morpheme of the language is *b-*. Reciprocal verbs are formed by attaching the morpheme *dena* to verb roots. The language inflects verbs for person, aspect/tense, and mood. It has agreement morphemes for subject and object NPs. The subject agreement morphemes attached to verbs are *nī* 1SG, *gi* 2SG, *ní* 3MSG, *a* 3FSG, *mí* 1PL(EXCL), *ní* 1PL(INCL), *mí* 2PL, and *bi* 3PL. In perfective structures, mainly in past tenses, the vowels of the subject agreement markers are usually eluded and only consonant segments appear. Perfective aspect is marked with the morpheme *ma-*, and the imperfective aspect is indicated with *a-*, which can also serve as future time indicator. One of the core features of the Koman is directionality, which is represented in Gwama by *-i*, the speaker, and *-gi*, to the addressee (cf. Hellenthal 2018). The language has three different directive moods: imperative, jussive, and prohibitive. Singular imperative is not inflected for person marker, whereas the plural imperative inflected for 2PL with the prefix *mi-*. The jussive mood takes different morphemes for first person and third person. The 1SG takes no morpheme at all, whereas the 1PL has the morpheme *ho* “go” attached to a reduplicated verb. The 3SG and 3PL jussive, on the other hand, prefixes the morpheme *ta* “leave.” These two morphemes do not appear in negative jussive structures. The negative form in both persons basically begins with subject marker followed by the negative marker *bilg* plus un-reduplicated verb.

*Keywords:* Verbal extensions, Inflectional affixes, Causative, Reciprocal, Perfective, Imperfective, Directionality, Imperative, Jussive, Prohibitive, Reduplication

### References

- Goldberg, Justin and Hellenthal, Anne-Christie . (2014). *Bila Ttwa Gwama. Notes from the Discover Your Grammar Workshop on the Gwama Language* . Addis Ababa: SIL Ethiopia.
- Hellenthal, Anne-Christie. (2018). *Semantics of Directional Verb Morphology in Gwama*. In Helga Schröder, Prisca Jerono (eds.), *Nilo-Saharan Issues and Perspectives*, 178-192. Köln: Rüdiger Köppe Verlag.
- Kievit Dirk and Robertson Erika. (2012). *Notes on Gwama Grammar*. *Studies in African Linguistics*. Volume 41, Number 1, 2012 , pp. 39-97.
- Zealelem Leyew Temesgen. (2005). *Gwama, a Little-known Endangered Language of Ethiopia: A Sketch of its Grammar and Lexicon*. Addis Ababa: Addis Ababa University.

## WEST AFRICAN PROGRESSIVES AND THE JOURNEY FROM SVO TO SOVX AND BEYOND

Jeffrey Heath (University of Michigan)  
schweinehaxen@hotmail.com

The standard grammaticalization playbook for progressive constructions is that a proto-construction of the type ‘X be [in [VblN OBJ]]’ undergoes gradual reduction in form and gradual semantic bleaching, ending up with e.g. English X is (a-)mowing hay, adjusted for language-specific details including linear order. This paper focuses on selected West African languages including Tiofo-D and Pere that are otherwise SVO but whose transitive progressives are more or less transparently derived from ‘X be [[OBJ Vbl(N)] Loc] ...’, at various stages of grammaticalization. Notably, here the object precedes rather than follows the verb, creating a pseudo-SOVX subsystem within a larger SVO grammar. Over time, nominalizing morphology and/or the locative postposition are either elided or reinterpreted. A necessary step in the evolution of the construction is the expansion of the object from an original incorporated noun, as in X is (a-)duck-hunting, to a full-fledged NP (DP) as in X is (a-)[those six ducks]-hunting. The object NP may be reinterpreted as a possessor, especially since many West African languages lack overt genitive morphemes. This scenario raises the possibility that progressive constructions could be launching pads for the transition from SVO to SOVX and onward. This would require expansion of the original progressive to become a general imperfective, including present habitual as well as progressive functions. This could be followed by either or both of two further changes. One is analogical convergence of SVO perfective (and subjectless VO imperative) order to the SOVX imperfective order, leaving behind only vestiges of SVO. The other is evolution from SOVX to strict verb-final. Both of these final changes could be favored by the development of (pseudo-)PP compound initials for verbs (perfective as well as imperfective), as in ‘[river-by]-swim’. The blurry boundary between noun and postposition (e.g. ‘by’ = ‘vicinity’) would favor reinterpretation as PP-verb sequences, a phenomenon found in incipient form in Bozo languages (subgroup of Mande). The basic idea was proposed by Claudi (1994) for Mande. It has not found favor with Mandé-ists, either because SOVX is too ancient to be diachronically tractable (e.g. Givón 1975) or because rival pathways from SVO to SOVX are available, e.g. with ‘take’ bleached into a post-subject inflectional particle to produce S-infl-O-V-X (Creissels). However, Claudi’s idea may merit reconsideration in some form, either for Mande itself or for other SOVX and verb-final languages of the zone (Kru, Kisi, Gbe, Pere, Dogon, Bangime, Songhay, Tiofo, Kulango, Pere).

### References

- Claudi, Ulrike. Word order change as category change: The Mande case. Pagliuca, William (ed.), *Perspectives on grammaticalization*. Amsterdam/Philadelphia: Benjamins, 1994. Pp. 191-231.
- Creissels, Denis. S-O-V-X constituent order and constituent order alternations in West African languages. *Berkeley Linguistics Society* 31(2), 2005. Pp. 37-57.
- Givón, Talmy. 1975. Serial verbs and syntactic change: Niger-Congo. Li, Charles (ed.), *Word order and word order change*. Austin: University of Texas Press, 1975. Pp. 47-112.

National Science Foundation (US).

THE DIFFICULTIES OF ESTABLISHING A DICTIONARY: THE CASE OF KUPTO,  
A WEST-CHADIC LANGUAGE

*Rudolf Leger (Goethe-University Frankfurt)*

guptaldit@icloud.com, k.beyer@em.uni-frankfurt.de

The paper aims at the theoretical framing of the lexical description of the Kupto language. This language spoken in Northeastern Nigeria has almost disappeared due to the massive invasion of Hausa. As of today we may not find more than 200 speakers who basically use Hausa as the language in daily affairs. Before discussing the difficulties of compiling a Kupto-English dictionary and its reverse a general description of the Kupto language is provided. This comprises phonology, tonology and morphology which are important factors for establishing a lexicon. Lexical descriptions of African languages - which in particular holds for Kupto - show a general disconnection between the terminology being compiled and the translation provided by the lexicographer. This often leads to the loss of both semantic and cultural information and can be traced to two main reasons. First the compilers lack of training in social anthropology and secondly the multi-faceted semantics which a general term can carry. More over the difficulties which arise when indicating the single lexical item is being discussed.





[-ATR] vs. nasal) presented in Guro and Yaure is supposed to be the most archaic among the languages of the family and is reconstructed at the Proto-Mande level (Vydrin 2006: 58-59). Thus, the Konabéré vocalic system showing the co-occurrence of complete [ATR] system with identical inventories of oral and nasal vowels appears to be unique to the Mande language family.

**Table 1. Konabéré vowel system**

|                    | oral  |         |       | nasal  |         |        |
|--------------------|-------|---------|-------|--------|---------|--------|
|                    | front | central | back  | front  | central | back   |
| high +ATR vs. -ATR | i - ɪ |         | u - ʊ | ĩ - ɪ̃ |         | ũ - ʊ̃ |
| mid +ATR vs. -ATR  | e - ɛ |         | o - ɔ | ẽ - ɛ̃ |         | õ - ɔ̃ |
| low [-ATR]         |       | a       |       |        | ã       |        |

### References

- Kushnir, Elizaveta L. 2017. Yaure jazyk [The Yaure language]. In Valentin F. Vydrin, Yulia V. Mazurova, Andrej A. Kibrik & Elena B. Markus (eds.). *Jazyki mira. Jazyki mande [The languages of the world. Mande languages]*, 877–901. Saint-Petersburg: Nestor-Istorija.
- Kuznetsova, Natalia V. & Olga V. Kuznetsova. 2017. Guro jazyk [The Guro language]. In Valentin F. Vydrin, Yulia V. Mazurova, Andrej A. Kibrik & Elena B. Markus (eds.). *Jazyki mira. Jazyki mande [The languages of the world. Mande languages]*, 765–877. Saint-Petersburg: Nestor-Istorija.
- Vydrin, Valentin F. 2006. K rekonstrukcii fonologicheskogo tipa i imennoj morfologii pra-mande [Towards reconstruction of the phonological type and nominal morphology of Proto-Mande]. *Acta Linguistica Petropolitana*, 2, 2, 9–252.
- McPherson, Laura. *A Grammar of Seenku*. Berlin, Boston: De Gruyter Mouton, 2020.
- Schreiber, Henning. 2000. *Zur Phonologie des Bisa*, Unveröff. Magisterarbeit, J.W. Goethe-Universität, Frankfurt am Main, M.A. Thesis.

The research was conducted in terms of the project supported by Russian Science Foundation, grant No. 24-28-01774 «Less- and undescribed languages of Mali and Burkina Faso: Bobo and Ampari Kora».

## PHONIC INSTABILITY OF THE AUXILIAIRES "TO BE" AND "TO HAVE" IN SHUPAMƏM AND NDA?NDA?

*Wokwenmendam Nkouo Ninon (University of Douala, Cameroon)*  
ninon\_mamy@yahoo.fr

This comparative study delves into the complex behavior of auxiliaries « to be » and « to have » in Shupaməm and Ndà?ndà?, two Cameroonian Grassfield languages spoken in the West region of Cameroon. Our research aims to investigate the phonic variation of these auxiliaries in specific morphological environments, identify the phonological processes that modify their form, and uncover the underlying rules governing their functioning. We seek to demonstrate that the auxiliaries « to be » and « to have » exhibit phonic instability, changing form depending on the person, verb tense, and mode to which they are linked. To achieve this goal, we compiled a comprehensive corpus comprising the two auxiliaries translated and conjugated in all persons, indicative modes (present, past, and future), conditional (present), imperative (present), and subjunctive (present). We then analyzed the corpus using a range of theoretical frameworks, including the distributionalist theory of Bloomfield (1933), the distinctive features theory of Jakobson, Halle (1956), and Chomsky, Halle (1968), as well as the auto-segmental theory of Goldsmith (1976). Our analysis revealed that the form of the auxiliaries is modified by various elements, including nouns, personal pronouns, modal, temporal, and aspectual morphemes. Furthermore, we identified a range of phonological processes that contribute to the phonic instability of these auxiliaries, including consonant insertion, nasal assimilation, muffling, voicing, and tonological processes such as tonal modulation, tonal erasure/stray, tonal substitution, and high tone spreading. This research contributes significantly to the development of grammar in Shupaməm and Ndà?ndà?, providing valuable insights for language teaching and linguistic studies in Cameroon. By exploring the complex behavior of auxiliaries « to be » and « to have », we shed light on the intricate phonological and morphological patterns of these languages, paving the way for further research and linguistic analysis.

*Key words:* phonic instability, auxiliary, phonic form, phonological processes, tonological processes.

### References

- Boum, M. Esquisse Phonologique du Bamun. Master's Dissertation. University of Yaounde 1, 1977
- Binam, B. Atlas linguistique du Cameroun. Yaoundé: Cerdotola, 2012.
- Bloomfield, L. Language. New York: Gordon, 1933.
- Chomsky, N and Halle, M. The Sound Pattern of English. New York: Harper Row, 1968.
- David, C. A Dictionary of Linguistics and Phonetics. Malden-USA: Blackwell Publishing, 2008.
- Dubois, J et al. Dictionnaire de linguistique (2e ed). Paris: Larousse, 2012.
- Essono, J. Phonétique-Phonologie et morpho-phonologie. Yaoundé: Cameroon University Press, 2006.
- Goldsmith, J. Autosegmental phonology. PhD Dissertation. Cambridge, UK: M.I.T, 1976.
- Katamba, F. An introduction to Phonology. London and New York: Longman, 1995.
- Mutaka et al. An introduction to African Linguistics. Munich: Lincom Europa, 2000.
- Nchare, A. The Grammar of Shupamem. PhD Dissertation. New York University, 2012.
- Tchouankap, Arnaud. Phonologie verbale du Bandrefam (dialecte du ndà'ndà'). Master's dissertation. Douala : Université de Douale, 2024.
- Wokwenmendam, N. Des faits grammaticaux à la didactisation dans le contexte de revitalisation des langues camerounaises : le cas du shupamem. PhD Dissertation. Université de Yaoundé 1, 2021.
- Wokwenmendam, N and Ngougouo, A. On affixation in shupamem. International Journal of Language, Literature and Culture, Vol-3, (issue-6), 2023.

## MARKED ANIMATE SINGULAR IN NORTHWESTERN DOGON LANGUAGES

Kirill N. Prokhorov (Institute of linguistics RAS)

k.prokhorov@iling-ran.ru

The study investigates the origins of the marked singular pattern found in two northwestern Dogon languages Najamba-Kindige (NK) and Tebul Ure (TU)<sup>1</sup>. These languages are salient among Dogon for having a system of nominal classes. Most animate nouns denoting humans and animals in the both languages are unmarked in the singular while adding a suffix in the plural. Cf. TU SG *injě*: ‘dog’, PL *injě-mbó*; NK SG *ɲgwě*: ‘dog’, PL *ɲgwě:-mbó*. However, a small number of nouns in NK have no suffixation in either singular or plural, but express these categories through an alternation (aka “mutation”) of the stem-final (“thematic”) vowel. Cf. NK SG *áne* ‘man, male’, PL *ána:*, SG *dùbé* ‘blacksmith (member of a caste)’, PL *dùbú:*. SG *ínè* ‘goat’, PL *iná:*, SG *èndê*: ‘child’ PL *òndô:*, *kìrgé*: ‘herder’, *kìrgá:*.

As these examples suggest by a contrast to the suffixing animates, the mutating animates can be synchronically analyzed as having a marked singular form, i.e. the singular is formed by changing the thematic vowel to *e* or *ɛ*. Notably the same alternations are found in a number of NK suffixing animates. Cf. SG *ně*: ‘cow’, PL *nà-wó*, SG *yě*: ‘woman’, PL *yà-wó*. In TU all animates are suffixing, however the E/u mutating pattern occurs in a number of nouns in addition to suffixation. Cf. SG *pédé*: ‘sheep’, PL *pédú-mbò*; SG *né* ‘person’, PL *nù-mbó*.

This distribution suggests that at least in the common protolanguage of NK and TU (henceforth – NKTU) there was a pattern of number marking in animate nouns where the plural was unmarked, while the singular was marked by a morpheme that can be reconstructed as *\*yE*, where *E* stands for *e* or *ɛ*, and may be seen as an old ATR harmony pattern. Arguably, the reflex of *\*y* as such shows up in TU *né* ‘person’ (<*\*nú-yé*) PL, *nù-mbó* ‘people’. *\*yE* was grammaticalized first as a suffix, which then fused with the stem. Phonetic fusion was the result of deletion of presuffixal vowel and then deletion of *\*y* after the consonant. This pattern probably coexisted together and competed with a more common one whereby the animate singular is unmarked, while the plural is marked by suffix *\*-mbO*.

Even for NKTU it is not easy to reconstruct *\*yE* as a bound morpheme. Though having a similar mutating pattern Tebul Ure uses it mostly with nominal stems other than NK. A rare exception is TU SG *ír<sup>m</sup>è*: goat, PL *ír<sup>m</sup>ì-mbò* (reduced *ín-bò*), that shows final *e* in SG and can be directly compared to NK SG *ínè* ‘goat’. Thematic *ì* in TU PL *ír<sup>m</sup>ì-mbò* can be analyzed as an idiosyncratic development of *\*a* under the influence of stem initial *í*. Arguably TU SG *édé* ‘child’ with suppletive PL *ùlé*: ‘children’ also historically contains final thematic *ɛ* and thus can be compared to NK *èndê*: ‘child’. Other NK mutating animates either don’t have cognate stems in TU or the cognate TU stem doesn’t show an alternation of thematic vowel. Cf. TU SG *yá*: ‘woman’, PL *yà-mbó*; SG *zémbé* ‘blacksmith’, PL *zémbé-mbò*.

This evidence leads to a conclusion that *\*yE* was originally a free morpheme occurring after the noun in the NP. The morphologization and the final fusion of the noun stem happened in NK and TU after the separation of the two languages. The original function of morpheme was probably the demonstrative and/or the possessive-classifier function.

---

<sup>1</sup> All lexical on Dogon languages are taken from [www.dogonlanguages.info](http://www.dogonlanguages.info). Descriptive grammars of Najamba (Heath 2017) and Tebul Ure (Heath 2014) are published online.

**References:**

- Heath, Jeffrey. 2017. A grammar of Najamba (Dogon, Mali).  
<http://pubman.mpdl.mpg.de/pubman/faces/viewItemOverviewPage.jsp?itemId=escidoc:2397771>
- Heath, Jeffrey. 2014. A Grammar of Tebul Ure Dogon language family Mali.  
<https://cdstar.shh.mpg.de/bitstreams/EAEA0-2915-4375-5CF2-0/a.pdf>

**The research was conducted in terms of the project supported by Russian Science Foundation, grant No. 24-28-01774 «Less- and undescribed languages of Mali and Burkina Faso: Bobo and Ampari Kora».**

**Исследование выполнено при поддержке гранта РФФ № 24-28-01774 "Малоописанные и неописанные языки Республики Мали и Буркина Фасо: бобо и ампар-кора".**

## FROM COLONIAL IDEOLOGY TO LINGUISTIC RESEARCH: LANGUAGES AND ETHNICITIES

Mamadou Lamine Sanogo (Centre National de la Recherche Scientifique et technologique,  
Burkina Faso)  
malamine1@gmail.com

L'Afrique est entrée dans l'historiographie européenne par les récits de voyageurs et le plus souvent, des reprises par des personnes elles-mêmes les ayant entendus ailleurs. Le Comte de Gobineau A. (1967)<sup>1</sup> ne s'est-t-il pas improvisé spécialiste du Wolof et des Bambara à partir des récits de voyageurs consignés dans des notes? Considérée d'abord comme «la terre du diable» qu'il fallait aborder après des rites de protection, les premières découvertes l'ont présenté comme un ensemble complexe de «peuplades», de «tribus»... aux us et coutumes divers et très variés. Les travaux en science sociale et humaine portent les stigmates de cette frasque avec beaucoup d'idées reçues.

Ainsi, dans le domaine linguistique, le nombre et la diversité des langues, des dialectes et des parlers sont considérées comme des tares en Afrique. N'a-t-on pas hésité à trouver des langues là où il y a des dialectes ou de simples parlers locaux pour montrer que le continent est une juxtaposition d'ethnies en guerre perpétuelle. La conséquence de cette démarche est que certains pays africains se sont retrouvés avec 50, 100, voire 400 langues comme le Cameroun et le Nigeria.

De même, du point de vue de la typologique et de la descriptive, les précurseurs ont nié le caractère scientifique aux «idiomes africains considérés comme sans structure ni catégorie grammaticale...» avant finir par y rechercher celles à partir de celles des langues indo-européennes.

Enfin, dans l'optique d'imposer sa langue durant «la mission civilisatrice», les travaux de recherches sur les langues ont été étouffés comme le cas de Jean Dard<sup>2</sup> avant de se voir confiés au corps expéditionnaire français. Les travaux de cette époque ont une visée essentiellement propagandiste dans la perspective d'une implantation de la langue française dans les écoles «sans prétention académique». L'imposition de la langue coloniale qui s'en suivra avec «La communauté française» de 1959 et l'appropriation du discours qui l'accompagne comme la prétendue non préparation des langues africaines, leur trop grand nombre, l'absence de terminologies scientifiques... montrent que la campagne coloniale a obtenu ses résultats.

La question principale à laquelle on est confrontée alors est de savoir comment décoloniser la recherche linguistique pour prendre en compte les réalités africaines dans leur complexité réelle? Nous partons de l'hypothèse que si en plus de 100 ans du «tout en français» nous n'avons pas plus de 10% de francophones utiles, la solution linguistiques se trouve ailleurs. Ainsi, les langues en tant que composante incontournable des cultures africaines doivent être intégrées utilisation dans les politiques de développement.

*Ideologie linguistique, idiome dialecte, langue véhiculaire, langue nationale.*

---

<sup>1</sup> Arthur de Gobineau, Essai sur l'inégalité des races humaines, (1853-1855) Livres 1 à 4 175

<sup>2</sup> 1917, il ouvre la première école d'enseignement de la langue française à Saint-Louis du Sénégal.

## FROM IPA TO WILDCARDS: NEW TENDENCIES IN AFRICAN ORTHOGRAPHIES

Mauro Tosco (University of Turin, Italy)  
mauro.tosco@unito.it

The presentation discusses a few recent African Latin orthographies. Early orthographies were often the work of linguists and missionaries and were conceived for mother-tongue alphabetization and in order to translate and publish religious literature. Practical, everyday use on the part of the speakers was not a central concern in their development. They often featured IPA or IPA-like symbols and diacritics, and while they often were reader-friendly, much less writer-friendly: they are scarcely useful in everyday, casual writing, and especially so on a keyboard (where only a restricted set of symbols is to all practical purposes available). Although still widespread, more recent developments, especially prominent in the Horn of Africa, shun special symbols and diacritics. They tend to favor di-, tri- and multigraphs and, most of all, “wildcards”: these are letters of the Latin, basic (unmodified) alphabet that do not have a unique phonemic value in Latin-based orthographies.

Typical wildcards of the Latin alphabet are <x> (originally and most usually still expressing the cluster /ks/), <c> and <q> (originally expressing in Latin allophones of the voiceless velar stop /k/ rather than separate phonemes). In their use as wildcards, <x> is used for the voiceless pharyngeal /ħ/ in Somali and for an ejective alveolar /tʰ/ in Oromo and many other languages of Ethiopia); as for <c>, it signals a voiced pharyngeal /ʕ/ in Somali and an ejective palatal /tʃʰ/ in Oromo. But in principle any graph can be a wildcard: thus, in Nara (Eritrea), <v> is used for a velar nasal /ŋ/ (the most common digraph <ng> having been preempted for a prenasalized voiced velar stop /<sup>h</sup>g/), while in Wolaytta (Ethiopia), the glottal stop /ʔ/ is marked by the cipher <7>.

Although the limits of wildcards is by necessity limited, from an ideological point of view the extension in use of the “wildcards” (obviously not a new phenomenon *per se*) represents an instance of language decolonization.

*Keywords:* orthographies; Latin script; IPA; diacritics; digraphs.





ТЕМАТИЧЕСКОЕ  
НАПРАВЛЕНИЕ 18:  
Общее

TOPIC AREA 18:  
General

## АРМЯНСКИЙ ТЕКСТ РУССКОЙ ПОЭЗИИ – КОМПЛЕКСНАЯ ЛЕКСИКОГРАФИЧЕСКАЯ ЦИФРОВАЯ МОДЕЛЬ: РЕПРЕЗЕНТАЦИИ ЛОКАЛЬНОГО ТЕКСТА

*С.Н. Андреев (Смоленский государственный университет),  
О.Ю. Гавенко (Федеральный исследовательский центр  
информационных и вычислительных технологий),  
Л.В. Павлова (Смоленский государственный университет),  
И.В. Романова (Смоленский государственный университет),  
Н.А. Шашок (Федеральный исследовательский центр  
информационных и вычислительных технологий)*  
olga.yu.gavenko@mail.ru

Коллективный исследовательский проект 22-18-00339 «Электронный ресурс «Армянский текст русской поэзии»: репрезентация локального текста русской литературы», поддержанный грантом РФФИ, направлен на разработку универсальной системы описания семантических и стилистических характеристик нового корпуса поэтических текстов, отражающих не только локальный Армянский текст, но и межнациональные отношения России и Армении. В качестве такого корпуса выступает собранный впервые Армянский текст русской поэзии – более 750 поэтических произведений русской поэзии, посвященных Армении.

Научная новизна проекта содержит два направления – текстологическое и собственно исследовательское. Текстологическая новизна состоит в создании в открытом доступе в системе Интернет наиболее полного корпуса поэтических произведений русской литературы, посвященных Армении, в сопровождении различных словарей и указателей: частотного словаря, словаря онимов, указателя частотных лексических комбинаций, указателя образов, библиографии. Впервые пользователям будет представлена комплексная лексикографическая цифровая модель репрезентации локального текста литературы. Исследовательская новизна заключается в разработке оригинальной модели описания локального текста, которая строится на языковой картине мира, на анализе частотной лексики, и подразумевает системное описание поименованных и непоименованных сущностей, имеющих тенденцию к семантизации и сюжетообразованию.

Частотный словарь позволяет выявить круг наиболее актуальной для данного локального текста лексики – поименованных и непоименованных сущностей. Частотные поименованные сущности – антропонимы и топонимы – являются вдвойне маркированными, из них составляется отдельный словарь онимов, где каждый оним характеризуется по трем признакам: предметные сведения, языковые и дополнительные (ассоциативно-культурный фон); одной только частоты упоминания той или иной реалии недостаточно, они должны быть способны к текстопорождению и семантизации. Для выявления и описания функционирования отдельных элементов локального текста, круга их дополнительных значений, ассоциативного поля, служат указатель метафорических моделей с топонимом Армения и указатель лексических комбинаций с частотными именами собственными. Лексические комбинации выявляются при помощи оригинального программного комплекса «Гипертекстовый поиск слов-спутников в авторских текстах». Семантизации и текстопорождению маркеров локального текста способствуют образно-мотивные ситуации, которые в данный момент описываются традиционным путем, однако в перспективе для них будет разработан отдельный указатель.

Архитектура системы разрабатывается с учетом задачи построения комплексной цифровой репрезентации локального текста, при этом для решения каждой подзадачи

реализован отдельный специфичный модуль. Варианты ролевой модели доступа к системе предполагают соответствующие возможности конкретного пользователя выполнять административные действия и действия, связанные с целевым использованием программного продукта. Функционал программного приложения предусматривает расширение системы согласно запросам филологов-экспертов, что делает электронный ресурс «Армянский текст в русской поэзии» оригинальным проектом, имеющим потенциально широкое применение в цифровых текстологических исследованиях.

**Исследование поддержано грантом РФФИ, 22-18-00339, проект «Электронный ресурс “Армянский текст русской поэзии”»: репрезентация локального текста русской литературы».**

## ПЕЧАТНЫЕ ИЗДАНИЯ 1920–30-Х ГОДОВ НА ЯЗЫКАХ РОССИИ И БЛИЖНЕГО ЗАРУБЕЖЬЯ КАК МАТЕРИАЛ ДЛЯ КОРПУСНОЙ ЛИНГВИСТИКИ

*А.В. Андронов (Российская национальная библиотека)*  
baltistica@gmail.com

В эпоху языкового строительства была создана и усовершенствована письменность десятков языков народов СССР. Вопросы, возникавшие в процессе этой работы, активно обсуждались в публикациях лингвистов 1920-30-х годов. Представляя общетеоретическую и конкретно-языковую ценность, эти дискуссии внесли заметный вклад в развитие лингвистической теории и способствовали фиксации деталей устройства отдельных языков. Как само языковое строительство, так и опыт отдельных частных лингвистик того времени продолжает осмысляться и анализироваться современными исследователями.

Вместе с тем незаслуженно мало внимания обращается на сам продукт языкового строительства – в большом объёме появившиеся тексты на очень разных языках Евразии. Лингвисты, как правило, описывают историю разработки алфавитов, рассматривают научные труды предшественников (публикации по вопросам фонетики, грамматики, лексики конкретных языков), но не анализируют весь массив печатной продукции. Богатейшие фонды книг и периодики, созданных в 1920-30-е годы благодаря активной языковой политике государства, хранятся в центральных библиотеках России (РНБ, РГБ, БАН), но лишь спорадически исследуются учёными. Вместе с тем эти тексты отражают широчайший спектр социолингвистических ситуаций, в которых существовали конкретные языки. Наибольшее важны, вероятно, издания на младописьменных языках, для которых 1920–1930-е годы знаменуют начало книжности, однако не следует забывать и о языках неавтохтонного населения, которые после революции развивались на двух территориях – на родине и в России.

Работа с рассматриваемыми текстами, однако, сталкивается с рядом трудностей – как источниковедческого (библиографического), так и лингвистического характера.

Далеко не для всех языков имеются качественные справочники по ретроспективной библиографии для исследуемого периода, различна и степень сохранности изданий. Например, относительно благополучна ситуация с российскими изданиями на латгальском языке: они практически без лакун отражены в указателе «Латышская книга за рубежом» (Рига, 1998) и довольно хорошо сохранились в библиотеках России и Латвии: из 98 известных наименований книг не обнаружены лишь 7. Указатель литературы на дунганском языке (Фрунзе, 1962) отражает лишь книги, опубликованные в Киргизии, и фонды РНБ и РГБ позволяют дополнить его рядом казахстанских изданий; при этом из 161 издания большинство есть в РНБ и РГБ, но в Киргизии сохранилось лишь 12 (!). Для очень многих языков подобные указатели отсутствуют. Расширенные данные по истории книжности целесообразно было бы включать в информацию, предоставляемую проектом Института языкознания РАН «Языки России» (<http://jazykirf.iling-ran.ru/>).

Изучение печатных текстов на многих младописьменных языках осложнено крайней редкостью специалистов. Опыт описания фондов библиотек показывает, что для некоторых языков трудно найти консультанта как в столичных научных центрах, так и в национальных регионах. Огромный пласт текстов, созданных авторами, переводчиками, редакторами в 1930-е годы, оказывается забытым современными лингвистами и «недоступным» для большинства из них, хотя он и сохранился до наших дней.

Обращение к лингвистическому (в частности, корпусному) исследованию рассматриваемых текстов позволяет ожидать много интересной и кропотливой работы, предполагающей сотрудничество языковедов и библиотекарей, а само их прочтение (особенно

публиковавшихся в периодике) даст важные исторические сведения. Богатство подлежащего описанию материала каждого языка обеспечивается большой вариативностью текстов, связанной с постепенным совершенствованием графики, постоянными поисками литературной нормы, тем или иным влиянием русского языка и т. п. В свою очередь подготовка изданий в рамках единой государственной программы, определяющей схожесть тематического репертуара и содержания, открывает дополнительные аспекты сопоставления между языками.

## ИНТЕРАКТИВНЫЙ СЕРВИС ГЕОИНФОРМАЦИОННОГО АНАЛИЗА ЯЗЫКОВ РОССИИ

*О. И. Бабина (Южно-Уральский государственный университет),  
А. В. Полев (Южно-Уральский государственный университет),  
Д. А. Белканов (Южно-Уральский государственный университет)*  
babinaoi@susu.ru

Россия является многонациональным государством, что обуславливает ее языковое многообразие. Российская Федерация гарантирует всем ее народам сохранение родного языка (ст. 68 Конституции РФ). В условиях угрозы исчезновения малых языков, сохранение и поддержка языкового многообразия становится важной задачей, требующей мониторинга социолингвистических данных. Для решения задач анализа данных оказываются полезными инфографика и современные ГИС-технологии, широко используемые для поддержки принятия решений в различных сферах (Вольхин 2023; Епринцев и др. 2023).

В рамках данной работы была решена задача разработки геоинформационного сервиса, позволяющего анализировать и визуализировать пространственное распределение языков России для изучения этноязыкового состава населения страны. Материалом для разработки сервиса послужили данные Всероссийской переписи населения 2020 года (Итоги ВПН-2020), а также информация о языках России проекта РАН «Языки России» (Коряков и др. 2022).

Сервис реализован в формате веб-приложения для визуализации данных, прототип сервиса доступен онлайн по адресу [kayaro.susu.ru](http://kayaro.susu.ru). Реализованный сервис имеет интерфейс для многокритериальных запросов, позволяющих осуществлять поиск и отображения данных, в том числе: а) по языкам – наиболее распространенные языки представлены в поисковом запросе в виде иерархии, от языковой семьи к группе и подгруппе языков; б) по категориям – i) родной язык или ii) владение языком (в том числе использование языка в повседневной жизни); для каждой из этих категории – возможен выбор подкатегории городских и/или сельских жителей; в) по национальностям.

На основе полученного запроса в форме выбора интересующих языков, категорий и национальностей сервис формирует два полупрозрачных слоя карт, показывающих: 1) распространенность выбранных языков среди россиян, принадлежащих интересующей категории; 2) представленность выбранных языков среди россиян, принадлежащих интересующей категории и выбранным национальностям. На рис. 1а представлен визуальный результат поиска, полученный для армян и белорусов, владеющих таджикским языком (городское и сельское население); бóльшая насыщенность цвета указывает на бóльшую численность в регионе населения, соответствующего критериям запроса.

Для выбранных регионов России сервис позволяет также получить набор круговых и столбчатых диаграмм, демонстрирующих распределение заданных языков по регионам, данные по представителям национальностей, говорящим на заданных языках, и прочие данные. Так, на рис. 1б приведена диаграмма распределения для малых языков алтайской и уральской семей, которые городское население Челябинской области считают родными.

Разработанный сервис позволяет получить комплексное представление о языковой ситуации в регионах России на основе графического представления обновляемых данных. Сервис оказывает поддержку для ареальных исследований языков, позволяет делать выводы о влиянии урбанизации на языковое разнообразие, оценивать этноязыковой состав регионов, выполнять сопоставительные социолингвистические исследования и прочее.



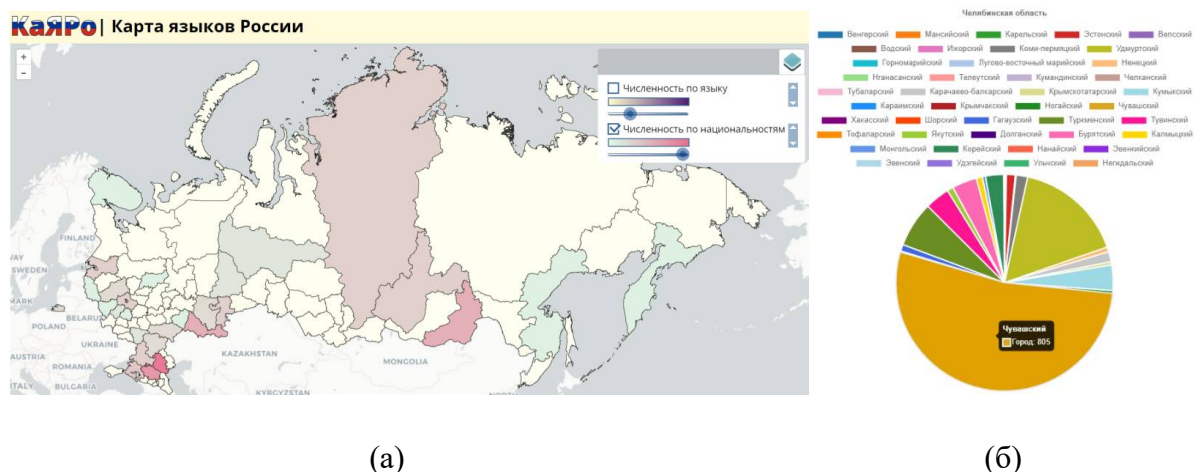

(a)

(б)

**Рисунок. 1. Примеры визуализации данных о языках России на сервисе: (а) карта распространения языка, (б) диаграмма распределения языков в регионе.**

### Литература

- Вольхин Д.А. Геоинформационное обеспечение мониторинговой системы поддержки принятия решений в области социальноэкономического развития муниципальных образований России. Геополитика и экогеодинамика регионов. 2023. Том 9 (19). Вып. 4. С. 87–96.
- Епринцев С.А., Куролап С.А., Клепиков О.В., Шекоян С.В. Геоинформационная оценка экологических, социально-экономических и демографических условий населённых пунктов ЦЧР. Геополитика и экогеодинамика регионов. 2023. Том 9 (19). Вып. 3. С. 167–176.
- Итоги ВПН-2020. Том 5 Национальный состав и владение языками. URL: [https://rosstat.gov.ru/vpn/2020/Tom5\\_Nacionalnyj\\_sostav\\_i\\_vladenie\\_yazykami](https://rosstat.gov.ru/vpn/2020/Tom5_Nacionalnyj_sostav_i_vladenie_yazykami). Дата обращения: 18.07.2024.
- Коряков Ю. Б., Давидюк Т. И., Харитонов В. С., Евстигнеева А. П., Сюрюн А. А. Список языков России и статусы их витальности. Монография-препринт. М.: Институт языкознания РАН, 2022.

## ИСПОЛЬЗОВАНИЕ МЕНТАЛЬНОГО ЛЕКСИКОНА В ИДЕОЛОГИЧЕСКОМ ВОСПИТАНИИ ВОЕННОСЛУЖАЩИХ ВООРУЖЁННЫХ СИЛ УКРАИНЫ КАК СРЕДСТВО ВОЗБУЖДЕНИЯ ВРАЖДЫ И НЕНАВИСТИ

*О.Ф. Боговая (Донецкий государственный университет),*

*Е.Л. Косяк (Донецкий государственный университет)*

*o.bogovaya@mail.ru*

Осуществлённый в 2014 году украинскими прозападными политиками государственный переворот на Украине окончательно закрепил начатое в 2005 году изменение внешнеполитического курса Украины от так называемой «многовекторности» к «евроатлантической интеграции». Реализуя этот внешнеполитический курс, органы власти Украины последовательно осуществляют информационно-пропагандистскую кампанию, имеющую своей целью культивирование воинствующего национализма и русофобии. В данной кампании особое место занимает идеологическое воспитание военнослужащих Украины в духе вражды и ненависти к Российской Федерации и к её многонациональному народу путём позиционирования террористической и экстремистской деятельности в их отношении как заслуживающей одобрения.

В таком воспитании активно используется язык как основное средство коммуникации между отдельными индивидами и между их социальными группами. Характеризуя языковые приёмы идеологического воспитания украинских военнослужащих, следует остановиться на лексиконе как на составной части языка используемой для формирования сознания человека, в том числе в межличностных и межгосударственных отношениях. Посредством лексикона осуществляется воздействие индивида или группы индивидов на других индивидов (их группы) для решения различных социальных задач.

В размещаемых в украинских сегментах сети Интернет националистических пропагандистских текстах посредством использования соответствующего лексикона поощряется экстремистская и террористическая деятельность, одобряется осуществление насилия в отношении населения Донбасса, героизируются участники украинских военизированных формирований «Азов», «Айдар» и пр., причастные к терроризму и экстремизму (Пример 1 – публикация «Боевой путь карателей Айдара на Донбассе». Электронный ресурс).

Как правильно определяет Л.М. Голиков, пропозициональное содержание речевого действия одобрения терроризма составляет описание насильственного действия, направленного на принуждение или подавление воли, устрашение кого-либо (Л.М. Голиков, 2017). В приведенном примере экстремистская деятельность «Айдара» одобряется (героизируется) путём описания в положительном аспекте действий военного медика, который с целью устрашения расстрелял из автомата раненого ополченца под предлогом якобы отсутствия лекарств для последнего. Сам расстрелявший преподносится аудитории слушателей в положительном аспекте путём использования лексического термина «хирург», то есть, как врач, спасающий жизни людей, а раненый ополченец с использованием лексической терминологии позиционируется как «сепар» (пренебрежительная характеристика жителей Донбасса, стремящихся отделиться от Украины).

В украинских текстах, в частности, в стихотворении «Азовская тачанка» (автор – Орест Лютый «Азовська тачанка». Электронный ресурс), участие в составе формирования «Азов» в террористических действиях против ДНР преподносится с использованием предикатов, выражающих значение действия: «мочить», «косить», «бить» (синонимы понятия «убивать»)

(Пример 2), прагматических аспектов, включающих в себя оценку террористического действия как соответствующего нормам права и морали (Пример 3), апелляции к чувствам и общечеловеческим ценностям, а также к антиавторитету путём противопоставления формирования «Азов» правоохранительным органам ДНР (Пример 4), - как деяние, заслуживающее одобрения и подражания.

Подводя итог изложенному, следует отметить, что проводимая руководством Украины кампания по воспитанию украинских военнослужащих в духе вражды и ненависти к Российской Федерации будет активизироваться по мере выполнения Вооружёнными Силами России задач Специальной военной операции, направленных на демилитаризацию и денацификацию Украины.

Пример 1:

«Наш хирург тогда получил прозвище «Доктор Смерть». Он подошел к сепару, который уже «исходил», и начал рыться в своей сумке с лекарствами. Потом посмотрел на него и говорит: ну нет у меня для тебя лекарств, и добил его из «калаша».

Пример 2:

«на даху кулемет, щоб мочить сепарів...  
...під Лебединським косили сепарів хвацько  
били їх під Широкино і селом Бердянським...»

«на крыше пулемёт, чтобы мочить сепаров...  
...под Лебединским косили сепаров по-хватски  
били их под Широкино и селом Бердянским...»

Пример 3:

«Маріуполь звільняли, затримали грека  
з-під Іловайська вивозили поранених правосеков...»

«Мариуполь освобождали, задержали грека  
из-под Иловайска вывозили раненых правосеков...»

Пример 4:

«Ця історія про художника із полку «Азов»  
позивний Мікеланджело; і про японське авто  
про життя і надію, мир і війну  
про любов, ворогів, отчим дім і сім'ю  
про простих волонтерів і шурхіт колес  
про загиблого друга на прізвисько Гесс...»

«Эта история о художнике из полка «Азов»  
позывной Микеланджело; и о японском авто  
о жизни, надежде, мире и войне  
о любви, врагах, отчем доме и семье  
о простых волонтерах и шелесте колёс  
о погибшем друге по прозвищу Гесс...»

«А вранці дзвінок: «Рятуйте мене, хлопці  
в Донецьку, в полоні сиджу у ментовці»...  
...на той час Альонку з ментовки умовно звільнили  
паспорт забрали, а справу — пришили  
буцім вона — небезпечна персона  
постила в соцмережах фотки із біцями «Азову»

«А с утра звонок: «Спасайте, хлопцы  
в Донецке в плену сижу в ментовке»....  
...к тому времени Алёнку из ментовки условно отпустили  
паспорт отдали, а дело – пришили  
якобы она – опасная персона  
постила в соцсетях фото с бойцами «Азова»

### Литература

- Боевой путь карателей Айдара на Донбассе. [Электронный ресурс] /– URL: <https://www.yaplakal.com/forum7/topic1546585.html> (дата обращения 27.06.2024).
- Голиков Л.М. Оправдание терроризма как речевое действие. Вестник Череповецкого государственного университета - 2017 - №1 [Электронный ресурс] / Л.М. Голиков – URL: <https://cyberleninka.ru/article/n/opravdanie-terrorizma-kak-rechevoe-deystvie?ysclid=loebg4dqg7747207454> (дата обращения 27.06.2024).
- Орест Лютий. Азовська тачанка [Электронный ресурс] / shazam.com – URL: <https://www.shazam.com/ru/track/459464177/%25D0%25B0%25D0%25B7%25D0%25BE%25D0%25B2%25D1%2581%25D1%258C%25D0%25BA%25D0%25B0-%25D1%2582%25D0%25B0%25D1%2587%25D0%25B0%25D0%25BD%25D0%25BA%25D0%25B0> (дата обращения 27.06.2024).

## ЭВРИСТИКА ПЕРЕВОДЧЕСКОГО КОММЕНТАРИЯ

Л.Б. Бойко (Балтийский федеральный университет имени И. Канта)  
boyko14@gmail.com

Уникальная феноменология переводческого понимания текста определяет стремление исследователей объяснить перевод с точки зрения когнитивных и речемыслеительных процессов, протекающих в голове переводчика-интерпретатора, переводчика-медиатора и переводчика-просветителя. Настоящий доклад имеет целью показать, как через переводческий комментарий можно проследить когнитивный процесс принятия переводческого решения. В поиске ответа на вопросы, что и почему предпочитает комментировать переводчик, и как комментируемые эпизоды и переводческие решения могут повлиять на восприятие переводного текста читателем, на повестку дня выносятся дискуссионная активная позиция «видимого» переводчика в процессе создания знания и его мотивация в принятии решений.

С отходом от позитивистских позиций в транслатологии перевод стали рассматривать не только как перемещение знания в новое интеллектуальное пространство, но и как создание знания (knowledge making) – процесс, который может быть эксплицитным и имплицитным (Schöglер 2018). Переводческий комментарий как нельзя лучше выводит из тени когнитивный процесс, обнаруживая сходство с методологией метакогнитивного мониторинга, выполняемого с помощью протоколов «думай вслух» (ТАР, или Think Aloud Protocols). Переводческий комментарий, рассматриваемый в настоящей работе как перитекст (Genette 1997) и служебный текст (Брагинская 2009), представляет собой эвристическую составляющую переводческого процесса (Boyko et al. 2021). С помощью феноменологического анализа, социалингвистического опроса и с привлечением ресурсов LLM на материале переводных художественных текстов, содержащих переводческие комментарии, делается попытка показать, как при выборе объекта комментирования включается эвристический алгоритм и осуществляется прогнозирование читательского запроса на информацию.

В ходе рассмотрения были приняты во внимание функции и многообразные типы комментирования в переводных текстах. С целью выяснения оснований для вычленения единиц комментирования в переводе проведен сравнительный анализ релевантных для толкования элементов исходного текста, выбранных «живым» переводчиком и искусственным интеллектом (ChatGPT). Отмечается высокая степень субъективности «живого» переводчика в выборе объекта комментирования и (в обоих случаях) зависимость выбора от характера поясняемого элемента исходного текста. Проведенный социалингвистический опрос позволил посмотреть со стороны на ту роль, которую играет переводчик-комментатор в приближении автора к читателю, а также прояснить ожидания читательской аудитории.

Переводческий комментарий как разновидность профессиональной речевой деятельности несет в себе родовый признак всякого комментария – гетероглоссию (Брагинская 2009) и выявляет диалогическую природу принятия решения. Переводчик оставляет за собой свободный выбор, когда и где вступить в ход повествования (Toledano-Buendía 2013). Результатом комментирования является превращение переводного текста в гипертекст. Переводческий комментарий позволяет сделать переводчика зримым и дать ему возможность отстоять свою позицию в принятии переводческого решения; переводчик-комментатор, со своей стороны, получает возможность ввести читателя в круг «своих». При выборе элемента исходного текста для комментирования переводчик ориентируется на ожидания читателя и исходит из глубокого понимания принимающей культуры. Комментарии в переводном тексте

отражают и делают относительно наблюдаемым эвристический характер принятия переводческого решения как избирательного поиска варианта. Использование LLM в целях проведения сравнительного анализа стратегий человека и машины может доказать методологическую инновационность и полезность для верификации полученных интроспективным методом результатов наблюдения за когнитивными процессами перевода.

### **Литература**

- Брагинская Н. В. Комментарий как механизм инноваций в традиционной культуре и не только. О.С. Воскобойников, Ю.В. Иванова (ред). Культура интерпретации до начала нового времени. М. : Издательский дом ГУ-ВШЭ, 2009. С. 19-66.
- Boyko Lyudmila B., Chugueva Kristina S., Gulina Alexandra K. Peritext of the Russian translation of William Hogarth's *Analysis of Beauty*: A case study. Слово.ру: Балтийский акцент. 2021. N. 12. №1. P. 34-49.
- Genette G. *Paratexts: Thresholds of Interpretation*. Vol. 20. Cambridge: Cambridge University Press, 1997. 427 p.
- Toledano-Buendía C. Listening to the voice of the translator: A description of translator's notes as paratextual elements. *Translation Interpreting*. 2013. Vol. 5, № 2. P. 149 – 162.
- Schögler R. Translation in the Social Sciences and Humanities: Circulating and Canonizing Knowledge. *Alif Journal of Comparative Poetics*. 2018. Vol. 38. P. 62 – 90.

## ЛИНГВИСТИЧЕСКИЕ СТРАТЕГИИ ПЕРЕВОДА МЕТАФОР: ИССЛЕДОВАНИЕ НА ПРИМЕРЕ ПОЭЗИИ МАРИНЫ ЦВЕТАЕВОЙ

*Гаутам Кашьяп (Южно-Уральский государственный университет)*

*gautam@kashyap.ru*

В исследовании рассматриваются особенности перевода метафор в поэзии русской поэтессы Марины Цветаевой с русского языка на язык хинди. Сложности перевода метафор связаны со спецификой языка, культуры и менталитета народа. Существует несколько способов перевода метафорических единиц: дословный перевод (сохранение точной формулировки метафоры), парафраз (объяснение смысла метафоры в упрощенных терминах для целевого языка), культурная адаптация (замена оригинальной метафоры на аналогичную, резонирующую в целевой культуре), добавление (включение дополнительных деталей для облегчения понимания метафоры). Методологической основой исследования выступают теория концептуальной метафоры Дж. Лакоффа и М. Джонсона (1980), концепция П. Ньюмарка (1988) о переводческих процедурах, работы русских и хинди-литературоведов. Материал исследования представлен выборкой из 70 стихотворений М. Цветаевой и их переводов на хинди, выполненных В. Сингхом, А. Джанвиджаем и др. Анализу подлежат переводческие приемы, использованные переводчиками для работы с метафорами.

Анализ показал, что не существует универсальных решений. Адекватный перевод сочетает различные стратегии в зависимости от конкретной метафоры и ее контекста. Переводчику необходим баланс между стремлением сохранить оригинальную метафору, учетом культурного контекста и сохранением художественного качества стихотворения.

Перевод метафор М. Цветаевой требует тщательного подхода, учитывающего язык, культуру и специфику поэтического дискурса. Эффективные стратегии включают сочетание дословного перевода, парафраза, культурной адаптации и добавления объяснения. Автором исследования выявлены трудности перевода, обусловленные собственно языковыми (использованием разных грамматических структур, лексических значений) и культурными факторами, а также способы сохранения метафорического значения, культурной специфики и эмоционального воздействия оригинального текста, которые могут обеспечить сохранение богатства метафор М. Цветаевой и эмоциональной глубины ее произведений.

*Ключевые слова:* лингвистические стратегии, перевод метафор, поэзия Марины Цветаевой, культурная адаптация, дословный перевод, хинди

### Литература

- Аристотель Риторика (Пер. с древнегреч. Олега Цыбенко под ред. О.А. Сычева и И.В. Пешкова). М.: Лабиринт, 2000. 224 с.
- Арутюнова Н.Д. Метафора и дискурс // Теория метафоры: Сб., М.: Прогресс, 1990. С. 5-32.
- Ахманова О.С. Словарь лингвистических терминов. М.: УРСС, 2004. 569с.
- Бахтин М.М. Слово в поэзии и прозе // Вопросы литературы М., 1972, №6. С. 54-87.
- Большой толковый словарь русского языка / Гл. ред. С.А.Кузнецов.
- Цветаева М.И. Собр. Соч.: В 7 т. М.: Эллис Лак, 1994.
- Винокур Г.О. Понятие поэтического языка // Винокур Г.О. О языке художественной литературы. М.: Высш. шк., 1991. С. 24- 31,61.
- Кожевникова Н.А. Метафора в поэтическом тексте // Метафора в языке и тексте: сборник / В.Г.Гак, В.Н. Телия и др. отв.ред В.Н. Телия, АН СССР, Ин-т языкознания, М.: Наука, 1988. С. 115-165.



- Ревзина О.Г. Метафора в поэтическом идиолекте Марины Цветаевой // Словарь поэтического языка Марины Цветаевой: В 4 т. / Сост. И.Б.Белякова, И.П.Оловянникова, О.Г. Ревзина. М.: Дом-музей Марины Цветаевой, 1996-2000, Т.3. С.5-30.
- Словарь языка русской поэзии XX века. Т. 1. РАН Институт русского языка имени В.В. Виноградова, М.: Языки славянской культуры, 2001.
- Словарь поэтического языка Марины Цветаевой: В 4 т. / Сост. И.Б.Белякова, И.П.Оловянникова; О.Г.Ревзина. М.: Дом-музей Марины Цветаевой, 1996-2000.
- Теория метафоры: Сборник / Пер. под ред. Н.Д.Арутюновой, М.А. Журиной. М.: Прогресс, 1990. 511с.
- Lakoff, G., & Johnson, M. (1980). *Metaphors We Live By*. University of Chicago Press.
- Newmark, P. (1988). *A Textbook of Translation*. Prentice Hall.

मरीना स्वित्ताएवा

[http://kavitakosh.org/kk/%E0%A4%AE%E0%A4%B0%E0%A5%80%E0%A4%A8%E0%A4%BE\\_%E0%A4%B8%E0%A5%8D%E0%A4%B5%E0%A4%BF%E0%A4%A4%E0%A4%BE%E0%A4%8F%E0%A4%B5%E0%A4%BE](http://kavitakosh.org/kk/%E0%A4%AE%E0%A4%B0%E0%A5%80%E0%A4%A8%E0%A4%BE_%E0%A4%B8%E0%A5%8D%E0%A4%B5%E0%A4%BF%E0%A4%A4%E0%A4%BE%E0%A4%8F%E0%A4%B5%E0%A4%BE) Дата обращения 01.07.2024

स्वित्ताएवा म. आएंगे दिन कविताओं के / व. सिंह - दिल्ली: राजकमल प्रकाशन प्राइवेट लिमिटेड, संस्करण 1996.

**Исследование выполнено за счет гранта Российского научного фонда № 24-18-00049, <https://rscf.ru/project/24-18-00049>The research is financially supported by Russian Science Foundation № 24-18-00049, <http://rscf.ru/project/24-18-00049>**

## ПЕРЕВОД ЛЕКСИЧЕСКИХ ЕДИНИЦ, ВЫДЕЛЕННЫХ КУРСИВОМ, В НАУЧНО-ПОПУЛЯРНОЙ ЛИТЕРАТУРЕ ПСИХОЛОГИЧЕСКОЙ НАПРАВЛЕННОСТИ

*В.Ю. Панкова (Санкт-Петербургский государственный экономический университет),*

*Е.А. Нильсен (Санкт-Петербургский государственный экономический университет)*

vasilisa.pankova@mail.ru

При создании произведений психологической направленности, написанных в научно-популярном стиле, автору необходимо использовать различные средства эмоционального воздействия на читателя. Одним из важнейших инструментов, влияющих на восприятие текста реципиентом и повышающих уровень эмотивности, является «эмоциональный курсив». Это понятие чаще используется в контексте изучения художественной литературы. Исследованием «эмоционального курсива» занимаются, в частности, С.И. Смирнов, который выделяет утилитарную и эстетическую функции шрифта и говорит о его экспрессивно-смысловом значении (Смирнов, 1990), а также Л.У. Арапиева, которая подчеркивает дуальную сущность курсива: соответствие семантического содержания и просодико-пунктуационного выражения (Арапиева, 1985). Однако в научно-популярных текстах «эмоциональный курсив» играет не меньшую роль, поэтому большое значение имеет анализ способов перевода фраз и отрезков текста, выделенных курсивом, в научно-популярной литературе психологической направленности, набирающей в наши дни все большую популярность среди читателей.

Рассмотрим перевод некоторых фрагментов книги Беверли Энгл «Healing Your Emotional Self» (Engel, 2006), выполненный В. Щербаковой (Энгл, 2023).

(1) Sometimes using one of these words instead of the word sad is beneficial, because it clarifies exactly what level of sadness you are feeling. For example, agony and hopelessness certainly describe a more intense state of sadness than does sad (Engel, 2006).

Иногда полезно использовать одно из этих слов вместо «грусть», поскольку оно проясняет, какой именно уровень печали вы чувствуете. Например, агония и безнадежность определенно описывают более глубокое состояние печали, чем грусть (Энгл, 2023).

Автор прибегает к использованию «эмоционального курсива» для того, чтобы подчеркнуть наиболее значимые, ключевые понятия, на которые она опирается в своем повествовании. При переводе этого отрывка В. Щербакова применяет замену части речи (sad – грусть), при которой прилагательное преобразуется в существительное. Также специалист использует конкретизацию (sadness – печаль), перестановку, при которой ставит слово полезно в начало предложения, замену членов предложения, опущение (word) и изменение типа предложения (опускается сказуемое does). При этом в переводе сохраняется выделение курсивом значимого для повествования понятия грусть.

(2) This aspect of you is sometimes referred to as your true nature, your being, or your essence, because it is the ultimate nature of who you are (Engel, 2006).

Этот аспект обычно называют истинной природой, существом или сущностью, поскольку это окончательная характеристика того, кем является человек (Энгл, 2023).

В процессе перевода В. Щербакова применяет калькирование, переводя буквально словосочетание true nature, и конкретизацию слова being. Также специалистом используется опущение (of you, your), изменение грамматической категории (глагол в пассивном залоге is referred – глагол в активном залоге называют), генерализация (you – человек) и конкретизация (nature – характеристика). Ключевые для этого фрагмента текста понятия, выделенные Беверли Энгл курсивом, В. Щербакова также выделяет курсивом, сохраняя эмотивную составляющую текста.

Проведенный анализ позволяет сделать вывод о том, что «эмоциональный курсив» в научно-популярном тексте психологической тематики помогает выделить ключевые понятия в тексте и подчеркнуть наиболее важные для автора мысли, вызывая эмоциональный отклик у читателя. В тексте перевода «эмоциональный курсив» сохраняется, при этом применяются необходимые переводческие трансформации. Наиболее частотны грамматические замены части речи (40%), реже используется дословный перевод (30%), компенсация (30%) и конкретизация (30%). Наименее применяемыми приемами являются описательный перевод (10%), замена грамматической категории (20%) и перестановка (20%).

### **Литература**

Арапиева Л.У. Теория и практика системы знаков препинания в современном английском языке: Автореф. дисс. ... канд. филол. наук. – М.: Изд-во МГУ, 1985. – 23 с.  
Смирнов С.И. Шрифт в наглядной агитации. – М.: Плакат, 1990. – 190 с.

### **Источники эмпирического материала**

Энгл Б. Исцели свои травмы. Как оставить в прошлом страх, поднять самооценку и успокоить внутреннего критика / Беверли Энгл; [перевод с английского В. Щербаковой]. – Москва: Эксмо, 2023. – 432 с.  
Engel B. Healing Your Emotional Self. – John Wiley Sons, Inc., Hoboken, New Jersey, USA, 2006. – 259 p.

## СТРАТЕГИИ ИНКЛЮЗИВНОГО ЯЗЫКА В ДИСКУРСЕ ВЫСТУПЛЕНИЙ И ИНТЕРВЬЮ ЛИДЕРОВ СТРАН ЛАТИНСКОЙ АМЕРИКИ

*И. Ю. Парулина (Южно-Уральский государственный университет)*  
irson94@mail.ru

Вопрос об инклюзивном языке (далее – ИЯ) в Латинской Америке (далее – ЛА) является предметом дискуссий, в которых участвуют представители различных сфер – от образования и лингвистики до политики и широких масс. В то время как ряд носителей испанского языка полагает, что интеграция ИЯ может помочь в сокращении гендерной дискриминации, другие выступают в защиту традиционной формы испанского языка.

ИЯ возникает как критика андроцентризма как центральной позиции видения и чтения мира на испанском языке (Jiménez y Mancías, 2021), т.е. речь идет не просто о лингвистических или грамматических изменениях, а об определении политической и социальной позиции за или против эксплицитного включения определенных групп в социальную конструкцию языка. Несмотря на то, что Королевская академия испанского языка (RAE) отвергает внедрение ИЯ в грамматику и считает, что использование грамматического мужского рода "не подразумевает дискриминации по половому признаку" ('El lenguaje no tiene la culpa de la desigualdad de la mujer'), использование инклюзивной лексики становится все более распространенным и включается в работу государственных учреждений, вузов и т.д.

ИЯ направлен отступление от андроцентризма и учет небинарных личностей в языке с помощью феминизации профессий и должностей, например, *el presidente y la presidenta* (президент и президентка), использования нейтральных местоимений (*elle* вместо *ella* (она) или *él* (он)) и морфем *e*, *x* или символ *@* для формирования нейтральных языковых форм, таких как *niñes*, *compañerxs*, *amig@s* (гендерно-нейтральные формы слов ребенок, товарищ, друг) (Jiménez y Mancías, 2021).

Проблема принятия и запрета ИЯ в дискурсе выступлений лидеров стран ЛА была рассмотрена на корпусе текстов и видео-выступлений Хавьера Милея (Аргентина), Николаса Мадуро (Венесуэла), Дины Болуарте (Перу), Даниэля Ортега (Никарагуа), Луиса Лакалье Поу (Уругвай), Родриго Чавес Роблеса (Коста-Рика), общим объемом 105 текстов и видео.

Правительство Аргентины запретило ИЯ и "все, что связано с гендерной тематикой" в обращении в правительстве. "Не использовать буквы *-e*, *@*, *-x*, и избегать ненужного включения женского рода во все документы", поскольку, по словам президента Милея (правый либертарианец) «гендерная идеология и ИЯ разрушают ценности общества» (*Milei anuncia la prohibición del lenguaje inclusivo y de "todo lo referente a la perspectiva de género*). Правительство Коста-Рики не делала официальных заявлений относительно использования ИЯ, однако в своих интервью Роблес (социал-демократ) использует ряд лексических стратегий ИЯ. Национальная ассамблея Венесуэлы в 2021 г. приняла закон о продвижении и использовании гендерно-ориентированного языка, а Мадуро (социалист) регулярно прибегает к гендерно-нейтральной лексике в своих выступлениях и интервью. Конгресс Перу ограничил использование ИЯ в политическом и образовательном дискурсе, если речь не идет о личности женского пола, но президент Дина Болуарте, не причисляющая себя к какой-либо партии или идеологии, использует лексические стратегии ИЯ в своих интервью. Президент Никарагуа Даниэль Ортега (социалист, приверженец авторитарной системы правления) открыто насмехается над «чрезмерным вниманием феминизму» и сатирически применяет морфологическую адаптацию, создавая женскую форму слова *mundo* – мир (*Munda*). В Уругвае органы правого правительства Луиса Лакалье Поу в 2022 г. постановили, что "использование ИЯ должно соответствовать правилам испанского языка", и был внесен

законопроект, фактически запрещающий ИЯ на всей территории страны. Сам президент в своих выступлениях также не прибегает к ИЯ.

Проведенный анализ интеграции ИЯ в политическом дискурсе выступлений глав стран ЛА показал, что более консервативные правительства и президенты отрицают целесообразность изменений языка, тогда как их либеральные коллеги поддерживают и продвигают идеи ИЯ. Перспективным направлением исследования можно считать исследование лексических и синтаксических стратегий ИЯ в различных типах дискурса.

### Литература

- ‘El lenguaje no tiene la culpa de la desigualdad de la mujer’: RAE. El Tiempo. 9 Junio 2022. URL.: <https://www.eltiempo.com/cultura/lenguaje-no-tiene-la-culpa-de-la-desigualdad-de-la-mujer-rae-681039>. Дата обращения 30.06.2024.
- Bolívar, A. Entre la prohibición y la imposición en el debate sobre el lenguaje inclusivo. Cuadernos de Literatura. Revista de Estudios Lingüísticos y Literarios. 2022. V.19. P. 40-56.
- Desterrar la perspectiva de género: Milei y Bukele encabezan la última cruzada de la ultraderecha latinoamericana. URL.: <https://elpais.com/america/2024-03-04/desterrar-la-perspectiva-de-genero-milei-y-bukele-encabezan-la-ultima-cruzada-de-la-ultraderecha-latinoamericana.html>. Дата обращения 30.06.2024.
- El lenguaje inclusivo, en el ojo de la tormenta. URL: <https://www.pagina12.com.ar/716313-el-lenguaje-inclusivo-en-el-ojo-de-la-tormenta>. Дата обращения 30.06.2024.
- Gobierno no observará ley que prohíbe el uso del "lenguaje inclusivo" en el Estado. URL: <https://willax.pe/actualidad/gobierno-no-observara-ley-que-prohibe-el-uso-del-lenguaje-inclusivo-en-el-estado>. Дата обращения 30.06.2024.
- Jiménez Yáñez, C. y Mancinas-Chávez, R. Él, ella, tú y nosotros. El lenguaje inclusivo: entre la aceptación, la asimilación y el rechazo. En Escritura académica con perspectiva de género, propuesta desde la comunicación científica. Sevilla: Editorial de la Universidad de Sevilla, 2021.
- La Asamblea Nacional de Venezuela va camino a sancionar ley de lenguaje inclusivo, mientras la comunidad LGBTQ exige inclusión real. URL.: <https://cnnespanol.cnn.com/2021/07/07/venezuela-asamblea-nacional-ley-de-lenguaje-inclusivo-orix/>. Дата обращения 30.06.2024.
- Milei anuncia la prohibición del lenguaje inclusivo y de “todo lo referente a la perspectiva de género. URL.: <https://elpais.com/argentina/2024-02-27/milei-anuncia-la-prohibicion-del-lenguaje-inclusivo-y-de-todo-lo-referente-a-la-perspectiva-de-genero.html>. Дата обращения 30.06.2024.
- Munda. <https://www.larazon.es/opinion/20200506/vlkgwkkxnfgnbimia54ss6wo6a.html>. Дата обращения 30.06.2024.

## ЛИНГВИСТИЧЕСКИЕ ПРИЗНАКИ ОЦЕНОЧНОГО ВЫСКАЗЫВАНИЯ В СВЕТЕ АКТУАЛЬНЫХ ЗАДАЧ ЛИНГВИСТИЧЕСКОЙ ЭКСПЕРТИЗЫ

*В. В. Салькова (Воронежский государственный университет)*

vvs3061@ya.ru

Рост востребованности лингвистической экспертизы текста обусловлен увеличением судебных исков по вопросам, для решения которых необходимы специальные лингвистические знания. В их числе такие иски, как унижение чести и достоинства, умаление деловой репутации, клевета, оскорбление. Это обуславливает то, что разработка теории лингвистической экспертизы имеет особую актуальность на современном этапе развития филологической науки. При проведении лингвистической экспертизы текста в рамках дел по указанным искам одной из ключевых позиций, которая влияет на результат экспертизы, является определение формы выражения негативных сведений: разграничение фактологического утверждения и оценочного суждения/ мнения. В соответствии с Пленумом Верховного суда РФ от 24.02.2005 только утверждения о фактах могут быть проверены на соответствие действительности (верифицированы), в отличие от мнений/ суждений, которые не поддаются верификации и, следовательно, не подлежат правовой оценке. Поэтому для корректного разведения вышеуказанных форм выражения лингвисту-эксперту необходимо иметь по возможности максимально полный перечень лингвистических признаков оценочного высказывания.

Оценка является языковой категорией, реализующейся в спорном тексте на различных уровнях: семантическом, словообразовательном, лексическом, морфологическом, синтаксическом. Обратимся к лингвистической литературе для систематизации лингвистических средств выражения категории оценки.

На словообразовательном уровне категория оценки реализуется при помощи различных оценочных суффиксов (напр. суффиксы субъективной оценки -к(а), -ишк-/-ышк-, -ушк-/-юшк и др.). Также одним из способов выражения оценочной семантики является транспозиция – переход слов из одной части речи в другую.

На морфологическом уровне категория оценки реализуется использованием одной из двух модальных структур: *de dicto*, при которой оценочность чаще всего выражается наречиями, глаголами с оценочным значением и модальными словами, и *de re*, при которой оценочность выражается прилагательными, глаголами, предикативными выражениями с оценочным значением, а также словами с оценочными семами. Также оценочный компонент может содержаться в наречениях на О/Е, в словах категории состояния, в глагольных формах и выражаться, в свою очередь, через категории времени, вида, наклонения (Вольф 1985).

На синтаксическом уровне оценочность реализуется путем использования вводных, вставных слов и выражений, инверсии, употребления сравнительных конструкций, различных рецептивных схем, т.е. «присущих сознанию людей ~...~~~ (моделей) понимания» (Стернин 2014: 130), определенных структурных схем, напр., см. Русскую грамматику-80: *Inf- Praed, Inf cor Praed, Inf – это Praed* (Касторнова 2005: 14). Еще одним способом выражения оценочности может служить интонационный рисунок предложения: так, экспрессивно оформленное предложение с большей вероятностью будет содержать оценку, напр., в предложении «Какая у них квартира!» (оценка) (Русская грамматика 1980 Т1: 100)

На лексико-семантическом уровне оценка может передаваться при помощи использования лексики, содержащей оценочный или эмоциональный компонент в структуре значения (положительно/отрицательно, напр. восторг, нелюбовь). Оценка в контексте реализуется через употребление общеоценочных слов, которые имеют в словарных статьях

пометы типа бран., вульгарн., и проч., в переносном значении. Категория оценки может выражаться в использовании различных фразеологических оборотов, а также лексических слов-маркеров с семантикой сомнения, напр. слова типа вряд ли, едва ли, небось и др.

Определение оценочного высказывания в практической деятельности эксперта вызывает различные сложности, сопряженные с отсутствием четких лингвистических критериев оценочного высказывания. Заметим, что в основе анализа спорного текста должен лежать т.н. комплексный подход, предполагающий исследование разных уровней текста, в рамках которых может быть реализована категория оценки.

### **Литература**

Вольф Е.М. Функциональная семантика оценки. М.: Наука.1985.

Касторнова О. Н. Частеречный статус слов категории оценки в русском языке. URL: <https://search.rsl.ru/ru/record/01003008328>. Дата обращения 28.06.2024

Маркелова Т. В. Прагматика и семантика средств выражения оценки в русском языке. М.: МГУП имени Ивана Федорова. 2013.

Постановление Пленума Верховного суда Российской Федерации от 25 февраля 2005 г. № 3 о судебной практики по делам о защите чести и достоинства граждан, а также деловой репутации граждан и юридических лиц URL: [https://www.consultant.ru/document/cons\\_doc\\_LAW\\_52017/](https://www.consultant.ru/document/cons_doc_LAW_52017/). Дата обращения 29.06.2024

Стернин И. А. Проблема инвентаризации ментальных схем понимания скрытых смыслов. Слово и текст: психолингвистический подход. 2014. №14. С. 130-134.

Шведова Н. Ю. Русская грамматика: в 2 т. Т.1. Фонетика, фонология, ударение, интонация, словообразование, морфология. М.: Наука. 1980.

Шведова Н. Ю. Русская грамматика: в 2 т. Т.2. Синтаксис. М.: Наука. 1980.



**«ПЕРВАЯ ПЕТРУШКА» ИЛИ РЕАЛИИ В ЯЗЫКЕ И РЕЧИ:  
ПРОБЛЕМЫ ВЫЯВЛЕНИЯ И ОПИСАНИЯ**

*Н.К. Санто (Анкарский университет имени Хаджи Байрама Вели, Турция)  
sanata05@gmail.com*

В рамках данной работы поднимается вопрос о выявлении и описании реалий на примере современного русского языка в контексте задач лингводидактики. Понятие «реалия» трактуется как «слова, обозначающие предметы, понятия или ситуации, не существующие в практическом опыте людей, говорящих на другом языке» (Бархударов, 1975:95). Реалии были объектом внимания исследователей в области лингвистического переводоведения, однако они также представляют интерес с точки зрения выявления употреблений, которые для носителя языка не представляют интереса, а для инофона могут оказаться лакунами (Марковина, Сорокин, 2010). Актуальность данной темы объясняется нехваткой описаний подобных языковых и речевых явлений, несмотря на развитие больших языковых корпусов. Материалом для данной работы послужили тексты, которые можно отнести к жанру воспоминаний, первоначально опубликованные в социальных сетях, а затем собранные в книгу «А Саша выйдет?» (Двоскина, 2021). Анализ текстов осуществлялся в контексте поставленных вопросов: Какие языковые и речевые явления можно отнести к реалиям? Какие критерии существуют для выявления реалии? Существует ли системный подход к описанию реалий? Как можно описать реалии в лингводидактическом аспекте? На обсуждение выносятся предложение о создании базы обучающих текстов с обозначенными реалиями, выявленными в процессе работы с инофонами разного уровня владения языком (русским- в нашем случае), а также высказывается идея о том, что подобные базы данных могут быть использованы для обучения генеративных моделей, порождающих тексты на естественном языке, с целью решения проблемы отсутствия фоновых знаний у подобных систем.

**Литература**

- Бархударов Л.С. Язык и перевод: (Вопросы общей и частной теории перевода). Москва: Международные отношения, 1975.
- Двоскина Е. «А Саша выйдет?» Советское детство в историях и картинках. Санкт-Петербург, Москва: Речь, 2021.
- Марковина И.Ю., Сорокин Ю.А. Культура и текст. Введение в лакунологию. Москва: Гэотар-медиа, 2010.

## СЛОВА АРАВАКСКОГО – ТАИНО ПРОИСХОЖДЕНИЯ, ИСПОЛЬЗУЕМЫЕ НА КУБЕ И В ВЕНЕСУЭЛЕ

*Йэлитса Лилиана Мурия Сохо (Боливарианский университет Венесуэлы, Венесуэла),  
Эдгар Димитрий Акоста Акоста (Университет Лас-Тунас, Куба)  
ymurias@gmail.com*

В работе рассматриваются ссылки на слова аравакского-таино происхождения, исследуются таино слова, которые все еще существуют в испанском языке Кубы и Венесуэлы, и происхождение которых неизвестно многим испаноязычным. Важно отметить, что таино, аравакский народ из Южной Америки, а именно из устья реки Ориноко, плавали с побережья Венесуэлы и Тринидада и Тобаго, населяя Большие Антильские острова (Куба, Эспаньола, Ямайка и Пуэрто-Рико) и Малые Антильские острова (север) между VII и XIII веками.

Их заметная экспансия сделала их доминирующей культурой доколумбовой Карибского бассейна. Их имя происходит от слова «таино» на их языке, что означает «хороший человек» или «хорошие» (<https://es.wikipedia.org/wiki/Ta%C3%ADno>).

Они эмигрировали из своего места происхождения, с побережья Венесуэлы, на острова Карибского моря, прежде чем подвергнуться жестокому и почти полному истреблению испанскими колониальными захватчиками. Об их языке, таино, можно сказать, что он был агглютинативным языком, характеризовавшимся образованием слов из корней и суффиксов. Хотя он вымер как родной язык в конце 17 века, его наследие живет в топонимах, словах и традициях Карибского бассейна. (<https://quizlet.com/133982328/capitulo-7-el-pueblo-taino-flash-cards/>)

Несмотря на разрушительное влияние европейской колонизации, тайное наследие остается живым, наследие народа араваков – таино живет в языке Кубы и Венесуэлы. Многие слова тайно происхождения используются в обеих странах, создавая культурный мост, который соединяет нас с нашими предками и коренным мировоззрением. Поэтому сохранение этого языкового наследия имеет решающее значение для поддержания живой культурной самобытности Карибского бассейна. Мы представляем некоторые слова аравакского-таино происхождения, такие как (*hamasa, canoa, barbacoa, tabaco y huracán*) гамак, каноэ, барбекю, табак и ураган, которые мы используем в наших странах, включая их значение и культурную значимость, для чего мы используем логические методы исследования.

Словарь испанского языка сегодня содержит около 70 слов таино происхождения ([http://www.scielo.org.mx/scielo.php?script=sci\\_arttext=S0185-16592009000200007](http://www.scielo.org.mx/scielo.php?script=sci_arttext=S0185-16592009000200007)), но в лексикографической сокровищнице испанского языка по обе стороны Карибского моря сохраняется большое количество слов таино корня, которые даже достигают цифры более 800 лингвистических терминов в Пуэрто-Рико, виртуальной колонии США. Слова тайно происхождения не только обогащают наш словарный запас, но и открывают окно в прошлое, раскрывая мировоззрение и ценности этого волшебного народа. Мы подчеркиваем важность тайно слов, которые напоминают нам о богатой культуре Карибского бассейна. Мы завершаем призывом к действию по защите таино наследия путем поощрения использования и знания слов этой коренной народности нашей Америки, которые мы должны сохранить, чтобы сохранить нашу культурную стойкость.

*Ключевые слова:* Аравак – Таино, слова, Карибский бассейн, Куба, Венесуэла, языковое наследие, мировоззрение, культурная самобытность, сохранение, предки.

## Литература

- El pueblo Taíno, URL: <https://quizlet.com/pr/133982328/capitulo-7-el-pueblo-taino-flash-cards/>  
Дата обращения 13.03.2024
- La Historia de los Taínos. URL: <https://curiosaweb.com/la-historia-de-los-tainos/> Дата обращения  
Las palabras Taínas Que Usas Todos Los Días Sin Darte Cuenta.  
<http://www.cubadebate.cu/especiales/2019/02/04/las-palabras-tainas-que-usas-todos-los-dias-sin-darte-cuenta/> Дата обращения 20.04.2024
- Las supervivencias lingüísticas de origen taíno en el oriente cubano. URL:  
[https://www.scielo.org.mx/scielo.php?script=sci\\_arttext=S0185-16592009000200007](https://www.scielo.org.mx/scielo.php?script=sci_arttext=S0185-16592009000200007). Дата  
обращения 14.04.2024
- Pueblo Taíno: Historia, Lengua y Cultura | Estudiando. <https://estudiando.com/pueblo-taino-historia-lengua-y-cultura/> Дата обращения 28.04.2024
- Taíno. URL: <https://es.wikipedia.org/wiki/Ta%C3%ADno> Дата обращения 13.03.2024

## ОПЫТ СТРАТИФИКАЦИИ В ИССЛЕДОВАНИИ ОНИМНОЙ ЛЕКСИКИ

Н.В. Усова (Донецкий государственный университет)

nv.usova@list.ru

Всестороннее и многоаспектное изучение онимной лексики остаётся актуальным направлением исследования языковых единиц и категорий в течение ряда десятилетий. Интерес лингвистов к этой области обусловлен особым положением собственных имён в лингвокультуре и значимостью стоящих за ними смыслов, постижение которых является условием освоения ключевых понятий языкового сознания носителей языка. В ономастических исследованиях применяются различные методы и способы обработки материала. В докладе представлена разрабатываемая на основе опыта методика стратификации, применяемая для обработки и систематизации массива онимов немецкого языка, на примере совокупности онимной лексики автобиографических хроник (далее АБХ) И. В. Гёте (Goethe).

Онимная лексика традиционно систематизируется в отечественной ономастике главным образом на основе классификации Н. В. Подольской (Подольская 1988). Предлагаемая методика стратификации была частично описана на примере антропонимии (Усова 2018). По сути она продолжает и развивает разработанные подходы к систематизации онимного материала. Методика состоит в применении «расслоения» большой неоднородной совокупности исследуемых единиц на подсовокупности, каждая из которых внутренне однородна, таким образом получают «слои», или страты. Каждое такое подразделение рассматривается как самостоятельная совокупность, что обеспечивает проведение детального изучения ограниченной части материала. Применение стратификации необходимо в силу постоянно возрастающего числа разновидностей или классов (у Подольской – разрядов), предлагаемых исследователями онимной лексики, и возникающих в этой связи сложностей обработки эмпирического материала.

Опыт применения предлагаемой методики для анализа онимного массива АБХ Гёте показывает, что стратификация проводится в несколько этапов. На начальном этапе многочисленная неоднородная совокупность онимов может быть подразделена на меньшие совокупности на основе принципа, положенного в основу деления онимной лексики на разряды таким образом, что выделяются страты, отражённые в примерах 1-6:

(1) антропонимы – Tante Melber тётя Мельбер, Brüder von Ochsenstein братья фон Оксенштайн, Madame Fleischer мадам Фляйшер, Gretchen Гретхен;

(2) топонимы – Frankfurt am Main Франкфурт-на-Майне, Rom Рим, Sachsen Саксония;

(3) космонимы – Jupiter Юпитер, Sonne Солнце, Mond Луна, Saturn Сатурн, Zeichen der Jungfrau Знак Девы;

(4) поэтонимы – Alerte Алерт, Troja Троя, das Trojanische Reich Царство Троя, Robinson Crusoe Робинзон Крузо;

(5) хрононимы – Schlacht bei Dettingen Битва при Деттингене, der Sieg bei Lowositz Победа у Ловозитца, der Aachner Friede Ахенский мир.

(6) урбанонимы – Römerberg Рёмерберг, Liebfrauenkloster монастырь Либфрауэн, Mainbrücke мост через Майн, Altstadt Альтштадт.

Положительным моментом такого метода является открытость стратификации: каждая страта может быть дополнена новыми элементами совокупности, при этом не нарушается стройность и упорядоченность внутри страт и между стратами.

Дальнейшее расслоение результирует получение менее многочисленных и более однородных страт, как показано далее на примере страты урбанонимов, внутри которой, в свою очередь, вычленяются подстраты (см. примеры 7-11).

Применение стратификации обеспечивает последовательность этапов эмпирического исследования, каждый из которых относительно самостоятелен. Для описания больших совокупностей качественно неоднородных единиц его эффективность может быть достаточно высокой. Если каждый слой достаточно однороден, то можно получить точную оценку среднего для любого слоя по небольшой выборке в этом слое. Расслоение может дать положительный эффект в виде точности при оценивании характеристик всей совокупности, если эти оценки объединить в одну общую оценку для всей совокупности.

Пример стратификации урбанонимов:

(7) годонимы – Hirschgraben (улица) Хиршграбен, Hasengasse Хазенгассе, Fahrgasse Фаргассе, Eschenheimer Gasse Эшенхаймер Гассе;

(8) ойкодомонимы – Römer Рёмер, Nürnberger Hof Нюрнбергский двор, Coliseo Колизей;

(9) пилонимы – Allerheiligenpforte Ворота всех святых, Katharinenpforte Ворота святой Катарини, Friedberger Tor Фридбергерские ворота;

(10) агоронимы – Roßmarkt Конная площадь, Marktplatz Рыночная площадь, Christmarkt Площадь Христа, Weinmarkt Винная площадь Petersplatz Площадь Петра;

(11) экклезионимы – Liebfrauenkirche Либфрауэнкирхе, St.-Katharinen-Kirche Церковь святой Катарини, Peterskirche Петерскирхе.

### Литература

Подольская Н. В. Словарь русской ономастической терминологии. Москва : Наука, 1988.

Усова Н. В. Ономастика автобиографических хроник И. В. Гёте: специфика и проблема метода // Вестник МГЛУ. Гуманитарные науки. 2018. Вып. 13 (807). С. 337-347.

Goethe J. W. Aus meinem Leben. Dichtung und Wahrheit. URL: <http://www.odysseetheater.com/goethe/duw/duw00.htm> . Дата обращения 07.04.2024.

**Исследование выполняется в рамках проекта научно-исследовательской группы «Декодирование и интерпретация аксиологической семантики в славянских, германских, романских и кавказских лингвокультурах» факультета иностранных языков ДонГУ (№ государственной регистрации темы 124012400351-9)**

## РЕАЛИЗАЦИЯ ЦВЕТО-СВЕТОВОЙ СОСТАВЛЯЮЩЕЙ ТРАДИЦИОННОЙ КАРТИНЫ МИРА БЕЛОРУСОВ В СОВРЕМЕННЫХ УСТНЫХ ВОСПОМИНАНИЯХ О КАЛЕНДАРНЫХ ПРАЗДНИКАХ

И.А. Швед (Аньхойский университет, Китай)  
shved\_inna@tut.by

В устных рассказах, зафиксированных нами в последние 30 лет, картина прошлого предстает освещенно-расцветченной. Вместе с тем вопрос о ее палитре и жанровых особенностях цвето-световой характеристики тех либо иных реалий специально не ставился. В результате анализа стереотипизированных устных рассказов о прошлом, в частности мемуарного дискурса о календарных праздниках уроженок Брестчины 1930-1940 г.р., можно утверждать, что свето-цветовая палитра определяется, с одной стороны, документальным фактом подлинных ее объектов, начиная с самого человека, его костюма, маски и других артефактов (в первую очередь, обрядовых) до природных (в широком понимании) реалий, а с другой – колористика носит ярко выраженный символический и оценочный характер, соотносясь с набором семиотических оппозиций и отражая особенности собственного эстетического и эмоционального восприятия рассказчика.

Цвето-световая палитра традиционной картины мира белорусов отражена в соответствии с жанровыми законами текстов, составляющих гипертекст как стереотипизированное описание обрядов, которое нередко перемежается исполнением (либо пересказом) календарно-обрядовых (реже необрядовых) песен, вербализацией паремий (поговорки, речения), примет, гаданий, образцов ритуальной речи (тексты, звучащие в составе обряда, реплики его исполнителей, благопожелания, проклятия, похвальбы, дразнилки и др.), клишированных запретов и их мотивировок, мифологических поверий, быличек о демонологических персонажах, активизирующихся в разные периоды календаря, календарной терминологии (хрононимов) и которое апеллирует к чувствам, переживаемым участниками обряда (праздника) во время как совместной реализации его мифологического, религиозного, этического, эстетического сценария, так и повествования о нем, к динамике личного опыта рассказчика и внутригрупповых смыслов и оценок.

В рассмотренных гипертекстах частотны понятийные эквиваленты зрительных ощущений. Положительная зрительная оценка обусловлена отсылкой к первому члену семиотической оппозиции “свет–тьма”, показателями яркости, сияния, многоцветия. В частности, цветовая и световая лексика часто употребляется при описании основного атрибута колядования – крутящейся разноцветной звезды с горящей, светящейся свечой в центре, что подчеркивают сами рассказчики:

«...Рабілі вот такую во звезду, ну на петы́, і туда вставлялі свечку, коб она горіла, а этыя рогі этой звезды, ну з бумагі, але чым-то іі... промочвалі, коб она светілась. І вот як туда свечку ставляць, там красны, зелёныя і...» (зап. в 2019 г. от Милевской Анны Федоровны 1944 г.р., 4 кл., правосл., д. Валище Пинского р-на).

“Была звязда [рождественская]... с бумагі такоі блестящій, бо блестела! [с восторгом]» (зап. в 2020 г. от Карачун Марии Ивановны, 1945 г.р., бел., среднене спец., правосл., в д. Пески II Кобринского р-на).

На песенно-вербальном уровне это сияние-свечение-серебристость, имплицитное принадлежность предмета к области сакрального света, актуализируется (включенной в гипертекст) колядкой с космогоническим мотивом:

...З тэі вышэнькы гіскарка впала, гэі Рожэство, гіскарка впала!

З тэі гіскаркы свічэйка встала, гэі Рожэство, свічэйка встала!

З тэі свічэйкы річэйка встала, гэі Рожэство, річэйка встала!

В тэй річэйц'і Господь купався, гэі Рожэство, Господь купався!

Господь купався, в срібло вбрався, гэі Рожэство, в срібло вбрався!

У срібло вбрався, сів на кріслэчко, гэі Рожэство, сів на кріслэчко!

(зап. в 1990 г. от Олесик Надежды Петровны 1922 г.р., 3 кл. “польской школы”, правосл., д. Збураж Малоритского р-на).

### **Литература**

Швед И.А. Рождество и колядная обрядность Брестчины в современных повествованиях // *Białorutenistyka Białostocka*. Т. 14, 2022. – С. 213–236.

**Работа выполнена в рамках НИР «Повествовательный женский дискурс в контексте фольклорной традиции Брестчины» (№ г/р 20211451) при финансовой поддержке Министерства образования РБ.**



APPROACHING THE DIDACTIC TREATMENT OF SIGHT TRANSLATION SKILLS  
AS AN INTERPRETING SUBSKILL IN THE ENGLISH LANGUAGE MAJOR  
AT THE UNIVERSITY OF CIENFUEGOS

*Daniel Cima Mesa (University of Cienfuegos, Cuba)*

dcimamesa1@gmail.com

The current paper provides readers with elements related with the implementation of a system of tasks to develop Sight Translation (ST) in students majoring in English at the University of Cienfuegos. In the research, paramount elements related with the training process of these students are presented, and a task sample is provided, including the different stages for its application (orientation, implementation and control). The study is the result of a master thesis conducted to provide students of English Language major with the possibility of systematizing the inherent skills in the Interpreting process by fostering and developing FST as a skill.

*Key words:* First Sight Translation; teaching tasks; written text.

**PITCH ALTERATION IN VOICE DISGUISE:  
STUDY ON VOICE DISCRIMINATION CHALLENGES FACED BY LISTENERS**

*Hao Cui (University of Zurich, Switzerland)*  
haocui314@gmail.com

Given the importance of pitch in voice identification and its role as a reliable parameter for analysing and distinguishing between disguised and original speech (Mathur et al., 2016), this study aims to investigate the effectiveness of a voice disguise strategy featuring with pitch alterations. Specifically, it seeks to demonstrate that listeners encounter greater challenges in distinguishing disguised voices when the pitch is increased compared to when it is lowered. Praat (Boersma & Paul, 2001) was used to categorize stimulus groups with raised pitch and lowered pitch. Participants were required to complete a voice discrimination task that is designed to assess the impact of pitch alteration, including maintained, lowered and raised pitch on their ability to discriminate between authentic and disguised voices. All analyses were conducted using R Statistical Software (R Core Team, 2023). This study suggests that both raising and lowering pitch significantly increase the challenges for listeners in distinguishing disguised voices from authentic ones. Interestingly, while the strategy of raising pitch appears to be more effective in voice disguise than lowering pitch, the difference did not reach statistical significance. The pitch alteration strategy demonstrates distinct effectiveness in voice disguise, indicating that listeners may find it is more challenging to discriminate voices with raised pitch alterations.

**References**

- Boersma, Paul. Praat, a system for doing phonetics by computer. *Glott International*. 2001. 5:9/10, 341-345.
- Mathur, S., Choudhary, B. S. K., & Vyas, C. J. M. Effect of disguise on fundamental frequency of voice. *J Forensic Res*. 2016. 7(327), 2
- R Core Team 2023. *\_R: A Language and Environment for Statistical Computing\_*. R Foundation for Statistical Computing, Vienna, Austria. <https://www.R-project.org/>.

## JIM TYONE'S 1912 AHTNA TRAVEL NARRATIVE FROM TYONE VILLAGE TO KNIK VILLAGE

*James Kari (University of Alaska Fairbanks, USA),*

*Gerrit Verbeek (The Choss Lore Project, USA)*

james.kari@alaska.edu

Ahtna and Dena'ina are two of the twelve Dene (Athabascan) languages indigenous to Alaska. This presentation describes a collaborative effort to re-publish a classic Ahtna travel narrative first discussed in Shem Pete's *Alaska* (2003, 2016:223-226). Our medium is an online format that combines audio, dual-language transcription, an interactive map, and supplemental explanations.

Jim Tyone's 9:30 minute narrative was recorded in June of 1981. The Ahtna-language text is a well-paced 175 mile foot-travel route from Tyone Village, to the Tazlina River trail, then down Matanuska River trail. In this travel narrative Jim mentions 37 Ahtna or Dena'ina place names as well as 13 local English names that were being used in 1912.

During first 3 minutes from Tyone Village to Gunsight Mountain, the family traverses stranded shorelines of Glacial Lake Atna between Tyone Village at the outlet at Tyone Lake and the "Little Lake Louise Spillway." The final phases of the Susitna R-to-Copper R drainage shift occurred in the first half of the 11th millennium (VanderHoek 2021). The remaining six minutes follow the Glenn Highway corridor, an area well known to Alaskans and visitors for its landscape vistas.

In 1980-1982 Kari recorded numerous travel narratives with Ahtna experts. The 1983 publication of Ahtna place names had 1383 Ahtna names ordered by drainage with two large format wall maps. Versions of this multimedia presentation of Jim Tyone's narrative have been presented a few times since February 2024, and the current version is hosted on Verbeek's website: [https://www.narratives.chosslore.com/mappages/a4-1-1809\\_JimTyone.php#](https://www.narratives.chosslore.com/mappages/a4-1-1809_JimTyone.php#)

On the upper side of the screen the time-aligned Ahtna text is presented with a side-by-side English translations by Kari, with the active sentence highlighted in yellow. Users can let the text play continuously, or they can pause the text and play back specific sentences. Kari's translations include an official name or location and literal translations of Ahtna or Dena'ina place names. Verbeek has traced the Tyone family's trail route to be synchronized with the audio, or explored by the user. Verbeek uses a satellite map with 3D relief, so the 1912 route can be contrasted with today's Alaska towns and roads.

This multimedia format has considerable appeal to a wide range of users. For the Ahtna and Dena'ina communities this format can be an introduction to the Ahtna-Dena'ina writing systems and spelling conventions. The auto-instructional features of Dene/Ahtna generative geography are on full display. The prolific riverine directionals are colored in beige to prompt discussion. This text can stimulate language and geo-archaeological discussions specific to Glacial Lake Atna. Verbeek is able to add sidebars that can link to photos or sources, which could be tailored for use by organizations such as tribal schools or on kiosks at museums or visitor centers.

For the ECLIL presentation we will play the 9:30 narrative. Kari will present the underlying-to-surface structures of some interesting names, some of which overtly refer to torrential current flow. Verbeek will discuss some of the challenges for maintaining online time-aligned accessibility as software evolves, and managing visual content such as reference maps that supplement the audio.

### References

Kari, James and James A. Fall. 2003, 2016. *Shem Pete's Alaska: The Territory of the Upper Cook Inlet Dena'ina*. Revised second edition. Fairbanks: University of Alaska Press.

- Kari, James. 1983. Ahtna Place Names Lists. Fairbanks: Alaska Native Language Center and Copper River Native Association.
- \_\_\_\_\_. 2010 Ahtna Travel Narratives, a Demonstration of Shared Geographic Knowledge among Alaska Athabascans. Fairbanks: Alaska Native Language Center. 143 pp.
- \_\_\_\_\_. 2011 A Case Study in Ahtna Athabascan Geographic Knowledge. IN *Landscape in Language, Transdisciplinary Perspectives*, ed. by D.M. Mark, A.G. Turk, N. Burenhult D. Stea. Amsterdam: John Benjamins, pp. 239-260.
- \_\_\_\_\_. 2013 Ahtna Place Names Lists and Maps, version 3.1. Fairbanks: Alaska Native Language Center. CD.
- . 2019a. The Resilience of Dene Generative Geography, Considering "the Nen' Yese' Ensemble." *Alaska Journal of Anthropology*, Vol. 17(1-2):44-76.
- Simeone, William E. 2022. Inventing the Copper River, maps and the colonization of Ahtna lands. In *Memory and Landscape, Indigenous Responses to a Changing North*. Edited by Kenneth L. Pratt and Scott A. Heyes pp. 218-241. Athabasca, Alberta AU AU Press.
- Smith, Gerad M. 2019. 9. Geoarchaeology of Glacial Lakes Susitna and Atna. *Alaska Journal of Anthropology* vol. 17(1-2):6-27.
- VanderHoek, Richard, 2021. Glacial Lake Atna: spillways, high stands, and ecological implications. WISE lecture series. Oct.1, 2021, Tazlina, Alaska. <http://www.wise-edu.org/science-lecture-series.html>.

## WHEN LINGUISTICS AND LITERARY STUDIES MEET: COMPARATIVE SLAVIC VERSE STUDIES

*Neza Kocnik (University of Ljubljana, Slovenia)*  
neza.kocnik@gmail.com

The position of verse studies as a discipline has been torn between linguistics and literary studies for the last few decades, and it seems that both of the major disciplines to which verse studies belong are trying to distance themselves from it. Since its beginnings, verse studies has been significantly linked to linguistics, and chapters on metrics have been an integral part of grammars. Among the subfields of verse studies that are particularly linked to linguistics, it is necessary to point out comparative verse studies, which is based on the findings of comparative linguistics and is thus methodologically based on the comparative method and the method of reconstruction. Comparative verse studies dates back to the 19th century, when, alongside the tendency to reconstruct a common language, there was also a tendency to reconstruct a common verse base. The linguist Antoine Meillet, by comparing Greek and Vedic verse, thus established the fundamental characteristics of the reconstructed Indo-European verse or verse base: syllabicity, the existence of two measures, i.e. short and long, and the separation of the latter by means of censorship and quantitative verse voicing. Further support for the reconstructed verse base was provided by Roman Jakobson, who reconstructed the Slavic verse system, and Calvert Watkins with his reconstruction of the Celtic verse base.

The Russian scholar Mikhail Gasparov's *History of European Versification* was a groundbreaking work in comparative Slavic versology.

The interdependence of literary science and linguistics can be seen most clearly in the concrete examples of the development of verse systems:

1) The loss of isosyllabicity in Slavic verse led to the collapse and later reorganisation of the quantitative ending. The reason for this restructuring cannot be understood without the support of comparative linguistics: the loss of isosyllabicity was caused by the general Slavic fall of the jers (Havlík's rule). South Slavic verse later restored isosyllabicity, while in the East Slavic verse system there was a transition from the syllabic to the tonic principle. Quantitative verse ending could not be preserved due to the complete loss of (tonemic and) quantitative oppositions, and was therefore replaced by tonic ending (Gasparov 1996: 39).

2) In Latvian, the Proto-Balto-Slavic (free and mobile) accent has been universalised on the first syllable; the long consonants in the last syllable have been shortened (regardless of their Proto-Balto-Slavic accent) (Šekli 2016: 195). The basic metre of Latvian versification is the octosyllable, which is divided by a caesura into two four-syllable hemistiches. They are determined by quantitative ending (the last syllable of each semistich is short) and zeugma (i.e. the prohibition of positioning the word boundary before the last syllable). The generalisation of the accent on the first syllable results in the syllabotonicisation of the syllabic hemistich in the direction of the trochee. The shortening of the long consonants did not affect the structure of the verse because of the definiteness of the quantitative ending; however, after the elimination of short voiced syllables (Stang 1966: 117-118), the final -i was added when singing before the caesura or at the end of the verse, thus preserving the length of the hemistich, but otherwise shortening the hemistich to three syllables. Thus, a typical Latvian verse sounds trochaic due to the above-mentioned phonetical changes (Gasparov 1996: 12).

The integration of literary science and linguistics is necessary in virtually all verse studies, in particular, for example, in the study of dialect poetry, which, due to the dialect-specific development of word endings, has an exceptionally rich set of rhymes, but is also otherwise rich in dialectal features that co-shape the rhythm of the verse.

## References

- Gasparov, Mikhail L. A history of European versification. Oxford: Clarendon press, 1996.
- Stang, Christian S. Vergleichende Grammatik der baltischen Sprachen. Oslo: Universitetsforlaget, 1966.
- Šekli, Matej. Primerjalno glasoslovje slovanskih jezikov 1: od praindoevropščine do praslovanščine. Ljubljana: Znanstvena založba Filozofske fakultete Univerze v Ljubljani, 2016.
- Šekli, Matej. Tipologija lingvogenez slovanskih jezikov. Ljubljana: ZRC SAZU, 2018.

## LANGUAGE IN THE BLIND ZONE OF LINGUISTICS

*Alexander Kravchenko (Baikal State University, Russia)*

sashakr@hotmail.com

Linguistics is commonly defined as the scientific study of language and its structure, while language is viewed as the principal method of human communication, consisting of words used in a structured and conventional way and conveyed by speech, writing, or gesture (Oxford Languages <https://languages.oup.com/>). This well-established publicly shared view informs most of the contemporary linguistic research, as well as educational policies and practices. Moreover, it is an organic part of the dualist philosophy with its rationalist epistemology responsible for the currently dominant worldview with its core concept of “external (objective) reality” that humans strive to cognize by building its mental representations (meanings) and expressing them in words as conveyors of information.

However, such a view raises a number of methodological issues that don't seem to have been resolved in a consistent and uncontroversial manner, such as the explanation of the nature and function of communication in general and linguistic communication in particular (Harris 1996; Glaserfeld 2002; Kravchenko 2003), the nature and function of linguistic signs and their meaning (Frege 1993; Ogden, Richards 1923; Wittgenstein 1975; Sharov, Mikhailovsky 2024 *inter alia*), the difference between speech and writing and their respective functions (Menary 2007; Kravchenko 2009, 2024; Trybulec 2013; Davidson 2019), and the elusive concepts of information (Blumenau 1985; Deacon 2010; Pagnotta 2017; Kravchenko 2021a *inter alia*) and reality (Maturana 1988; Linell 2009; Button 2013; Kravchenko 2015). To substantiate this claim, suffice it to look at the common definitions of method (‘a way, technique, or process of or for doing something’) and communication (‘the imparting or exchanging of information by speaking, writing, or using some other medium’) and, consequently, of information (‘facts provided or learned about something or someone’), fact (‘a thing that is known or proved to be true’), true (‘in accordance with fact or reality’), reality (‘the state of things as they actually exist’), and exist (‘have objective reality or being’), and use them to unfold the definition of language given above. This done, we will find that language is “the principal (structured) technique of exchanging truths about things known to be in accordance with reality as the state of things that have objective reality”. Conundrums of this kind constitute the methodological basis of mainstream linguistics that views language as an object that exists independent of the human body and is used in an instrumental function in the mysterious process of exchanging something intangible for a no less mysterious purpose. No wonder that, as the object of study in linguistics, language is misconceived and misunderstood, remaining in what may be called the “blind zone of linguistics”. And it is bound to remain there until linguists realize that neither language is an object/tool in the service of the mind, nor communication the process of exchanging some enigmatic commodity known as “information”. This becomes possible with a systems approach to language as a biological phenomenon – species-specific functional coordinated cooperative behavior (Maturana 1978), and “nothing in biology makes sense except in the light of evolution” (Dobzhansky 1973). Hence the crucial issue of the part played by language in the evolution of humans as a biological species (Kravchenko 2021b) – something linguistics hasn't really been concerned about.

As observed by Sergei Esenin, “When face to face, the face is hard to see / The great is best seen from a distance”. However, because “everything said is said by an observer” (Maturana 1970), and because language is the “house of being” which we cannot leave to look at it from a distance, we are in a perpetual epistemological trap, the trap of language (Kravchenko 2016; cf. Whorf 1940). To get out of this trap, a new, non-dualist constructivist epistemology is needed that would allow to resolve the abovementioned issues once it is understood that, in the human cognitive domain,



“language comes First, and the world is a consequence of it” (Foerster 2002: 71). Such an epistemology opens new horizons for linguistic research, taking language out of the blind zone of linguistics (Kravchenko 2022).

## References

- Blumenau D. I. Information: myth or reality? (on the status quo of ‘knowledge’ and ‘social information’ as concepts). *Technoscientific Information*. Series 2: Information processes and systems. 1985. No. 2. P. 1–4 (in Russian).
- Button T. *The limits of realism*. Oxford: Oxford University Press, 2013.
- Davidson A. Writing: re-constructing language. *Language Sciences*. 2019. Vol. 72. P. 134–149.
- Deacon T. W. What is missing from theories of information. Davies P. C. W., Gregersen N. H. (eds.). *Information and the nature of reality: From physics to metaphysics*. Cambridge: Cambridge University Press, 2010. P. 23–142.
- Dobzhansky T. Nothing in biology makes sense except in the light of evolution. *The American Biology Teacher*. 1973. Vol. 35. No 3. P. 125–129.
- Foerster H. von. Vision, language and knowledge: the double blind. Schnitman D. F., Schnitman J. (eds.). *New paradigms, culture, and subjectivity*. Cresskill NJ: Hampton Press, 2002. P. 65–81.
- Frege G. Sense and reference. Moore A.W. (ed.). *Meaning and reference*. New York: Oxford University Press, 1993. P. 23–42.
- Glaserfeld E. von. Constructing communication. An interview by Andrea Pitasi, 2001. Published for the Radical Constructivism Homepage by Alex Riegler, 2002. URL: <https://www.univie.ac.at/constructivism/papers/glaserfeld/glaserfeld01-interview.html>
- Harris R. *Signs, language and communication: integrational and segregational approaches*. London and New York: Routledge, 1996.
- Kravchenko A. V. What is communication? An essay on the bio-cognitive philosophy of language. Dementev V. V. (ed.). *Direct and indirect communication*. Saratov: College, 2003. P. 27–39 (in Russian).
- Kravchenko A. V. The experiential basis of speech and writing as different cognitive domains. *Pragmatics Cognition*. 2009. Vol. 17. P. 527–548.
- Kravchenko A. V. External realism and the biology of cognition: an epistemological turn. *Proceedings of RSHU Readings in the Humanities – 2014*. Moscow: RSHU Press, 2015. P. 697–709 (in Russian).
- Kravchenko A. V. The epistemological trap of language. *Tomsk State University Journal of Philology*. 2016. No 3(41). P. 14–26 (in Russian).
- Kravchenko A. V. Information technologies, literacy, and cognitive development: an ecolinguistic view. *Language Sciences*. 2021a. Vol. 84. Article 101368.
- Kravchenko A. V. Approaching linguistic semiosis biologically: implications for human evolution. *Rivista Italiana di Filosofia del Linguaggio*. 2021b. Vol. 15. No 2. P. 139–158.
- Kravchenko A. V. The Maturanian turn: Good prospects for the language sciences. *Constructivist Foundations*. 2022. Vol. 18. No 1. P. 30–41.
- Kravchenko A. V. Language awareness: on the semiotics of talk and text. *Language Sciences*. 2024. Vol. 105. Article 101659.
- Linell P. *Rethinking language, mind, and world dialogically: Interactional and contextual theories of human sense-making*. Charlotte, NC: Information Age Publishing, 2009.
- Maturana H. R. *Biology of language: The epistemology of reality*. Miller G., Lenneberg E. (eds.). *Psychology and biology of language and thought*. New York: Academic Press, 1978. P. 28–62.
- Maturana H. R. Reality: the search for objectivity or the quest for a compelling argument. *The Irish Journal of Psychology*. 1988. Vol. 9. P. 25–82.
- Menary R. Writing as thinking. *Language Sciences*. 2007. Vol. 29. P. 621–632.

- Ogden C. K., Richards I. A. *The meaning of meaning: A study of the influence of language upon thought and of the science of symbolism*. New York: Harcourt, Brace World, 1923.
- Pagnotta M. The use and abuse of 'information' in biology. *The New Atlantis*. 2017. Vol. 51. P. 93–107.
- Sharov A., Mikhailovsky G. (eds.). *Pathways to the origin and evolution of meanings in the universe*. Beverly MA: Wiley; Scrivener Publishing LLC, 2024.
- Trybulec M. Lost in transcription: Language between speaking and writing. Moyal-Sharrock D., Munz V. A., Coliva A. (eds.). *Mind, language and action. Proceedings of 36th International Wittgenstein Symposium*, vol. XXI. Kirchberg am Wechsel, 2013. P. 424–427.
- Wittgenstein L. *Philosophical remarks*. Oxford: Basil Blackwell, 1975.
- Whorf B. L. Science and linguistics. *Technological Review*. 1940. Vol. 42. No 6. Pp. 229–231, 247–248.

## CONTRIBUTIONS OF THE BAKHTIN CIRCLE TO BRAZILN LINGUISTICS: AN OVERVIEW OF RESEARCH DEVELOPED BY THE GROUP *CÍRCULO DO TEXTO EM DIÁLOGO*

*Marina Martins Pinchemel-Amorim (PPGLin/UESB, Brazil),  
Filipe Santos Guerra (CAPES/PPGLin/UESB, Brazil),  
Ana Claudia Oliveira Azevedo (FAPESB/PPGLin/UESB, Brazil),  
Márcia Helena de Melo Pereira (DELL/PPGLin/UESB, Brazil)*  
marinapinchemel@gmail.com

This work presents results from research developed by the Brazilian research group *Círculo do Texto em Diálogo* from Southern University of Bahia. Those studies, based on Bakhtin Circle, discuss language, speech genres, genre re-elaboration, and heterodiscourse and highlight their contributions to language teaching. The Bakhtin Circle conceptions of language – developed in Russia during the first half of the 20th century – were first translated in Brazil in 1979. Since then, these discussions have influenced debates in different fields, such as Dialogic Discourse Analysis (a Brazilian approach), Literature Studies, Linguistics, Applied Linguistics, and Education. This popularization led Brazilian researchers to use and expand the concepts of dialogism, chronotope, hybridism, and speech genres, among others discussed by Bakhtin Circle. One group that has developed these investigations, aiming to expand perspectives on language, is *Círculo do Texto em Diálogo*, situated in Text Linguistics and Applied Linguistics and advised by Pereira from Southern University of Bahia. Hereinafter, we comment on some results of the ongoing PhD research developed by this group. Pinchemel-Amorim's research has shown that the language perspective proposed by Bakhtin Circle inspires the language notion that guides the school curriculum documents in Brazil, especially concerning the Portuguese language subject. Through an analysis of the Brazilian National Common Curricular Base (Brazil, 2018), the author shows that Bakhtinian principles about language, text, and genres (Bakhtin [1952-1953] 2011; Volóchinov [1929] 2017) appear in the document – especially on the language abilities to be developed by students. We highlight the productivity of speech genres concept in Brazilian studies, based on Bakhtin's ([1952-1953] 2011) idea that communication in different spheres always occurs through a genre. Considering genres are relatively stable types of utterances that follow social changes, based on Bakhtin ([1952-1953] 2011, [1929] 2018), Azevedo has contributed to developing the genre re-elaboration concept, which explains their transformation process. By analyzing X/Twitter posts, Author 3 has observed that social network users, in their posts, re-elaborate genres from different spheres, such as advertisement, summary, poll, quiz, meme, etc. Guerra, in turn, reflects on heterodiscourse (Bakhtin, [1930-1936] 2015), i.e., the different social voices on Facebook posts related to COVID-19. The author analyzes comments from scientists and people who support science compared to comments from deniers/anti-science users. Guerra considers these comments part of the posts since they add warm replies and rejoinders to the discussion. These replies reflect social voices that show (lack of) scientific, religious, historical, and other kinds of knowledge that result from sociocultural, identitarian, emotional, and political, among other particularities that integrate a subject. Therefore, the research developed by *Círculo do Texto em Diálogo* shows that even one century after Bakhtin Circle's productions, their ideas base investigations on diverse current language phenomena. This fact proves how relevant and timeless the reflections of the Russian group are.

*Keywords:* Brazilian Bakhtinian studies; speech genres; heterodiscourse; genre re-elaboration; language teaching.

## References

- Bakhtin**, Mikhail. *Estética da Criação Verbal*. Translated by Paulo Bezerra. São Paulo: Editora Martins Fontes, 2011.
- Bakhtin**, Mikhail. *Teoria do romance I: A estilística*. Translated by Paulo Bezerra. São Paulo: Editora 34, 2015.
- Bakhtin**, Mikhail. *Problemas da poética de Dostoiévski*. Translated by Paulo Bezerra. Rio de Janeiro: Forense Universitária. 2018.
- Brasil**. Base Nacional Comum Curricular. Brasília, MEC/CONSED/UNDIME, 2018. URL: [http://basenacionalcomum.mec.gov.br/images/historico/BNCC\\_EnsinoMedio\\_embaixa\\_site\\_110518.pdf](http://basenacionalcomum.mec.gov.br/images/historico/BNCC_EnsinoMedio_embaixa_site_110518.pdf). Retrieved June 27, 2022.
- Volóchinov**, Valentin. *Marxismo e filosofia da linguagem*. Translated by Sheila Grillo. São Paulo: Editora 34, 2017.

**Financial support from Capes and Fapesb, Brazilns research funding agencies.**

## SYNTACTIC DERIVATION AND COMPOUNDING IN TWO AMAZONIAN LANGUAGES

*Dennis Moore (Museu Paraense Emílio Goeldi, Brazil)*

dennymoore5@gmail.com

Syntactic derivation and compounding in the languages of the Gavião of Rondônia (Mondé branch of the Tupi family) and of the Djeoromitxi (Jaboti family of the Macro-Jê stock) form constructions of intermediate rank, above the level of simple words (defined by phonological sandhi and morphological composition rules) and below the level of phrases. They are constructed from syntactic elements: words, word stems and pronominal clitics. This intermediate level, pointed out by Chomsky (1970) has received relatively little attention but is a major part of the syntax of the two languages under study. The constructions formed by syntactic derivation and compounding will be referred to as complex syntactic words and word stems and will be designated by a prime (e.g. N bar-one is N'), as a notational device, with no theoretical implications. The constituent structure of these constructions in the two languages has been rigorously investigated and described by explicit, ordered phrase-structure rules.

The finding of this investigation is that the intermediate syntactic level in the two languages is a large, elegant, highly regular system. A striking characteristic of these systems in both languages is that each complex word distributes within the phrase like a simple word. For example, a complex noun (N'), like a simple noun (N), can be the head of a NP or a possessor. A further striking fact is that each simple open word class (noun, verb stem, etc.) has a complex counterpart (complex noun, complex verb stem, etc.). If the task of a linguist is to analyze and describe patterns, then these large, regular, general patterns must be described.

The complex syntactic words must fit into the system of VPs and clauses and these are very different from what occurs in Eurasian languages. In Gavião (Moore 1984), a clause consists basically of a subject NP or pronominal clitic immediately preceding an auxiliary (which marks time, mood and aspect) followed by any number of VPs and embedded clauses, whose order can be scrambled with no change in basic meaning (Example 1). One of these elements can be fronted. The VPs are very simple, consisting of an intransitive verb stem inflected for subject, an object followed by a transitive verb stem or an uninflected verb. Verbs do not indicate time or aspect. There are no postpositions nor adverbs as distinct word classes, these being transitive verbs or uninflected verbs, respectively. There are no verbs which take clausal complements (such as 'say' 'cause' 'hope'). It is not clear how these characteristics could be represented in contemporary formalist theory. Some constructions that are often discussed in typology are listed below, along with the category of their manifestation as complex syntactic words in Gavião.

An initial analysis of the level of complex syntactic words in the language of the Djeoromitxi (Pires 1992) shows a highly productive and regular system of intermediate level in which each simple word class has a complex counterpart. Like Gavião, Djeoromitxi has multiple VPs, but they are larger and can include adverbials. The word classes are different from Gavião and words can belong to more than one class. There are no embedded clauses in Djeoromitxi.

This data from Amazonian languages will hopefully be of interest to Eurasian linguists, in terms of linguistic theory and typology, and result in useful feedback and interchange.

### **Examples:**

Example (1) Sentence with four VPs; subject is pronominal clitic on the Auxiliary:

'Another way to kill agouti is fanning in the hole.' ('We fan, as another way, killing agouti, in a hole.')

Example (2) A nominalized VP is a complex syntactic noun, and object of 'see':

‘Don’t you see how she is with her clothing?’ (pregnant)

Example (3) Causative is a complex transitive verb stem, marked as coreferential with subject:

‘He jumped up, getting himself shot.’ (3c- is third person coreferential/cross-referencing)

Example (4) Subject incorporation; a complex intransitive verb stem, inflected for subject:

‘He was already spouting wings.’

## References

- Chomsky, Noam. Remarks on nominalizations. In: Jacobs, R. and Rosenbaum, P. (eds), *Readings in English Transformational Grammar*, Waltham, MA: Blaisdell, 1970, 184–221.
- Moore, Denny. Valence-increasing constructions: Causative constructions in Gavião de Rondônia. In: Queixalós, F., Telles, S. and Bruno, A.C. (eds), *Incrementos de valencia en las lenguas amazônicas*, Bogotá: Caro Cuervo, 2014, 33-50.
- Moore, Denny. Relative clauses in Gavião of Rondônia. In: Comrie, Bernard and Estrada-Fernandez, Zarima (eds), *Relative Clauses in languages of the Americas: A typological overview*, *Typological Studies in Language*, vol 102, Amsterdam: John Benjamins. 2012a, 243-252.
- Moore, Denny. Internal syntax of the Gavião noun phrase. Paper presented in the *Coloquio 4 Amazonicas*, Lima, Peru, 29 May 2012, 2012b.
- Moore, Denny. Nominal stem and adjective stem incorporation in Gavião. *International Journal of American Linguistics*, 1985, 51(4):513-515.
- Moore, Denny. *Syntax of the language of the Gavião Indians of Rondônia, Brazil*. Doctoral thesis, CUNY, 1984. Link: <http://www.etnolinguistica.org/tese:moore-1984>
- Pires, Nádia N. *Estudo da gramática da língua Jeoromitxi (Jabuti) – Aspectos sintáticos das cláusulas matrizes*. M.A. dissertation, Universidade de Campinas, IEL, 1992.

**A multi institutional funding request has been submitted to the National Council of Scientific and Technological Development (CNPq) of Brazil, for a large project "Amazonian connections: Advanced centers for documentation, strengthening and revitalization of indigenous languages and cultures in Amazonia". The results of the request will be known by the time of the conference.**

## THE NORTHWESTERN ARCTIC BEFORE AND AFTER KOTZEBUE'S 1816 TRIP TO KOTZEBUE SOUND.

*Adeline Peter Raboff (independent researcher, Alaska, USA)*  
arivahan@gmail.com

This is the history of the Īyaġaaġmiut, a group of Athabascan speaking Tł'eeyegge Denaa people, presently labelled Koyukon people, who before Kotzebue's 1816 journey into Kotzebue sound, occupied the headwaters of the Noatak and Kobuk Rivers. They were known to their adjacent Iñupiat neighbors to the west and north as Īyaġaaġmiut. Immediately after 1816, the Iñupiat began to displace the Tł'eeyegge Denaa first from the Upper Noatak and then finally the upper Kobuk, which they successfully did by 1839.

Kotzebue's trip may have triggered this movement, but the weather changes brought on by volcanism in Indonesia in the form of the Tambora eruption in 1815-1816, which subsequently caused the worldwide mini-ice age for a period of three years minimally and played a major part in this agitation and displacement.

This incursion began to cascade across the northwestern Brooks Range at gathering speed and by 1847 the Tł'eeyegge Denaa found themselves on the northwestern borders of the Yukon Flats three to four hundred miles to the east of the Noatak and Kobuk Rivers as refugees.

The Denaa quickly learned Dinjii Zhuh K'yaa, the language of the Dinjii Zhuh (presently known as Gwich'in) and identified themselves as Dinjii Zhuh.

When the scarlet fever epidemic of 1865 hit the Yukon Flats and decimated the Hudson's Bay Company (HBC) porters the Dinjii Zhuh of Tł'eeyegge Denaa descent were hired. Living in isolated communities north of the epidemic zone their survival rate was higher. These young men who were born in the Upper Noatak and Kobuk Rivers became porters for the HBC, up to the headwaters of the Mackenzie River at Great Slave Lake and Great Bear Lake. Since so many young men died along the Mackenzie River, the Tł'eeyegge Denaa found themselves fathering children along the route. This repopulation of the area was noted by HBC employees at the time and, while these young men ultimately returned to Alaska, their legacy in northwestern Canada carries on as shown by recent genetic genealogy websites.

### References

- Arndt, Katherine L., "Dynamics of the Fur Trade on the Middle Yukon, Alaska 1839-1868," Ph.D. Diss., University of Alaska, 1996.
- Burch, Jr., Ernest S. *The Traditional Eskimo Hunter of Point Hope, Alaska 1800-1875*. North Slope Borough, 1981
- \_\_\_\_\_. "Boundaries and Borders in Early Contact North-Central Alaska," *Arctic Anthropology* 35, no. 2 (1998).
- \_\_\_\_\_. *The Cultural and Natural Heritage of Northwest Alaska, Vol. VII. Kotzebue, Alaska: International Affairs, NANA Museum of the Arctic; Anchorage, Alaska: U. S. National Parks Service, Alaska Region, 1998*
- \_\_\_\_\_. *The Iñupiat Eskimo Nations of Northwest Alaska*. Fairbanks, Alaska: University of Alaska Press, 1998.
- \_\_\_\_\_. *The World System of the Iñupiat Eskimos ALLIANCE AND CONFLICT*. University of Nebraska Press, 2005.
- Raboff, Adeline Peter. *Iñuksuk Northern Koyukon, Gwich'in Lower Tanana 1800-1901*. Alaska Native Knowledge Network, Fairbanks, Alaska. 2001.
- \_\_\_\_\_. *Īyaġaaġmiut People Who Live Among the Rock Caches*, Manuscript.



## TOPIC AREA 18: General

Sources include the works of John M. Campbell, John C. Cantwell, Donald W. Clark, Annette McFadyen Clark, and Fredericka De Laguna plus numerous oral histories from Iñupiat, Koyukon, and Gwich'in communities including Arctic John Etalook, Simon Panniaq, Robert Cleveland, Johnny and Sarah Frank Drit, and the Genealogies of the late Stephen Peter Ch'igiioonta' which span 6 generations back to circa. 1760s. Plus, records of the Russian American Company, the Hudson's Bay Company and the Kotzebue Atlas, 1817.

Map: Map of Athabascan and Iñupiat Estates in Northern Alaska, c. 1800, Cultural Resources Report NPS/GAAR/CR-2020/002. National Park Service, Fairbanks, Alaska. Citation: Raboff, Adeline Peter. The map shows coastal Northwest Arctic Iñupiat communities after Ernest S. Burch, Jr. and Interior Athabascan Estates as delineated by the author, Adeline Peter Raboff. The eruption of Tambora (1815-1816) in Indonesia and the first visit of Kotzebue in 1816 to Kotzebue Sound brought about a shift in these communities between 1816 and 1847.

## EXPLORING DOMINANT METAPHOR TYPES IN WILLIAM SHAKESPEARE'S SONNETS THROUGH CONCEPTUAL METAPHOR THEORY

Anja Petrović (University of Niš, Serbia),  
Milena Kaličanin (University of Niš, Serbia)  
a.petrovic-19612@filfak.ni.ac.rs

William Shakespeare's sonnets continue to captivate readers centuries after their creation because they skillfully delve into universal themes of human existence by using metaphors to illuminate these timeless subjects. While scholars have analyzed how abstract concepts such as love, time, death, and emotion are metaphorically mapped onto more concrete domains in Shakespeare's sonnets (Moreno, 1998; Al-Abdullah, 2020; Bethke, 2021), there remains a gap in understanding the predominant types of metaphors that he utilized and whether they lean towards ontological, structural, or orientational forms. This paper aims to fill this gap by analyzing Shakespeare's sonnets through the lens of Conceptual Metaphor Theory (CMT), as articulated by George Lakoff and Mark Johnson in *Metaphors We Live By* (1980), alongside Zoltán Kövecses' insights from *Metaphor: A Practical Introduction* (2002) in order to uncover the most common metaphorical types used in his works. By shedding light on Shakespeare's artistic technique, this research highlights the enduring relevance of his poetry for contemporary audiences, offering a renewed perspective on his legacy that transcends historical constraints and continues to resonate with modern readers.

*Key words:* cognitive linguistics, Conceptual Metaphor Theory, William Shakespeare

### References

- Al-Abdullah, Mufeed. "Conceptual Metaphors of Time in The Sonnets of Shakespeare: A Cognitive Linguistic Approach." *English language and Literature studies*. 2020. Volume 10 (2). 1-16.
- Bethke, Kathrin. "Emotion Metaphors and Literary Texts: The Case of Shakespeare's Sonnets". *The Rhetoric of Topics and Forms*. 2021. Volume 4. 15-28. <https://doi.org/10.1515/9783110642032-002>
- Kövecses, Zoltán. *Metaphor: A Practical Introduction*. Oxford: Oxford University Press. 2002.
- Lakoff, George, and Johnson, Mark. *Metaphors We Live By*. Chicago: University of Chicago Press. 1980.
- Moreno, Cristina Flores. "Time, Life and Death Metaphors in Shakespeare's Sonnets: The Lakoffian Approach to Poetic Metaphors." *Revista española de lingüística aplicada*. 1998. Volume 13. 287-304.

## CROSS-LINGUISTIC INFLUENCE IN THE ACQUISITION OF SPANISH AS A THIRD LANGUAGE: AN EXPLORATION INTO THE MINDS OF INDIAN MULTILINGUALS

*Deepak Singh (Maynooth University, Ireland)*

Deepak.singh.2022@mumail.ie

### **Aims and Objectives:**

This study explored the acquisition of the present subjunctive mood in Spanish by Indian university students and how previous knowledge of two typologically distant/close languages, Hindi, and English, can affect the third language (L3) acquisition of Spanish. Spanish shows certain similarities with both languages but is typologically closer to Hindi.

*Keywords:* Cross-linguistic influence, L3 acquisition, multilingualism, typological similarities.

### **Methodology:**

The paper reports on an acceptability judgment task with four conditions, both related to present subjunctive mood in Hindi and Spanish languages.

### **Data Analysis:**

The research was conducted with 90 participants comprising second and third-year students. These participants were Hindi L1 and English L2 speakers enrolled in the B.A program in Spanish language at five major central universities in India. The data were analysed using a Cumulative Mixed Effects Model (CLMM) in RStudio.

### **Findings:**

The research underscores that participant displayed superior performance in Hindi AJT compared to Spanish, suggesting an absence of facilitative transfer from their native language. Spanish proficiency emerged as the main effect factor, with participants attributing higher ratings to increased proficiency in Spanish. Our findings are in line with Rothman's Typological Proximity Model (TPM) proposed in 2011.

### **Significance:**

This supporting experimental data enhances existing models of L3 acquisition by highlighting that, in addition to typological proximity, factors such as the language of instruction, proficiency level, and metalinguistic awareness should also be considered crucial in third language acquisition.

### **References**

- Bardel, C., & Falk, Y. (2007). The role of the second language in third language acquisition: The case of Germanic syntax. *Second Language Research*, 23, 459–484.
- Cenoz, J. (2001). The effect of linguistic distance, L2 status, and age on cross linguistic influence in third language acquisition. In J. Cenoz, B. Hufeisen, & U. Jessner (Eds.), *Cross-linguistic influence in third language acquisition: Psycholinguistic perspectives* (pp. 8-20). Clevedon, UK: Multilingual Matters Ltd.
- De Angelis, G. (2007). *Third or additional language acquisition*. Clevedon, UK: Multilingual Matters.
- De Angelis, G., & Selinker, L. (2001). Interlanguage transfer and competing linguistic systems in the multilingual mind. In J. Cenoz, B. Hufeisen, & U. Jessner (Eds.), *Cross-linguistic influence in third language acquisition: Psycholinguistic perspectives* (pp. 42-68). Clevedon, UK: Multilingual Matters Ltd.
- Flynn, S., Foley, C., & Vinnitskaya, I. (2004). The cumulative-enhancement model for language acquisition: Comparing adults' and children's patterns of development in first, second and third language acquisition of relative clauses. *The International Journal of Multilingualism*, 1, 3–16.

- Giancaspro, D., Halloran, B., & Iverson, M. (2015). Transfer at the initial stages of L3 Brazilian Portuguese: A look at three groups of English/Spanish bilinguals. *Bilingualism: Language and Cognition*, 18(2), 191–207.
- Hermas, A. (2014). Multilingual transfer: L1 morphosyntax in L3 English. *International Journal of Language Studies*, 8(2), 10–24.
- Kellerman, E. (1984). The empirical evidence for the influence of the L1 in interlanguage. In A. Davies, C. Cramer, & A. Howatt (Eds.), *Interlanguage* (pp. 98-122). Edinburgh, Scotland: Edinburgh University Press.
- Leung, Y.-k. I. (1998). Transfer between interlanguages. In *Proceedings of the 22nd Boston University Conference on Language Development* (pp. 477–487). Somerville, MA: Cascadilla Press.
- Rothman, J. (2011). L3 syntactic transfer selectivity and typological determinacy: The typological primacy model. *Second Language Research*, 27, 107–127.
- Slabakova, R., & Garcia Mayo, M. P. (2015). The L3 syntax-discourse interface. *Bilingualism: Language and Cognition*, 18(2), 208–226.
- Westergaard, M. (2007). English as a mixed V2 grammar: Synchronic word order inconsistencies from the perspective of first language acquisition. *Poznan Studies in Contemporary Linguistics*, 43(2), 107–131.

## TEACHING KOREAN TO FOREIGN LEARNERS THROUGH CHILDREN'S SONGS

*Priya Sinha (Jawaharlal Nehru University, India)*

juhishinha2022@gmail.com

Children's songs are renowned for their rhythmic structure, repetitive lyrics, and engaging melodies, making them an ideal medium for enhancing language acquisition and cultural immersion. They serve as storehouses of the emotions passed down by generations, as well as show the trends in a language. This paper explores the pedagogical application of children's songs in teaching Korean to foreign learners.

The study begins by examining theoretical foundations that support the use of music in language education, emphasizing its role in developing linguistic competence, vocabulary acquisition, and pronunciation skills. It further investigates the specific adaptation of children's songs within Korean language instruction, analyzing methods of song selection, adaptation strategies, and their integration into curriculum design. This paper used mixed methods of research, using the children's songs as the primary text, through which the various learnings have been drawn, considering teaching grammatical structures, introducing cultural concepts, and stimulating communicative proficiency among foreign learners. A short survey of 40 undergraduate foreign learners was conducted to analyze their opinions on the adoption of children's songs for learning Korean, with the majority showing a positive response. Ultimately, this study contributes insights into innovative methodologies for teaching Korean as a foreign language, advocating for the incorporation of music-based activities to enrich language learning experiences across age groups.

### References:

- Jolly, Yukiko S. "The Use of Songs in Teaching Foreign Languages." *The Modern Language Journal* 59, no. 1/2 (1975): 11–14.
- Kim, Yung-Hee. "Teaching Korean Culture: Its Challenges and Significance." *The Korean Language in America* 2 (1997): 185–92.
- Koo, Eun-Hee. "TEACHING THE KOREAN LANGUAGE WITH MUSIC AND SONGS: THEORY AND PRACTICE." *The Korean Language in America* 5 (2000): 123–31.
- Staum, Myra J. "THE USE OF MUSIC TO TEACH FOREIGN LANGUAGE." *Contributions to Music Education*, no. 12 (1985): 31–41.
- Zinar, Ruth. "Reading Language and Reading Music: Is There a Connection?" *Music Educators Journal* 62, no. 7 (1976): 70–74.
- Yu, Yongsin. "Analysis and review of the history of Korean children's songs." Master's thesis, Tonga Univ (1995).

## GEOSPATIAL MAPPING OF ALASKA DENE LANGUAGES

*Gerad M. Smith (University of Alaska Anchorage, USA)*  
gmsmith2@alaska.edu

Many traditional Dene place names and associated mythology of Alaska and northern Canada seem to describe ecologies similar to the Pleistocene and early Holocene landscapes. This study describes our tests of perceived correlations between archaeological, ecological, and toponymic constructs of the past. We first created one of the largest multilingual digital atlases of traditional place names in Alaska and northwestern Canada. This database was then used to create groups of toponyms potentially associated with ancient ecological features, such as Pleistocene proglacial lakes. These place name groups are currently being used to develop archaeological explorations in central Alaska. This paper will present the preliminary results of these explorations.

## REGIONAL CONNECTIVITY BETWEEN SOUTH ASIA AND EURASIA THROUGH LANGUAGES: AN ULTIMATE LINGUISTIC INSTRUMENT TO GALVANIZE THE PROXIMITY

*Nuzhat Tariq (National Research Tomsk State University, Russia),*

*Faisal Javaid (Federal Urdu University of Arts, Sciences and Technology, Karachi, Pakistan)*

Nuzhattariq048@gmail.com

Languages are the most critical and crucial aspect of human development. It possesses the capability to bridge the gap between communities and to galvanize the proximity among them. Every region has been blessed with its own unique and distinctive regional language which carries a delicate and sophisticated cultural legacy. The Eurasian and South Asian region are among the pivotal players of the geopolitical canvas, having the most diversified linguistic spectrums. The notion, “regional connectivity” embraces the necessity of 21st century to instrumentalize the regional languages to foster regional connectivity. The propagation and a healthy exchange of regional languages between Eurasian and South Asian region can immaculately transform their socio-economic status and can expedite the collaborative ventures between them. This pro-active instrumentalization of regional languages can ease and elevate the flow of cultural exchange, trade, educational collaborations, multilingual media outlets, technology, people to people contact etc. This can also create a pragmatic and rationalist view based on greater regional cooperation is mandatory for greater prosperity for both regions. This research paper will delve into the comprehensive analysis of regional languages having the potential to encourage the social cohesion and inclusivity between both regions. This research paper will explore distinguished avenues for regional connectivity through regional languages by using qualitative and descriptive research with the application of liberalism as a theoretical perspective. Moreover, this research paper will shed light on certain imperative questions regarding regional languages as a catalyst for boosting regional connectivity; How the exchange of regional languages can revitalize the stalled trans-regional projects because of unrealistic geopolitical uncertainties and due to crumbling economies of respective countries? This research paper will further evaluate the obstacles in the way of linguistic approach for regional connectivity by carrying out the cost benefit calculation of each linguistic initiatives.

*Keywords:* Eurasia, South Asia, Regional Connectivity, Liberalism, Cultural Exchange, Trade, Goeconomics.



КРУГЛЫЕ  
СТОЛЫ

ROUND  
TABLES

1. ДИСКУССИЯ О ДЕНЕ-ЕНИСЕЙСКОЙ ГИПОТЕЗЕ  
В 2024

DISCUSSIONS ON THE DENE-YENISEIAN HYPOTHESIS  
IN 2024

Ведущий  
*Джеймс Кари*

Chairperson  
*James Kari*

---

- 1 *James Kari (University of Alaska Fairbanks, Emeritus, Alaska Native Language Center Fairbanks, AK, USA)*  
Time perspective argumentation and the Dene-Yeniseian Hypothesis
- 2 *Ben A. Potter (University of Alaska Fairbanks, AK, USA)*  
Integrated Model of Ancient Beringian and Dene Prehistory
- 3 *Anna Berge (University of Alaska Fairbanks, AK, USA)*  
Lexical-based evidence for prehistoric contact between Unangam Tunuu (Aleut) and Dene-Eyak
- 4 *Richard VanderHoek (Alaska State Archaeologist, Office of History & Archaeology, Anchorage, AK, USA)*  
Glacial Lake Atna: Spillways, high stands, and ecological implications
- 5 *Yuri Berezkin (Peter the Great Museum of Anthropology and Ethnography, Russia)*  
Eurasian-North American mythological links: regions compared
- 6 *Andrej A. Kibrik (Institute of Linguistics RAS, Russia)*  
Marginalia on J. Kari's LTDD, implications for a closely related language
- 7 *Will Norton (University of Texas Austin, USA)*  
Towards a Poetics of Language Change: Cultural Factors in Dena'ina Lexical Innovation
- 8 *Nikolai Zhuravlev (Institute of Philology Siberian Branch of RAS, Novosibirsk State University, Russia)*  
A project of a dictionary of Ket verbs with a full arrangement of morphological slots

## TIME PERSPECTIVE ARGUMENTATION AND THE DENE-YENISEIAN HYPOTHESIS

*James Kari (University of Alaska Fairbanks,  
Alaska Native Language Center Fairbanks, AK, USA)  
jmkari@alaska.edu*

Sapirian Time Perspective argumentation is well suited to discuss hypotheses that cross several scientific fields. Potter 2023 presents genomic plus archaeological data points on a series of small-scale maps of northeast Asia, Beringia, and North America (Figs. 3-9). Potter's temporal stages from 14k to 6k BP are similar to Kari's 2010 concepts "Dene/Athabaskan geolinguistic conservatism" and a slow chronology for Na-Dene in NW North America at 14kbp.

LTDD (Kari 2024) is a comprehensive record of the Dene language that integrates LT's cosmographic-environmental-grammatical concepts as well as LT's prolific mechanisms for Dene word formation. Several features of this Lexware band label dictionary promote research on Comparative Dene or Dene-Yeniseian.

Kari 2024, Append. H-2 provides evidence that at least seven Yeniseian ichthyonyms from the upper Yenisei Basin were brought into the middle Yukon River Basin and rearranged. Cognation within fish lexicon (also anatomical and landscape) implies a rapid initial movement of cohesive pre-Proto-(Na-)Dene bands in the late Pleistocene, without an intervening marine adaptation.

The search for ancient Eurasian hydronyms can include the proposed DY (Vajda 2022:229-230) \*dejx<sup>w</sup> Y. 'sandbar, shoal, river': westmost: Ob-Irtysh River Basin PY \*-tes, des 'river'; eastmost: Canadian Shield PD \*de·sh<sup>r</sup>. 'river'. Fig M-39 raises the question: were the Northern Dene hydronymic districts invented in Siberia?

R. VanderHoek discusses the Susitna R-to-Copper R drainage shift of Glacial Lake Atna. Kari 2019 presents "The Nen' Yese' Ensemble", a group of about twenty hydrologically informative rule-driven Ahtna/ Dene place names that were coined by eyewitnesses to the Susitna R-to-Copper R drainage shift in the first half of the 11th millennium. Alaska Dene place names can be more than 10 millennia in age, yet can be reliably analyzed at underlying and surface levels.

**Lower Tanana and Middle Tanana work in 2017–2019 was funded by National Science Foundation #1664455 (BCS), "Linguistic and Ethnographic Investigations of Place Names and Narratives in Two Alaska Dene Languages: Lower Tanana and Middle Tanana" to ANLC.**

**Since 2017 Dena'ina language work has been funded by contracts to Kari from Kenaitze Indian Tribe and Dena'ina Language Institute.**

## INTEGRATED MODEL OF ANCIENT BERINGIAN AND DENE PREHISTORY

*Ben Potter (University of Alaska Fairbanks, AK, USA)*

bapotter@alaska.edu

Since Dene-Yeniseian was proposed by Vajda in 2008, a transformation of our understanding of the global past occurred, primarily in the context of the growth of human genomic analyses after ~2018. The sample size of ancient individuals has increased exponentially since then, allowing for more detailed models of population diversification, migration, and admixture. Here, I integrate the archaeological and genetic patterns of northeast Asia and northwest North America to offer plausible models for Dene-Yeniseian prehistory and contact.

**LEXICAL-BASED EVIDENCE FOR PREHISTORIC CONTACT  
BETWEEN UNANGAM TUNUU (ALEUT) AND DENE-EYAK**

*Anna Berge (University of Alaska Fairbanks AK, USA)*  
amberge@alaska.edu

It has long been thought that there are no more than a handful of borrowings from Dene languages into the Eskaleut languages, and that the resistance to borrowing might be a function of the differences in word-building between the two language families. With advances in our understanding of the sequence and timing of human migrations to Alaska, however, and increasing understanding of the nature of the divergence between Unangam Tunuu and the Yupik and Inuit languages, it is worth reexamining these assumptions. In this paper, I present evidence for much more widespread shared terminology between Unangam Tunuu and Dene, as well as evidence for the regular adaptation of Dene phonemes into Unangam Tunuu.

**GLACIAL LAKE ATNA: SPILLWAYS, HIGH STANDS,  
AND ARCHAEOLOGICAL IMPLICATIONS**

*Richard VanderHoek (Alaska State Archaeologist,  
Office of History & Archaeology, Anchorage, AK USA)  
richard.vanderhoek@alaska.gov*

GLA archaeological work in the Copper River Basin is based on three main questions: 1) when was the lake in existence in relation to the human occupation of southern Alaska, 2) what was the lake elevation during this time, and 3) where above this paleoshoreline should we look for archaeological sites? This presentation will address these questions presenting current spillway and paleoshoreline data, the role of isostatic rebound in GLA shoreline identification, probable paleo-resources available, and what all this suggests for modeling GLA-related archaeological surveys in the Copper River Basin.

## EURASIAN-NORTH AMERICAN MYTHOLOGICAL LINKS: REGIONS COMPARED

*Yuri Berezkin (Peter the Great Museum of Anthropology & Ethnography, Russia)*  
berezkin1@gmail.com

Considering 215 narrative episodes which are found in three or more traditions in both North and South America, most of the links are either across the Indo-Pacific border of Asia (166) and Far East (99) or in Western (127) and Central (76) Eurasia. The lowest numbers are for Western (47) and Eastern (32) Siberia. For those motifs that in the New World are known only in North America (95), the portion of Siberian links is greater (41 for Western and 41 for Eastern Siberia), the Indo-Pacific links are rare (27) while the number of the Western Eurasian links remains high (58). For the Eskimo (85 motifs for the Eastern Inuit and the same number for the Yupik and the Inupiat) most of the links are among the Amerindian, Indo-Pacific and Western Eurasian traditions, the Siberian links are few. The Algonkians (and partly the Iroquois) demonstrate those Eurasian links that are typically absent in other parts of the New World. These are some episodes of the trickster stories and those versions of the Magic Flight theme according to which the objects thrown by heroes and transformed into obstacles are the comb and the whetstone (in America, the last variant is also known across the Northwest Coast). For those motifs that are peculiar for the Athabaskans and find parallels in the Old World most of the parallels are in the Altai-Sayan region, or in traditions that had historical relations with this part of Siberia. There is no doubt that since LGM, narrative traditions of Siberia experienced much greater transformation than the Western Eurasian and East Asian – Southeast Asian ones.



## MARGINALIA ON JAMES KARI'S LOWER TANANA DENE DICTIONARY: IMPLICATIONS FOR A CLOSELY RELATED LANGUAGE

*Andrej A. Kibrik (Institute of Linguistics, RAS, Lomonosov Moscow State University, Russia)*  
aakibrik@iling-ran.ru

James Kari has produced several major dictionaries of Alaskan Athabaskan (Dene) languages. The latest of these is the Lower Tanana dictionary, published in 2024. This dictionary generally follows the format developed by Kari over the decades and already implemented in his earlier dictionaries. However, the Lower Tanana dictionary is marked by an undated conceptual system taking into account recent developments in Dene linguistics. In this talk I am going to mention several of the improvements that I find important in the Lower Tanana dictionaries compared to Kari's earlier work. Also, I am going to connect my perception of the Lower Tanana dictionary to my own descriptive work on Upper Kuskokwim. Upper Kuskokwim probably is the closest relative of Lower Tanana among all Alaskan Athabaskan languages. So, the new dictionary is very helpful for my own work, substantially amplifying the grammatical and lexical analysis of Upper Kuskokwim. I am going to present several examples of how the resources developed for a language can be beneficial for a study of a closely related language.

**TOWARDS A POETICS OF LANGUAGE CHANGE:  
CULTURAL FACTORS IN DENA'INA LEXICAL INNOVATION**

*Will D. Norton (University of Texas Austin, USA)*  
willdnorton@gmail.com

Dena'ina, a Northern Dene language of Southcentral Alaska, has long been considered remarkable for its lexical divergence from other Dene languages. Dena'ina boasts both the largest number of loanwords and the largest number of internally innovated lexical items of any Dene language, a phenomenon which Kari (1975, 1993, 2021) terms “tabooistic innovation.” These innovations are particularly unusual for their abundance in core vocabulary areas often considered cross-linguistically stable (Kari 2021, Snoek 2015). While the phrase “tabooistic innovation” suggests a cultural impact on the Dena'ina lexicon, the specifics of these cultural factors remain to be clarified. This paper examines testimony from expert Dena'ina speakers past and present and reflects on their implications for Dena'ina historical linguistics. Rather than a monolithic process of replacing taboo words with innovations, what emerges from these elders' perspectives is a multiplicity of linguistic practices, “tabooistic” and otherwise, that intersect with forms of speech play and verbal art in a multilingual setting. Such practices can form the basis for what I call a “poetics of language change,” which highlights forms of creative self-expression that both shape and respond to linguistic evolution. While this approach is necessarily rooted in highly particular contexts, it may have relevance for a broader account of Dene-Yeniseian historical linguistics.

A PROJECT OF A DICTIONARY OF KET VERBS WITH A FULL ARRANGEMENT OF MORPHOLOGICAL SLOTS

Nikolai Zhuravlev (Institute of Philology, Siberian Branch of RAS, Novosibirsk State University, Russia)  
n.zhuravlev1@g.nsu.ru

Ket verbs are characterized by polysyntheticism (to 10 morphemes in word form), fuzzy meanings of lexical morphemes, polypersonal conjugation, and incorporation. Finite verbs' morphological slots, or positions (see Figure 1) were described by E. Vajda, whereafter, it became possible and necessary to have dictionaries that are based on the structure of Ket verbs.

Figure 1

| P8                                                                          | P7                                                                                                   | P6  | P5                                                   | P4                                            | P3                                                         | P2                        | P1                                                    | P0                                                                  | P-1                                                   |
|-----------------------------------------------------------------------------|------------------------------------------------------------------------------------------------------|-----|------------------------------------------------------|-----------------------------------------------|------------------------------------------------------------|---------------------------|-------------------------------------------------------|---------------------------------------------------------------------|-------------------------------------------------------|
| AGR <sup>16</sup><br>or<br>thematic<br>valence<br>reducing<br>affix<br>(da) | 1) left<br>semantic<br>head<br>(action<br>nominal)<br>or<br>2) noun,<br>adj,<br>or<br>adverb<br>root | AGR | thematic<br>consonant<br>(k, t, d, n,<br>h, q, etc.) | conjugation<br>prefix<br>(a/o~s)<br>or<br>AGR | AGR<br>or<br>thematic<br>non-<br>agreement<br>affix<br>(b) | aspect<br>marker<br>(n~l) | AGR<br>or<br>thematic<br>valence<br>reducing<br>affix | 1) right<br>semantic<br>head<br>or 2)<br>aspect/voice<br>auxiliary) | AGR<br>(in<br>verbs<br>that use<br>P8 for<br>subject) |

Figure 10. Lexical features of Ket finite verb structure

To date, such dictionaries include [1] and [2]. There, verbs are listed in the form of “lexical formulas” composed of lexical (P8, P7, P5, P4, P0) and grammatical (P2) morphemes, in [1] positions of actant morphemes (P8, P6, P4, P3, P1, P-1) are included in lexical formulas, too.

Verbs in [1] are arranged according to the P0-families principle. [2] covers significantly more material than [1], but morphological analysis of the latter appears complicated due to the alphabetical order of the dictionary entries. Here, only verbs with root in P7 combine in “families”, whereas both the count and positions of non-root morphemes are ignored.

The goal of my project is to create a positionally orderable version of [2], that is, a tool for sorting the entire array of Ket verbs with respect to any lexical and grammatical order, as well as the type of conjugation, aspect, and diathesis. The creation of such a dictionary will open up a wide field for research into the Ket verb’s morphotactics, and ways of expressing grammatical meanings. This will provide a tool for searching for minimal pairs, or for clarifying the meanings of verbs not included in published dictionaries.

References

1. Butorin, S.S. 1994. Opisaniye morfologicheskoy struktury finitnoy glagol'noj slovoformy ketskogo jazyka s ispol'zovaniem metodiki poriadkovogo chleneniya [A Description of the Morphological Structure of the Ket Finite Verb Form Using the Morpheme Ordering Method: Candidate Degree Dissertation Abstract]. Novosibirsk.
2. Kotorova, Elizaveta & Andrey Nefedov. 2015. Comprehensive Dictionary of Ket. Munich: LINCOM.

3. Reshetnikov, K. Ju. & G.S. Starostin. 1995. Struktura ketskoj glagol'noj slovoformy [The structure of the Ket verb]. In *Ketskij sbornik. Lingvistika*, ed. S.A. Starostin. 7–121.
4. Vajda, Edward J. 2000. Aktantnye spriazhenija v glagole ketskogo jazyka [Actant conjugations in the Ket verb]. *Voprosy jazykoznanija* 67(3). 21–41.
5. Vajda, Edward & Marina Zinn. 2004. Morphological dictionary of the Ket verb. Tomsk.
6. Werner, H. 1997. *Die ketische Sprache*. Wiesbaden: Otto Harrassowitz.

2. МЕХАНИЗМЫ СОВРЕМЕННОГО РЕЧЕВОГО ВЗАИМОДЕЙСТВИЯ:  
ВЕЖЛИВОСТЬ И АГРЕССИЯ

MECHANISMS OF MODERN SPEECH INTERACTION:  
POLITENESS AND AGGRESSION

Ведущий  
*Игорь Алексеевич Шаронов*

Chairperson  
*Igor A. Sharonov*

|   |                                                                                                                                                                                                                |                                                                                                                                                                                                |
|---|----------------------------------------------------------------------------------------------------------------------------------------------------------------------------------------------------------------|------------------------------------------------------------------------------------------------------------------------------------------------------------------------------------------------|
| 1 | <i>Максим Анисимович Кронгауз (НИУ «Высшая школа экономики», Российский государственный гуманитарный университет)</i><br>Речевой этикет и антивежливость                                                       | <i>Maxim A. Krongauz (HSE University, Russian State University for the Humanities, Russia)</i><br>Speech etiquette and anti-politeness                                                         |
| 2 | <i>Оксана Сергеевна Иссерс (Государственный институт русского языка имени А. С. Пушкина, Омский государственный университет имени Ф. М. Достоевского)</i><br>Такт и бестактность в общении врачей с пациентами | <i>Oxana Issers (F. M. Dostoevsky Omsk State University, Pushkin State Russian Language Institute, Russia)</i><br>Tact and tactlessness in the doctor's communication with patients            |
| 3 | <i>Наталья Георгиевна Брагина (Государственный институт русского языка имени А. С. Пушкина)</i><br>Типология экспрессивных отказов: иронические речевые клише на русском языке                                 | <i>Natalia Bragina (Pushkin State Russian Language Institute, Russia)</i><br>The typology of expressive refusals: Russian ironic speech clichés                                                |
| 4 | <i>Борис Юстинович Норман (независимый исследователь, 1968-2021 профессор Белорусского государственного университета)</i><br>Русское молчание: функциональный диапазон от восхищения до негодования            | <i>Barys Norman (independent researcher, 1968-2021 professor at the Belarusian State University, Republic of Belarus)</i><br>Russian Silence: Functional Range from Admiration to Indignation  |
| 5 | <i>Игорь Алексеевич Шаронов (Государственный институт русского языка имени А. С. Пушкина, Российский государственный гуманитарный университет)</i><br>Проект словаря современного русского речевого этикета    | <i>Igor A. Sharonov (Pushkin State Russian Language Institute, Russian State University for the Humanities, Russia)</i><br>Draft of the learning dictionary of modern Russian speech etiquette |

## РЕЧЕВОЙ ЭТИКЕТ И АНТИВЕЖЛИВОСТЬ

М.А. Кронгауз (НИУ «Высшая школа экономики»)

mkronhaus@yandex.ru

В докладе рассматривается понятие «антивежливости» в сопоставлении с понятиями «вежливость», «невежливость» и «грубость», а также определяется его место в соотношении к речевому этикету. Предлагается определять антивежливость не как несоблюдение правил речевого этикета, а как особые регулярные речевые средства, выражающие агрессию по отношению к адресату. Для антивежливости характерна не только регулярность средств, но и их осознанное использование с целью обидеть или оскорбить собеседника.

Обсуждаются функции этикета, иначе называемые его значениями, среди которых выделяются общие и частные.

- Общее значение (соблюдение этикета в целом)
- «Я знаю этикет (я свой)»
- «Я согласен подчиняться правилам (я не агрессивен)»
- Частное значение (соблюдение этикета в конкретной ситуации с конкретным собеседником)
- «Я устанавливаю наши отношения»
- «Я подтверждаю наши отношения»
- «Я согласен на предлагаемые отношения»

Общие значения характеризуют речевой этикет в целом, а частные – речевой этикет в конкретных коммуникативных ситуациях.

Также в докладе анализируются различные типы нарушений речевого этикета и возникающие в результате этого коммуникативные эффекты, например выражение пассивной речевой агрессии (отказ от ожидаемого приветствия и под.) или отказ от предлагаемых отношений.

Понятие антивежливости раскрывается через анализ характерных для нее речевых средств, в частности пейоративов. Далее обсуждаются этнофолизмы (пейоративные этнонимы) и способы измерения их оскорбительности, описанные в статьях [Кронгауз, Сомин 2024]. [Громенко, Кронгауз 2025].

### Литература

- Кронгауз М. А., Сомин А. А. Экспрессивные этнонимы: систематизация и оценка // Acta Linguistica Petropolitana. Труды Института лингвистических исследований. 2024. Т. 20. Ч. 1. С. 143-186.
- Громенко Е. С., Кронгауз М. А. Негативный сдвиг в оценке этнонима: гипотеза контекстной обусловленности и инструменты измерения // Шаги/Steps. 2025. Т. 11. № 1 (в печати).

## ТАКТ И БЕСТАКТНОСТЬ В ОБЩЕНИИ ВРАЧЕЙ С ПАЦИЕНТАМИ

*О.С. Иссерс (Омский государственный университет имени Ф.М. Достоевского,  
Институт русского языка имени А.С. Пушкина)  
isserso@mail.ru*

В фокусе исследования находятся конфликтогенные факторы в общении врача с пациентом, обусловленные коммуникативными причинами. Они могут быть связаны с проблемами использования языкового кода и несоблюдением коммуникативных и этических норм, нарушением права пациента на информацию о состоянии здоровья, которые включают, в частности, объем и состав такой информации, а также формы ее предоставления. Обсуждаются приемы вербализации информации о состоянии здоровья пациента с учетом требований доступности и деликатности.

Эмпирическая база сформирована методом глубинного интервью с медицинскими работниками, направленных на выявление конфликтогенных факторов общения с пациентами. К их числу относятся: 1) выбор языкового кода, обеспечивающего доступность информации; 2) объем (состав) информации, с учетом обязательных и факультативных компонентов, 3) деликатность / неделикатность в сообщении травмирующей информации и неблагоприятного прогноза заболевания; 4) качество обратной связи врача с пациентом.

Для проведения интервью был разработан опросный лист, позволяющий получить не только утвердительные или отрицательные ответы о наличии определенных коммуникативных сбоев, но и развернутые примеры конфликтогенных коммуникативных ситуаций.

В результате исследования сделаны выводы, позволяющие лингвистически интерпретировать коммуникативные неудачи, возникшие в процессе общения врачей с пациентами. Это дает основания для разработки критериев коммуникативных нарушений, потенциально конфликтогенных и имеющих правовые последствия.

**Исследование выполнено за счет гранта Российского научного фонда № 23-18-00238 «Лингвистические механизмы социального взаимодействия: категория вежливости в словаре и дискурсе»,  
<https://rscf.ru/project/23-18-00238/>**



## ТИПОЛОГИЯ ЭКСПРЕССИВНЫХ ОТКАЗОВ: ИРОНИЧЕСКИЕ РЕЧЕВЫЕ КЛИШЕ В РУССКОМ ЯЗЫКЕ

Н.Г. Брагина (Институт русского языка имени А.С. Пушкина)  
natasha\_bragina@mail.ru

Под *речевым клише* понимаются одно- и многословные диалогические единицы, устойчиво и стереотипно воспроизводимые, выступающие в качестве иницилирующей или ответной реплики, прагматически связанные с конкретным речевым актом и с конкретным классом коммуникативных ситуаций. В докладе будут рассмотрены речевые клише, используемые при спонтанном экспрессивном отказе. Коммуникативная ситуация определяется следующим образом: ‘адресант (тот, кто отказывает) выражает свое категорическое нежелание исполнить просьбу / требование адресата (тот, кому отказывают), демонстрируя в процессе отказа сильные негативные эмоции (злость, раздражение, возмущение)’.

Экспрессивные отказы могут подразделяться на прямые отказы (*Нетушки! И не подумаю! Ни за что! И речи быть не может (!) Избавь(те) (!) Уволь(те)(!)*) и отказы-отношения (*Спешу и падаю (!) Разбежался (!) Слуга покорный (!)*). В первом случае объектом эмоционального реагирования адресанта становится сама просьба, а ее следствием – категорический отказ, во втором – отказ совмещается с выражением негативного отношения к адресату, формируемого с помощью иронии. Отказ-отношение служит поводом для демонстрации превосходства над адресатом: оскорбление, унижение его, издевка над ним.

Отказы-отношение, выраженные при помощи сформированных с помощью иронии речевых клише, наиболее полно воплощают в себе модель речевой агрессии. Уже сама ситуация отказа создает угрозу социальному лицу адресата: в некоторых культурах принято в случае отказа употреблять максимально смягченные формы. При отказе-отношении в дополнение к собственно отказу происходит также целенаправленное агрессивное воздействие на социальное лицо адресата. Таким образом, иронические речевые клише, используемые при отказе, могут быть определены как дважды ликоугрожающие. Они занимают центральное положение в лексиконе антивежливости. В связи с этим встает вопрос об иронии как механизме образования подобных речевых клише и о продуктивных моделях «клишеобразования». Перечислим некоторые из них.

‘Гиперболизированная демонстрация адресантом усердия и скорости выполнения просьбы’: *Бегу и спотыкаюсь; Все дела брошу; Ну уж завтра; Только / Ща шнурки поглажу; Ща / Щас; Спешу и падаю; Только штаны подтяну; Разбежался; Разлетелся; Разогнался.*

‘Гиперболизированная демонстрация адресантом желания, твердого намерения выполнить просьбу, благодарность за просьбу’: *Благодарю покорно / покорно благодарю(!); Всю жизнь мечтал(а)(!); Как же(!); Очень надо / нужно(!); Слуга покорный(!).*

‘Совет адресату должным образом подготовиться к исполнению просьбы’: *Губу закатай(!); Держи карман (шире)(!).*

Иронические речевые клише фиксируются в текстах с середины XX века. Это отражено в национальном корпусе русского языка. В более ранних текстах они либо вообще не встречаются, либо встречаются крайне эпизодически. Таким образом, это – относительно новое явление. Отдельно следует также отметить, что в силу стереотипности и однозначности самих иронических клише использование их при отказе не привносит в коммуникацию элементы иронии.

В ситуации дружеского общения иронические клише выступают маркером неформального общения и не выражают агрессию, но это – универсальный принцип.

## ROUND TABLES

Практически любая лексическая единица, имеющая (потенциальную) отрицательную оценку, смягчается в ситуациях: 1) я-отношений – названия самого себя (*Я шоколадный заяц, я ласковый мерзавец; Какая я идиотка!*); 2) ты-отношений между близкими людьми (*Здравствуй, собака!* – обращение А.П. Чехова в письме к О.Л. Книппер-Чеховой).

Лексикон антивежливости богат единицами, выражающими экспрессию. Важным механизмом его формирования является ирония, «запускающая» в ситуации отказа механизм речевой агрессии.

**Данное исследование выполняется за счет гранта Российского научного фонда № 23-18-00238, <https://rscf.ru/project/23-18-00238/>  
The reported study is funded by RSF, Project 23-18-00238, <https://rscf.ru/en/project/23-18-00238/>**

## РУССКОЕ МОЛЧАНИЕ: ФУНКЦИОНАЛЬНЫЙ ДИАПАЗОН ОТ ВОСХИЩЕНИЯ ДО НЕГОДОВАНИЯ

*Б.Ю. Норман (Минск, Беларусь)*  
boris.norman@gmail.com

В последнее время феномен молчания привлекает специальное внимание лингвистов. Некоторые исследователи (В. Штадлер, А. Штайде, Я. Рокошова, М. Эфрат и др.) рассматривают избыточную паузу в диалоге как речевое средство – наряду с междометиями и другими языковыми единицами.

Акт молчания (пауза), действительно, способен выразить широкий диапазон эмоций: от категорического (агрессивного) неприятия до абсолютного одобрения (восхищения). Но именно его амбивалентность («молчание – плохой знак») требует от говорящего использования дополнительных средств – жестов и мимики. Отдельная проблема – отграничение молчания как симптома (природного неконтролируемого явления) от молчания как сигнала (знака, имеющего коммуникативную цель).

Доклад строится в основном на материале русской драматургии XX века (М. Булгаков, Е. Шварц, В. Розов, А. Вампилов, А. Володин, Л. Петрушевская, Н. Коляда и др.). Анализируются авторские ремарки, прямо или описательно (перифрастически) свидетельствующие о паузе в диалоге. Делается попытка вскрыть их природу в социо- и психолингвистическом аспектах. Если в реальной жизни пауза в разговоре может быть чистым симптомом – произвольным проявлением какой-то эмоции, состояния, отношения, то в текстах пьес молчание семантизируется – становится знаком, подлежащим интерпретации. Драматург идет в этом отношении навстречу читателю и зрителю, снабжая паузу дополнительным текстовым разъяснением.

В докладе говорится о разных уровнях восприятия и понимания текстовой единицы – высказывания. Первый уровень понимания – это собеседник, адресат реплики. Второй уровень, если речь идет о сценическом произведении, – это режиссер и актеры, задействованные в спектакле. Третий уровень – это присутствующий в зале зритель, «наадресат», по М.М. Бахтину, который и является получателем «окончательного смысла». Расхождения в этих уровнях могут приводить к ситуациям, когда адресату реплики смысл ее понятен, а зритель теряется в догадках. И наоборот: бывает, что «наадресат» уже все понял, а собеседник на сцене переспрашивает, уточняет смысл высказывания. Это касается и акта молчания.

Молчание чрезвычайно амбивалентно и полифункционально. Но в целом оно оценивается носителем языка скорее отрицательно. Дело в том, что темп речи и структура диалога подчиняется определенным коммуникативным стандартам, и замедление первого или нарушение второго вызывает у партнера неудовольствие, раздражение, требование мотивировать задержку речи (материал русской драматургии дает тому множество примеров). Однако универсальность этого вывода ставится под сомнение многочисленными исследованиями, свидетельствующими о национальной специфике речевой деятельности: по-видимому, каждый социум находит молчанию свое место в коммуникативных стандартах.

## ПРОЕКТ УЧЕБНОГО СЛОВАРЯ СОВРЕМЕННОГО РУССКОГО РЕЧЕВОГО ЭТИКЕТА

*И.А. Шаронов (Институт русского языка имени А. С. Пушкина,  
Российский государственный гуманитарный университет)  
igor\_sharonov@mail.ru*

Речевой этикет и его стереотипные формулы – важный компонент диалогической речи, служащий для поддержания вежливого и гармоничного в целом взаимодействия двух и более коммуникантов. Описание формул русского речевого этикета началось в 60-е годы в работах специалистов русского языка как иностранного: работах А.А. Акишиной и Н.И. Формановской. Был составлен первый справочник «Русский речевой этикет» для иностранных студентов, в котором доминировали советские формальные и официальные формулы. За прошедшие полвека произошла радикальная смена социального устройства и естественное устаревание многих этикетных формул. Позднее изданный Словарь русского речевого этикета А.Г. Балакая содержит большое количество этикетных формул XX века, многие из них также устаревшие и диалектные.

Особенностью устной коммуникации XXI века в России является значимая смена этикетных форм по сравнению с коммуникацией XX века; сужение области использования формального стиля; сильное давление на узус молодежного жаргона через интернет-общение, телевидение и радиовещание.

Данные факторы не могли не оказать влияния на современный речевой этикет.

Современные этикетные формулы – предмет исследования многих лингвистов, журналистов и интересующихся проблемами языка блогеров (см. работы В.Е. Гольдина, М.А. Кронгауза, И.А. Стернина, М.А., Р. Ратмайр, И.В. Фуфаевой и др.). Эти работы носят общетеоретический, описательный или научно-популярный характер. Проблема составления учебного словаря современного русского речевого этикета в общеобразовательных целях представляется своевременной и актуальной.

В проекте составления Учебного словаря современного русского речевого этикета участвуют студенты и магистранты РГГУ. Материал для словаря собирается из Национального корпуса русского языка и интернет-ресурсов.

В отличие от предыдущих словарей и пособий, рассматривающих этикетные формулы как единичные речевые акты, представленная модель Словаря рассматривает всю этикетную ситуацию, то есть микродиалог двух собеседников. Заметную часть словника составляют этикетные ответные реплики в их дискурсивно-прагматической взаимосвязи с иницилирующей этикетной репликой, например: извинение и ответ на извинение, благодарность и ответ на благодарность, жалоба и утешение / подбадривание и т. д. Ввиду учебного характера Словаря устаревшие и диалектные формулы речевого этикета в словник не войдут. Описание этикетных формул включает социолингвистическую, прагматическую и жестово-мимическую информацию использования языковых единиц.

Представляется, что Учебный словарь современного русского речевого этикета будет интересен и полезен для иностранных студентов, изучающих русский язык, а также для всех, кого интересует современная русская коммуникация.

Данное исследование выполняется за счет гранта Российского научного фонда № 23-18-00238, <https://rscf.ru/project/23-18-00238/>

The reported study is funded by RSF, Project 23-18-00238, <https://rscf.ru/en/project/23-18-00238/>

### 3. ЛАТИНСКИЕ И ГРЕЧЕСКИЕ ТЕКСТЫ В ФОРМИРОВАНИИ ЕВРАЗИЙСКОГО КУЛЬТУРНОГО ПРОСТРАНСТВА

#### LATIN AND GREEK TEXTS IN THE FORMATION OF THE EURASIAN CULTURAL SPACE

Ведущий

*Николай Николаевич Казанский*

Chairperson

*Nikolai N. Kazansky*

|   |                                                                                                                                                                                                                                                                                                                                                 |                                                                                                                                                                                                                                                                                                  |
|---|-------------------------------------------------------------------------------------------------------------------------------------------------------------------------------------------------------------------------------------------------------------------------------------------------------------------------------------------------|--------------------------------------------------------------------------------------------------------------------------------------------------------------------------------------------------------------------------------------------------------------------------------------------------|
| 1 | <i>Николай Николаевич Казанский<br/>(Институт лингвистических исследований РАН)<br/>Роль текста в формировании ареалов<br/>евразийского пространства</i>                                                                                                                                                                                        | <i>Nikolai N. Kazansky (Institute for<br/>Linguistic Studies RAS, Russia)<br/>Text as a decisive factor in the formation of<br/>the Eurasian cultural area</i>                                                                                                                                   |
| 2 | <i>Александр Васильевич Подосинов<br/>(Институт всеобщей истории РАН,<br/>Московский государственный<br/>университет имени М. В. Ломоносова,<br/>Петрозаводский государственный<br/>университет)<br/>Представления о границе между<br/>Европой и Азией от античности до<br/>наших дней (к вопросу о членении<br/>евразийского пространства)</i> | <i>Alexandr V. Podosinov (Institute of<br/>General History RAS, Lomonosov Moscow<br/>State University, Petrozavodsk State<br/>University, Russia)<br/>Ideas about the border between Europe and<br/>Asia from antiquity to the present day (on<br/>the issue of dividing the Eurasian space)</i> |
| 3 | <i>Милена Всеволодовна Рождественская<br/>(Санкт-Петербургский<br/>государственный университет)<br/>Древнерусская книжность на<br/>международных путях</i>                                                                                                                                                                                      | <i>Milena V. Rozhdestvenskaja (St Petersburg<br/>University, Russia)<br/>Old Russian literacy on the international<br/>roads</i>                                                                                                                                                                 |
| 4 | <i>Анна Абрамовна Пичхадзе (Институт<br/>русского языка имени<br/>В.В. Виноградова РАН)<br/>О влиянии греческого языка на<br/>древнерусский</i>                                                                                                                                                                                                 | <i>Anna A. Pichkhadze (Vinogradov Russian<br/>Language Institute RAS, Russia)<br/>On the influence of the Greek language on<br/>Old Russian</i>                                                                                                                                                  |
| 5 | <i>Светлана Михайловна Толстая<br/>(Институт славяноведения РАН)<br/>Христианское и языческое в<br/>славянской народной культуре</i>                                                                                                                                                                                                            | <i>Svetlana M. Tolstaja (Institute<br/>of Slavic Studies RAS, Russia)<br/>Christian and pagan in Slavic folk culture</i>                                                                                                                                                                         |

## ROUND TABLES

- |   |                                                                                                                                                                                                                               |                                                                                                                                                                                   |
|---|-------------------------------------------------------------------------------------------------------------------------------------------------------------------------------------------------------------------------------|-----------------------------------------------------------------------------------------------------------------------------------------------------------------------------------|
| 6 | <p><i>Дмитрий Афанасьевич Яламас</i><br/>(<i>Посольство Греции</i><br/><i>в Москве, советник по культуре</i>)<br/>Об одном из самых ранних переводов<br/>текста древнегреческой литературы на<br/>церковнославянский язык</p> | <p><i>Dimitris Yalamas (Greek Embassy in</i><br/><i>Moscow)</i><br/>About one of the earliest translations of a<br/>text of Ancient Greek literature into Church<br/>Slavonic</p> |
| 7 | <p><i>Максим Львович Кисилиер (Санкт-</i><br/><i>Петербургский государственный</i><br/><i>университет, Институт</i><br/><i>лингвистических исследований РАН)</i><br/>Греки в России и в Советском Союзе</p>                   | <p><i>Maxim Kisilier (Saint Petersburg</i><br/><i>University, Institute for Linguistic Studies</i><br/><i>RAS, Russia)</i><br/>Greeks in Russia and in Soviet Union</p>           |

## РОЛЬ ТЕКСТА В ФОРМИРОВАНИИ АРЕАЛОВ ЕВРАЗИЙСКОГО ПРОСТРАНСТВА

*Н.Н. Казанский (Институт лингвистических исследований РАН)*

*nickkazansky@gmail.com*

В докладе планируется рассмотреть основные этапы формирования Евразии как единого культурного пространства, ориентируясь на письменные данные. Переосмысление слогового письма в алфавитное и его использование в Греции и Малой Азии; развитие арамейского письма в слоговые письменности древней Индии (кхароштхи, брахми, деванагари) и далее, с приходом буддизма в области Китайского Туркестана — в тохарский алфавит.

Взаимодействие греческой, римской и местных культур Средиземноморья и причерноморских территорий и единство, основанное на крупнейших достижениях Римской империи, включая систему школьного образования, сыграло важнейшую роль в культурном объединении огромных территорий на западе и в центре Европы. Византия продолжила культурную экспансию, в частности, ведя активную политику среди славянских народов. Лингвистические данные подтверждают известные факты взаимодействия восточного и западного христианства в проповеди Евангелия, а наблюдения последних лет говорят о непосредственном влиянии на славянскую культуру результатов христианизации германских племен, проводившейся Карлом Великим.

Не менее важными этапами для превращения евразийского пространства в единое культурное целое были неоднократные переселения народов, шедшие обычно с востока на запад.

Как можно думать, чрезвычайно важную роль в процессе культурного взаимодействия играли священные тексты, относящиеся к т. н. «авраамической традиции», но не менее важны были для ряда ареалов буддийские тексты.

Развитие восточных территорий России, в первую очередь Сибири и Дальнего Востока, в сфере промышленного производства и торговли происходило на протяжении четырех последних веков.

Со второй половины XIX века в Сибири создаются не только народные школы, реальные училища и гимназии, но даже университеты, а в XX веке и научные институты. В этом развитии культуры велика была роль образовательных систем, уже опробованных и принятых в Европе.

Это движение не ограничилось границами России: можно вспомнить о русской иммиграции в Китае, где также выработке единого культурного и языкового пространства способствовало распространение традиционных для русской культуры текстов, которые должны рассматриваться как фундамент формирования евразийского пространства.

Сложное взаимодействие разнообразных традиций демонстрирует, насколько важна была роль текста в становлении взаимопонимания и культурного взаимопроникновения на просторах евразийского пространства. Непростые пути развития взаимоотношений показывают, какие трудности предстоит преодолеть в будущем и насколько важным является внимание к традиционным текстам, их осмыслению и поддержанию на должном уровне филологической культуры в нашем обществе.



## ПРЕДСТАВЛЕНИЯ О ГРАНИЦЕ МЕЖДУ ЕВРОПОЙ И АЗИЕЙ ОТ АНТИЧНОСТИ ДО НАШИХ ДНЕЙ (К ВОПРОСУ О ЧЛЕНЕНИИ ЕВРАЗИЙСКОГО ПРОСТРАНСТВА)

*А.В. Подосинов (Институт всеобщей истории РАН,  
Московский государственный университет имени М. В. Ломоносова,  
Петрозаводский государственный университет)  
podossinov@mail.ru*

Античная география знала несколько теорий членения материков на Африку (Ливию), Азию и Европу.

Естественное желание видеть границу между ними, проходящую по водным объектам, в полной мере осуществилось в границе между Европой и Африкой (Гибралтарский пролив). Попытки провести такие же водные границы между Европой и Азией, с одной стороны, и Азией и Африкой, с другой, натолкнулись на естественные препятствия. Так, Нил и Танаис (совр. Дон), объявленные границами между этими материками, будучи реками, не могли стать полноценными разделителями двух огромных массивов суши, поскольку не протекали «от моря до моря». Античным авторам приходилось придумывать возможные выходы из этой сложной ситуации. Так, границей между Европой и Азией сначала был объявлен Фасис (совр. Риони), который якобы соединял Черное море с Северным океаном, и тогда граница между этими материками шла по водной артерии. Позже, когда границей между Европой и Азией был «назначен» Танаис (Дон), не прекращались попытки увидеть его соединение с Северным океаном, что делало Европу совершенным островом. Также и Нил иногда объявлялся текущим «от моря до моря», чтобы аргонавты или Ио, пройдя вдоль Индийского океана, могли войти в Нил и по нему добраться до Средиземного моря. Когда стало окончательно ясно, что ни Нил, ни Танаис не могут быть полноценными границами материков, стали возникать теории «перешейков» между ними, где Нил и Танаис (или Фасис) играли второстепенную роль, будучи одной из сторон такого перешейка.

В результате границу между Африканским материком и Азией стали проводить по Суэцкому перешейку, а перешейком между Европой и Азией одни авторы (например, Птолемей) объявляли местность между истоком Танаиса и Северным океаном, и тогда Европа доходила на востоке только до Дона. Другие же (например, Эратосфен, Дионисий Перизгет и Агафемер, возможно, Страбон) – видели границу в перешейке между Черным и Каспийским морями, и тогда Европа доходила до Волги, которая рассматривалась как устье Каспия, понимаемого как залив Северного океана. Иногда границу между Европой и Азией проводили от Каспийского моря через Сырдарью на восток до Тихого океана (например, Геродот и, возможно, историки Александра), и тогда Европа занимала на ментальной карте территорию, равную или даже большую, чем Африка и Азия, вместе взятые.

В Средние века античная теория прохождения границы через Танаис возобладала и на много столетий оставалась главенствующей.

Современная граница между Европой и Азией, проходящая от Карского моря на севере через Уральские горы, реку Урал (или Эмбу), северную оконечность Каспийского моря, Северный Кавказ, реку Маныч, впадающую в Нижний Дон, Азовское море, Керченский пролив, Черное море, установилась лишь в 50-е годы прошлого столетия и, конечно, представляет собой некий условный рубеж, в некоторых чертах воспроизводящий античное членение материков. Эта граница была рекомендована на XX Конгрессе Международного Географического Союза в Лондоне (1964 г.) и принята теперь повсеместно.

## ХРИСТИАНСКОЕ И ЯЗЫЧЕСКОЕ В СЛАВЯНСКОЙ НАРОДНОЙ КУЛЬТУРЕ

*С.М. Толстая (Институт славяноведения РАН)*

smtolstaya@yandex.ru

С принятием славянами христианства связано не только создание славянского литературного языка и письменности и приобщение славян к христианской культуре, определившее весь дальнейший путь их культурного развития, но и преобразование существовавшей на протяжении веков собственной культурной дописьменной традиции, базировавшейся на архаическом, мифологическом в своей основе представлении о мире и человеке.

Влияние христианских понятий и классических (прежде всего греческих) источников, адаптированных к славянской почве, на народную культуру, начавшееся одновременно с введением христианства и продолжающееся до нашего времени, в разной степени затронуло разные стороны народной культуры. Вероятно, более всего влияние христианства испытал **народный календарь**.

Заимствовав из христианского календаря состав, последовательность, в значительной степени названия праздников, народная традиция во многих случаях не восприняла или восприняла лишь поверхностно (формально) христианское содержание календарных единиц и переосмыслила их в соответствии с привычными для традиционной картины мира мифологическими представлениями о календарном времени и применительно к земледельческой магической практике. Еще одной сферой взаимодействия христианской и народной культуры является народный **культ святых**.

Соответственно языческим представлениям, христианские святые подвергались «специализации», за каждым из них закреплялись определенные сферы природы и человеческой деятельности – дождь, град, ветер, животные и птицы, скотоводство и земледелие, пчеловодство, прядение и ткачество, народная медицина и т.п.

При этом происходила явная десакрализация святых, отрыв их от высшей сферы божественного, их приближение к главным и истинным с народной точки зрения держателям власти над земной жизнью – предкам, умершим родственникам, культ которых лежит в основе архаического мировоззрения древних славян.

Наряду с отдельными элементами, структурами, семантическими категориями христианства, народная традиция усваивала и готовые “**тексты**” или их фрагменты, целые сюжеты, мотивы, темы, которые становились предметом разработки в произведениях различных фольклорных жанров. В последнее время после большого перерыва снова делаются попытки реконструкции «народной» (или «фольклорной») библии на материале разных славянских традиций (болгарской, полесской, русской, белорусской и др.).

В целом устная народная традиция в ее взаимоотношении с более “сильной” христианской культурой проявила себя как открытая, гибкая, но не менее сильная культурная система, способная усвоить и переработать, перевести на свой язык и наполнить своим содержанием значительный корпус “чужих” элементов и текстов, включить их в свой дискурс и на протяжении тысячелетия обращаться с ними как с собственными культурными ресурсами.

## ДРЕВНЕРУССКАЯ КНИЖНОСТЬ НА МЕЖДУНАРОДНЫХ ПУТЯХ

*М.В. Рождественская (Санкт-Петербургский государственный университет)*

milena.rozh@gmail.com

1. В докладе ставится вопрос о понятиях «письменность – книжность – литература». Что считать литературой в традиционном смысле слова применительно к текстам средневековья? Нужны ли иные критерии для объяснения межкультурных, в том числе, евразийских связей при изучении памятников словесности Древней Руси?

Крещение Руси князем Владимиром Святославичем, состоявшееся, согласно летописной дате, в 988–989 гг., стало причиной появления первых книг на древнеславянском языке. Нужны были новые тексты, прежде всего, переводы Нового и отчасти Ветхого Заветов с греческого языка. Современные лингвистические исследования показали механизмы и принципы работы первых переводчиков. Однако к концу X и первой половине XI вв. относятся переводы не только богослужебных текстов, хотя они составляли основной корпус древнерусской книжности. В это время появляются и переводы житийной литературы, исторических повестей и хроник, апокрифических сочинений, которые остались вне границ канонических библейских текстов (так называемая парабиблейская литература), а также «естественнонаучных» сочинений, объясняющих с богословской точки зрения строение Вселенной, животный и растительный мир природы. Все это древнерусское письменное наследие стало основой его развития именно как литературы.

2. С самого возникновения древнерусская литература была тесно связана с византийской книжной христианской традицией (хроники, жития, повести), с сирийской литературой по крайней мере до VII в., с египетской агиографией. Древнерусские книжники не отделяли оригинальную литературу от переводной, для них и их читателей граница «свое-чужое» проходила не по языковому или этническому принципу, а по вероисповедному: «христианское-нехристианское, то есть, языческое». Переводческая деятельность в Древней Руси не прекращалась и в последующие столетия: к чуть более позднему времени относятся индийская по происхождению «Повесть о Варлааме и Иоасафе», «повесть об Индийском царстве». Появляется художественно-утопический образ «Индии богатой», который даже не всегда исчезает в знаменитом и весьма реалистическом описании ее тверским купцом Афанасием Никитиным во второй половине XV в. И в начале века XX-го поэт Н.А. Клюев, автор стихов о «Белой Индии» как некой утопии, напишет о том же: «Индийская земля, Египет, Палестина, как олово в сосуд, отлились в наши сны». Названные сочинения отчасти восходят к общеевразийскому фонду литературных мотивов и заимствований, о которых писал основатель сравнительно-исторического метода в российском литературоведении акад. А.Н. Веселовский в конце XIX в.

3. Христианский Восток привлекал особое внимание древнерусских книжников. В докладе уделяется также внимание жанру древнерусских «Хождений» (Хожений), описаний паломничеств в сакральные земли к ветхозаветным и новозаветным святыням, в которых наиболее ярко проявилась связь Руси с землей древней Палестины на примере апокрифических сочинений о Рае, паломнической литературы и некоторых духовных стихов.

4. Итак, книжность Древней Руси не была отделена от мировых литературных процессов, о чем напоминал Д.С. Лихачев, говоря о ее связи с литературными традициями средневековой Европы. Христианская составляющая древнерусской книжности обусловила ее тесную и взаимобратную связь прежде всего с южнославянским и восточнославянским (а отчасти с западнославянским) миром, сделала ее частью *Slavia Orthodoxa* и *Slavia Christiana*. Но и мир арабов-мелькитов, мир арабско-мусульманский, хотя и не столь явно, проникал в памятники древнерусской литературы и обретал в ней своеобразные черты. Ведь христианство, - по словам акад. М.Б. Пиотровского, – как мы все хорошо знаем, но не все хорошо помним, родилось на Востоке.

## О ВЛИЯНИИ ГРЕЧЕСКОГО ЯЗЫКА НА ДРЕВНЕРУССКИЙ

А.А. Пичхадзе (Институт русского языка имени В. В. Виноградова РАН)  
rusyaz@yandex.ru

Влияние греческого языка на древнерусский осуществлялось двумя путями: через посредство церковнославянского языка и изустным путем. Масштаб и характер влияния определялся необходимостью освоения новых типов дискурса, которые практиковались в византийской и церковнославянской письменности, пришедшей на Русь после христианизации. Как обычно бывает при взаимодействии с престижным языком, грецизмы не только заполняли ту или иную лауну в заимствующем языке, но и выполняли стилистическую функцию (часто ту же, что и церковнославянизмы).

В докладе будет сделана попытка привлечь внимание к тем аспектам греческого влияния на древнерусский язык, которым до сих пор не уделялось достаточного внимания.

В области лексики, как указывал А. А. Алексеев, греческое влияние сказалось главным образом не в заимствованиях, а в калькировании, что отличает древнерусскую ситуацию от ситуации Нового времени. Кальки, по-видимому, не только численно превосходили заимствования, они получили более широкое распространение, в том числе за пределами церковнославянских текстов. Кроме того, они обладали несопоставимо бóльшим словообразовательным и семантическим потенциалом, благодаря которому многие кальки с греческого и их производные активно использовались в новых типах дискурса как в старорусский период, так и в Новое время (*постоянство*, *снисходить*, *совесть* и др.) и продолжают употребляться до сих пор.

В церковной терминологии кальки с греческого функционировали в качестве книжных терминов, в то время как заимствования получали статус обиходной лексики.

Синтаксические конструкции, заимствованные из греческого, в древнерусском использовались как маркеры книжности. Однако влияние греческого языка на древнерусский синтаксис проявлялось не только в донорстве, но и в блокировании специфических славянских конструкций, не имевших аналогов в греческом. К их числу относится возможность употребления причастия на месте личной формы глагола в определенных позициях, сближающая славянские языки с балтийскими. В балтийских языках такая возможность сохраняется и по сей день, а в славянских утрачена – отчасти, видимо, потому, что не поддерживалась греческими и, соответственно, церковнославянскими образцовыми текстами. Продуктивная славянская модель образования сочетаний полужнаменательных глаголов с абстрактными существительными постепенно уступила место простым глаголам, по греческому образцу (*молитву творити* > *молитиса* = εὐχομαι). Была утрачена восточнославянская инфинитивная конструкция с союзом после глаголов ментального намерения и комиссивов, которая не имела аналогов в греческом языке. Как известно из работ А. А. Зализняка, следование греческому оригиналу блокировало размещение энклитик в славянских текстах в соответствии с законом Ваккернагеля. Греческое влияние, таким образом, способствовало утрате некоторых архаичных особенностей древнерусского синтаксиса, в том числе унаследованных из балто-славянского фонда.

## ОБ ОДНОМ ИЗ САМЫХ РАННИХ ПЕРЕВОДОВ ТЕКСТА ДРЕВНЕГРЕЧЕСКОЙ ЛИТЕРАТУРЫ НА ЦЕРКОВНОСЛАВЯНСКИЙ ЯЗЫК

*Д.А. Яламас (Посольство Греции в Москве, советник по культуре)*  
hfcmw@mail.ru

Изучаемый текст («Λόγος τοῦ Ἰσοκράτους πρὸς Δημόνικον», «Слѡво Ἰсоκράта къ Димонѣкоу») сохранился в рукописи РНБ. НДС. № 6772 (79). Л. 155–162. Это сборник, который в основном содержит богословские труды Иоанникия Лихуда (толкования канонов). На листах 153–154 об. содержится еще одно произведение на книжном языке с переводом на простой: «Ἐποκρίσις δοθεῖσα ἐν πάσῃ ταπεινότητι, τῷ λογιωτάτῳ, σοφωτάτῳ τε καὶ παμφιλτάτῳ ἀδελφῷ κὺρ Σοφρωνίῳ Λειχοῦδην, δόκτορι ἐξοχωτάτῳ τῆς φιλοσοφίας, ἐν τοῖς τρισὶ ζητήμασι πεμφθεῖσιν παρ' ἐμοῦ αὐτῷ τῷ ἡμετέρῳ ἀδελφῷ παμποθήτῳ...». Как становится ясно из содержания этого письма, Иоанникий пишет Софронию после отъезда Софрония из Новгорода в Москву в 1709 г. (*terminus post quem*) и до 6 мая 1714 г., дня, отмеченного в записи (Л. 102) готовой уже рукописи (*terminus ante quem*).

Помимо перевода древнего текста на гибридную форму простого греческого языка тут важен перевод памятника на церковнославянский язык. Данный перевод является одной из первых попыток перевода древнегреческого текста на церковнославянский язык в Великой России, поэтому и заслуживает особого внимания. Из 52 абзацев оригинального древнегреческого текста памятника используются 11 первых и часть 12-го, т.е. почти ¼ всего произведения. Славянский перевод прерывается в середине абзаца 11. Изучение славянского текста позволяет нам сделать вывод, что он был сделан после новогреческого перевода и основан, в первую очередь (хотя не исключительно), на тексте новогреческого перевода.

Цель перевода – упражнение новгородских учеников в переводе с древнегреческого. Подобные упражнения практиковали братья Лихуды также в своей Московской школе, и сохранились целые сборники с подобными упражнениями. Однако там тексты простые, связаны либо с религиозной тематикой, либо с процессом обучения и были созданы самими учителями. Обращение к настоящему памятнику в данном случае мы встречаем впервые.

Древнегреческий текст в левой колонке достаточно близок к оригиналу, это его вариант с большим количеством разночтений и с измененным порядком слов. Видимо, Иоанникий, который, скорее всего, был инициатором данного упражнения, взял текст из популярных в то время хрестоматийных сборников классических текстов.



## ГРЕКИ РОССИИ И СССР

М.Л. Кисилиер (Санкт-Петербургский государственный университет,  
Институт лингвистических исследований РАН)  
kisimac@gmail.com

Греческая диаспора является одной из наиболее многочисленных в современном мире. Сегодня трудно представить какую-либо страну, где бы не было греков. Многие греческие диаспоры сложились еще в античности, благодаря Великой греческой колонизации и походам Александра Македонского. В античную эпоху греческие полисы появились и в Северном Причерноморье. Таким образом, по крайней мере с формальной точки зрения, греки России и бывшего СССР относятся к древнейшим греческим диаспорам. После этого миграции шли волнами и не прекращались практически до середины XX в. Так происходило благодаря существованию т. н. «Греческого мира», объединявшего греков из разных стран культурными и экономическими связями вплоть до Второй мировой войны.

История греческих миграций на территории, находящейся сейчас в составе России и бывшего СССР, известна лишь в общих чертах. Очевидно, что наиболее массово греки приезжали после таких событий, как принятие христианства на Руси (988 г.), женитьба Ивана III на Софье Палеолог (1472 г.), неудача Пелопоннесского восстания (1770), Малоазийская катастрофа (1923 г.), гражданская война в Греции (1946–1949 гг.), однако и между ними поток мигрантов не иссякал. Одни приезжали сами, других (например, Феофана Грека, Максима Грека, братьев Лихудов, Евгения Вулгариса, А. И. Пападопуло-Керамевса) специально приглашали в Россию.

Культурное и языковое наследие греков, проживающих на территории России и стран бывшего СССР, начали изучать еще в середине XIX в. Сначала в сферу научных интересов исследователей входили вопросы, связанные с особенностями местных греческих диалектов, истории и этнографии. Уже в начале XXI в. стали активно подниматься разные социолингвистические и антропологические проблемы, прежде всего, тема идентичности. Оказалось, что, по крайней мере, уже во второй половине XX в. для греческого населения на территории бывшего СССР характерна множественная идентичность, при которой восприятие себя греком не входит в противоречие с восприятием себя гражданином страны проживания. Таким образом, например, для грека России русский язык и русская культуры не менее ценны, родны и знакомы, чем греческий язык и культура, а воображаемая прародина и места памяти (ср. с концепцией П. Нора) обыкновенно находятся не в Греции.

Предпосылки для подобной ситуации начали складываться еще в XIX в. в Новороссии (прежде всего, в Одессе и отчасти в Таганроге) в среде образованных греков, где эксплицитно ставился вопрос о необходимости развития диалога между русской и греческой культурами. Если греческая культура, во всяком случае тот аспект, которым греки наиболее гордятся, в Российской империи, а позже в СССР была неплохо известна, то как раз русская культура для греков во многом оставалась *terra incognita*. Одним из наиболее эффективных способов приобщения к русской культуре стали переводы русской художественной литературы на греческий. Эта традиция была продолжена в 1930-е гг. в СССР и оставалась основным ориентиром для формирования литературы на местных греческих диалектах.

4. РЕГИОНАЛЬНАЯ И КОНТАКТНАЯ ВАРИАТИВНОСТЬ  
КРУПНЫХ ЯЗЫКОВ

REGIONAL AND CONTACT-RELATED VARIABILITY  
OF MAJOR LANGUAGES

Ведущий  
*Татьяна Викторовна Ларина*

Chairperson  
*Tatiana V. Larina*

|   |                                                                                                                                                                                                                                                                                                                                                                                 |                                                                                                                                                                                                                                                                                                                                                                |
|---|---------------------------------------------------------------------------------------------------------------------------------------------------------------------------------------------------------------------------------------------------------------------------------------------------------------------------------------------------------------------------------|----------------------------------------------------------------------------------------------------------------------------------------------------------------------------------------------------------------------------------------------------------------------------------------------------------------------------------------------------------------|
| 1 | <i>Татьяна Викторовна Ларина (Российский университет дружбы народов имени Патриса Лумумбы) Прагматический вызов бинарным оппозициям: функционирование форм обращения в вариантах английского языка</i>                                                                                                                                                                          | <i>Tatiana V. Larina (RUDN University, Russia) Pragmatic challenge to binary oppositions: The functioning of address forms in English varieties</i>                                                                                                                                                                                                            |
| 2 | <i>Анна Петровна Каргина (Камчатский государственный университет имени Витуса Беринга), Наталья Александровна Григоренко (Камчатский государственный университет имени Витуса Беринга), Оксана Владимировна Малоземлина (Камчатский государственный университет имени Витуса Беринга) Лексикографическое описание диалекта: из опыта составления словаря говоров камчадалов</i> | <i>Anna P. Kargina (Kamchatka State University named after Vitus Bering), Natalya A. Grigorenko (Kamchatka State University named after Vitus Bering), Oksana V. Maloschemlina (Kamchatka State University named after Vitus Bering, Russia) Lexicographic description of the dialect: from the experience of compiling a dictionary of Kamchadal dialects</i> |
| 3 | <i>Анастасия Александровна Григорьева (НИУ «Высшая школа экономики»), Мира Борисовна Бергельсон (НИУ «Высшая школа экономики») Опыт исследования региональной разновидности английского языка на Аляске</i>                                                                                                                                                                     | <i>Anastasia A. Grigoryeva (HSE University, Russia), Mira B. Bergelson (HSE University, Russia) Regional Variety of English in Alaska</i>                                                                                                                                                                                                                      |
| 4 | <i>Елена Сергеевна Грищенко (МГИМО МИД России, НИУ «Высшая школа экономики» - Нижний Новгород), Александра Олеговна Лалетина (НИУ «Высшая школа экономики» - Нижний Новгород) Английский язык как ресурс внутригруппового общения в России</i>                                                                                                                                  | <i>Elena S. Gritsenko (MGIMO University, Russia), Alexandra O. Laletina (HSE - Nizhny Novgorod, Russia) English as a resource of intragroup communication in Russia</i>                                                                                                                                                                                        |



- |   |                                                                                                                                                                                                                                                       |                                                                                                                                                                                                                                                                             |
|---|-------------------------------------------------------------------------------------------------------------------------------------------------------------------------------------------------------------------------------------------------------|-----------------------------------------------------------------------------------------------------------------------------------------------------------------------------------------------------------------------------------------------------------------------------|
| 5 | <p><i>Юлия Сулеймановна Файзрахманова</i><br/>(<i>Камчатский государственный</i><br/><i>университет имени Витуса Беринга</i>)<br/>Транснациональный лингвистический<br/>ландшафт: «Little Russia» на Брайтон<br/>Бич как пространство гетеротопии</p> | <p><i>Yulia S. Fayzrakhmanova</i> (<i>Kamchatka</i><br/><i>State University named after Vitus</i><br/><i>Bering, Russia</i>)<br/>Transnational Russian Linguistic<br/>Landscape: “Little Russia” in Brighton<br/>Beach, Brooklyn, NYC as a<br/>heterotopian emplacement</p> |
|---|-------------------------------------------------------------------------------------------------------------------------------------------------------------------------------------------------------------------------------------------------------|-----------------------------------------------------------------------------------------------------------------------------------------------------------------------------------------------------------------------------------------------------------------------------|

## ПРАГМАТИЧЕСКИЙ ВЫЗОВ БИНАРНЫМ ОППОЗИЦИЯМ: ФУНКЦИОНИРОВАНИЕ ФОРМ ОБРАЩЕНИЯ В ВАРИАНТАХ АНГЛИЙСКОГО ЯЗЫКА

*Т.В. Ларина (Российский университет дружбы народов имени Патриса Лумумбы)*  
tatiana@larina.tv

Традиционно исследования форм обращения строятся на статичных бинарных оппозициях, которые касаются как самой формы (ты – вы), так и коммуникативной цели говорящего (демонстрация близости – подчеркивание статуса), а также их стилистических характеристик (формальность – неформальность). На бинарных оппозициях базируются и стратегии вежливости, используемые коммуникантами для поддержания эффективного и гармоничного общения – это либо стратегии негативной вежливости (Brown, Levinson 1987), или вежливости дистанцирования (Ларина 2009 и др.), либо стратегии позитивной вежливости, или вежливости сближения. Бинарный подход продемонстрировал свою эффективность при исследовании форм обращения в различных европейских языках (Norrbu, Wide 2015 и многие др.). Однако исследования форм обращения в неевропейских языках (например, Khalil, Larina 2024; Suryanarayan, Khalil 2021; Zhou, Larina 2024 и др.), а также в вариантах английского языка внешнего круга (индийском, пакистанском, сингапурском и др.) (Larina, Suryanarayan 2023; Soomro, Larina 2023; Wong 2006 и др.) показали ограниченность данной модели и необходимость разработки новых исследовательских подходов и методов.

В докладе на примере академического дискурса индийского (IndE), пакистанского (PakE) и нигерийского (NigE) вариантов английского языка будет показано, что в кросс-культурном контексте прагматическое значение форм обращения не всегда является однозначным и может передавать одновременно противоположные значения – дистантность и близость, формальность и неформальность. Для иллюстрации приведем примеры обращения студента к преподавателю в трех вариантах английского языка:

- (1) Anju ma'am, here is the list of students (Анджу мэ, вот список студентов) (IndE).
- (2) Madam Jamila sahiba, there are many theories of literary criticism (Госпожа Джамила сахиба, существует множество теорий литературной критики) (PakE).
- (3) Thank you for your help, Professor Mummy (букв.: Спасибо за помощь, профессор мамочка) (NigE).

Во всех приведенных примерах в одном и том же обращении используются разнонаправленные стратегии вежливости – стратегии дистанцирования, реализуемые при помощи форм почтения (ma'am, madam, sahiba) и титулов (Professor), и стратегии сближения, для чего используются имена (Anju, Jamila) и термины родства (Mummy). В результате одновременно выражаются дистанция и близость, формальность и неформальность.

Подобные практики обращения контрастируют с вариантами английского языка внутреннего круга (британского, американского и др.) (Formentelli 2009; Formentelli, Hajek 2016), где выражается либо формальность (Good morning professor Brown), либо неформальность (Hi, Tom) (Ларина 2009).

Результаты исследования выявили тенденцию индийских, пакистанских и нигерийских транслингов выражать подчеркнутое уважение к статусу собеседника и в то же время некоторую близость ему в одном речевом акте, что позволяет заключить, что «власть» и «солидарность» (Brown, Gilman 1960) не всегда образуют оппозицию, но в ряде социокультурных контекстов они могут и сочетаться. Как свидетельствуют наши данные, это наблюдается в тех лингвокультурах, где уважение к статусу и демонстрация близости являются важнейшими коммуникативными ценностями и значимыми аксиологическими компонентами идентичности их представителей.

Полученные результаты свидетельствуют о необходимости исследовать вариативность прагматических значений форм обращения в различных социокультурных контекстах, используя более гибкий, а не бинарный подход к изучению их функционирования. Они также расширяют понимание влияния культуры и сознания на язык и его функционирование в транслингвальном контексте и показывают, как носители иной лингвокультуры приспособливают заимствованный ими язык к своим коммуникативным потребностям, что в итоге способствует формированию вариантов плюрицентричных языков.

### Литература

- Ларина Т.В. Категория вежливости и стиль коммуникации: сопоставление английских и русских лингвокультурных традиций. М.: Языки славянских культур, 2009.
- Brown, R., & Gilman, A. The pronouns of power and solidarity. In T. Sebeok (Ed.), *Style in language* Technology Press of Massachusetts Institute of Technology, 1960. 253-276.
- Brown, P., & Levinson, S. *Politeness: Some universals in language usage*. Cambridge: Cambridge University Press, 1987.
- Formentelli, M. Address strategies in a British academic setting. *Pragmatics*. 2009. 19(2). 179-196.
- Formentelli, M., & Hajek, J. Address practices in academic interactions in a pluricentric language: Australian English, American English, and British English. *Pragmatics*. 2016. 26(4). 631-652. <https://dx.doi.org/10.1075/rag.26.4.05for>
- Khalil, A.A.A., Larina, T.V. 'Whose father are you?' Arabic teknonyms in a socio-pragmatic perspective. *Language and Communication*. 2024. 97. 1–12.
- Larina, T., & Suryanarayan, N. Address forms in academic discourse in Indian English. In N. Baumgarten & R. Vismans (Eds.), *It's different with you: Contrastive perspectives on address research* John Benjamins, 2023. 142-170. <https://doi.org/10.1075/tar.5.06lar>
- Norrby, C., & Wide, C. (Eds.). *Address practice as social action: European perspectives*. Palgrave Macmillan. 2015.
- Soomro, M. A., & Larina, T. Mister, bro, or ada? Styles of addressing among multilingual Pakistani students. *GEMA Online Journal of Language Studies*. 2023. 23(2). 241-257. <https://doi.org/10.17576/gema-2023-2302-13>
- Suryanarayan, N., & Khalil, A. Kinship terms as indicators of identity and social reality: A case study of Syrian Arabic and Hindi. *Russian Journal of Linguistics*. 2021. 25(1). 125-146.
- Wong, J. Contextualizing aunty in Singaporean English World Englishes. 2006. 25(3-4). 315-529. <https://doi.org/10.1111/j.1467-971X.2006.00481.x>
- Zhou, Q., Larina, T.V. Power and solidarity in pronominal forms of address: A case study of Chinese and Russian teacher-student interactions. *Training, Language and Culture*. 2024. 8(1). 87–100. doi 10.22363/2521-442X-2024-8-1-87-100

## ЛЕКСИКОГРАФИЧЕСКОЕ ОПИСАНИЕ ДИАЛЕКТА: ИЗ ОПЫТА СОСТАВЛЕНИЯ СЛОВАРЯ ГОВОРОВ КАМЧАДАЛОВ

*А.П. Каргина (Камчатский государственный университет имени Витуса Беринга),  
Н.А. Григоренко (Камчатский государственный университет имени Витуса Беринга),  
О.В. Малоземлина (Камчатский государственный университет имени Витуса Беринга)*  
annakarg@mail.ru

Первый выпуск словаря русских камчатских говоров содержит слова на буквы А и Б, собранные сотрудниками, студентами и аспирантами кафедры русской филологии КамГУ им. Витуса Беринга во время диалектологических экспедиций в различные населённые пункты Камчатского края в период с 70-х годов XX века по 2015 год XXI века, и является итогом работы многих исследований, проводимых на камчатском диалектном материале [1; 2; 3; 4; 5; 6; 7; 8; 9; 10; 11; 12; 14; 15].

Словарь содержит лексикографическое описание лексикона коренных жителей Камчатки, представленных несколькими поколениями метисированного русскоязычного населения полуострова, считающих и называющих себя камчадалами. Камчадалы — это субэтнос, родным языком которого является камчатское наречие как территориальная разновидность русского языка, подвергшаяся сильному влиянию ительменского языка и в гораздо меньшей степени корякского и эвенского языков. С 2003 года камчадалы занесены в состав малых народов России.

Лексическая основа камчатского наречия гибридная – из русского, ительменского, частично корякского и эвенского языков, а грамматика и фонетика преимущественно русские, но претерпевшие изменения под влиянием особенностей произношения обрусевших ительменов и частично коряков и эвенов. Лексика камчатских говоров представляет собой уникальное явление. Это проявляется как на уровне состава, так и в особенностях системной организации. На протяжении всей истории формирования говора камчатского наречия тесно контактировали с языками местных народностей: ительменским, корякским и позднее эвенским языками, вследствие чего органично впитали в себя многие черты данных языковых систем. Лексический фонд камчатского наречия в полной мере отразил мировидение диалектоносителей Камчатки. И материал первого выпуска словаря даёт представление об особенностях нелёгкой жизни камчадалов, местном колорите, народных традициях, промыслах, уникальности окружающей природы.

Записи диалектной речи были произведены в 39 населённых пунктах Камчатского края. Уровень образования первых информантов ограничивался, как правило, двумя-тремя классами церковно-приходской школы, затем начальным образованием, постепенно уровень образования информантов повышался. Теперь они в основном имеют среднее или среднее специальное и даже (в редких случаях) высшее образование. Их язык органически впитал в себя как севернорусские элементы, так и субстратные (корякско-эвенско-ительменские), а также заимствованные включения из говоров других переселенцев.

Словарь квалифицируется как словарь недифференциального типа: в нём представлена как диалектная, так и общерусская лексика русского языка, что позволяет представить камчатское наречие во всём объёме и во взаимосвязях с языками аборигенов.

Всего описано 1186 слов. Представлены следующие пласты лексики [13]:

1. Общерусская: арéнда, абсолю́тно, бараба́н, бара́н, бассе́йн, балка, балова́ть.
2. Камчатская диалектная (русская): амбару́шка, барку́шка, баско́й, белёвинка.
3. Камчатская субстратная (ительменская, корякская, эвенская): авва́н, авшика́н, айчичу́х, акика́, алáнк, амто́, арабу́ч, арлучи́, атто́льный, азаба́ч, бахо́ру-ру, ба́бэ, ба́хия.

В словарь также включается ономастический материал (топонимы, а также прозвища людей и клички животных), а также все зафиксированные в говорах камчадалов фразеологические сочетания слов разных типов. По типу определения значений слов это словарь переводно-толковый, в нем используются традиционные способы толкования слов.

Словарь даёт представление об особенностях камчатского наречия, содержит ценный языковой материал и служит целям сохранения культурного наследия народов Камчатки. Издание может быть полезно как исследователям в области диалектологии, так и всем интересующимся языком, культурой, бытом и традициями камчадалов.

### Литература

- Глущенко О. А. Лингвистическое краеведение: камчатские говоры: уч.-метод. пособие. Петропавловск-Камч., 2004. 102 с.
- Глущенко О.А. Этнолингвистическое описание камчатского наречия : уч.-метод. Пособие. Петропавловск-Камч.: Изд-во КамГУ им. Витуса Беринга, 2008. 167 с.
- Григоренко Н. А. Лексика флоры и фауны в говорах камчадалов. Диссертация на соискание ученой степени кандидата фил. наук. Ярославль, 2007. 355 с.
- Ильинская Н.Г., Королева Е. Е. Словарь камчатских говоров (опыт составления) // Исследования по славянской диалектологии 19–20. Славянские диалекты в современной языковой ситуации. Диалектный словарь как способ исследования славянских диалектов. М.: Институт славяноведения РАН, 2018. С. 159–170.
- Каргина А. П. Общерусский глагол в говорах камчадалов. Диссертация на соискание ученой степени кандидата фил. наук. Владивосток, 2006. 380 с.
- Малоземлина О.В. Лексика пищи в говорах камчадалов: дис. на соиск. учён. степ. канд. филол. наук по спец. 10.02.01 – русский язык. – Петропавловск- Камч, 2009. 284 с.
- Олесова Н. Г. Рыболовецкая лексика в говорах камчадалов. Диссертация на соискание ученой степени кандидата фил. наук. Ярославль, 2006. 490 с.
- Полищук Л. А. Название одежды и обуви в говорах камчадалов. Диссертация на соискание ученой степени кандидата фил. наук. Ярославль, 2007. 368 с.
- Русские говоры Камчатки. Вып. 1 / Под ред. Н.Г. Ильинской. Петропавловск-Камч.: Изд-во КамГУ, 2006. 199 с.
- Русские говоры Камчатки. Вып. 2. / отв. ред. Н.А. Григоренко. Петропавловск-Камч.: Изд-во КамГУ, 2013. 182 с.
- Русские говоры Камчатки. Вып. 3 / отв. ред. Н.А. Григоренко. Петропавловск-Камч.: Изд-во КамГУ, 2013. 112 с.
- Севернорусские говоры от Архангельска до Камчатки: генезис, функционирование, тенденции развития: сб. науч. тр. I Международной науч.-практ. конф., Петропавловск-Камч., 12–13 нояб. 2013 г. / ФГБОУ ВПО «Камч. гос. ун-т им. Витуса Беринга»; под общ. ред. Н. Г. Ильинской. Петропавловск-Камч.: КамГУ им. Витуса Беринга, 2013. 135 с.
- Словарь русских говоров Камчатки. Вып. 1. (А–Б) / авторы-составители Н. А. Григоренко, А. П. Каргина, О. В. Малоземлина. — Петропавловск-Камчатский, 2024. 320 с
- Худышкина А. Е. Общерусское имя существительное в камчатских говорах. Диссертация на соискание ученой степени кандидата фил. наук. Ярославль, 2007. 347 с.
- Household and Trade Vocabulary of the Kamchatka Dialect as a Result of Interlingual and Intercultural Interaction / Grigorenko Natalya Alexandrovna, Kargina Anna Petrovna, Malozemlina Oksana Vladimirovna // International Journal of Innovation, Creativity and Change. www.ijicc.net Volume 7, Issue 12, 2019. P. 181–196.

**Финансирование исследования осуществляется за счет средств субсидии молодежной лаборатории лингвистической антропологии федерального государственного бюджетного образовательного учреждения высшего образования «Камчатский государственный университет имени Витуса Беринга» на выполнение государственного задания.**

## ОПЫТ ИССЛЕДОВАНИЯ РЕГИОНАЛЬНОЙ РАЗНОВИДНОСТИ АНГЛИЙСКОГО ЯЗЫКА НА АЛЯСКЕ

*А.А. Григорьева (НИУ «Высшая школа экономики»),*

*М.Б. Бергельсон (НИУ «Высшая школа экономики»)*

aagrigoreva@hse.ru

Аляскинский английский (Alaskan English, AE), известный до 70-х годов прошлого века под названием «Village English», представляет собой региональную разновидность английского, используемую коренными жителями Аляски, преимущественно населяющими сельские районы территории (буш). Данное явление нельзя назвать однородным, так как в нем прослеживается вариативность, связанная с контактными процессами. Этот идиом не включает в себя английский «белого» населения Аляски, однако черты английского групп неаборигенного населения, прибывавшего в регион, оставили свой отпечаток на процессе его формирования. Также в разновидности находят отражение русское наследие и следы особенностей местных языков, включенные различными группами коренных жителей при овладении английским (Barnhardt 2001, Alton 1998, Tabbert 1991, Thompson 1984). Для последних двух-трех поколений аборигенного населения Аляски этот вариант английского служит основным, часто единственным, средством коммуникации, усвоенным в детстве как первый язык.

Несмотря на то, что аляскинский английский существует уже продолжительный период времени, он до сих пор редко фигурирует в работах лингвистов и перечнях региональных разновидностей, поэтому тема остро нуждается в более глубоком изучении. В рамках данного исследования рассматриваются исторические и социолингвистические факторы, повлиявшие на возникновение и распространение аляскинской разновидности, а также особенности речи представителей старших поколений разных аборигенных народов региона, в которой наиболее ярко проявляются отличия от стандартного английского. Особое внимание уделяется специфичной лексике, передаче времен и аспектов действий в повествовании, нестандартному использованию категорий числа и артиклей, употреблению дискурсивных маркеров и др.

Материалом для исследования служат транскрипты проведенных в рамках нескольких экспедиций интервью на английском языке, которые содержат нарративы двух находящихся в фокусе исследования групп жителей, прошедших различные пути освоения английского языка. Первая группа включает в себя единственное двуязычное поколение индейцев-атабасков, проживающих в районе верхнего течения реки Кускоквим в поселении Николай. Поделившиеся рассказами старейшины (elders) были рождены в 20-30х годах 20 века, в раннем детстве вели традиционный образ жизни и с рождения владели исключительно верхнекускоквимским языком (Bergelson 2019). Позднее они стали свидетелями и участниками языкового сдвига, который начался в районе их проживания немного позже, чем в других, из-за труднодоступности территории и спорадического характера контактов, но после открытия школы в 1948 году происходил достаточно стремительно (Rodli 1963, Collins 2004). Представители этой группы приступили к освоению английского в старшем школьном возрасте или даже позже, но со своими детьми почти полностью перешли на английский. Вторая группа охватывает старшее поколение жителей Кадьякского архипелага, познакомившихся с английским раньше, чем атабаски, в силу разницы как историко-культурного, так и экономического контекста. Участники интервью – это креолы, потомки смешанных браков между русскими промышленниками и женщинами из эскимосского племени алютик. Их родным языком был аляскинский русский, в некоторых случаях они усваивали алютик, и уже в начальной школе сталкивались с английским.



В исследовании на основании имеющихся материалов выдвигаются гипотезы о том, что могло в большей степени повлиять на формирование специфических характеристик аляскинского английского упомянутых групп: неполное усвоение английского языка или черты родных языков (верхнекускоквимского атабаскского, русского и алютик). В работе также затрагиваются вопросы, связанные с общими тенденциями в развитии региональных разновидностей английского и потенциальными отличиями аляскинского варианта.

### **Литература**

- Alton, Thomas L. Federal policy and Alaska Native languages since 1867. Fairbanks: University of Alaska, 1998.
- Barnhardt, Carol. A history of schooling for Alaska native people. *Journal of American Indian Education*. 2001. 1(40). 1–30.
- Bergelson, Mira. Maintaining tradition: Thematic and structural coherence in personal stories by Northern Athabaskans. *Anthropological Linguistics*. 2019. 2(61). 183–219.
- Collins, Ray L. *Dichinane' Hwt'ana: A History of the people of the Upper Kuskokwim who live in Nikolai and Telida, Alaska*. McGrath: Alaska, 2004.
- Rodli, Agnes. *North of Heaven. A Teaching Ministry among the Alaskan Indians*. Chicago: Moody press, 1963.
- Tabbert, Russell. *Dictionary of Alaskan English*. Juneau: Denali Press, 1991.
- Thompson, Chad. *Athabaskan Languages and the Schools. A Handbook for Teachers*. Juneau: Alaska Department of Education, 1984.



**АНГЛИЙСКИЙ ЯЗЫК КАК РЕСУРС ВНУТРИГРУППОВОГО ОБЩЕНИЯ В РОССИИ**

*Е.С. Гриценко (МГИМО МИД России, НИУ «Высшая школа экономики» - Нижний Новгород),  
А.О. Лалетина (НИУ «Высшая школа экономики»- Нижний Новгород)*

Глобальное распространение английского языка, активно вторгающегося в коммуникативные пространства неанглоязычных стран, стало катализатором его превращения в локальный смыслообразующий ресурс, реализующий коммуникативные потребности местных речевых сообществ. Этот амбивалентный процесс глобализации и локализации особенно ярко проявляется в странах Расширяющегося круга (по Б. Качру), где английский язык первоначально имел статус иностранного и использовался преимущественно для общения с иностранцами. В России, которая относится к странам Расширяющегося круга, различные аспекты «глобализации» английского языка давно привлекают внимание ученых, однако системно вопрос его использования во внутригрупповом общении русскоязычных коммуникантов до настоящего времени не рассматривался. Представленное в докладе исследование призвано восполнить этот пробел. Его цель – выявить общие закономерности использования английского языка представителями неформальных групп и коллегиальных профессиональных сообществ (*communities of practice*) и предложить комплексную модель английского языка как языка внутригруппового общения в России.

С опорой на технологию множественных кейс-стади и метод постоянных сравнений, был проанализирован ряд проведенных нами ранее исследований использования глобального английского в различных коммуникативных контекстах, включая российские офисы международных корпораций, общение представителей молодежных субкультур, а также дискурс российских профессионалов и любителей современной популярной музыки. Повторное рассмотрение собранного ранее материала, в том числе данных включенного наблюдения и квази-этнографических интервью, позволило установить, что для английского языка как “локального”, то есть используемого в общении представителей местных групп и сообществ между собой, характерны (1) усеченный речевой репертуар, (2) транслингвизм и/или билингвальная языковая игра, а также (3) ограниченность рамками конкретного профессионального или культурного сообщества. При этом в каждом сообществе использование английского языка выполняет конкретные функции и имеет свою специфику, обусловленную экстралингвистическим (профессиональным, культурным) контекстом, а путь от новичка до старожилы в сообществе/группе предполагает освоение общего репертуара, насыщенного англицизмами.

Обращение к Национальному корпусу русского языка (НКРЯ) позволило выявить частотность наиболее распространенных англицизмов и лексем англоязычного происхождения, используемых в каждом из рассмотренных сообществ. На основе проведенного сравнительного анализа и изучения материалов НКРЯ был сделан вывод, что английский язык и англицизмы воспринимаются коммуникантами как неотъемлемая часть внутригруппового речевого репертуара и маркер групповой идентичности, а членство в группе напрямую зависит от знания англоязычных слов, в том числе терминов, и умения творчески их использовать.

Проведенное исследование расширяет проблематику исследования функций английского языка в России и других странах Расширяющегося круга за счет включения в обсуждение социальной и идеологической составляющих. Социолингвистический анализ коммуникативных репертуаров других групп и сообществ позволит выявить дополнительные нюансы и проследить динамику использования английского языка в российском коммуникативном пространстве и других региональных контекстах.

## ENGLISH AS A RESOURCE OF INTRAGROUP COMMUNICATION IN RUSSIA

*Elena S. Gritsenko (MGIMO University, Russia),  
Alexandra O. Laletina (HSE - Nizhny Novgorod, Russia)  
elena.s.gritsenko@gmail.com*

The unprecedented global spread of the English language has become the catalyst for its transformation into a local meaning-making resource that satisfies the communication needs of various speech communities in different parts of the world. This dual process of globalization and localization is particularly evident in the Expanding Circle countries (B. Kachru), where originally English had the status of a foreign language and was used primarily to communicate with foreigners. In Russia, which belongs to the countries of the Expanding Circle, various aspects of the “glocalization” of English, especially in the sphere of vocabulary, have attracted considerable attention, but the issue of its intragroup use by Russian-speaking communicators has not been systematically studied so far. Our research is intended to fill this gap. The goal of the study is to identify the common patterns in the use of English by members of various communities of practice, including informal groups and professional collegial communities, and to propose an overarching model of English as a language of intragroup communication in Russia.

Taking a multiple case study approach and using a constant comparative technique, we reviewed our previous research on the use of English in different communities of practice, namely, the Russian offices of international corporations, the communication of representatives of youth subcultures, and the discourse of popular music professionals and fans. We re-examined all previously collected material, including observational linguistic data and quasi-ethnographic interviews, and identified the following three features of English as a “local” language: truncated repertoire, bilingual creativity, or translanguaging, and ingroup-only function. In each community of practice, the use English has specific features. It serves as a unique, i.e., community-restricted, way to represent the world, thereby indexing group identity and belonging, and the path from a newcomer to an old-timer presupposes the mastering of a common repertoire saturated with Anglicisms.

We have also searched the Russian National Corpus for the frequency of several commonly used Anglicisms and English-derived tokens recorded from each community of practice. Based on the multiple case analysis and the Russian National Corpus study, we argue that English and Anglicisms are perceived by community members as an integral part of group repertoire, and group membership hinges on the knowledge of these terms and the ability to use them creatively.

The study expands the discussion of the functions of English in the Expanding Circle countries by including social and ideological components. Sociolinguistic analysis of the communicative repertoires of other communities of practice will help to reveal additional nuances and trace the dynamics of English language use in Russia and other regional contexts.

## TRANSNATIONAL RUSSIAN LINGUISTIC LANDSCAPE: “LITTLE RUSSIA” IN BRIGHTON BEACH, BROOKLYN, NYC AS A HETEROTOPIAN EMPLACEMENT

Yulia S. Fayzrakhmanova (Kamchatka State University named after Vitus Bering)  
juliafayz@gmail.com

The intensification of contacts between Russian and English, as well as Englishization of Russian, has come to affect the Russian linguistic landscape (LL) in Russia which has received recently an increasing attention from Russian scholars (Proshina, 2008; Proshina & Ustinova, 2012; Rivlina, 2015; Shcherbakov & Proshina, 2023). However, the language practices and tactics combining both Russian and English employed in the LL are not limited to the boundaries of the nation-state, but are extended to the outside of Russia, including ethnic Russian enclaves in the United States of America. In this research I am particularly interested in the LL of Brighton Beach, known also as “Little Russia”, the largest russophonic enclave in New York City. All previous research on the Russian and English language contact in Brighton Beach has been focused primarily on the linguistic investigation of heritage language (Russian) of immigrants and on the linguacultural aspects of language transmission (Visson, 1989; Davidson & Roon, 2008; Grenoble, 2013; Laleko & Miroshnychenko, 2022). Little academic effort has been made to explore language practices and changing sociolinguistic dynamics in Brighton Beach LL. This study takes the first step toward filling this gap.

The transnational approach to the study of the Russian LL enables us to expand LL research in two ways. First, it expands the space of the Russian LL beyond the nation-state by symbolically reimagining *space* in the context of global flow and migration. Second, it shows fluidity of language practices in the context of translocality. In the field of sociolinguistics, the use of translocality has become increasingly important in understanding the role of space in communication, emphasizing the ways in which local and global discourses intersect and impact language use and identity formation (Blommaert, 2010; Pennycook, 2006). This perspective sees translocal space as a socially constructed space for intercultural communication, where individuals from diverse linguistic and cultural backgrounds bring their values and beliefs to interactions, navigating power dynamics in order to communicate effectively (Blommaert, 2010; Canagarajah, 2013). In this research by translocality I understand an evolving local place that accommodates products, accents and practices from other local places. Having said that, I look at the transnational russophonic LL in Brighton Beach as a complex phenomenon of translocality that embraces transcultural, polylingual and fluid processes within cultural, social and linguistic boundaries.

Quantitative and qualitative analyses of the commercial signs in the Brighton Beach LL reveal its homogeneous Russian-English bilingual but heterogeneous cultural and ethnic nature. The ingrowing influx of immigrants from former Soviet republics like Uzbekistan, Tajikistan and Kazakhstan reappropriates the image of “Little Russia”. The new *stan*-migrants bring new accents both cultural and linguistic that reshape and resemiotize this used-to-be Russian-Jewish enclave. Today “Little Russia” exemplifies what Foucault (1984) calls a *heterotopia*, a real place with a definable location in reality, where the past and the present, the near and the far, the local and the global are juxtaposed. Brighton Beach Avenue as a heterotopia contrasts multiple cultural realities (Russian, Ukrainian, Jewish, Central Asians), mirrors the opposition of multiple social times that are foreign to one another but yet united by a common past (Soviet era) and by a common language (Russian).

The analysis of the creative linguistic tactics such as script shift, script hybridization and bilingual punning deployed in the Brighton Beach LL demonstrated the creative and fluid capacity

of language practices which re-portray the transnational russophonic LL as a site of creative linguistic production.

### References

- Foucault, Michel. Of Other Spaces: Utopias and Heterotopias (J. Miskowiec, Trans.). *Architecture /Mouvement/ Continuité*. 1984. 46–49. (Original work published 1967). (<https://foucault.info/documents/heterotopia/foucault.heteroTopia.en/>) (retrieved 21 June 2024)
- Blommaert, J. *The sociolinguistics of globalization*. New York, NY: Cambridge University Press, 2010
- Canagarajah, S. Agency and power in intercultural communication: Negotiating English in translocal spaces. *Language and Intercultural Communication*. 2013. 13(2), 202–224.
- Davidson, L., & Roon, K. Durational correlates for differentiating consonant sequences in Russian. *Journal of the International Phonetic Association*. 2008. 38(2), 137–165.
- Grenoble, L. Talking out of turn: (Co)-constructing Russian conversation. In N. Thielemann & P. Kosta (Eds.), *Approaches to Slavic interaction* (pp. 17–33). John Benjamins, 2013.
- Laleko, O., & Miroshnychenko, Ya. Grammars in Contact: A Linguistic Study of Russian in Brighton Beach, New York. *Russian Language Journal*. 2022. 72(1), 171–191.
- Proshina, Z. English in advertising in Vladivostok. Sociolinguistic portrait of a Russian city. *In Far Eastern collection: The dynamics of value orientations. International science conference*. 2008. 430–434. Komsomolsk-na-Amure State Technical University.
- Proshina, Z., & Eddy, A. *Russian English: history, functions, and features*. Cambridge: Cambridge university press, 2018.
- Proshina, Z., & Ustinova, I. English and Asian flavor in Russian advertising of the Far East. *Asian Englishes*. 2012. 15(2), 30–59.
- Rivlina, A. Bilingual creativity in Russian: English-Russian language play. *World Englishes*. 2015. 34(3), 436–455.
- Rivlina, A. Bilingual language play and world Englishes. In C. L. Nelson, Z. G. Proshina, & D. R. Davis (Eds.), *The handbook of world Englishes* (pp. 407–429). John Wiley & Sons, 2020.
- Visson, L. Russian in America: Notes on the Russian spoken by emigres. *Russian Language Journal*. 1989. 43(145), 185–191.

**Исследование было поддержано грантом Fulbright Visiting Scholar 2023**

5. СУБЪЕКТИВНЫЕ СМЫСЛЫ В ЯЗЫКЕ  
SUBJECTIVE MEANINGS IN LANGUAGE

Ведущий  
*Дина Борисовна Никуличева*

Chairperson  
*Dina B. Nikulicheva*

|   |                                                                                                                                                                                                                                                                                                                                     |                                                                                                                                                                                                                                                                 |
|---|-------------------------------------------------------------------------------------------------------------------------------------------------------------------------------------------------------------------------------------------------------------------------------------------------------------------------------------|-----------------------------------------------------------------------------------------------------------------------------------------------------------------------------------------------------------------------------------------------------------------|
| 1 | <i>Дина Борисовна Никуличева (Институт языкознания РАН)</i><br>Антропоцентрический подход к описанию грамматической системы датского языка                                                                                                                                                                                          | <i>Dina B. Nikulicheva (Institute of Linguistics RAS, Russia)</i><br>An anthropocentric approach to the description of the grammatical system of the Danish language                                                                                            |
| 2 | <i>Елена Владимировна Желтова (Санкт-Петербургский государственный университет)</i><br>«Он был заодно с хозяином и разбойниками», или Об одной мимативной стратегии в латинском языке                                                                                                                                               | <i>Elena V. Zheltova (St Petersburg University, Russia)</i><br>“He was in cahoots with the master and the robbers”, or about one mirative strategy in Latin                                                                                                     |
| 3 | <i>Ольга Александровна Турбина (Институт лингвистики и международных коммуникаций Южно-Уральского государственного университета)</i><br>Роль языковой политики в формировании инвариантной модели предложения и сопротивление системы языка языковому рационализму (на примере истории оформления моделей французского предложения) | <i>Olga A. Turbina (South Ural State University, Russia)</i><br>The role of language policy in forming an invariant sentence model and the resistance of the language system to linguistic rationalism (on the example of the history of French sentence model) |
| 4 | <i>Андрей Эдуардович Левицкий (Московский государственный университет имени М. В. Ломоносова)</i><br>Реальное и виртуальное в языке и мире                                                                                                                                                                                          | <i>Andrey E. Levitsky (Lomonosov Moscow State University, Moscow State Linguistic University, Russia)</i><br>Real and virtual in the language and the world                                                                                                     |
| 5 | <i>Владимир Владиславович Глебкин (РАНХиГС)</i><br>Понятие «meaning» в постклассической перспективе                                                                                                                                                                                                                                 | <i>Vladimir V. Glebkin (RANEPA, Russia)</i><br>The concept of MEANING from the “postclassical” perspective                                                                                                                                                      |

## АНТРОПОЦЕНТРИЧЕСКИЙ ПОДХОД К ОПИСАНИЮ ГРАММАТИЧЕСКОЙ СИСТЕМЫ ДАТСКОГО ЯЗЫКА

Д.Б. Никуличева (Институт языкознания РАН)  
nikoulitcheva@yandex.ru

Цель предлагаемого доклада состоит в том, чтобы представить межкатегориальную соотнесенность антропоцентрированных грамматических смыслов в рамках системы конкретного языка.

Исследование выполняется на материале современного датского языка, представляющего собой благодатную почву для разработки антропоцентрированного подхода. В результате сочетания внутривидовых и социально-культурных факторов в этом малом германском языке сложилась благоприятная ситуация для детализации субъективных смыслов, характеризующих отношения между участниками коммуникации и объективной реальностью. Это связано, с одной стороны, со сверхактивными тенденциями к анализу строя языка, в результате чего постоянно пополняется ресурс «грамматики малых слов» для системного выражения культурно значимых смыслов. С другой стороны, малочисленность, компактность и моноэтничность языкового коллектива создает предпосылки для языкового нюансирования коммуникативно-прагматических смыслов.

Новизна подхода состоит в представлении грамматической системы датского языка с точки зрения антропоморфного субъекта (субъекта речи/ субъекта адресации/ субъекта повествования) в качестве системообразующего фактора и в исследовании роли малых слов для передачи возникающих антропоцентрированных смыслов. Подход развивает актуальную для коммуникативной лингвистики (Золотова, Онипенко, Сидорова 2004) идею множественности субъектов коммуникации.

Исследование призвано дать целостное представление о системе грамматических и прагматических категорий датского языка, отражающих ориентацию человека в реальности и в коммуникативной ситуации. Для реализации этой цели ставятся общие задачи: описать систему грамматических средств датского языка, служащую для ориентации человека: 1) в пространстве, 2) во времени, 3) в коммуникации; а также проследить влияние языковой системы датского языка на носителей этого языка в плане их предпочтений в выборе: тех или иных художественных сюжетов.

В докладе будут рассмотрены разнообразные проявления системной тенденции датского языка к нюансированию субъективно окрашенных смыслов за счет создания аналитических комплексов.

Методика исследования состоит в сопоставлении данных датских словарей и грамматических описаний современного датского языка (DDO; Durst-Andersen 2011; Hansen, Heltoft 2011 и др.) с эмпирическим анализом корпусного функционирования (Korpus.dk) выявленных средств выражения антропоцентрированных смыслов на основе их контекстуального и статистического анализа, что позволяет определить тенденции дальнейшего развития.

Будет рассмотрено, как эта тенденция проявляется: ▪ в датском местоименном дейксисе (на примере формирования вторичной системы аналитических дейктических местоимений, противопоставляющих субъективно приближаемое пространство *dette her* (1), пространство, разделяемое с адресатом *det her* (2) и субъективно отдаляемое пространство *det der* (3); ▪ в наречно-предложных пространственных бинамах, типа *ned ad* обслуживающих ориентационное (4), или функциональное (5) пространство субъектов коммуникации, либо субъектов повествования; ▪ в системном варьировании раздельно- и цельноформленности,



как местоименных, типа *det her / dether* (1), (6), так и наречно-предложных биномов, типа *hen ad / henad* (7), (8), (9), когда слитностью маркируется ослабление субъектной ориентации (8) и усиление непространственных переносных смыслов (9). В сфере грамматики датского глагола будут рассмотрены ▪ аналитические комплексы, состоящие из сочетаний императивов с модальными частицами и ▪ модальные сказуемые, передающие разные оттенки эпистемической модальности, ориентированной на говорящего, адресата или денотативную ситуацию.

### Примеры

- (1) Af bestyrelsen havde vi kun fået kompetence til at underskrive en to-årig kontrakt med den nye landstræner. Men i **dette her** tilfælde *hastede* det, og vi var *presset af situationen*. Så kan man jo altid i *bagklogskabens navn* sige, at vi *skulle have* gjort noget andet. «Правление дало нам право подписать контракт с новым тренером национальной сборной всего на два года. Но в *данном* случае это было *срочно*, и на нас *давила ситуация*. *Задним числом* всегда можно сказать, что мы *должны были бы* предпринять нечто иное», — сказал Ханс Эрик Йенсен в интервью Berlingske Tidende. (Субъективное приближение ситуации из прошлого).
- (2) Den nuværende regering er en af de dårligste regeringer, **det her** land har haft. «Нынешнее правительство — одно из худших правительств, которые были в *этой* стране. (Указание на ситуативное пространство, разделяемое с адресатом).
- (3) Har du ikke andet tøj end **det der**, spurgte han da hun var færdig med at spise og pegede på hende. Hun så nedad sig selv. *Dether* er mit tøj, svarede hun. Jamen har du ikke andet? Til at skifte med? Он дал ей чашку молока и половину хлеба. У тебя нет другой одежды, кроме этой? спросил он, когда она закончила есть, указывая на нее. Она посмотрела на себя. Это вот — моя одежда, — ответила она. Ну, а другой у тебя нет? Чтобы переодеться? (Пейоративное отдаление).
- (4) Vor søgen skal lykkes, mumlede han **ned i** sit tørklæde, som han havde bundet stramt om halsen «Наши поиски должны завершиться успехом», - пробормотал он <вниз> в платок, обмотанный вокруг шеи». (Субъектно-ориентационное пространство).
- (5) **Nede** for enden af gangen bag en halvåben dør, lød der skramlen med gryder og brusende vand. ”Mor. Det er til dig”. Han fulgte efter **ned gennem** gangen. (ABC28) ... Из приоткрытой двери <внизу> в конце коридора доносилось дребезжание кастрюль и шум льющейся воды. – Мама, это к тебе. Следом за Дитте Йоаким шагнул <вниз> по коридору к той двери. (Субъектно-функциональное пространство).
- (6) Her arbejder jeg i 20 år morgen, middag og aften på denneher *computer* og fodrer den med input og så kommer den med **detteher**. **Detteher** flabede svar, dette *topmålt uforskammede* responsum. Вот я 20 лет с утра до вечера работаю на этом (denneher) <=чертовом> компьютере, кормлю его данными, а потом получаю вот этот (detteher) *поганый* ответ, этот совершенно *бесстыдный* ответ, который *ни в какие ворота не лезет*. (Эмотивная оценочность).
- (7) *Alle* fortsatte i løb **hen ad** perronen og **ned ad** trapper. Все побежали по перрону и вниз по лестнице. (Пространственная траектория движения субъекта).
- (8) *Agurken* begyndte at rulle først **ned fra** skærebrettet og så **henad** køkkenbordet og **ned på** gulvet. Огурец сначала начал скатываться с разделочной доски, а затем по кухонному столу <вдоль по поверхности > и на пол. (Характеристика движения относительно ориентиров).
- (9) Klokken var **henad** 8 da jeg ankom til mit 5-stjernede hotel. Время близилось к 8, когда я прибыл в свой пятизвездочный отель. (Темпоральное значение).



## Литература

- Золотова Г.А. Онипенко Н.К. Сидорова М.Ю. Коммуникативная грамматика русского языка. М.ИРЯ РАН, МГУ, 2004.
- Durst-Andersen P. Linguistic Supertypes. A Cognitive-semiotic Theory of Human Communication. Berlin: de Gruyter Mouton, 2011.
- DDO — Den Danske Ordbog. Moderne Dansk Sprog. URL: <http://ordnet.dk/ddo> (accessed June 2024).
- Hansen E., Heltoft L. Grammatik over det danske sprog. Bd. 1 – 3., Det Danske Sprog- og Litteraturselskab. Odense: Syddansk Universitetsforlag; 2011. – 1842 s
- KorpusDK – Dansk korpus 2007. URL: <http://ordnet.dk/korpusdk>

## “ОН БЫЛ ЗАОДНО С ХОЗЯИНОМ И РАЗБОЙНИКАМИ”, ИЛИ ОБ ОДНОЙ МИРАТИВНОЙ СТРАТЕГИИ В ЛАТИНСКОМ ЯЗЫКЕ

*Е.В. Желтова (Санкт-Петербургский государственный университет)*  
elena.zhelтова@mail.ru

Доклад посвящен семантической зоне латинского имперфекта, до сих пор не отмеченной в грамматиках – ни в традиционных, ни в современных.

Обратимся к примеру (1) из комедии Плавта «Вакхиды». Раб Хрисал рассказывает своему господину Никобулу выдуманную историю; повествование ведется в Praesens historicum, однако момент разоблачения предательства воображаемого приятеля описан с помощью имперфекта *erat*, как неожиданный и вызывающий изумление:

(1) CHRYS. *forte ut adsedi in stega,*  
*dum circumspecto, atque ego lembum conspicor*  
*longum, strigorem maleficum exornarier.*  
NIC. *Perii hercle, lembus ille mihi laedit latus.*  
CHRYS. *Is erat communis cum hospite et praedonibus* (Pl. Vas. 279-282).  
‘ХРИС. – Когда я сел по случаю на палубе,  
смотрю по сторонам и вдруг замечаю,  
что снаряжается длинный челн – злая пагуба.  
НИК. – Погиб я, клянусь Геркулесом, тот челн мне протаранил бок!  
ХРИС. – Он был заодно с хозяином и разбойниками!’

Очевидно, что в данном контексте имперфект *erat* передает семантику отложенного осознания истинного положения вещей, которое до момента речи было скрыто от говорящего. Такое «умозаключение, сделанное *post factum* на основе чего-то, чему говорящий был свидетелем, но только позже смог понять, что это означало» (Aikhenvald 2012: 468), в лингвистической типологии является частью миративного домена и может быть выражено с помощью специальных аффиксов, которые также могут функционировать как маркеры инференциальной эвиденциальности в языках, где эти категории грамматикализованы (DeLancy 1997). В некоторых языках эту задачу выполняют прошедшие времена (например, аорист, плюсквамперфект), употребление которых сопровождается квази-восклицательной интонацией (Aikhenvald 2012: 463). В латинском языке не существует специальных грамматических средств для передачи миративных значений, но есть несколько «миративных стратегий» (по выражению Айхенвальд (2004: 207)), являющихся расширениями других категорий и в определенных контекстах служащих для передачи семантики удивления и неподготовленности ума к восприятию информации (Zhelтова 2018). Одной из таких стратегий и является имперфект.

Важно отметить, что рассматриваемая семантическая зона имперфекта, будучи не отмеченной в литературе по латинской лингвистике, упоминается в греческих грамматиках и комментариях к текстам под названием «имперфекта только что осознанной истины» – «imperfect of a truth just recognized» (Smyth 1956: 426), как в примере (2):

(2) Οὐκ ἄρα μοῦνον ἔην Ἐρίδων γένος, ἀλλ' ἐπὶ γαῖαν/ εἰσὶ δύο ... (Hes. Op. 11–12).  
‘[Оказывается], не один-таки род Эрид был, но два существует на Земле ...’

В данном исследовании я рассмотрю все употребления имперфекта глагола *esse* в корпусе латинских текстов, сделаю выборку примеров, в которых отчетливо проявляется его миративная семантика, и попытаюсь ответить на вопрос, была ли она изначально присуща латинскому имперфекту или возникла под влиянием греческого.

## **Литература**

- Aikhenvald A. Y. Evidentiality. Oxford: Oxford University Press, 2004
- Aikhenvald A. Y. The essence of mirativity. *Linguistic Typology*. 2012. 16. 435–485.
- DeLancey S. Mirativity: The Grammatical Marking of Unexpected Information. *Linguistic Typology*. 1997. 1. 33–52.
- Smyth H. W. *Greek Grammar*. Revised by G. M. Messing. Cambridge (Mass.): Harvard University Press, 1956.
- Zheltova E. V. How to Express Surprise without Saying “I’m Surprised” in Latin. *Philologia Classica*. 2018. 13 (2). 228–240.

## РОЛЬ ЯЗЫКОВОЙ ПОЛИТИКИ В ФОРМИРОВАНИИ ИНВАРИАНТНОЙ МОДЕЛИ ПРЕДЛОЖЕНИЯ И СОПРОТИВЛЕНИЕ СИСТЕМЫ ЯЗЫКА ЯЗЫКОВОМУ РАЦИОНАЛИЗМУ (НА ПРИМЕРЕ ИСТОРИИ ОФОРМЛЕНИЯ МОДЕЛЕЙ ФРАНЦУЗСКОГО ПРЕДЛОЖЕНИЯ)

*О.А. Турбина (Южно-Уральский государственный университет)*  
turbina371@mail.ru

В разные эпохи были попытки исчисления и описания универсальных грамматических структур. В I в. до н.э. Денис Геликарнасский предположил, что порядок слов S-V-C обусловлен природой мысли. Но философские основания природного порядка слов есть уже у Аристотеля (Stefanini 1977). Рациональный принцип объяснения порядка слов был принят в методике преподавания языков у схоластов, ибо считалось, что «естественный порядок частей предложения» способствует формированию привычки правильного расположения мыслей (Thurot 1868). Так, основы европейского аналитического типа мышления были заложены в пору, когда схоластами отшлифовывался аналитический тип фразы, где мысль движется от субъекта-имени через глагол-сказуемое к дополнению. Природный порядок слов во французском предложении становится предметом национальной гордости с публикации грамматики Мегрэ (Maigret 1550): ни одна грамматика XVI-XVIII вв. не обходит вниманием эту тему (Kelly 1977). В 1660 г. «Грамматика», а в 1662 г. и «Логика» Пор-Рояля провозглашают, что в смысле природного порядка слов французский язык является образцовым, ибо такой порядок универсален (Турбина 2014). В 1668 г. Кордемуа, а в 1669 г. Ле Лабуер прямо указывают на то, что слова должны располагаться в том же порядке, что и мысли (Cordemois 1668: 45; Le Laboureur 1669: 166-167; Ricken 1977: 206-207). В трактате о превосходстве французского над латынью Ле Лабуер утверждает, что римляне говорили не так, как думали, и прежде чем построить латинскую фразу, они составляли в уме «французскую» (Le Laboureur 1669: 149). В результате государственной языковой политики, поддержанной Французской Академией (открыта в 1635 году), структура предложения в последней четверти XVII в. достигла высокой степени грамматизации.

Хотя идея языкового универсализма имеет древние корни, за века она почти не претерпела изменений в силу ее привлекательности: человечество продолжает мечтать достроить Вавилонскую башню. В середине XX в. с появлением генеративной грамматики Н. Хомского наука о языке вновь обратилась к выявлению природы языкового универсализма: Н. Хомский ввел понятие «правильной грамматики», где глубинные структуры предложений — структуры базы — строятся на элементарных правилах и универсальных моделях, общих для всех языков, а модель S-V-C определена им как ядерная. Но прочтя грамматику Дю Марсэ (1769 г.), Н. Хомский, был поражен тем, что его теория не нова (Хомский 1972: 27), ибо Дю Марсэ, ведя рассуждения о природном порядке слов, использует методику анализа предложения в духе грамматики Пор-Рояля — от глубинных структур к поверхностным на примере фраз со связочным глаголом être (Du Marsais 1769: 159, 164).

Однако исследование развития французского классического предложения и его грамматических категорий в период XIV-XVIII вв. ставит под сомнение существование универсальных глубинных синтаксических структур, отражающих структуру мысли, ибо даже в системе одного языка сосуществуют две в высокой степени грамматизованных модели простого предложения, отражающие два принципиально различных стиля мышления: S-V-C и S-C-V (Турбина 2023: 89). Порядок S-V-C – инвариант для предложений с именным дополнением – был признан рациональным согласно бытовавшему со времен схоластов

представлению о линейной последовательности суждения, расчленяющего цельное представление на субъект, объект и предикат, к которым восходят категории подлежащего, дополнения и сказуемого. В модели S-C-V с местоименными дополнениями нетрудно узнать типичную для латыни рамочную конструкцию предложения. Во французском варианте она достигает высокой степени формализации и свидетельствует о том, как языковое мышление противится методически навязываемому ему «природному» порядку, сохраняя прежний строй. Местоименное дополнение, вопреки диктуемым учителями правилам, осталось на прежнем месте, ибо к тому времени, когда в умах окреп культ природного порядка, объектные местоимения во французском языке уже были приглагольны (Турбина 2023: 74), т.е. закрепились в системе с категориальным грамматическим значением дополнений.

### Литература

1. Аристотель. Сочинения в четырех томах. М.: Мысль, 1981.
2. Турбина О.А. Языковой универсализм и природный порядок слов французского классического предложения. Вестник Южно-Уральского государственного университета. Серия: Лингвистика. 2014. Т. 11. № 2. С. 25-33.
3. Турбина О.А. История формирования французского классического предложения. Челябинск: Издательский центр ЮУрГУ, 2023.
4. Хомский Н. Язык и мышление. М.: Изд-во МГУ, 1972.
5. Arnauld A., Lancelot Cl. Grammaire générale et raisonnée. Paris: Chez Pierre le Petit, 1660.
6. Arnauld A., Nicole P. La logique ou l'art de penser, contenant, outre les règles communes, plusieurs observations nouvelles, proposes à former le jugement. Paris: Chez Iean de la Vnay, 1662.
7. Du Marsais C. Logique et principes de grammaire. Paris: Chez Briasson, Le Breton, Herissant Fils, 1769.
8. De Cordemoy G. Discours physique de la parole. Paris, 1668.
9. Kelly L.G. La grammaire à la fin du moyen-âge et les universaux essais de bibliographie. La grammaire générale. Des modistes aux idéologues. Présenté par André Joly et Jean Stefanini. Lille: Publ. de l'Université de Lille, 1977. P.1-10.
10. Le Laboureur L. Avantages de la langue françoise sur la langue latine. Paris: Chez Guillaume de Luyne, 1669.
11. Meigret L. Le Trètté de la grammere françoëze. Paris: Chrestien Wechel, 1550.
12. Ricken U. L'ordre naturel du français. Naissance d'une théorie. La grammaire générale. Des modistes aux idéologues. Présenté par André Joly et Jean Stéfanini. Lille: Publ. de l'Unioversité de Lille, 1977. P. 201-216.
13. Stefanini J. De la grammaire aristotelienne. La grammaire générale. Des modistes aux idéologues. Présenté par André Joly et Jean Stéfanini. Lille: Publ. de l'Unioversité de Lille, 1977. P.97-106.
14. Thurot Ch. Notices et extraits de divers manuscrits latins pour servir à histoire des doctrines grammaticales au Moyen Age. Notices et extraits des manuscrits de la Bibliothèque Impériale et autres bibliothèques. Paris: Imprimerie Impériale, 1868.

## РЕАЛЬНОЕ И ВИРТУАЛЬНОЕ В ЯЗЫКЕ И МИРЕ

*А.Э.Левицкий**(Московский государственный университет имени М. В. Ломоносова)*

andrelev@list.ru

Современный человек живет в сложном мире, где переплетается информация о реальных событиях, действиях и индивидов, так и их виртуальных близнецах-феноменах. Человеку необходимо отличать, о какой из ипостасей отражения мира идёт речь. Дело в том, что виртуальное, как правило, построено по образцу и подобию реального. Это относится, в первую очередь, к оценке существования и действий так называемого искусственного интеллекта, т.е. ряда программ, генерирующих информацию, находящуюся в интернет (виртуальном) пространстве. Кроме этого, виртуальная сущность фактически является носителем и передатчиком информации теми каналами, которыми пользуются источники, находящиеся в мире реальном.

Жизнь в компьютерной игре, хоть и построенной в основном по модели реальности, четко противопоставлена своим прототипам (Samoylova 2014; Левицкий, Миронова 2022 и др.). Не вызывает никаких сомнений соотношения реального и виртуального в пространстве художественных произведений (см., напр., теорию возможных миров (Хинтиikka 1975) и т.ж. Красных 1998; Левицкий, Никульшина 2022 и др.). Художественный вымысел или фейки в публицистике построены на принципе представления нереального в форме реального. Если в первом случае, речь идёт о том, что раскрывается творческое начало его автора, то во втором – стоит цель исказить реальную картину событий, явлений или действий определенных индивидов. Однако и в первом, и во втором случаях авторами являются реальные люди, знаем ли мы их имена или нет. В создании художественной «реальности» в театре и кино, к примеру, задействован целый коллектив, состоящий из людей творческих специальностей, каждый из которых (драматург, режиссер, композитор, сценограф, хореограф, художник и актёр) призван внести свой вклад в представлении вымышленного как реального.

Попытки создания возможного мира в форме художественного повествования, как и современные цифровые технологии, с одной стороны, основаны на данных реального мира, а, с другой стороны, существует как его альтернативна. Проекция реального мира на мир виртуальный позволяет достичь правдоподобности, в частности, в рамках игрового компьютерного дискурса. Вместе с тем, творцы виртуального пространства не ставят перед собой цели достичь полного соответствия реальности. Его гибридизация из элементов реального и нереального отражается во внешнем виде персонажей, их действиях, именах, коммуникативных контактов с игроком и между собой. Заслуживают внимания в ходе описания виртуального мира артефакты, объекты живой и неживой природы, а также их действий. Виртуальные миры преобразуют реальность за счет изменения формы, размера, соотношения части и целого, движения и т. п., выводя человеческое представление за рамки повседневного опыта. Попадая в мир, похожий на настоящий и выстроенный программистом, игрок получает новые возможности в плане мышления и поведения как активный персонаж.

Нами была поставлена задача выявить особенности восприятия реального и виртуального 80 студентами II курса бакалавриата и магистратуры факультета иностранных языков и регионоведения 18 – 23 лет. Опрос проводился в ноябре 2023 года в письменной форме. Опрошенным были предложены следующие вопросы: Где существует виртуальный мир? Кто живет в виртуальном мире? Что находится в виртуальном мире? Если бы Вам удалось создать виртуальный мир, какой бы он был? Какая музыка звучит в виртуальном мире? Что есть в виртуальном мире в отличии от реального мира? Что есть в реальном мире в

отличии от виртуального мира? Если Вы играете в компьютерные игры, какие эмоции Вы переживаете? Какие компьютерные игры Вам нравятся? Почему?. Полученные ответы были сопоставлены с данными, предоставленными нейросетью <https://gpt-chatbot.ru/>.

В целом, ответы искусственного интеллекта отличались большим абстрактным характером и объёмом информации. Студенты же были достаточно конкретны и давали ответы, характеризующие их личностные параметры. Вместе с тем, ответы студентов заслуживают внимания исследователя, что и планируется осветить в докладе.

### **Список литературы**

- Красных В. В. Виртуальная реальность или реальная виртуальность? (Человек. Сознание. Коммуникация). М.: Диалог — МГУ, 1998.
- Левицкий А.Э., Миронова А.С. Реальное и нереальное в пространстве компьютерного игрового дискурса. Козлова О.Н. (ред.) Топология филологического поиска. М.: КДУ, Добросвет, 2022. С. 158 – 165.
- Левицкий А.Э., Никульшина Т.Н. Проекция будущего с точки зрения прошлого (на материале английских народных сказок). Мир лингвистики и коммуникации. 2022. №4. С. 26 – 38.
- Хинтиikka Я. Информация, причинность и логика восприятия. Вопросы философии. 1975. №6. С. 38 – 50.
- Samoylova, E. Virtual World of Computer Games: Reality or Illusion? *Procedia - Social and Behavioral Sciences*. 2014. #149. P. 842-845.



## THE CONCEPT OF MEANING FROM A “POSTCLASSICAL” PERSPECTIVE

*Vladimir Glebkin (RANEPA)*

gleb1514@gmail.com

In recent years, a growing number of researchers have raised concerns regarding the productivity of the concept of MEANING and its associated methodology for contemporary lexical semantics. For instance, in his valedictory lecture “Meaning and method,” Dirk Geeraerts argued that theoretically, one can “allow for the possibility that the phenomenon formerly known as ‘meaning’ is not unitary, but breaks down into a cluster of separate cognitive and social phenomena” (<https://www.youtube.com/watch?v=VuSB8KI5ww4>; 52:40), and the concept of MEANING can be compared to the concept of LIFE FORCE in classical, medieval and early modern science.

The author aims to examine the current “postclassical” landscape, with the particular attention to the ad hoc CC & Ms theory by Daniel Casasanto and colleagues (e.g., Casasanto & Lupyan, 2015), Hans-Jörg Schmid’s Entrenchment-and-Conventionalization Model (Schmid, 2020), and the Motivation & Sedimentation Model by Jordan Zlatev and colleagues (Zlatev & Blomberg, 2019, and Devyldier & Zlatev, 2020 among others). In addition, frame semantics, as presented by Charles Fillmore (1976, 1985, 1994), is examined, with a focus on the contrast of U-semantics and T-semantics. A noteworthy outcome of the analysis of Fillmore’s perspectives is the assertion that the concept of FRAME in Fillmore’s construal can serve as an alternative to the concept of MEANING in its classical interpretation.

Ultimately, based on the analysis of the concept of MEANING, two fundamental trends in the development of the philosophy of “postclassical” cognitive semantics can be identified. The first trend is represented by the philosophical perspective articulated in the writings of Merleau-Ponty (1967, 1976), the enactivist philosophy (Gallagher, 2017, Varela et al., 1991), Gibson’s (2015) ecological perspective, and the embodied cognitive science paradigm. From this perspective, the image of the world is shaped by the interaction of a living being as a body-mind unity with the environment. This image is dynamic and does not include abstract conceptual structures that are detached from perceptual experience. It is crucial to underscore that within this framework, an individual is perceived as a living entity, sharing fundamental commonalities with other living beings, while their sociocultural essence is marginalized.

The primary concern associated with utilizing this perspective as a foundational framework for developing “postclassical” semantic theories is reductionism. This refers to the simplification of complex processes that necessitate a special descriptive language by representing them as a particular type of processes situated at a basic level, accompanied by a descriptive language specific to that level.

The concept of human being as sociocultural entity cannot be directly deduced from the embodied cognitive science paradigm and the philosophy of enactivism; it demands an alternative descriptive language. This assertion also applies to the diverse implications concerning the sociocultural aspect in linguistic usage. The analysis of the application of the concept of MEANING in “postclassical” semantic theories serves as an illustration of this state of affairs. Casasanto’s, Schmid’s, and Zlatev’s approaches either entirely neglect the sociocultural element or employ a descriptive language that lack coherence, blending “classical” and “postclassical” perspectives without critical reflection.

Another perspective in the development of “postclassical” semantic theories is presented by “frame semantics” in its original Fillmore’s version. In this case, the descriptive language possesses a distinct sociocultural character.

Lastly, it is pertinent to emphasize that there is no inherent contradiction among the outlined perspectives. Frames represent relatively stable patterns that normalize specific interactions, however, this stability does not negate the fluidity and contextual nature inherent in each individual interaction. To integrate these perspectives into a cohesive system, one can invoke quantum theory and recall Niels Bohr's "complementarity principle": the two distinct theoretical paradigms and their corresponding descriptive languages can complement one another by elucidating different structural levels of a unified process. The pivotal aspect lies in ensuring that such complementarity is meaningful and effectively articulated in the terms of methodology.

## References

- Casasanto, D. & Lupyan, G. (2015). All concepts are ad hoc concepts. In E. Margolis & S. Laurence (Eds.), *The conceptual mind: New directions in the study of concepts* (pp. 543–566). Cambridge, Mass.: MIT Press.
- Devyldier, S. & Zlatev, J. (2020). Cutting and breaking metaphors of the self and the Motivation & Sedimentation Model. In A. Baicchi (Ed.), *Figurative meaning construction in thought and language* (pp. 253–281). Amsterdam; Philadelphia: John Benjamins Publishing Company.
- Fillmore, Ch. (1976). Frame Semantics and the Nature of Language. In St. Harnad, H. Steklis, & J. Lancaster (Eds.), *Annals of the New York Academy of Sciences: Conference on the Origin and Development of Language and Speech*, 280 (pp. 20–32). New York: The New York Academy of Sciences.
- Fillmore, Ch. (1985). Frames and the Semantics of Understanding. *Quaderni di Semantica*, 6 (2), 222–254.
- Fillmore, Ch. & Atkins, B. (1994). Starting where the dictionaries stop: the challenge for computational lexicography. In B. Atkins & A. Zampolli (Eds.), *Computational Approach to the Lexicon* (pp. 349–393). Oxford; New York: Oxford University Press.
- Gallagher, S. (2017). *Enactivist interventions: rethinking the mind*. Oxford, UK: Oxford University Press.
- Gibson, J. J. (2015). *The Ecological Approach to Visual Perception*. New York & London: Psychology Press.
- Merleau-Ponty, M. (1967). *La structure du comportement* [The structure of behavior]. Paris: Presses universitaires de France.
- Merleau-Ponty, M. (1976). *Phénoménologie de la perception* [Phenomenology of perception]. Paris: Gallimard.
- Schmid, H.-J. (2020). *The dynamics of the linguistic system: usage, conventionalization, and entrenchment*. Oxford; New York: Oxford University Press.
- Varela, F., Thompson, E., & Rosch, E. (1991). *The embodied mind: cognitive science and human experience*. Cambridge, Mass.: MIT Press.
- Zlatev, J. & Blomberg, J. (2019). Norms of language: What kinds and where from? Insights from phenomenology. In A. Mäkilähde, V. Leppänen, & E. Itkonen (Eds.), *Normativity in language and linguistics* (pp. 69–101). Amsterdam, Philadelphia: John Benjamins.

6. ОПИСАНИЕ ЯЗЫКА – НОРМИРОВАНИЕ ЯЗЫКА – СОХРАНЕНИЕ ЯЗЫКОВ:  
ЭВОЛЮЦИЯ ВЗГЛЯДОВ НА ЗАДАЧИ ЛИНГВИСТИКИ И ПОЗИЦИЮ УЧЁНОГО  
В ИСТОРИИ РОССИЙСКОЙ АКАДЕМИИ НАУК

LANGUAGE DESCRIPTION – LANGUAGE STANDARDIZATION – LANGUAGE  
PRESERVATION: EVOLUTION OF VIEWS UPON THE GOALS OF LINGUISTICS  
AND UPON THE RESEARCHER’S ATTITUDE IN THE HISTORY OF THE RUSSIAN  
ACADEMY OF SCIENCES

Ведущий  
*Екатерина Борисовна Яковенко*

Chairperson  
*Yekaterina B. Yakovenko*

|   |                                                                                                                                                                                                                      |                                                                                                                                                                                           |
|---|----------------------------------------------------------------------------------------------------------------------------------------------------------------------------------------------------------------------|-------------------------------------------------------------------------------------------------------------------------------------------------------------------------------------------|
| 1 | <i>Владимир Михайлович Алпатов<br/>(Институт языкознания РАН,<br/>Московский государственный<br/>университет имени М. В. Ломоносова)</i><br>Нормативное, описательное и<br>объяснительное языкознание в России       | <i>Vladimir M. Alpatov (Institute of<br/>Linguistics RAS, Lomonosov Moscow<br/>State University, Russia)</i><br>Prescriptive, descriptive, and<br>explicative linguistics in Russia       |
| 2 | <i>Марина Николаевна Приемышева<br/>(Институт лингвистических<br/>исследований РАН)</i><br>Традиции прескриптивизма и<br>дескриптивизма в истории русской<br>академической толковой лексикографии                    | <i>Marina Priemysheva (Institute for<br/>Linguistic Studies RAS, Russia)</i><br>Prescriptive and descriptive traditions<br>in the history of Russian academic<br>explanatory lexicography |
| 3 | <i>Лариса Леонидовна Шестакова<br/>(Институт русского языка<br/>имени В. В. Виноградова РАН)</i><br>Русская академическая авторская<br>лексикография: истоки и пути развития                                         | <i>Larisa L. Shestakova (Vinogradov<br/>Russian Language Institute RAS,<br/>Russia)</i><br>Russian academic author lexicography:<br>origins and ways of development                       |
| 4 | <i>Елена Александровна Шерстянникова<br/>(Сибирский государственный<br/>университет науки и технологий имени<br/>академика М. Ф. Решетнева)</i><br>Развитие русской лингвистической<br>терминологии в XVIII-XX веках | <i>Elena A. Sherstyannikova (Reshetnev<br/>University, Russia)</i><br>Development of Russian linguistic<br>terminology in the 18th–20th centuries                                         |

- |   |                                                                                                                                                                                                                                                                                                                          |                                                                                                                                                                                                                                                                 |
|---|--------------------------------------------------------------------------------------------------------------------------------------------------------------------------------------------------------------------------------------------------------------------------------------------------------------------------|-----------------------------------------------------------------------------------------------------------------------------------------------------------------------------------------------------------------------------------------------------------------|
| 5 | <p><i>Наталья Борисовна Кошкарёва</i><br/>(Институт филологии СО РАН)<br/>Кодификация языков Сибири как элемент<br/>языковой политики России: опыт<br/>Сибирского отделения РАН</p>                                                                                                                                      | <p><i>Natalia B. Koshkareva (Institute of<br/>Philology SB RAS, Russia)</i><br/>Codification of languages of Siberia as<br/>an element of the language policy of<br/>Russia: achievements of the Siberian<br/>branch of the Russian Academy of<br/>Sciences</p> |
| 6 | <p><i>Екатерина Борисовна Яковенко</i><br/>(Институт языкознания РАН,<br/>Государственный академический<br/>университет гуманитарных наук,<br/>Православный Свято-Тихоновский<br/>гуманитарный университет)<br/>Сохранение традиций и смена парадигм:<br/>исследования готского языка в<br/>Российской академии наук</p> | <p><i>Yekaterina B. Yakovenko (Institute of<br/>Linguistics RAS, GAUGN, PSTGU,<br/>Russia)</i><br/>Keeping traditions and change of<br/>paradigms: studies of the Gothic<br/>language in the Russian Academy of<br/>Sciences</p>                                |

## НОРМАТИВНОЕ, ОПИСАТЕЛЬНОЕ И ОБЪЯСНИТЕЛЬНОЕ ЯЗЫКОЗНАНИЕ В РОССИИ

*В.М. Алпатов (Институт языкознания РАН,  
Московский государственный университет имени М.В. Ломоносова)  
v-alpatov@iling-ran.ru*

Лингвистическое исследование может быть в зависимости от поставленной цели нормативным, определяющим соответствие или несоответствие норме, описательным, фиксирующим те или иные явления языка, и объяснительным, устанавливающим причинно-следственные связи.

Лингвистические традиции на ранних этапах существования, прежде всего, были нормативными, изучение языка сознательно или бессознательно подчинялось цели установления его нормы. Главной задачей было обеспечение усвоения правильного языка, помогавшего успешной коммуникации, господствовал предписывающий подход к языку. Для этого язык было необходимо описать. В XVIII в. в России начало развиваться изучение русского языка в Академии наук (В.Е. Аодуров, М.В. Ломоносов) и формирование на его основе устойчивой нормы этого языка.

Постепенно задачи описания становились самодовлеющими, а установление нормы перестало быть целью академической науки и предоставлялось методистам и популяризаторам. Идея о лингвистике как «оценивающей науке» была решительно отвергнута.

В XIX в. общепринятым в мировой, в том числе в русской науке стало представление о первенстве исторического подхода. Начиная с А.Х. Востокова, появилось и стало господствующим новое понимание объяснительной лингвистики: это выявление происхождения объекта исследования. Это понимание господствовало в течение всего XIX столетия.

Возврат к синхронной лингвистике в XX в. привёл, в том числе и в нашем академическом языкознании, к господству описательных методов; лингвистика того времени, в том числе структурная, отвечала на вопрос «как», но не на вопрос «почему». Формулировался подход к языку как явлению, внешнему по отношению к исследователю и изучаемому с позиции извне. В 1920-1940 гг. в СССР распространилось «Новое учение о языке» Н.Я. Марра, в рамках которого предлагался особый вариант объяснительной теории, не имевший прямых аналогов в других странах, но он потерпел неудачу и в середине XX в. прекратил существование. Описательный подход в 1950-1970 гг. в советской лингвистике господствовал.

Необходимость объяснительного подхода в середине XX в. была провозглашена в генеративной лингвистике. Хотя в СССР генеративизм не стал ведущим направлением, объяснительный подход теперь распространился и на функциональную лингвистику, что в полной мере мы видим и в отечественных исследованиях, в том числе проводимых в РАН. «То, что считается «нелингвистикой» на одном этапе, включается в нее на следующем. Этот процесс лингвистической экспансии нельзя считать законченным... И каждый раз снятие очередных ограничений дает новый толчок лингвистической теории, конкретным лингвистическим исследованиям» (Кибрик 1992:20).

В целом и академическая, и университетская наука о языке в России / СССР за отдельными исключениями (Марр) развивалась аналогично развитию лингвистики в других странах.

### Литература

Кибрик А.Е. Очерки по общим и прикладным вопросам языкознания. М.: Изд-во МГУ, 1992.

## ТРАДИЦИИ ПРЕСКРИПТИВИЗМА И ДЕСКРИПТИВИЗМА В ИСТОРИИ РУССКОЙ АКАДЕМИЧЕСКОЙ ТОЛКОВОЙ ЛЕКСИКОГРАФИИ

М.Н. Приёмшева (Институт лингвистических исследований РАН)

mn.priemysheva@yandex.ru

Традиции «описания» и «нормирования» языка в мировой лексикографии являются важнейшей антиномией, характеризующей как исторические этапы ее развития, так и культурно-идеологическую специфику национальных лексикографий. Так, первые фундаментальные толковые словари в Европе XVII–XVIII вв. («Vocabolario degli Accademici della Crusca» (1612), «Dictionnaire de l'Académie française» (1694), «Diccionario de Autoridades» (с 1726 г.)) являлись «нормативными», кодифицируя наиболее эталонные диалекты (Италия, Испания) или язык высших слоев общества (Франция), и служили в период абсолютизма одним из инструментов социальной интеграции и централизации власти. В XIX веке доминирующей стала традиция «прескриптивной» лексикографии: в результате роста национального самосознания (особенно после наполеоновских войн) стали появляться словари, описывающие язык нации как единый культурно-исторический фонд. Наиболее ярко эта традиция оказалась представлена в Германии в «Deutsches Wörterbuch» братьев Гримм (с 1830 г.) и в Англии, где с 1850 г. в была начата работа по созданию «A new English Dictionary on Historical Principles», будущего широко известного Оксфордского словаря. По этому же пути создания толковых словарей с историческими данными пошли академии Швеции, Голландии, Дании (Срезневский 1854, Грот 1899). Несмотря на то что в каждой национальной лексикографии широко представлены словари как прескриптивного, так и дескриптивного типов, наиболее крупные (создаваемые академиями и научными обществами) продолжающиеся или переиздаваемые словарные проекты последовательно сохраняют свои исходные принципы.

Однако, несмотря на первоначальную ориентацию российской лексикографии на нормативную французскую лексикографическую традицию, ее история пошла своим достаточно уникальным путем и представлена чередой *сменяющихся в типологическом отношении* проектов (Виноградов 1977). «Словарь Академии Российской» (1789–1793 гг.) — первый фундаментальный академический толковый словарь русского языка, созданный под влиянием и по образцу Словаря Французской академии, являлся нормативным (по терминологии В. В. Виноградова, нормативно-стилистическим) словарем. Однако следующий, после переиздания первого словаря в 1806–1822 гг., «Словарь церковнославянского и русского языка» 1847 г. стал полностью дескриптивным: словарь включил лексику и церковнославянского, и русского языка, представляя собой «сокровищницу» национального языка. И здесь, ввиду начала работы над проектом в 1815 г., исключается влияние немецкой лексикографии, но при этом становится очевидным влияние общих культурных, социально-исторических процессов на развитие толковой лексикографии в целом. Следующий академический словарь был задуман Я.К. Гротом как строго нормативный, и лучший образец реализации данного принципа представлен в первом томе академического «Словаря русского языка» (А-Д), изданном в 1891–1893 гг. Однако в последующих томах этого издания, под редакцией А. А. Шахматова (1895–1929), с максимальной полнотой реализовался «исторический» принцип: лексика национального языка представлена в нем за все периоды его истории и со всех территорий его распространения. «Словарь современного русского литературного языка» в 17-ти тт. (1948–1965 гг.) (и продолжающиеся его переиздания (БАС-2 и БАС-3)), по распоряжению Президиума АН СССР в 1937 г., то есть — под влиянием социально-политических факторов,

стал словарем «нормативным и толково-историческим», противоречиво объединив в себе принципы прескриптивной и дескриптивной лексикографии, что позволило В.В. Виноградову назвать тип словаря «компромиссным».

В настоящее время, при разработке концепции следующего «большого» академического словаря, авторы будущего цифрового БАСа необходимо учитывают мировые тенденции развития фундаментальных лексикографий, при этом не могут не учитывать и национально-исторические лексикографические традиции (Воронцов 2023).

### Литература

- Виноградов В. В. Толковые словари русского языка // В. В. Виноградов. Избранные труды. Лексикология и лексикография. М.: Наука, 1977. С. 206–242.
- Воронцов Р.И. Нормативность в системе фундаментальных категорий толковой лексикографии: к проблеме типологии словарей // Известия РАН. Серия литературы и языка. 2023. Т. 82. № 5. С. 87–108.
- Грот Я. К. К соображению будущих составителей русского словаря (1858–1885) // Труды Я. К. Грота. II. Филологические разыскания. СПб.: Тип. Императорской Акад. наук, 1899. С. 129–192.
- Срезневский И. И. Обзорение замечательнейших из современных словарей // Известия Императорской Академии наук по Отделению русского языка и словесности. 1854. Т. III. Вып. IV. Стб. 145–164 (части I–II); Вып. V. Стб. 177–187 (часть III); Вып. VI. Стб. 235–248 (часть IV).



## РУССКАЯ АКАДЕМИЧЕСКАЯ АВТОРСКАЯ ЛЕКСИКОГРАФИЯ: ИСТОКИ И ПУТИ РАЗВИТИЯ

*Л.Л. Шестакова (Институт русского языка имени В.В.Виноградова РАН)*  
lara.shestakova@mail.ru

Авторская лексикография – это, в общем плане, теория и практика составления словарей языка отдельных авторов и групп авторов, прежде всего писателей. Тип авторского словаря как дескриптивного в своей основе представлен в русской лексикографии разными жанрами, ориентирован на решение круга задач, связанных с изучением истории литературного языка, языка художественной литературы, с исследованием индивидуальных языков и стилей (Григорьев 1971; Цейтлин 1997; см. также РАЛ).

Начальный период в истории русской академической авторской лексикографии охватывает примерно 1840-е – 1910-е гг. В становлении нового словарного направления играли роль факторы разного порядка. Это, в частности, влияние западноевропейских лексикографий, накопивших к указанному периоду немалый опыт в создании писательских словарей, и утверждение в русской лексикографии классической литературы в качестве важнейшего источника материала для словарей толкового типа. Преимущественно как подготовительные материалы к таким словарям составлялись первоначально словари языка писателей (Рогожникова 2003; Шестакова 2011: 146–148).

Научные публикации, архивные документы воссоздают сложную картину зарождения академической авторской лексикографии, демонстрируя вовлеченность в этот процесс многих выдающихся ученых. Это академики И.И. Давыдов, П.С. Билярский, М.И. Сухомлинов (Дружинин 2023); академик Я.К. Грот – составитель «Словаря к стихотворениям Державина» (Грот 1883), первого завершеного и опубликованного писательского словаря; академик А.А. Шахматов, словарная деятельность которого во многом предопределила возникновение авторской лексикографии, и др.

В последующие десятилетия (1920-е – 1980-е гг.) менялся статус авторского словаря: он стал рассматриваться как отдельный лексикографический продукт, имеющий свой объект описания (индивидуальная система словоупотребления), свои цели и назначение. Очевидным стало и то, что такие словари аккумулируют в себе различные «типы знаний», что позволяет проводить на их основе лингвистические исследования широкого спектра. Это показал выход в свет академического четырехтомного «Словаря языка Пушкина» (СП), укрепившего позиции авторской лексикографии как самостоятельного направления словарной науки. Словарь Пушкина впервые реализовал модель авторского словаря-тезауруса, словаря языка эпохи в преломлении у конкретного писателя. Он был призван служить, в первую очередь, «пособием по изучению русского языка в его истории» (Винокур 1949: 11). Интересам лингвистической поэтики, такой области, как «эстетика слова», отвечал академический проект сводного (по текстам ряда поэтов) авторского словаря (Поэт и слово 1973). Этот экспериментальный опыт словарной интерпретации языка поэзии заложил основы поэтической лексикографии как важной части именно русской авторской лексикографии.

На рубеже XX–XXI вв. состояние академической авторской лексикографии и векторы ее развития демонстрируют масштабные продолжающиеся проекты, в которых отражаются антропологичность гуманитарного знания, общие устремления современной науки о языке, поиски в самой авторской лексикографии, применение в ней компьютерных технологий. Это: «Словарь языка М.В. Ломоносова» (СЛ) – полный полипараметрический словарь языка поэта и ученого XVIII в.; «Словарь языка Достоевского» (СД) – лексикографическая серия с базовым словарем идиоглосс, репрезентирующих мир языковой личности – писателя,

философа, публициста, русского человека 2-й пол. XIX в.; «Словарь языка русской поэзии XX века» (СЯРП) – сводный словарь комментирующего типа, описывающий лексику (включая онимы) десяти поэтов Серебряного века на всем протяжении их творческого пути.

Русская авторская лексикография представлена не только академическими словарями, но и справочниками, составленными вузовскими работниками или совместно с ними. При этом магистральное направление развития научной отрасли задается именно академическими трудами – как собственно словарями, так и публикациями разной тематики и разных жанров (монографиями, обзорами, статьями и т. д.).

### Литература

- Винокур Г.О. Словарь языка Пушкина // Проект Словаря языка Пушкина / Отв. ред. академик В.В. Виноградов. М.; Л.: Изд-во АН СССР, 1949. С. 5–27.
- Григорьев В.П. Словари // Краткая литературная энциклопедия / Гл. ред. А.А. Сурков. Т. 6. М.: Сов. энциклопедия, 1971. С. 943–945.
- Грот Я. Словарь к стихотворениям Державина // Сочинения Державина с объяснительными примечаниями Я. Грота. Т. IX. СПб., 1883. С. 356–444.
- Дружинин П.А. О начале авторской лексикографии в России // Известия РАН. Серия литературы и языка. 2023. Т. 82. № 3. С. 101–111.
- Поэт и слово. Опыт словаря / Под ред. В.П. Григорьева. М.: Наука, 1973.
- РАЛ – Русская авторская лексикография XIX–XX веков: Антология / Российская академия наук. Ин-т рус. яз. им. В.В. Виноградова; отв. ред. чл.-корр. РАН Ю.Н. Караулов. М.: Азбуковник, 2003.
- Рогожникова Р.П. Сокровищница русского слова: История большой словарной картотеки ИЛИ РАН / Отв. ред. Н.Н. Казанский. СПб.: Наука, 2003.
- СД – Словарь языка Достоевского. Лексический строй идиолекта. Вып. 1– / Российская академия наук. Ин-т рус. яз. им. В.В. Виноградова; гл. ред. чл.-корр. РАН Ю.Н. Караулов. М.: Азбуковник, 2001–.
- СЛ – Словарь языка М.В. Ломоносова: [материалы к словарю языка М.В. Ломоносова] / Российская академия наук, Ин-т лингвистических исследований; гл. ред. Н.Н. Казанский. СПб.: Нестор-История, 2010–.
- СП – Словарь языка Пушкина: В 4 т. / Отв. ред. акад. АН СССР В.В. Виноградов. М.: Гос. изд-во иностранных и национальных словарей, 1956–1961.
- СЯРП – Словарь языка русской поэзии XX века. Т. I–IX– / Отв. ред. В.П. Григорьев, Л.Л. Шестакова. М.: Языки славянской культуры, 2001–2022–.
- Цейтлин Р.М. Языка писателя словари // Русский язык: Энциклопедия / Гл. ред. Ю.Н. Караулов. 2-е изд., перераб. и доп. М.: Большая Российская энциклопедия; Дрофа, 1997. С. 669.
- Шестакова Л.Л. Русская авторская лексикография: Теория, история, современность. М.: Языки славянских культур, 2011.

## РАЗВИТИЕ РУССКОЙ ЛИНГВИСТИЧЕСКОЙ ТЕРМИНОЛОГИИ В XVIII-XX ВЕКАХ

*Е.А. Шерстянникова (Сибирский государственный университет имени М.Ф. Решетнева)*  
lena\_kolesnikova@list.ru

Терминология любой науки – это продукт ее (науки) эволюции. Русская лингвистическая терминология в своем развитии прошла длительный путь. Первые сведения о грамматической науке славян относятся примерно к X – XI вв. Собственно грамматические работы на Руси начинают распространяться в XV – XVI вв. Среди них «Осьмь честию слова» (XIV в.), «Донат» в переводе Дм. Герасимова (1522), «Адельфотис» (1591), «Грамматика славенска...» Л. Зизания (1596), «Грамматика славенския правилное синтаagma...» М. Г. Смотрицкого (1619) и пр. Все они испытывали сильное влияние античной лингвистической традиции – греческой или латинской. Это влияние сказывалось и в расположении материала, и в терминологии, и в трактовке тех или иных грамматических фактов. Ранние грамматические сочинения, по словам Р. М. Трифоновой, можно рассматривать как первый и очень несовершенный опыт наложения типологических схем одного языка (греческого или латинского) на другой родственный язык (славянский) (Трифонова, 1967). Подобное можно наблюдать и в западноевропейской традиции. (Клейнер, 1985; Яковенко, 2017). Обращение к латинскому и греческому языкам вполне объяснимо: роль классических языков в культуре и образовании была огромна. Влияние античной грамматической традиции на отечественную лингвистическую мысль наблюдается не только в ранних восточнославянских грамматиках, но и в грамматических трудах последующих эпох. Однако теперь это не механическая, поверхностная компиляция, а осознанная работа над материалами родного языка. Опираясь на труды классических грамматиков, наши лингвисты создавали собственное учение о языке. Уже к концу XVII в. в российской науке сложились представления о языке, его функциях, категориях и были выработаны первые понятия и определения.

В формировании науки о языке, ее терминологии велика роль отдельных лингвистов. Так, с именем М. В. Ломоносова связывают становление научной речи и терминологии в целом. Метаязык лингвистики этого периода (XVIII – нач. XIX вв.) характеризуется рядом особенностей. Во-первых, это ярко выраженная мотивированность, которая охватывает как исконные термины, так и заимствованные единицы, кальки и полукальки (на этапе зарождения терминологии использовалось большое количество калькированных терминов). Во-вторых, терминологическая вариантность. Были широко распространены графические, морфологические словообразовательные, синтаксические варианты. В-третьих, синонимия, представленная абсолютными и относительными синонимами. Их обилие, на наш взгляд, обусловлено так называемым «лингвистическим плюрализмом», авторской интерпретацией того или иного языкового явления, индивидуальным переводом, калькированием. В-четвертых, большое количество омонимичных и полисемичных терминов, что можно расценивать как проявление динамики научной мысли. С точки зрения происхождения терминов можно говорить о доминировании исконных единиц и некотором увеличении количества заимствований. Всё это во многом привело к тому, что уже к середине XX в. положение лингвистической терминологии нельзя было назвать «благополучным». Уже тогда были указаны ее основные недостатки: 1) существование параллельных терминов для обозначения одного понятия; 2) обозначение различных понятий одним и тем же термином; 3) употребление лингвистического термина в неопределенном (не установившемся) значении; 4) введение в научный обиход новых терминов, дублирующих старые понятия (Бокарев, 1961: 163 – 164). Неудовлетворительную оценку состоянию лингвистической терминологии дают и

современные исследователи, отмечая ее несовершенства, разноречивой и непоследовательностью (Ахманова, 1990; Перцов, 2001; Суперанская и др., 2009; Куликова и др., 2020; и др.).

Решение многих проблемных вопросов возможно в рамках историко-терминологических словарей. На сегодняшний день таковых, по нашим наблюдениям, два – Опыт исторического словаря русской лингвистической терминологии М.Г. Булахова (2002) и Исторический словарь русской лингвистической терминологии Е.А. Шерстянниковой (2019).

### Литература

- Ахманова О. С. Терминология лингвистическая // Лингвистический энциклопедический словарь / гл. ред. В. Н. Ярцева. М.: Советская энциклопедия, 1990.
- Бокарев Е. А. Вступительное слово // Вопросы терминологии (Материалы Всесоюзного терминологического совещания). М.: Изд-во Акад. наук СССР, 1961. С.163 – 166.
- Булахов М. Г. Опыт исторического словаря русской лингвистической терминологии: В 5 тт. Минск: БГПУ, 2002.
- Клейнер Ю. А. Латинская грамматическая традиция в Англии VII – XI вв. (Беда, Алкуин, Эльфрик) // История лингвистических учений. Средневековая Европа. М.: Наука, 1985. С. 62 – 76.
- Куликова И. С., Салмина Д. В. Лингвистическая терминология в профессиональном аспекте: учебное пособие для вузов. 3-изд., стер. Санкт-Петербург: Лань, 2020.
- Перцов Н. В. Инварианты в русском словоизменении. М.: Языки русской культуры, 2001.
- Суперанская А. В., Подольская Н. В., Васильева Н. В. Общая терминология: Вопросы теории / Отв. Ред. Т. Л. Канделаки. М.: URSS, 2009.
- Трифорова Р. М. Истоки русской грамматической терминологии: Автореф. дис. ...канд. филол. наук. М.: Моск. гос. пед. ин-т им. В. И. Ленина, 1967.
- Шерстянникова Е. А. Исторический словарь русской лингвистической терминологии. Красноярск: СибГУ им. М. Ф. Решетнева: КГПУ им. В. П. Астафьева, 2019.
- Яковенко Е. Б. Между авторством и переводом: «Грамматика» Эльфрика как первый опыт переводной грамматики на древнеанглийском языке // Грамматические категории германских языков в антропоцентрической перспективе. Материалы Пятых лингвистических чтений памяти В. Н. Ярцевой. М.: Канцлер, 2017. С. 278 – 285.

## КОДИФИКАЦИЯ ЯЗЫКОВ СИБИРИ КАК ЭЛЕМЕНТ ЯЗЫКОВОЙ ПОЛИТИКИ РОССИИ: ОПЫТ СИБИРСКОГО ОТДЕЛЕНИЯ РАН

*Н.Б. Кошкарева (Институт филологии Сибирского отделения РАН)*  
koshkar\_nb@mail.ru

подавляющее большинство языков коренных народов Сибири и Дальнего Востока являются младописьменными. беспрецедентная по своему размаху и уровню профессионализма кампания по созданию алфавитов для бесписьменных языков в 30-е гг. XX в. открыла возможность формирования литературных языков фактически для всех народов СССР (Материалы... 1932; Языки и письменность... 1937). Однако наличие алфавита не является автоматической предпосылкой для стабилизации письменных норм. типичной для многих сибирских языков является орфографическая нестабильность (Голованева, Федина 2020; Федина, Тимкин 2023). После алфавитов, разработанных в начале XX в. на основе латиницы в соответствии с фонематическим принципом орфографии, языки коренных малочисленных народов Сибири и Дальнего Востока перешли на кириллицу, унаследовав слоговой принцип русской орфографии, дающий известную экономию для языков типа русского, в которых количество парных по твердости / мягкости согласных существенно превышает количество гласных, не противопоставленных по принципу долготы / краткости. Однако для языков сибирско-дальневосточного региона характерно отсутствие противопоставления по твердости / мягкости и наличие рядов долгих и кратких гласных. Применение слогового принципа для таких языков оборачивается либо утратой обозначения на письме фонологически значимых оппозиций, либо усложнением графической системы за счет громоздкой многоярусной диакритики. Эта ситуация показывает необходимость учета объективных факторов (тип фонологической системы) для выбора основных принципов графики и орфографии.

В 50-е гг. XX в. ориентация на слоговой принцип русской графики мотивировалась экономией усилий при обучении родным языкам, а также техническими ограничениями (Цинциус 1956; Вдовин 1959). При высоком уровне владения родными языками условность письма и отсутствие прямых соответствий между звучанием и написанием практически не влияет на возможность адекватного восприятия текста. С изменением социолингвистической ситуации и сокращением количества детей, свободно владеющих родными языками, на первый план выходит другая задача – усвоение специфики родного языка, и фонематически ориентированные письменности становятся инструментом, позволяющим закрепить языковые нормы и минимизировать воздействие со стороны русского языка. Отсутствие орфографических справочников и словарей приводит к тому, что в таких языках, как хантыйский, на протяжении XX в. орфографические предпочтения менялись каждые 10 лет, с изданием каждого нового комплекта школьных учебников. Авторские коллективы, разрабатывающие учебники для разных классов в пределах одной линейки учебников, по-разному отражают на письме одни и те же языковые явления (Кошкарева 2013). Несмотря на то, что именно хантыйский букварь был первым при разработке Единого северного алфавита (Натанзеjev 1930), за 100 лет существования хантыйской письменности единых орфографических норм так и не сложилось, хотя в данный момент ведется работа по созданию орфографических справочников для отдельных диалектов (Немысова, Кошкарева, Соловар 2023). Ситуация усугубляется диалектной раздробленностью и невозможностью использовать одни и те же учебники для разных диалектов, которые фактически претендуют на статус самостоятельных языков, а также распространением хантыйского языка на территории разных административных образований.

В докладе будут рассмотрены вопросы целесообразности и возможности орфографического регулирования по отношению к нескольким языкам (хантыйскому,



ненецкому, чалканскому (Федина, Тимкин 2024), алыторскому (Голованева 2023) и др.) в условиях языкового сдвига. Графико-орфографические системы многих миноритарных языков формируются стихийно, по инициативе представителей этнического сообщества, заинтересованных в сохранении родного языка, под сильным влиянием русской письменности как доминирующей. Однако возможностей русского алфавита недостаточно для отражения на письме фонетических особенностей, а влияние слогового принципа, спонтанно переносимого из русской письменности, создает условия для вариативности и неразрешимых противоречий.

Несмотря на то, что принципы идеальной графики и орфографии хорошо известны и давно сформулированы в классических работах (Бодуэн де Куртэнэ 1912; Щерба 1957; Поливанов 1968; Аванесов 1978; и др.), разработать действующую идеальную графику и орфографию и внедрить ее на практике чрезвычайно сложно по объективным (отсутствие правовой базы) и по субъективным причинам. В реальности приходится принимать решения, отклоняющиеся от фонематического стандарта, на основе спонтанно сложившихся традиций или договоренностей с языковым сообществом (например, закрепление правила «жи/ши» как требование учитывать влияние русского языка).

### Литература

- Аванесов Р. И. Заметки по теории русской орфографии // Восточнославянское и общее языкознание. М.: Наука, 1978. С. 222–225.
- Бодуэн де Куртэнэ И. А. Об отношении русского письма к русскому языку. СПб: Ред. журн. «Обновление шк.», 1912. 132 с.
- Вдовин И. С. Общие сведения о создании письменности на языках народов Севера // Младописьменные языки народов СССР. М.; Л.: Изд-во АН СССР, 1959. С. 284–299.
- Голованева Т. А., Федина Н. Н. Письменные тексты на бесписьменных языках как социолингвистический феномен (на материале чалканского и алыторского языков) // Критика и семиотика. 2020. № 2. С. 167–190.
- Голованева Т. А. Проект орфографии для исчезающего бесписьменного языка как социолингвистическая проблема (на примере алыторского языка) // Критика и семиотика. 2023. № 2. С. 232–249.
- Кошкарева Н. Б. Актуальные вопросы совершенствования хантыйской графики и орфографии // Вестник угроведения. 2013. № 3 (14). С. 47–78.
- Материалы I Всесоюзной Конференции по развитию языков и письменности народов Севера / Научно-исследовательская ассоциация института народов Севера ЦИК СССР. М.; Л.: Учпедгиз, 1932.
- Немысова Е. А., Кошкарева Н. Б., Соловар В. Н. Правила орфографии и пунктуации хантыйского языка (казымский диалект). Тюмень: ФОРМАТ-72, 2023.
- Поливанов Е. Д. О трех принципах построения орфографии // Статьи по общему языкознанию. М.: Наука, 1968. С. 255–259.
- Федина Н. Н., Тимкин Т. В. Графическая вариативность при передаче звука [з'] в чалканском языке // Сибирский филологический журнал. 2023. № 3. С. 238–254.
- Федина Н. Н., Тимкин Т. В. Проект письменности для исчезающего бесписьменного чалканского языка // Критика и семиотика. 2024. № 1. С. 372–397.
- Цинциус В. И. Развитие письменности и литературы народов Севера за 25 лет // В помощь учителю школ Крайнего Севера. Вып. 6. Л.: Госучпедгиз, 1956. С. 10–25.
- Щерба Л. В. Теория русского письма // Щерба Л. В. Избранные работы по русскому языку. М.: Учпедгиз, 1957. С. 144–179.
- Языки и письменность народов Севера. М.; Л.: Учпедгиз, 1937.
- Natanzejev P. J. Nanti kniga. Oluŋ untltija pata (П. Е. Хатанзеев. Хантыйская книга для первоначальной учебы. Букварь). М.: Центриздат, 1930.

## СОХРАНЕНИЕ ТРАДИЦИЙ И СМЕНА ПАРАДИГМ: ИССЛЕДОВАНИЯ ГОТСКОГО ЯЗЫКА В РОССИЙСКОЙ АКАДЕМИИ НАУК

*Е.Б. Яковенко (Институт языкознания РАН, Православный Свято-Тихоновский гуманитарный университет, Государственный академический университет гуманитарных наук)*  
yakovenko@iling-ran.ru

Значимость готского языка для германского языкознания трудно переоценить. Памятники готского языка, представляющие собой главным образом переводы отдельных книг Нового Завета с греческого, написанные в IV в., но дошедшие до нас в списках VI в., утраченные в Средние века, но вновь обретенные во фрагментарном состоянии в XVII-XX вв., отражают состояние языка, очень близкого к общегерманскому языку-основе. Готский язык, являясь приближенной моделью древнегерманского, выполняет по отношению к современным германским языкам роль, сходную с ролью латыни по отношению к современным романским языкам (речь, разумеется не идет о культурной значимости того и другого языка). Интерес к готскому языку в лингвистике объясняется его особым местом в системе германских языков.

В российском языкознании сложилась длительная и устойчивая традиция изучения готского языка. Хотя сведения о готах и их языке были известны давно, первые исследования в этой области появились лишь в середине XIX в. и носили преимущественно исторический характер (Ю.И.Венелин), однако позже филологическая составляющая усилилась (Д.Н.Беликов, К.Ф.Тиандер). Следует отметить, что вплоть до советского периода российская академическая и неакадемическая наука не были противопоставлены друг другу. Целый ряд университетских научных трудов XIX – нач. XX вв., посвященных проблемам готского языка и германской филологии (Ф.К.Брун, Ф.А.Браун, А.Н.Веселовский, К.Ф.Тиандер), печатался в типографии Императорской академии наук и получил высокую оценку языковедов того времени. Из работ начала XX в. особую значимость приобретают лекции по готскому языку Ф.Ф.Фортунатова, записанные В.К.Поржезинским. Среди обсуждаемых в них проблем – корреляция смычных и щелевых (b, d, g - b̥, d̥, ɣ), чтение диграфов ai и au, то есть те вопросы, которые и сейчас носят дискуссионный характер.

В конце 20-х – начале 30-х гг. XX в. проведение историко-археологических исследований в Крыму позволило историкам и лингвистам сосредоточиться на проблеме крымско-готского. Позже, с 30-х до начала 50-х гг. германское языкознание, как и советское языкознание в целом, оказалось в плену марровских идей. Не избежали этого и такие видные специалисты, как В.М.Жирмунский и М.М.Гухман, сумевшие позже преодолеть это влияние. В 1958 г. вышел первый в СССР вузовский учебник по готскому языку (Гухман 1958), носивший в определенной степени характер монографии и отразивший достижения германской филологии XIX-XX вв.

Созданные в Институте языкознания фундаментальные труды «Сравнительная грамматика германских языков» в 4-х тт. (1962 – 1966) и «Историко-типологическая морфология германских языков» в 3-х тт. (1977 – 1978) ознаменовали новый этап в изучении готского языка и в целом германистики.

С конца XX в. и по настоящее время готский язык оказывается в центре внимания не только отечественной академической науки. В ряде советских (российских) университетов (Москва, Санкт-Петербург, Томск, Новосибирск, Самара и др.) возникли научные коллективы и школы, разрабатывающие проблемы готского языка, в том числе на фоне других



древнегерманских языков. Активно создаются учебные пособия по готскому языку и германской филологии для студентов высших учебных заведений.

В Институте языкознания РАН с 2007 г. выходит продолжающееся издание «LINGUA GOTICA: Новые исследования» (выпуски 1-4, в настоящее время готовится пятый выпуск), проходят международные конференции по готскому языку. Последняя конференция, состоявшаяся в апреле 2024 г., была посвящена 120-летию со дня рождения М.М.Гухман. В материалах издания и докладах конференций широко представлено разнообразие методов и подходов к изучению готского языка: от историко-филологического и структурно-типологического до когнитивного и генеративного.

### Литература

- Беликов Д.Н. Христианство у готов: Вып. 1. Начало христианства у готов и деятельность епископа Улфилы. Казань: тип. Имп. ун-та, 1887.
- Браун Ф.А. Разыскания в области гото-славянских отношений. Т. 1. Готы и их соседи до V века. Первый период. Готы на Висле. СПб: тип. Имп. Акад. наук, 1899.
- Венелин Ю.И. О готах // I. О готах; II. Об обрах; III. О споре между южанами и северянами на счет их россизма. Сочинения действительного члена Императорского общества истории и древностей российских при Московском университете Ю. Венелина. М.: Унив. тип., 1848. С. 1-8.
- Веселовский А.Н. Из истории древних германских и славянских передвижений рецензия на книгу Ф.А.Брауна). СПб: тип. Имп. Акад. Наук, 1900.
- Ганина Н.А. Крымско-готский язык. СПб., 2011.
- Ганина Н.А. Языческая лексика готского языка. М.: Изд-во МГУ, 2001.
- Гухман М.М. Готский язык. М.: Изд-во лит. на иностр. яз., 1958.
- Гухман М.М. Н.Я.Марр и готский язык // Язык и мышление = Le langage et la mentalité. Вып. 8. Языки Евразии в работах Н.Я.Марра / Акад. наук СССР, Ин-т яз. и мышления им. Н.Я. Марра. М. ; Л. : изд-во Акад. наук СССР, 1937. С. 279-288.
- Гухман М.М. Происхождение строя готского глагола. М.-Л.: Изд-во АН СССР, 1940.
- Гухман М.М. Развитие залоговых противопоставлений в древних германских языках и становление системы форм страдательного залога. М.: Наука, 1955.
- Дубинин С.И., Бондаренко М.В., Тетеревятников А.Е. Готский язык. Фонология, морфология, синтаксис и лексика. Учебное пособие. 3-е изд., стер. М.: Флинта: Наука, 2014.
- Жирмунский В.М. Глава 1. Готоскандинавские языковые связи; Глава 2. Готский язык и языки восточногерманские // Введение в сравнительное изучение германских языков. Л.: Наука, 1964. С. 53-84, 85-102.
- Жирмунский В.М. Готские ai, au с точки зрения сравнительной грамматики и фонологии // Общее и германское языкознание: избранные труды. Акад. наук СССР, Отделение литературы и языка. Л.: Наука, 1976. С. 313-325.
- Жирмунский В.М. Сравнительная грамматика и новое учение о языке // Известия Академии наук СССР. Отделение литературы и языка. М.: Изд-во АН СССР, 1940. [Т. I]. № 3. С. 28-61.
- Историко-типологическая морфология германских языков» в 3-х тт. М.: Наука, 1977 – 1978.
- Новицкая И.В. Древнегерманские абстрактные существительные: когнитивные основания становления словообразовательных типов на материале готского, древневерхненемецкого и древнеисландского языков. Дисс. ... докт. филол. наук. Барнаул, 2014.
- Сизова И.А. Становление германского глагольного словообразования: На материале готского языка. М.: Наука, 1978.
- Сравнительная грамматика германских языков. в 4-х тт. М.: Наука, 1962 – 1966.

- Тиандер К.Ф. Прародина германцев; Готское сказание; Готландское сказание; Готы, гёты и свеи. // Датско-русские исследования: В 3 тт. Вып. 3. - СПб: типо-лит. А.Э. Винеке, 1912-1915.
- Фортунатов Ф.Ф. Лекции по готскому языку, записанные доц. В.К.Поржезинским. Архив РАН (СПб). Ф. 90, оп. 1, ед. хр. 50.
- Яковенко Е.Б. История и типология переводов Библии на германские языки Вестник Новосибирского госуниверситета. Серия: лингвистика и межкультурная коммуникация. 2005. Том 3. Вып. 1. С. 11-20.
- LINGUA GOTICA: Новые исследования. Вып. 1-4. Вып.1: М.: ИЯз РАН; Калуга: Эйдос, 2007. Вып. 2: М.; Калуга: Эйдос, 2011. Вып. 3: М.: БукиВеди, 2017. Вып. 4: М.: БукиВеди, 2023.

7. НАУЧНО-ПРАКТИЧЕСКИЕ ВОПРОСЫ  
СОХРАНЕНИЯ И РАЗВИТИЯ ЯЗЫКОВ

SCIENTIFIC AND PRACTICAL ISSUES IN THE PRESERVATION  
AND DEVELOPMENT OF LANGUAGES

Ведущие  
*Аржаана Александровна Сюрюн*  
*Ольга Михайловна Павлова*

Chairpersons  
*Arzhaana A. Syuryun*  
*Olga M. Pavlova*

|   |                                                                                                                                                                                                                                                                   |                                                                                                                                                                                                                                                                                                                        |
|---|-------------------------------------------------------------------------------------------------------------------------------------------------------------------------------------------------------------------------------------------------------------------|------------------------------------------------------------------------------------------------------------------------------------------------------------------------------------------------------------------------------------------------------------------------------------------------------------------------|
| 1 | <i>Ленор Гренобль (Чикагский университет, Северо-Восточный федеральный университет имени М. К. Аммосова), Линдсей Вэйли (Дартмутский колледж)</i><br>Моделирование языкового сдвига и ревитализация: языковая энтропия и сетевая модель языковой жизнеспособности | <i>Lenore Grenoble (The University of Chicago and the M.K. Ammosov North-eastern Federal University, Russia), Lindsay J Whaley (Dartmouth College, USA)</i><br>Modeling language shift and revitalization: Language entropy and the Language Vitality Network Model                                                    |
| 2 | <i>Марина Аюбовна Гасанова (Дагестанский государственный университет)</i><br>Современный статус и перспективы ревитализации дагестанских языков                                                                                                                   | <i>Marina A. Gasanova (Dagestan State University, Russia)</i><br>Current status and prospects for revitalization of the languages of Dagestan                                                                                                                                                                          |
| 3 | <i>Марина Серафимовна Федина (Коми Республиканская академия государственной службы и управления)</i><br>Цифровизация языков: зачем, для кого и кто должен это делать                                                                                              | <i>Marina S. Fedina (Komi Republic Academy of Public Administration and Management, Russia)</i><br>Digitalization of languages: Why, for whom, and who should do it                                                                                                                                                    |
| 4 | <i>Василий Сергеевич Харитонов (Институт языкознания РАН)</i><br>Ревитализация языков: анализ возможностей центров по сохранению и развитию языков                                                                                                                | <i>Vasily S. Kharitonov (Institute of Linguistics RAS, Russia)</i><br>Language Revitalization: Centers' for language development and preservation capabilities analysis                                                                                                                                                |
| 5 | <i>Тамерлан Таймуразович Камболов (Центр развития осетинского языка Института истории и археологии Республики Северная Осетия-Алания)</i><br>Опыт Республики Северная Осетия-Алания по разработке и внедрению полилингвальной модели поликультурного образования  | <i>Tamerlan T. Kambolov (Centre of development of the Ossetian language of the Institute of history and archeology of the Republic of North Ossetia-Alania, Russia)</i><br>Experience of the Republic of North Ossetia-Alania in the development and implementation of a multilingual model of multicultural education |

## МОДЕЛИРОВАНИЕ ЯЗЫКОВОГО СДВИГА И РЕВИТАЛИЗАЦИЯ: ЯЗЫКОВАЯ ЭНТРОПИЯ И СЕТЕВАЯ МОДЕЛЬ ЯЗЫКОВОЙ ЖИЗНЕСПОСОБНОСТИ

*Ленор Гренобль (Чикагский университет,  
Северо-Восточный федеральный университет имени М. К. Аммосова),  
Линдсей Вэйли (Дартмутский колледж)  
grenoble@uchicago.edu*

Современный дискурс об улучшении жизнеспособности и использования языка отходит от более раннего понимания ревитализации языка как усилий по увеличению числа носителей и переходит к более широкому подходу к восстановлению языка, который включает в себя не только создание новых носителей, но и усилия «по включению эпистемологий сообщества, таких как определение «языка» и придание ему социокультурного значения» (Leonard 2018: 15). Язык – это неотъемлемая часть гораздо более крупной, связанной системы отношений с людьми, социальными группами и миром природы и между ними. Такой взгляд рассматривает восстановление языка как акт укрепления местных сообществ. Он разрушает западные эссенциалистские подходы к языку как к объекту, который можно отделить от людей, которые его используют, и отдает предпочтение целостному взгляду на языковые практики как на подвижные и динамичные. Более того, такие языковые практики являются частью более широкого динамичного многоязычного репертуара, как на уровне отдельного человека, так и на уровне сообщества (здесь под этим понимается группа людей разной численности, объединенных общим языковым и культурным наследием). Другими словами, языковой сдвиг обязательно является артефактом многоязычной практики, когда носители перестают использовать или, по крайней мере, отказываются от языка предков в пользу более доминирующего, широко используемого и/или колониального языка. Корни такого перехода уходят в колониальную практику; чтобы обратить его вспять, необходим явный процесс деколонизации, укрепляющий родственные связи.

Модель рекультивации должна учитывать сложную природу реляций, многоязычных практик и изменчивости языкового репертуара. Гренобль и Уэйли (Grenoble и Whaley 2021, 2024) предлагают пересмотреть понимание языка и рассматривать его не столько как средство возрождения языка, сколько как средство достижения благополучия, и предлагают Модель Сети Языковой Жизнеспособности (Language Vitality Network Model, LVNM) в качестве методологии для моделирования такой практики. В данном докладе модель расширяется, чтобы более широко охватить перспективы коренных народов и исследовательские парадигмы, которые подчеркивают важность реляционности, как в плане отношений между исследователями и членами сообщества, так и в плане реляционности различных видов знаний и информации, а также реляционных аспектов производства и распространения знаний (Leonard 2021; Louis 2007; Tsikewa 2021). Любая значимая модель восстановления языка должна быть способна учитывать эти различные отношения, которые являются частью сложной, интегрированной системы. Хотя большая часть исследований в этом направлении сосредоточена на эпистемологии коренных народов (Errington 2008; Kovach 2010; Smith 2021), парадигма может быть распространена и на другие миноритарные группы для их собственных усилий по восстановлению языка.

**Литература**

- Errington, Joseph. *Linguistics in a colonial world: A story of language, meaning and power*. Malden, MA/Oxford: Blackwell, 2008.
- Grenoble, Lenore A. and Lindsay J. Whaley. *Modeling language shift: Language entropy and the Language Vitality Network Model*. (under review), 2024.
- Grenoble, Lenore A. and Lindsay J. Whaley. *Toward a new conceptualization of language revitalization*. *Journal of Multicultural and Multilingual Development*. 2021. 42 (10). 911–926.
- Kovach, Margaret. *Indigenous methodologies: Characteristics, conversations, and contexts*. Toronto: University of Toronto Press, 2010.
- Leonard, Wesley Y. (2021). *Centering Indigenous ways of knowing in collaborative language work. Sustaining Indigenous languages: Connecting communities, teachers, and scholars*. Crowsho, Lisa, Inge Genee, Inge, Peddle, Mahaliah, Smith, Joslin, and Snoek, Conor. (eds.) Athabasca: Athabasca University Press, 2021. Pp. 21–33.
- Leonard, Wesley Y. *Framing language reclamation programmes for everybody's empowerment*. *Gender and Language*. 2012. 6(2). 339–367.

## СОВРЕМЕННЫЙ СТАТУС И ПЕРСПЕКТИВЫ РЕВИТАЛИЗАЦИИ ЯЗЫКОВ ДАГЕСТАНА

*М.А. Гасанова (Дагестанский государственный университет)*  
gas.marina@mail.ru

Дагестан представляет собой уникальный этнолингвистический феномен: на территории республики функционируют «двадцать восемь языков и около ста диалектов и говоров» (Атаев 2024: 6). В регионе наблюдается множество типов дву- и многоязычия. Языки народов Дагестана отличаются правовым статусом, функциями, 20 языков малых этносов внесены в энциклопедический словарь-справочник «Языки народов России. Красная книга» как исчезающие (2002). Но и такие немалочисленные языки, как табасаранский и лакский, численность носителей которых превышает 100 000, имеют статус витальности *vulnerable* и *threatened* (Малые языки России).

14 языков, включая русский, являются государственными языками Республики Дагестан. Но национальные языки наделяются данным статусом формально, сфера их применения ограничена, на них не ведется делопроизводство, практически не представлены они в лингвистическом ландшафте республики. Языком межнационального общения выступает русский язык, в отдельных районах редко такую функцию могут брать на себя аварский, даргинский, азербайджанский языки.

Наметившаяся отрицательная динамика уровня владения родными языками, отчасти связана с ситуацией в образовательных организациях: неуклонно сокращаются часы на изучение родного языка, а обучение ни на одном из дагестанских языков не ведется. Тревожная ситуация складывается с приемом на русско-дагестанское отделение в вузах. В ДГУ могут готовить специалистов по 11 языкам народов Дагестана, но с трудом набираются 6 языковых групп, что является прямым следствием ситуации, сложившейся с преподаванием родных языков в школах: абитуриенты не видят для себя перспектив в этом направлении. Из позитивных государственных инициатив можно отметить начало работы над введением ОГЭ по родным языкам.

Остро стоит проблема и учебно-методического обеспечения: только по 6 языкам изданы учебники с 1 по 6 класс, а изданного тиража не хватает, чтобы удовлетворить потребности всех школ республики. Причина – нехватка финансирования. В городских школах изучение родного языка активно заменяется предметом «Родной русский язык», есть случаи отказа от изучения родного языка уже и в сельских школах. Дисциплины регионального компонента («Культура и традиция народов Дагестана», «Дагестанская литература» и др.) переведены в разряд факультативных дисциплин или вовсе исключены.

При этом отмечается и подъем этнического самосознания, рост числа дагестанцев, заинтересованных в сохранении национальных языков. В республике сегодня энергично развивается языковой активизм. Можно отметить следующие успешные практики и проекты дагестанских сообществ, организаций, языковых и общественных активистов: Центр изучения родных языков – издание книг, словарей, разговорников и учебных пособий по дагестанским языкам, разработка и апробация новых методик преподавания родных языков; Тотальный диктант на родных языках; проект Союза молодежи Южного Дагестана – «Аудиокниги на родных языках»; онлайн-курсы дагестанских языков «Калам»; «Кубачинское общественное телевидение»; Этнолагерь Лекьран муг; НКА «Дидойцы» - инициатор обсуждения проблем, связанных с бесписьменными языками, проект «Возрождение культуры андийского этноса через возрождение языка» и др. Однако данных языковых инициатив недостаточно для сохранения и развития этноязыкового разнообразия без государственной поддержки и

продуманной языковой политики, без законодательной базы (в республике до сих пор не принят закон о языках), пересмотра подхода к изучению родного языка в школе и возможности организации изучения родного языка в дошкольных учреждениях.

### **Литература**

Атаев Б. М. Языковая ситуация и витальность языков Дагестана в XXI веке. // Вестник Института языка, литературы и искусства им. Г. Цадасы ДФИЦ РАН № 37. 2024. С. 6–10.

Языки народов России. Красная книга : Энцикл. слов.-справ. / Рос. акад наук. Ин-т лингвист. исслед. [и др.]; [Гл. ред. В. П. Нерознак]. — Москва : Academia, 2002. — 385 с.

Электронный ресурс: Малые языки России. URL: <https://minlang.iling-ran.ru/langs>. Дата обращения 18.08.2024.



## ЦИФРОВИЗАЦИЯ ЯЗЫКОВ: ЗАЧЕМ, ДЛЯ КОГО И КТО ДОЛЖЕН ЭТО ДЕЛАТЬ

М.С. Федина (Коми Республиканская академия государственной службы и управления)  
m-fedina@mail.ru

Поддержка языкового и этнокультурного разнообразия является одной из приоритетных задач государственной национальной политики России (Указ Президента 2012). Одним из эффективных механизмов обеспечения условий для сохранения, изучения и развития языков народов Российской Федерации является цифровизация языков и разработка необходимой инфраструктуры для полноценного присутствия национальных языков в цифровом пространстве (Распоряжение Правительства 2024). Так, на заседании Совета Федерации от 7 декабря 2023 года руководитель Федерального агентства по делам национальностей И. В. Баринов еще раз отметил важность присутствия языков в киберпространстве (Перед сенаторами). Что касается финно-угорских языков, актуальность их поддержки в цифровом пространстве подчеркнута и в Комплексе мер по этнокультурному развитию финно-угорских народов в Российской Федерации, принятом Правительством России в феврале 2024 г. (Комплекс мер).

Тремя главными вопросами цифровизации языков являются: 1) зачем нужна цифровизация, 2) для кого она нужна, и 3) кто должен ее осуществлять.

Зачем? Язык является основным средством коммуникации людей. Он присутствует во всех сферах жизнедеятельности человека, в том числе и тех, которые реализуются в цифровом пространстве. С этой точки зрения, с одной стороны, при отсутствии языка в цифровом пространстве человек будет лишен многих жизненно необходимых функций и возможностей. Это нарушение его базовых прав, в том числе лингвистических. С другой стороны, непредставленность языка в цифровом пространстве создает угрозу его витальности.

Для кого? В первую очередь, цифровизация языка нужна как для каждого носителя языка, так и для народа в целом как способ обеспечения коммуникации, так и как инструмент долгосрочного сохранения и развития этнокультурного наследия. Во-вторых, цифровизация языков необходима для государства для его устойчивого развития. В-третьих, цифровизация любого языка важна для сохранения мирового культурного и языкового диверситета.

И самый главный вопрос – кто должен это делать? Это зависит от конкретной языковой ситуации и от конкретного языкового сообщества. Опыт цифровизации коми языка показал, что для данного языка оптимальным вариантом является наличие команды специалистов с профессиональным знанием родного языка и владением современными ИТ при реальной долгосрочной поддержке государства на региональном уровне и активной поддержке языкового сообщества.

Доклад будет посвящен ответам на эти три вопроса на примере цифровизации коми языка в Республике Коми. В нем также будут освещены главные результаты и проблемы этой работы, продолжающейся уже на протяжении 12 лет.

### Литература

Комплекс мер по этнокультурному развитию финно-угорских народов в Российской Федерации. URL: <https://fadn.gov.ru/documents/osnovopolagayushhie-dokumentyi/acts/kompleks-mer-po-etnokulturnomu-razvitiyu-finno-ugorskix-narodov-v-rossijskoj-federaczii>. Дата обращения: 10.04.2024.

Перед сенаторами выступил руководитель Федерального агентства по делам национальностей И. Баринов. URL: <http://council.gov.ru/events/news/150900>. Дата обращения: 15.02.2024.

## ROUND TABLES

- Распоряжение Правительства Российской Федерации от 12 июня 2024 г. № 1481-р «Об утверждении Концепции государственной языковой политики РФ» URL: <https://www.garant.ru/products/ipo/prime/doc/409100008/>. Дата обращения: 20.08.2024.
- Указ Президента РФ от 19 декабря 2012 г. N 1666 «О Стратегии государственной национальной политики Российской Федерации на период до 2025 года» (с изменениями и дополнениями от: 6 декабря 2018 г., 15 января 2024 г.). URL: <https://base.garant.ru/70284810>. Дата обращения: 10.02.2024.

## АНАЛИЗ ВОЗМОЖНОСТЕЙ РЕГИОНАЛЬНЫХ ЦЕНТРОВ РЕВИТАЛИЗАЦИИ ЯЗЫКОВ

*В.С. Харитонов (Институт языкознания РАН)*  
vasiliysan@list.ru

Участники языкового планирования и языковой политики могут осуществлять практики ревитализации в различных направлениях, причём минимальный участник — языковой активист (см. (Баранова 2023)), который обычно реализует собственную практику ревитализации (реже — несколько практик) ограниченной направленности, зато не требующую дополнительного менеджмента. Общественные организации и движения по ревитализации языка могут развиваться из деятельности индивидуального языкового активиста (McCarty 2018), а официальные постоянно действующие институты могут являться плодом развития общественных движений и организаций (Gessner et al. 2018), таким образом происходит построение языковой инфраструктуры “снизу”. Для российского общества активизм “снизу” возникает часто как деятельность для языка, который не поддерживается (см. (Карлупова 2023)), при этом удачно функционирующими обычно признаются системы “сверху”. Например, языковое направление обычно ограничено и обусловлено спецификой организации: для общественных организаций грантовые подходы и отсутствие кадров; для бюджетных организаций ограничение спецификой, например, педагогический вуз может охватить только вопросы обучения в школах.

В докладе будет представлен анализ некоторых конкретных российских и зарубежных участников языкового планирования и политики в зависимости от таких характеристик, как количество целевых языков; реализуемые направления; наличие постоянных кадров; территориальный охват. Среди выводов такого анализа будут следующие обобщения: 1) языковой активист обычно работает по одному целевому языку, охватывает определённое направление, рассчитывает на собственный ресурс, а территориальный охват локальный или интернет-пространство; 2) общественные движения и некоммерческие организации обычно связаны с территорией района или региона, охватывают один или несколько целевых языков, кадровое обеспечение непостоянное, а направления обычно связаны с обеспечением образовательными ресурсами, изданием книг, реже — работой с населением; 3) бюджетные и коммерческие организации, включающие языковую работу локального уровня (школа, дом культуры) и регионального уровня (СМИ, вузы и ссузы) с постоянными кадрами обычно охватывают несколько языков и в области направлений ограничены спецификой самой организации.

Для эффективного осуществления языкового планирования и политики на определённом уровне необходимо учитывать основные направления: 1) научно-технологическое связано с изучением языка, электронными технологиями, научно-методическим обеспечением языкового планирования; 2) образовательное включает различные формы обучения целевым языкам и образования на целевых языках; 3) креативное связано с созданием контента (текстового, аудио и видео); 4) обеспечивающее связано с функционированием языка в регулируемых сферах (в первую очередь в официальной), а также с ресурсами для языкового планирования, таких как законодательство, политические решения, финансирование.

**Литература**

- Баранова, В. В. Языковая политика без политиков: языковой активизм и миноритарные языки в России [Текст] / В. В. Баранова; Нац. исслед. ун-т «Высшая школа экономики». — М. : Изд. дом Высшей школы экономики, 2023. — 238 с.
- Karlungova M. Y. Language activism in russia: Prerequisites and forms of existence // Синергия языков и культур 2022: междисциплинарные исследования. — Изд-во СПбГУ: 2023. — P. 256–266.
- McCarty, Teresa L. Community-Based Language Planning Perspectives from Indigenous Language Revitalization // Leanne Hinton, Leena Huss, Gerald Roche. The Routledge Handbook of Language Revitalization. New York, Routledge, 2018. pp. 22–35
- Gessner, Suzanne, Margaret Florey, Inée Yang Slaughter, Leanne Hinton. The Role of Organizations in Language Revitalization // Leanne Hinton, Leena Huss, Gerald Roche. The Routledge Handbook of Language Revitalization. New York, Routledge, 2018. pp. 51–60.

## ОПЫТ ВНЕДРЕНИЯ ПОЛИЛИНГВАЛЬНОЙ МОДЕЛИ ПОЛИКУЛЬТУРНОГО ОБРАЗОВАНИЯ В РЕСПУБЛИКЕ СЕВЕРНАЯ ОСЕТИЯ-АЛАНИЯ

*Т.Т. Камболов (Институт истории и археологии Республики Северная Осетия-Алания)*  
kambolov@mail.ru

На протяжении двадцати лет в Республике Северная Осетия-Алания активно разрабатываются теоретические аспекты и практические проблемы полилингвальной модели поликультурного образования. Концептуальные основы поликультурности заключаются в представлении в образовательном контенте когнитивной триады «Осетия – Россия – мир». Полилингвальность же предполагает использование в образовательных целях осетинского, русского и иностранного языков в определенной последовательности и сочетании. Как показал экспериментальный этап реализации этих образовательных принципов, поликультурность позволяет транслировать как общегражданские и общемировые культурные ценности, так и константы осетинской национальной культуры. Полилингвальность же дает возможность использования осетинского языка в качестве языка обучения, что существенно расширяет его функциональное поле и создает важные условия для его сохранения и развития.

В 2023–2024 учебном году полилингвальная модель поликультурного образования реализуется в 17 общеобразовательных учреждениях и 96 дошкольных организациях (42% от общего числа) республики. Внедрение модели натолкнулось на ряд проблем. В частности, речь идет о подготовке педагогических кадров к работе в условиях полилингвальной модели. Очевидно, что не все учителя начальных классов и воспитатели детских садов готовы к этой работе в языковом отношении. Для решения этой проблемы был проведен анализ языковой компетенции указанных категорий педагогических работников, произведены необходимые перемещения. Были проведены обучающие семинары, в ходе которых педагогические работники были ознакомлены с общими принципами полилингвального и поликультурного образования, а также с методическими особенностями преподавания конкретных учебных дисциплин.

Важное значение имела работа с родителями учащихся и воспитанников. Семьи в течение года активно сотрудничали с педагогами, включаясь в образовательную деятельность с детьми: участвовали в подготовке к открытым занятиям в классах и группах, в совместной творческой деятельности.

В результате родители учащихся и воспитанников полилингвальных классов и групп информированы о реализуемой модели, о ее особенностях и преимуществах. Результаты анкетирования показали, что родители позитивно относятся к тому, как осуществляется образовательная деятельность и готовы к взаимодействию с педагогами к совместной деятельности с детьми. Родители отмечают, что дети активнее стали использовать осетинскую речь дома в быту, знают много стихов, игр, а сами родители стали более внимательно и требовательно относиться к собственной речи.

В перспективе необходимо будет обеспечить перевод на осетинский язык разрабатываемых в настоящее время единых федеральных учебников, а также подготовку этнокультурных приложений к ним. Большое значение для расширения сети полилингвальных образовательных учреждений имело бы открытие в каждом районном центре республики полилингвальных Аланских гимназий, в также перевод на полилингвальную модель всех детских садов в осетиноязычных селах.

8. ТЕРМИНОЛОГИЯ И ИДИОМАТИКА  
 В СОВРЕМЕННОМ ЯЗЫКОВОМ ПРОСТРАНСТВЕ  
 TERMINOLOGY AND IDIOMATICS  
 IN THE MODERN LINGUISTIC SPACE

Ведущий  
***Вера Ивановна Заботкина***

Chairperson  
***Vera I. Zobotkina***

|   |                                                                                                                                                                                                                                         |                                                                                                                                                                 |
|---|-----------------------------------------------------------------------------------------------------------------------------------------------------------------------------------------------------------------------------------------|-----------------------------------------------------------------------------------------------------------------------------------------------------------------|
| 1 | <i>Ирина Владимировна Зыкова (Институт языкознания РАН)</i><br>Семантика и прагматика идиоматики авангарда: новые эмпирические данные (корпусный подход)                                                                                | <i>Irina V. Zykova (Institute of Linguistics RAS, Russia)</i><br>Semantics and pragmatics of avant-garde idiomatics: new empirical data (corpus-based approach) |
| 2 | <i>Сергей Владимирович Лесников (Редакция альманаха «ГОВОР»)</i><br>Метаязык лингвистики: гизаурис, классификация, синопсис                                                                                                             | <i>Sergey V. Lesnikov (Editorial staff of the almanac «GOVOR», Russia)</i><br>Metalanguage of linguistics: gisaurus, classification, synopsis                   |
| 3 | <i>Вячеслав Исаевич Теркулов (Донецкий государственный университет)</i><br>Город как словарная сущность: о задачах региональной лексикографии                                                                                           | <i>Viacheslav I. Terkulov (Donetsk State University, Russia)</i><br>The city as a dictionary entity: on the tasks of regional lexicography                      |
| 4 | <i>Вера Ивановна Заботкина (Российский государственный гуманитарный университет)</i><br>Динамические когнитивные механизмы терминообразования                                                                                           | <i>Vera I. Zobotkina (Russian State University for the Humanities, Russia)</i><br>Dynamic cognitive mechanisms of term formation                                |
| 5 | <i>Татьяна Сергеевна Мозоль (Московский государственный лингвистический университет)</i><br>Особенности заимствования лексем, обозначающих артефакты, в условиях асимметрии интерференции: языковая пара «английский и корейский языки» | <i>Tatiana S. Mozol (Moscow State Linguistic University, Russia)</i><br>Asymmetry of interference in lexical borrowing: English-Korean language pair            |

## СЕМАНТИКА И ПРАГМАТИКА ИДИОМАТИКИ АВАНГАРДА: НОВЫЕ ЭМПИРИЧЕСКИЕ ДАННЫЕ (КОРПУСНЫЙ ПОДХОД)

*И.В. Зыкова (Институт языкознания РАН)*

*zykova\_iv@mail.ru*

Значительный интерес наблюдается сегодня к широкому кругу теоретических и прикладных вопросов авторской фразеологии. Под авторской фразеологией понимается (а) совокупность разного рода общеязыковых фразеологизмов, используемых конкретной языковой личностью в их узуальных и окказиональных формах, а также (б) совокупность уникальных (оригинальных) фразеологизмов, созданных конкретной языковой личностью и используемых ею и обычно не встречающихся в речи других людей [см., напр., определение в (Баранов, Добровольский 2024)].

В настоящее время предпочтение отдается изучению фразеологии отдельных языковых личностей, преимущественно известных писателей, ученых, политиков и проч. (фразеология Ф.М. Достоевского, Ф.И. Тютчева, А.Ф. Лосева, М. Тэтчер и др.). Однако известно большое количество коллективов авторов, представляющих определенное направление или движение в области литературы, искусства, науки и т.д. и оказавших значительное влияние на ход развития не только соответствующей области, но и национальной и мировой культуры. Исследования, в которых проводился бы системный анализ фразеологизмов в работах таких авторских коллективов, нами не были обнаружены. При этом обращение к изучению фразеологического состава текстов, авторы которых объединяют свои интеллектуальные и духовные (творческие) усилия для реализации в своих произведениях единой концепции или позиции, общих установок, позволяет по-новому осмыслить исследовательское поле авторской фразеологии, открывает новые перспективы изучения авторских фразеологизмов в теоретическом и прикладном аспектах.

В докладе будут представлены результаты исследования идиоматики русского авангарда, выделенной посредством разработанного нами метода ее идентификации [Автор 2020] из произведений представителей раннего авангарда, главным образом кубофутуристов и близких их кругу авторов (В. Хлебникова, В. Маяковского, А. Крученых, В. Каменского, Е. Гуро и др.). Под идиоматикой авангарда в нашем исследовании понимаются два типа языковых единиц: (1) общеязыковые фразеологизмы, используемые узуально и окказионально в произведениях авангардистов (напр., тянуть канитель, братья по оружию, витать в облаках); (2) оригинальные, собственно авангардные идиомы, создаваемые и используемые в коллективных и индивидуальных работах исследуемых авторов (напр., самовитое слово, взорваль огня, бывшее и идущее, следить мир с конца). На данном этапе исследовательский материал включает более 1200 языковых единиц данных групп. В качестве основных нами ставились задачи изучения двух лингвистических процессов: (1) процесса перехода общеязыковых фразеологизмов в авангардный дискурс, в результате которого они обретают статус авторских фразеологизмов; (2) создание собственно авангардных идиом, формирующих специфический пласт авторской фразеологии, и процесс их возможного перехода в общеязыковую узу. В отношении общеязыковых фразеологизмов изучались стратегии их «авторских» модификаций в разножанровых текстах авангардистов (в манифестах, выступлениях, стихотворениях и проч.). Для этого нами был составлен электронный корпус, в который вошло около 160 оцифрованных произведений исследуемых авторов (Хлебникова, Маяковского и др.). В отношении собственно авангардных идиом анализировались их структурно-семантические свойства и специфика функционирования как в произведениях авангардистов, так и текстах условно называемого «пост-авангардного



периода» (включающего и современное время). В этом случае в качестве источника материала применялся также Национальный корпус русского языка. В докладе мы остановимся подробно на рассмотрении единиц идиоматики авангарда, контексты употребления которых наиболее показательны демонстрируют два исследуемых процесса. К примеру, к числу таких единиц относится общеязыковой фразеологизм-термин земной шар и авангардная идиома пощечина общественному вкусу. Фразеологизм земной шар отличается частотным использованием авангардистами в узуальных и модифицированных формах, напр.:

(1) Смычок над тучей подыми, / Над скрипкою земного шара <...> (Хлебников, «Ладомир», СС, III, 238).

(2) Но мы / ответили, / гневом дыша: / – Обратно / земной / не завертится / шар. (Маяковский, «Февраль», СС, VIII, 55)

Идиома пощечина общественному вкусу характеризуется функционированием не только в авангардном дискурсе, но и в других дискурсах (публицистическом, художественном, бытовом и проч.), в которых она получает разного рода семантические трансформации, напр.:

(3) Так что пощечина общественному вкусу обошла Рабанну в смехотворную сумму (НКРЯ).

(4) Ни в одном из них «Сенсация» сенсацией не стала. Кому слышна пощечина общественному вкусу в тренировочном зале для бокса? (НКРЯ).

В целом, полученные результаты анализа семантики и прагматики единиц идиоматики авангарда, особенностей их узуального и окказионального использования позволяют не только прояснить специфику создания и пути развития авторской фразеологии, но и получить новые эмпирические данные о принципах взаимодействия авторской и общеязыковой фразеологии, о механизмах их взаимного непрерывного обогащения, в котором реализуется внутренний потенциал русского языка и возникают языковые новации.

### Литература

Баранов А.Н., Добровольский Д.О. Очерки общей и русской фразеологии. М.: Издательский Дом ЯСК, 2024.

НКРЯ – Национальный корпус русского языка. URL: <https://ruscorpora.ru/?ysclid=lyrbhj73fs721068743>. Дата обращения: 15.06.2024.

## МЕТАЯЗЫК ЛИНГВИСТИКИ: ГИЗАУРУС, КЛАССИФИКАЦИЯ, СИНОПСИС

С.В. Лесников (Редакция альманаха «ГОВОР»)

serg@lsw.ru

В докладе предполагается рассмотреть проблемы систематизации терминосистемы метаязыка лингвистики, а также дать аналитический обзор русских словарей лингвистической терминологии, которые бы выявили: (1) способ организации словарных материалов, (2) охват специальной лексики, (3) степень информативности словарной статьи, (4) хронологические сдвиги в осмыслении и обозначениях соответствующих языковых явлений и в составе словарей нормативной лингвистической терминологии. Кроме того, учтены терминологические словоупотребления в публикациях, появившихся в одном из ведущих и авторитетных академических изданий «Вопросы языкознания» за период с 1952 по 2021 гг.

The report is supposed to consider the problems of systematization of the terminology system of the linguistics metalanguage, as well as to give an analytical review of Russian dictionaries of linguistic terminology, which would reveal: (1) the way of organizing dictionary materials, (2) the coverage of special vocabulary, (3) the degree of informative content of the dictionary article, (4) chronological shifts in the understanding and designations of the corresponding linguistic phenomena and in the composition of dictionaries of normative linguistic terminology. In addition, terminological word usage is taken into account in publications that appeared in one of the leading and authoritative academic publications "Questions of Linguistics" for the period from 1952 to 2021.

*Ключевые слова:* гизаурус, лексикография, тезаурус, словарь.

*Keywords:* gizaurus; lexicon; thesaurus; Russian language; dictionary.

Проблемное поле исследования метаязыка лингвистики имеет свою специфику применительно к компьютерной лингвистике. С другой стороны, оно тесно связано с вопросами цифровой лексикографии, а также с моделированием особого языка науки в целом в формате гипертекстового тезауруса. (Лесников А.В., 2014).

Объектом описания в гизаурусе является терминосистема, включающая собственно термины и номинативные единицы (слова и словосочетания) терминологического характера, составляющие метаязык лингвистики. (Лесников С.В., 2015). В гизаурусе предпринята попытка осуществить аналитический обзор русских словарей лингвистической терминологии, который бы выявил (1) способ организации словарных материалов (Лесников С.В., 2011а), (2) охват специальной лексики (Лесников С.В., 2011б), (3) степень информативности словарной статьи (Лесников С.В., 2012), а также (4) хронологические сдвиги в осмыслении и обозначениях соответствующих языковых явлений и в составе словаря лингвистической терминологии в целом. Кроме того, учтены терминологические словоупотребления в публикациях, появившихся в одном из ведущих и авторитетных академических изданий (в т.ч. из «Вопросы языкознания» за период с 1952 по 2021 гг.).

При этом словари лингвистических терминов рассматриваются как база для формирования гизауруса метаязыка лингвистики. Описанные 2000 источников гизауруса оцифрованы и загружены в локальную лексикографическую базу данных терминосистемы лингвистики. (Лесников С.В., 2010).

Гизаурус представляет репрезентативную выборку лингвистических терминов из грамматик, словарей, справочников и энциклопедий с 1755 по 2021гг. (Лесников С.В., 2021).

**Литература**

1. Лесников А.В., Лесников Г.С., Лесников С.В. Интерактивная система поиска терминов гипертекстового информационно-поискового тезауруса /гизауруса / метаязыка лингвистики // Русский язык: исторические судьбы и современность: V Международный конгресс исследователей русского языка. Труды и материалы / сост. М.Л. Ремнёва, А.А. Поликарпов, О.В. Кукушкина. МГУ, 2014. С. 267-268.
2. Лесников С.В. Анализ парадигматических отношений лингвистической терминосистемы // Памяти Анатолия Анатольевича Поликарпова. МГУ, 2015. С. 269-279.
3. Лесников С.В. Базовые блоки автоматизированной лексикографической системы // Вестник Челябинского государственного университета. Серия: филология, искусствоведение. Вып. 60. №33 (248). Челябинск: ЧелГУ, 2011а. С. 200-202.
4. Лесников С.В. Базовые латинские термины метаязыка лингвистики // Актуальные проблемы современного научного знания. Пятигорск: ПГЛУиздат, 2011б. С. 112-118.
5. Лесников С.В. Базовые операторы языка поисковых запросов тезауруса метаязыка лингвистики // В мире научных открытий. Красноярск: Научно-инновационный центр, 2012. № 7.2 (31) (Гуманитарные и общественные науки). С. 39-53.
6. Лесников С.В. Гипертекстовый словарь базовых экскурсов терминов метаязыка лингвистики (языковедения, языкознания) // Русский язык в контексте национальной культуры. Саранск: Изд-во Мордов. ун-та, 2010. С. 123-127.
7. Лесников С.В. Формирование гипертекстового корпуса учебных словарей русского языка // Филологические науки. Научные доклады высшей школы. №4. 2021. С.27-32. ISSN 2310-4287.

## ГОРОД КАК СЛОВАРНАЯ СУЩНОСТЬ: О ЗАДАЧАХ РЕГИОНАЛЬНОЙ ЛЕКСИКОГРАФИИ

*В.И. Теркулов (Донецкий государственный университет)*  
terkulov@rambler.ru

Целью доклада является определение направлений описания города в аспекте воплощения его языковых особенностей в порождённых им текстах. К текстам города относятся:

- 1) художественные и публицистические тексты о городе;
- 2) повседневная речь жителей города: монологи и диалоги, реализованные в устных коммуникативных практиках и в социальных сетях;
- 3) ономастические тексты: урбанонимикон, урбанонимные легенды и т.д.

Объектом лексикографического описания является в первую очередь лексикон города, в котором наибольший интерес представляют регионализмы, то есть слова и словосочетания (коллокации, синлексы, фразеологизмы), имеющие ограниченное пространство употребления: собственно регионализмы (широкие регионализмы), отмечаемые в нескольких регионах (например, слово тремпель «плечики, вешалка», которое обнаруживается, помимо Донбасса, в Харькове, Сумах и Белгороде), и локализмы (узкие регионализмы), отмечаемые только в одном регионе (например, слово кайбаш «участковый склад на поверхности, слесарное помещение», распространённое в Донбассе). Кроме того, в зону описания попадают региональные лингвокультураны: слова общеязыкового фонда, имеющие региональные коннотации, например террикон «отвал, искусственная возвышенность из обеднённых и пустых пород, извлечённых при подземной разработке месторождений угля», который в донецкой речи получает дополнительные обертоны «донецкая гора», «символ города Донецка» и т.д.

Актуальность исследования определяется необходимостью изучения лексикона и тезауруса региональной языковой личности как основы её прагматикона (по Ю.Н. Караулову) как средства определения особенностей мировосприятия жителей региона.

Основные объекты лексикографирования.

1. Городское просторечие (Словарь городского просторечия) – базовый идиом региолекта. Основные объекты описания: общерегиолектные регионализмы (Дон, Северный Кавказ, Донбасс, Одесса, Белгород, Курск: синенькие «баклажаны»; Дон, Смоленск, Донбасс: глудка «комочек»), локализмы (Донбасс: киндейка «маленькая комната, тесное помещение», лайба «велосипед», клеть «кладовка»), региональные лингвокультураны (Донбасс: роза «цветок – символ Донецка», террикон «отвал – донбасская гора»).

2. Городские сленги (Словари региональных сленгов) – жаргоны регионально значимых социальных и профессиональных групп. Для донецкого региолекта, например, наиболее значимым является шахтёрский сленг (бичмала, мачмала «полужидкая горная масса», бутылёк «шахтёрские посиделки», глудá «большой пласт угля»).

3. Региональный топонимикон (Словарь топонимов региона) – этимология и этиология региональных топонимов, например Словарь городов Донбасса, Словарь гидронимов Донбасса и т.д. Особая разновидность словарей – топонимический словарь города: словарь официальных и неофициальных урбанонимов. Важным результатом изучения регионального топонимикона является формирование региональных ментальных карт.

4. Ассоциативные словари.

Результатом лексикографирования является создание фактографической базы для разностороннего описания региолекта, под которым мы понимаем совокупность регионально маркированных идиомов, функционирующих на одной территории.

## ДИНАМИЧЕСКИЕ КОГНИТИВНЫЕ МЕХАНИЗМЫ ТЕРМИНООБРАЗОВАНИЯ

*В.И. Заботкина (Российский государственный гуманитарный университет)*

*zabotkina@rggu.ru*

Когнитивное терминоведение сформировалось как самостоятельное научное направление со своим категориальным аппаратом в конце 90-х годов (Новодранова: 2013).

В докладе мы ставим вопрос о том, каким образом происходит концептуальное проецирование между ментальными пространствами терминосистем как внутри одной культуры, так и на стыке различных культур. Как известно, когниция основывается на сети взаимосвязанных концептуальных проецирований между различными доменами знаний (Заботкина: 2024). Механизм проецирования, лежащий в основе терминообразования, является основным в иерархии когнитивных механизмов нескольких уровней. Он определяет такие механизмы нижестоящего уровня как концептуальное расширение, концептуальное сужение, концептуальная метафора, концептуальная метафтонимия, концептуальная метонимия, концептуальная интеграция и др. Концептуальное проецирование рассматривается с точки зрения когнитивной динамики, при этом можно говорить о различных видах проецирования между домейнами. Так, в основе концептуальной метафоры лежит, как известно, проецирование между двумя домейнами (source domain VS target domain). В основе концептуальной метонимии лежит проецирование в рамках одного домейна. В основе метафтонимии лежит проецирование в рамках нескольких домейнов. Таким образом, можно говорить о монодомейновом, бидомейновом и полидомейновом проецировании (термины Е.Л. Боярской).

При этом, в свою очередь, когнитивная динамика может быть рассмотрена с точки зрения взаимодействия нескольких уровней:

1) на уровне взаимодействия между терминами различных областей знаний в рамках одной культуры.

2) на уровне взаимодействие терминосистемы и общенациональной лексики определенной культуры.

3) на уровне взаимодействия между терминосистемами двух культур.

В последнем случае речь идет об интеркогнитивном межкультурном взаимодействии. Наше внимание будет сосредоточено на последнем. Это связано с проблемой перевода терминов с одного языка на другой, с одной концептуальной картины мира на другую, в этом случае речь идет о переконцептуализации, перекатегоризации, переконтекстуализации.

Таким образом, в процессе интеркогнитивного межкультурного взаимодействия терминосистем двух культур наблюдается многоуровневая многомерная когнитивная динамика, основывается на концептуальном проецировании между ментальными пространствами как двух культур, так и отдельных профессиональных сфер внутри каждой из культур. Дальнейшие исследования в этой области предполагают выявление основных центров аттракции терминообразования в современном русском и английском языках.

### Литература

- Заботкина В.И. Динамика когнитивных моделей манипуляции в медиа-дискурсе, Когнитивные исследования языка, Выпуск № 2-1(58), Материалы XII Международного конгресса по когнитивной лингвистике 30 мая-1 июня 2024 г. Когнитивные исследования языка. Тамбов: Издательский дом ТГУ им. Г.Р. Державина, 2024. С. 48-51
- Новодранова В.Ф. Развитие когнитивного терминоведения в России в начале XXI века. Болдырев Н.Н. (ред.), Когнитивные исследования языка. Тамбов: Издательский дом ТГУ им. Г.Р. Державина, 2013. С. 92-100.

## ОСОБЕННОСТИ ЗАИМСТВОВАНИЯ ЛЕКСЕМ, ОБОЗНАЧАЮЩИХ АРТЕФАКТЫ, В УСЛОВИЯХ АСИММЕТРИИ ИНТЕРФЕРЕНЦИИ: ЯЗЫКОВАЯ ПАРА «АНГЛИЙСКИЙ И КОРЕЙСКИЙ ЯЗЫКИ»

*Т.С. Мозоль (Московский государственный лингвистический университет)*  
tatiana99@hanmail.net

В настоящем исследовании мы ставим вопрос о том, как заимствуются артефакты в англо-корейской языковой паре с учетом асимметричного характера языковых контактов и интерференции в англо-корейской языковой паре, какие происходят семантические трансформации с когнитивной точки зрения при заимствовании артефактов. В данной работе мы рассматриваем заимствования-артефакты, которые относятся к лингвистической интерференции системного типа, т.е. те, которые были кодифицированы на официальном уровне. Отбор материала осуществлялся методом сплошной выборки из Большого словаря стандартного корейского языка и Словаря английского языка Мэрриам-Уэбстер и носил двухэтапный характер. На первом этапе был проведен отбор заимствований из указанных словарей. На втором этапе из полученного списка слов были выделены в отдельную группу заимствования-артефакты, затем полученные списки лексем систематизировались с применением таксономического метода и дефиниционного анализа. Все заимствования были распределены в разные группы по областям знания. Далее производился сравнительный анализ значений соответствующего артефакта в корейском и английском языках, определялись типы семантических трансформаций и их распределение в общем количестве артефактов в исследуемой языковой паре. Асимметричный характер интерференции в англо-корейской языковой паре проявляется в заимствованиях-артефактах как в количественном плане (12531 заимствование-артефакт из английского языка в корейский против 56 заимствований из корейского языка в английский), так и по характеру и количеству областей заимствования. Наибольшее количество заимствований из английского языка в корейский согласно Большому словарю стандартного корейского языка приходится на такие тематические области, как «быт», «имена собственные», «спорт», «химия», «ИКТ», а для заимствований из корейского языка в английский – «географические названия», «быт», «экономика» (рис. 1, рис. 2). Наибольшая доля англицизмов среди общего количества всей лексики в корейском языке приходится на области «спорт», «фармацевтика», «единицы измерения», «кинематограф» и «информационно-коммуникационные технологии». Для английского языка проницаемость всех областей знания для корейских слов близка нулю из-за крайне малого количества заимствований. Данные по корейскому и английскому языкам демонстрируют отличия от сводных данных М. Хаспельмата и У. Тэдмора (2009) по открытости к заимствованию в разных областях знаний. Асимметричный характер интерференции в англо-корейской языковой паре также проявляется и на семантическом уровне (табл.1, табл. 2). Изменений семантики в заимствованной лексике из корейского языка обнаружено не было. В Большом словаре стандартного корейского языка были выявлены 181 английских заимствования, подвергшиеся семантическому сдвигу в корейском языке. Нами были выделены вертикальные семантические сдвиги (сужение, расширение), сопровождающиеся изменением границ категории и переходами от субкатегориального уровня в категориальному или наоборот, и горизонтальные сдвиги (смещение, метонимия, метафоризация), сопровождающиеся процессами перехода из одной (суб)категории в другую, аналогичную по уровню категоризации. Наиболее продуктивными оказались сужение, метонимия и смещение. Процессы сужения включают в себя субкатегоризацию,



гипонимизацию, культурную и профессиональную специализацию, сужение границ категории. Процессы расширения включают в себя переход от субкатегории к категории и расширение границ категории. Наиболее часто переосмыслению подвергается лексика из «повседневно-бытовой сферы». Кроме того, в процессе переосмысления были отмечены разнонаправленные процессы: специализация в результате семантического сужения и детерминологизация в результате метафоризации. Полученные результаты продемонстрировали ярко выраженную асимметричность интерференционных процессов в англо-корейской языковой паре, которая проявляется как в интенсивности процессов заимствования, так и в проницаемости и разнообразии областей заимствования, а также в семантических трансформациях заимствованных лексических единиц.

### Литература

Haspelmath M., Tadmor U. (Eds.). *Loanwords in the World's Languages. A Comparative Handbook.* Berlin: De Gruyter Mouton, 2009.

### Источники

Большой словарь стандартного корейского языка. URL: [stdict.korean.go.kr/m/main/main.do](http://stdict.korean.go.kr/m/main/main.do)  
Словарь английского языка Мэриам-Уэбстер. URL: <https://www.merriam-webster.com/>

### Иллюстрации

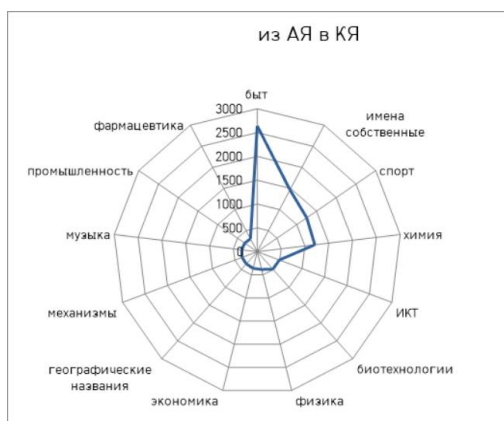

**Рисунок 1. Область заимствований из английского языка в корейский<sup>1</sup>**

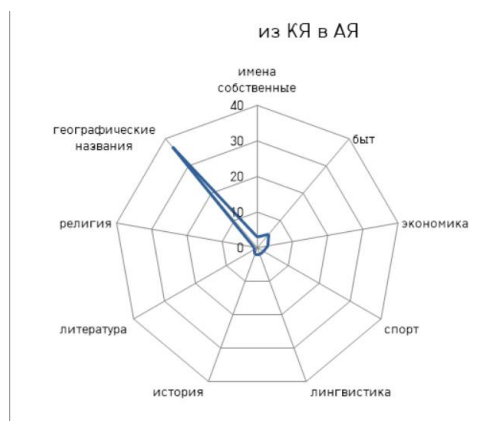

**Рисунок 2. Область заимствований из корейского языка в английский**

<sup>1</sup> В диаграмме приведены самые крупные области с количеством заимствований более 300 слов.



**Таблица 1. Сопоставление наиболее проницаемых областей по М. Хаспельмату и У. Тэдмору (2009) с данными в англо-корейской языковой паре**

|   | <b>М. Haspelmath &amp; U. Tadmor (2009:64)</b> | <b>Заемствования из корейского языка в английский</b> | <b>Заемствования из корейского языка в английский</b> |
|---|------------------------------------------------|-------------------------------------------------------|-------------------------------------------------------|
| 1 | Религия и убеждения (41,2%)                    | Религия (1,35%)                                       | ≈0%                                                   |
| 2 | Одежда и уход (38,6%)                          | Повседневно-бытовая сфера (1,02%) <sup>1</sup>        |                                                       |
| 3 | Жилье (37,2%)                                  |                                                       |                                                       |
| 4 | Закон (34,3%)                                  | Закон и право (0,21%)                                 |                                                       |
| 5 | Социальные и политические отношения (31%)      | Общество и политика <sup>2</sup> (4,73%)              |                                                       |
| 6 | Сельское хозяйство (30,0%)                     | Сельское хозяйство (0,94%)                            |                                                       |
| 7 | Еда и питье (29,3%)                            | Повседневно-бытовая сфера (1,02%)                     |                                                       |

**Таблица 2. Сопоставление наиболее проницаемых областей по М. Хаспельмату и У. Тэдмору (2009) и наиболее проницаемых областей в корейском и английском языках**

|   | <b>М. Haspelmath &amp; U. Tadmor (2009:64)</b> | <b>Заемствования из корейского языка в английский</b> | <b>Заемствования из корейского языка в английский</b> |
|---|------------------------------------------------|-------------------------------------------------------|-------------------------------------------------------|
| 1 | Религия и убеждения (41,2%)                    | Спорт (29,37%)                                        | ≈0%                                                   |
| 2 | Одежда и уход (38,6%)                          | Фармацевтика (28,18%)                                 |                                                       |
| 3 | Жилье (37,2%)                                  | Единицы измерения (25,97%)                            |                                                       |
| 4 | Закон (34,3%)                                  | Кинематограф (25,26%)                                 |                                                       |
| 5 | Социальные и политические отношения (31%)      | Информационно-коммуникационные технологии (21,77%)    |                                                       |
| 6 | Сельское хозяйство (30,0%)                     | Механизмы (15,90%)                                    |                                                       |
| 7 | Еда и питье (29,3%)                            | Химия (14,30%)                                        |                                                       |

<sup>1</sup> Повседневно-бытовая сфера по нашей классификации соотносится со следующими областями по классификации У.Тэдмора (2009): «Одежда и уход», «Жилье», «Еда и питье».

<sup>2</sup> Рассчитано от общей доли заимствований в двух областях «Общество» и «Политика».

9. НАПРАВЛЕНИЕ «ФУНДАМЕНТАЛЬНАЯ И ПРИКЛАДНАЯ ЛИНГВИСТИКА»:  
НОВЫЕ ПЕРСПЕКТИВЫ НАУКИ О ЯЗЫКЕ»

SPECIALIZATION 'FUNDAMENTAL AND APPLIED LINGUISTICS':  
NEW PERSPECTIVES IN THE SCIENCE OF LANGUAGE”

Ведущие

*Юлия Вячеславовна Сеницына*

*Сергей Георгиевич Татевосов*

Chairpersons

*Julia V. Sinitsyna*

*Sergey G. Tatevosov*

|   |                                                                                                                                                                                                                                                                                                                                                                                                                                       |                                                                                                                                                                                                                                                                                                                                            |
|---|---------------------------------------------------------------------------------------------------------------------------------------------------------------------------------------------------------------------------------------------------------------------------------------------------------------------------------------------------------------------------------------------------------------------------------------|--------------------------------------------------------------------------------------------------------------------------------------------------------------------------------------------------------------------------------------------------------------------------------------------------------------------------------------------|
| 1 | <i>Екатерина Владимировна Рахилина (НИУ «Высшая школа экономики»)</i><br>О роли ФиПЛ в формировании актуальной теоретической и эмпирической повестки лингвистических исследований                                                                                                                                                                                                                                                     | <i>Ekaterina V. Rakhilina (HSE University)</i><br>Fundamental and applied linguistics and its role in creating an up-to-date theoretical and empirical agenda for linguistic research                                                                                                                                                      |
| 2 | <i>Тарас Викторович Ивченко (Институт Конфуция РГГУ, Институт лингвистики РГГУ),</i><br><i>Мария Борисовна Рукодельникова (Институт лингвистики РГГУ)</i><br>К вопросу подготовки специалистов ФиПЛ со знанием китайского языка в современном контексте                                                                                                                                                                               | <i>Taras V. Ivchenko (Confucius Institute RSUH, Institute of Linguistics RSUH),</i><br><i>Mariia B. Rukodelnikova (Institute of Linguistics RSUH)</i><br>Training FIPL specialists with knowledge of the Chinese language in a modern context                                                                                              |
| 3 | <i>Ольга Ивановна Максименко (Государственный университет просвещения)</i><br>Академическая и прикладная филология: анализ диссертационной активности                                                                                                                                                                                                                                                                                 | <i>Olga I. Maksimenko (Federal State University of Education)</i><br>Academic and Applied Philology: Analysis of thesis activity                                                                                                                                                                                                           |
| 4 | <i>Анастасия Владимировна Колмогорова (НИУ «Высшая школа экономики»),</i><br><i>Полина Алексеевна Налобина (НИУ «Высшая школа экономики»),</i><br><i>Влада Владимировна Погожельская (НИУ «Высшая школа экономики»),</i><br><i>Мария Олеговна Сергеева (НИУ «Высшая школа экономики»)</i><br>Языковые технологии и дигитализация музейных практик: создание чат-бота для поиска картин в Цифровой коллекции Государственного Эрмитажа | <i>Anastassia V. Kolmogorova (HSE SPb),</i><br><i>Polina A. Nalobina (HSE SPb),</i><br><i>Vlada V. Pogozhelskaya (HSE SPb),</i><br><i>Mariia O. Sergeeva (HSE SPb)</i><br>Language technologies and digitalization of museum practices: creating a chatbot to search for paintings in the Digital Collection of the State Hermitage Museum |

- |   |                                                                                                                                                                                                                                                                                                                                              |                                                                                                                                                                                                                                                                                                                |
|---|----------------------------------------------------------------------------------------------------------------------------------------------------------------------------------------------------------------------------------------------------------------------------------------------------------------------------------------------|----------------------------------------------------------------------------------------------------------------------------------------------------------------------------------------------------------------------------------------------------------------------------------------------------------------|
| 5 | <p><i>Ольга Александровна Турбина (Южно-Уральский государственный университет), Ольга Ивановна Бабина (Южно-Уральский государственный университет)</i><br/>Особенности фундаментальной и прикладной составляющих в магистерской программе кафедры лингвистики и перевода ЮУрГУ «Искусственный интеллект в обработке естественного языка»</p> | <p><i>Olga A. Turbina (South Ural State University), Olga I. Babina (South Ural State University)</i><br/>Fundamental and applied aspects of the Master’s program “Artificial intelligence in natural language processing” at the Department of Linguistics and Translation at South Ural State University</p> |
| 6 | <p><i>Мария Владимировна Хохлова (Санкт-Петербургский государственный университет)</i><br/>Проектная деятельность как аспект преподавания дисциплин, связанных с компьютерной лингвистикой</p>                                                                                                                                               | <p><i>Maria V. Khokhlova (St Petersburg University)</i><br/>Project activity in teaching disciplines related to computational linguistics</p>                                                                                                                                                                  |

## О РОЛИ ФИПЛ В ФОРМИРОВАНИИ АКТУАЛЬНОЙ ТЕОРЕТИЧЕСКОЙ И ЭМПИРИЧЕСКОЙ ПОВЕСТКИ ЛИНГВИСТИЧЕСКИХ ИССЛЕДОВАНИЙ

*Е.В. Рахилина (НИУ «Высшая школа экономики»)*  
rakhilina@gmail.com

Почти 65-летняя история направления ФиПЛ уже сравнялась по длительности с жизнью ученого – в этом смысле можно подводить итоги, рассматривая продуктивные и недостаточные предпосылки для значимых результатов, полученных за это время. Существенный прорыв – это компьютерная лингвистика и корпусные технологии, принципиально расширившие возможности теоретической лингвистики. Вторая инновация, которая тоже поддерживается этим стандартом обучения – статистические инструменты, упрочившие экспериментальные исследования. Третий мощный тренд – это инструментальное нейро-направление как перспективное достижение последних полутора десятилетий в рамках когнитивной лингвистики. Наконец, самое последнее по времени: IT технологии во всех этих и других областях лингвистики как таковой и как важной составляющей для более общих задач.

Необходимыми предпосылками этих достижений было сочетание блоков математических и лингвистических дисциплин в стандарте образования, которое позволило выпускникам и студентам не только легко осваивать новые технологии, но и создавать свои.

Большая область больших достижений ФиПЛ – описание языка и его подсистем, в которой математический блок преломился как способ рассуждения, аргументации, оценки данных и работы с ними. Отсюда достижения в области типологии малых языков, в меньшей степени – русистики и востоковедения, малозаметно – в германистике или в романистике.

В докладе предполагается рассмотреть перспективные направления, которые еще не вполне вошли в повестку лингвистических исследований по направлению ФиПЛ, причины «отставания» и возможные дополнения в плане обучения на соответствующих программах.

**АКАДЕМИЧЕСКАЯ И ПРИКЛАДНАЯ ФИЛОЛОГИЯ:  
АНАЛИЗ ДИССЕРТАЦИОННОЙ АКТИВНОСТИ**

*О.И. Максименко (Государственный университет просвещения)*  
maxbel7@yandex.ru

В докладе рассматриваются проблемы филологических исследований в историческом и современном аспектах и связанные с этим вопросы высшего образования, в первую очередь аспирантуры, защиты диссертаций на соискание ученых степеней.

Принятое в результатах масштабной реформы высшего образования в 2012 г. решение о признании аспирантуры третьей ступенью высшего образования (после введения в 1996 г. бакалавриата и магистратуры) превратило её из средства академических достижений в очередную учебную ступень высшего образования с общими и специальными дисциплинами. Мотивация для академических достижений аспирантов во многом нивелировалась. В лингвистике и, шире, филологии, такие проблемы тоже существуют, однако, число защищенных диссертаций в данной сфере не сокращается, в частности, в рамках объединенной специальности 5.9.8 – теоретическая, прикладная и сравнительно-сопоставительная лингвистика. Тем не менее, отмечается мелкотемье диссертаций, когда полученные выводы касаются решения одной незначительной задачи, которую невозможно экстраполировать ни на более широкий диапазон научных исследований, ни реализовать практически. В докладе оценивается ситуация состояния диссертационной активности по указанной специальности с момента ее утверждения в 2021 г.

## ЯЗЫКОВЫЕ ТЕХНОЛОГИИ И ДИГИТАЛИЗАЦИЯ МУЗЕЙНЫХ ПРАКТИК: СОЗДАНИЕ ЧАТ-БОТА ДЛЯ ПОИСКА КАРТИН В ЦИФРОВОЙ КОЛЛЕКЦИИ ГОСУДАРСТВЕННОГО ЭРМИТАЖА

*А.В. Колмогорова (НИУ «Высшая школа экономики»),*

*П.А. Налобина (НИУ «Высшая школа экономики»),*

*В.В. Погожельская (НИУ «Высшая школа экономики»),*

*М.О. Сергеева (НИУ «Высшая школа экономики»)*

nastiakol@mail.ru

Задача привлечения внимания широких слоев населения к культурному наследию занимает важное место в актуальной повестке современных музеев. Музейные пространства хотят стать ближе, прежде всего, к молодым гражданам, которые являются активными пользователями цифрового контента.

Цифровой проект, работа над которым завершается в НИУ ВШЭ Санкт-Петербург и выполняется студентами магистерской программы «Языковые технологии в бизнесе и образовании» в сотрудничестве с Яндекс-Датасферой и сотрудниками Цифровой коллекции Государственного Эрмитажа, посвящен созданию чат-бота. Его основная функция – помочь потенциальным посетителям экспозиций Эрмитажа искать картины, которые по разным причинам остались в памяти пользователя (встретились в мемах, в публикациях в Интернете, о них была информация в новостях), но при этом пользователь не помнит ни точного названия картины, ни ее автора. Из-за отсутствия подобной точной информации потенциальный посетитель музея не может узнать, в каком зале расположена картина, не может простроить маршрут по залам, чтобы успеть ее посмотреть, имея мало времени.

На основе использования моделей Image to Text, методологии LangueChain и результатов экспериментальной работы с информантами мы разработали технологию сопоставления векторных представлений эталонных описаний картины и описаний картины пользователей (например, «Тетка в розовом, голова в руке» – «Юдифь» Джорджоне). В результате работы алгоритма пользователь получает выдачу из трех картин, вектора эталонных описаний которых ближе всего по косинусному расстоянию к вектору запроса. Выбрав «свою» картину, пользователь переходит на сайт Цифровой коллекции Эрмитажа, где опубликована вся необходимая информация о картине, в том числе — место расположения. В дальнейшем планируется разработка и других функций у чат-бота.

**Выступление подготовлено по материалам проекта «Текст как Big Data: методы и модели работы с большими текстовыми данными», выполняемого в рамках Программы фундаментальных исследований НИУ ВШЭ в 2024 году.**

**ОСОБЕННОСТИ ФУНДАМЕНТАЛЬНОЙ И ПРИКЛАДНОЙ СОСТАВЛЯЮЩИХ В  
МАГИСТЕРСКОЙ ПРОГРАММЕ КАФЕДРЫ ЛИНГВИСТИКИ И ПЕРЕВОДА ЮУРГУ  
«ИСКУССТВЕННЫЙ ИНТЕЛЛЕКТ В ОБРАБОТКЕ ЕСТЕСТВЕННОГО ЯЗЫКА»**

*О.А. Турбина (Южно-Уральский государственный университет),*

*О.И. Бабина (Южно-Уральский государственный университет)*

turbina371@mail.ru

Магистерская программа «Искусственный интеллект в обработке естественного языка» разработана в соответствии с ФГОС ВО по направлению подготовки 45.04.03 Фундаментальная и прикладная лингвистика, утверждённым приказом Минобрнауки от 12.08.2020 № 993 и нацелена на обеспечение региона высококвалифицированными специалистами.

Цикл «Теория языка» включает фундаментальную составляющую в программе магистратуры. Он занимает 35% профильной части учебного плана и содержит три объемных дисциплины «История и методология науки», «Общая теория языка» и «Направления современного теоретического языкознания», представляющих собой комплекс модульных блоков, каждый из которых закреплен за отдельным преподавателем. Курс «Направления современного теоретического языкознания», самый объемный из трех, охватывает проблематику как традиционных, так и новейших лингвистических направлений, наряду с которыми в него включен редко представленный в вузовских программах блок психосистематики (психосемиологии). Причины для включения данного блока в общий курс обусловлены тем, что психосистематика, которой больше ста лет, в силу ее существенного отличия от традиционных направлений до сих пор оценивается как направление оригинальное, в силу использования принципиально нового подхода и методики анализа – как новаторское и в силу богатейшего потенциала разработки идей Г. Гийома (основателя психосистематики) в изучении языка – как перспективное (Турбина 2024: 3), что особенно становится заметно сегодня: «Эта лингвистика, которая стремится прежде всего понять природу человеческого разума через его главную деятельность, смогла бы также достичь и другого – не рассматривать более язык с точки зрения информатики, а пересмотреть информатику и искусственный интеллект в свете языка» (Туссен 1992: 4).

Прикладной аспект представлен циклами «Программирование и методы машинного обучения» (25%) и «Лингвистические модели и методы искусственного интеллекта» (40%). Цикл дисциплин по программированию преподают специалисты в сфере ИТ. В нем предоставлен аппарат для практической реализации моделей искусственного интеллекта: студенты осваивают язык Python, базовые алгоритмы машинного и глубокого обучения, архитектуры нейронных сетей, типовые задачи (классификация, кластеризация, регрессия) и методы обучения. Цикл лингвистического моделирования направлен на изучение языковых ресурсов, предоставляющих данные для построения языковых моделей, способов подготовки лингвистических данных для машинного обучения, знакомства со способами формализации знания, методами символического и вычислительного искусственного интеллекта, с фокусом на их применении для моделирования языка. С учетом современного этапа развития в области обработки естественного языка, акцент ставится на изучение архитектуры и видов трансформеров, играющих сегодня ведущую роль в сфере обработки естественного языка, рассмотрении их применения для решения востребованных задач автоматизации анализа и синтеза текстов.



Такая структура магистерской программы отражает важность глубокого понимания природы языка, его структурных и функциональных свойств и возможностей во взаимосвязи с методами формализации знания о языке при создании интеллектуальных систем. Комплексная структура магистерской программы даст выпускникам инструментарий для применения гибридного подхода при создании способов автоматизации обработки текста, сочетающих сильные стороны различных способов моделирования языка. Благодаря глубокому погружению в теорию языка, с одной стороны, и полученным в ходе обучения навыкам работы с современными методами искусственного интеллекта для работы с естественным языком – с другой, выпускники получают возможность решать сложные задачи машинного понимания и генерации текстов и речи, быть востребованными специалистами в сфере создания и применения интеллектуальных технологий.

### **Литература**

- Турбина О. А. Введение в психосистематику языка и речевой деятельности: учебное пособие. Челябинск: Издательский центр ЮУрГУ, 2024.
- Туссен М. Предисловие // Г. Гийом. Принципы теоретической лингвистики. М.: Прогресс, 1992. С.3-4.

## ПРОЕКТНАЯ ДЕЯТЕЛЬНОСТЬ КАК АСПЕКТ ПРЕПОДАВАНИЯ ДИСЦИПЛИН, СВЯЗАННЫХ С КОМПЬЮТЕРНОЙ ЛИНГВИСТИКОЙ

*М.В. Хохлова (Санкт-Петербургский государственный университет)*  
khokhlova.marie@gmail.com

Компьютерная лингвистика — направление, которое нацелено на решение конкретных практических задач: распознавание текстов, анализ и синтез речи, машинный перевод, классификация и кластеризация текстов, извлечение информации и мнений, анализ тональности, вопросно-ответные (диалоговые) системы и др. Ввиду междисциплинарного характера упомянутых задач особое значение приобретают информационные технологии, которые используются для их решения.

В Санкт-Петербургском государственном университете реализуются образовательные программы, связанные с компьютерной лингвистикой: программа бакалавриата «Прикладная, компьютерная и математическая лингвистика (английский язык)» и программа магистратуры «Компьютерная и прикладная лингвистика». Один из блоков преподаваемых дисциплин связан с автоматической обработкой текстов и соответствующими методами. К данным дисциплинам, которые читаются на образовательной программе бакалавриата, относятся, например, «Введение в информационные технологии в лингвистике», «Корпусная лингвистика», «Компьютерный статистический анализ языковых данных», «Математические модели языка и машинное обучение» и др. Студенты-магистранты слушают в том числе следующие курсы: «Современные проблемы машинного перевода», «Основы информационного поиска», «Создание диалоговых систем», «Глубинное обучение» и др.

Практический курс «Интеллектуальные технологии (методы извлечения данных, фактов, мнений из текстов)», который реализуется на программе магистратуры, предполагает взаимосвязь с семинаром по актуальным проблемам прикладных лингвистических исследований, в рамках которого студенты знакомятся с современными статьями по разнообразным темам компьютерной лингвистики, и далее пытаются решить соответствующие задачи с опорой на проанализированный материал. Коллективная проектная работа строится следующим образом: создается пайплайн системы, каждый модуль которой выполняется двумя-тремя студентами. Например, в качестве темы может быть предложено построить систему обработки новостного текста на русском языке с выделением триад эмоциональной аннотации (мнение, субъект, объект). Соответствующие модули будут включать токенизацию, морфологический анализ, синтаксический анализ, выделение синтагм, разрешение анафоры, определение тональности и др. Оцениваются следующие параметры: функционал работы модуля, взаимодействие с другими модулями проектного задания (синхронизация входной и выходной информации) и оценка эффективности его работы (например, полнота, точность, F-мера).

Также ведется совместная междисциплинарная работа, примером которой является сотрудничество между кафедрами математической лингвистики и русского языка СПбГУ. В качестве практического задания для курса по разработке специализированных баз данных (он также читается на образовательной программе магистратуры) в прошлом учебном году было предложено реализовать систему, которая бы обеспечивала хранение и поиск материалов, полученных в ходе диалектологической экспедиции студентами других образовательных программ.

Практическая составляющая курсов, связанных с автоматической обработкой текстов, весьма важна. Она подразумевает индивидуальные и коллективные задания, выполнение которых позволяет получить навыки командной работы, а также познакомиться с реальными задачами, с которыми сталкиваются лингвисты в своей деятельности.

10. ДОКУМЕНТАЦИЯ ЯЗЫКОВ С УЧЕТОМ ИНТЕРЕСОВ  
ЯЗЫКОВОГО СООБЩЕСТВА

LANGUAGE DOCUMENTATION,  
WITH DUE CONSIDERATION OF THE INTERESTS  
OF LINGUISTIC COMMUNITIES

Ведущие

*Мария Юрьевна Пупынина*

*Дарья Олеговна Жорник*

*Елена Михайловна Будянская*

Chairpersons

*Maria Pupyнина*

*Daria Zhornik*

*Elena Budyanskaya*

|   |                                                                                                                                                                                                                                                                                        |                                                                                                                                                                                                                                                        |
|---|----------------------------------------------------------------------------------------------------------------------------------------------------------------------------------------------------------------------------------------------------------------------------------------|--------------------------------------------------------------------------------------------------------------------------------------------------------------------------------------------------------------------------------------------------------|
| 1 | <i>Елена Александровна Крюкова (Томский государственный педагогический университет, кафедра языков народов Сибири им. А.П. Дульзона)</i><br>Время отдавать долги: опыт реализации проектов документации в пользу языковых сообществ на кафедре языков народов Сибири им. А.П. Дульзона | <i>Elena A. Kryukova (Tomsk State Pedagogical University)</i><br>Time to pay back debts: Experience of Implementing Documentation Projects in favor of Language Communities at the Department of Siberian Indigenous Languages named after A.P. Dulzon |
| 2 | <i>Валентина Григорьевна Леонова (Чукотский институт развития образования и повышения квалификации)</i><br>Участие в проекте по документации науканского языка: опыт работы с аудиоматериалами                                                                                         | <i>Valentina G. Leonova (Chukotka Institute for Educational Development and Advanced Training)</i><br>Taking part in the documentation project of Naukan Yupik: working with audio                                                                     |
| 3 | <i>Валерия Михайловна Лемская (Томский государственный педагогический университет)</i><br>Документация как совместный проект с сообществом — опыт фиксации чулымско-тюркских говоров (2006-2023 гг.)                                                                                   | <i>Valeriya M. Lemskaya (Tomsk State Pedagogical University)</i><br>Documentation as a joint project with the community: preservation of Chulym-Turkic varieties (2006-2023)                                                                           |
| 4 | <i>Мария-Эмилия Александровна Винклер (Институт языкознания РАН), Анастасия Павловна Евстигнеева (Институт языкознания РАН)</i><br>Опыт взаимодействия с сообществом в проекте по документации митаги-джалганского языка                                                               | <i>Maria-Emilia A. Winkler (Institute of Linguistics RAS), Anastasia P. Evstigneeva (Institute of Linguistics of the RAS)</i><br>Interaction with the community within the project on documentation of Mitagi-Dzhalgan                                 |

## ВРЕМЯ ОТДАВАТЬ ДОЛГИ: ОПЫТ РЕАЛИЗАЦИИ ПРОЕКТОВ ДОКУМЕНТАЦИИ В ПОЛЬЗУ ЯЗЫКОВЫХ СООБЩЕСТВ НА КАФЕДРЕ ЯЗЫКОВ НАРОДОВ СИБИРИ ИМ. А.П. ДУЛЬЗОНА

*Е.А. Крюкова (Томский государственный педагогический университет)*  
elenakrjukova@tspu.edu.ru

Томская лингвистическая школа А.П. Дульзона по изучению языков народов Сибири ведет свою деятельность с 1947 года, точкой отсчета стала разработка основателем школы перспективного плана исследования аборигенных народов Сибири и их языков в Томском государственном педагогическом институте (в настоящее время Томский государственный педагогический университет, далее ТГПУ) (Осипова 2011: 20). Результатом работы А.П. Дульзона и его учеников стало собрание рукописного архива, включающего 200 томов, картотека топонимов (342 000 карточек), словарная картотека по селькупскому и кетскому языкам (более 330 000 карточек), по собранным материалам при жизни А.П. Дульзона было защищено 22 кандидатские диссертации, а в последствии 4 ученика Андрея Петровича стали докторами наук, используя в исследованиях материалы по языкам народов Сибири.

Рукописные архивные записи обрываются в 1985 году и вновь возобновляются в 1992 году. Возобновление записей не случайно, как раз в начале 90-х годов внимание ученых стало приковано к изучению бесписьменных и младописьменных языков, большинству из которых американский ученый М. Краусс предрек вымирание к концу XXI века (Краусс, 1992).

В 1990 году на базе кабинета языкознания, оснащенного библиотекой и располагающего вышеописанным рукописным архивом, была основана Лаборатория селькупского языка (с 1994 года Лаборатория малочисленных народов Сибири, в настоящее время Кафедра языков народов Сибири им. А.П. Дульзона, далее КЯНС), цель которой определялась как: «создание материального обеспечения учебного процесса по селькупскому языку». С одной стороны, материалом для созданных букваря, учебных пособий, словаря, книг для чтения послужили архивные записи, хранящиеся на КЯНС, с другой стороны, привлекались информанты по селькупскому языку с целью уточнения и дополнения к собранным полевым записям (Беккер 1994; Беккер 1995; Быконя 1993; Быконя 1994, Сказки нарымских селькупов).

Кроме того, в ноябре 1990 года на заседании приемной комиссии было принято решение о приеме селькупской молодежи на льготных условиях на факультеты ТГПИ: по результатам собеседования или сдачи профильного экзамена, что сделало возможным впоследствии проводить занятия с «селькупскими» студентами по родному языку в стенах института.

Таким образом, с начала 90-х годов ученые ТГПИ, а затем и их ученики продолжали работу по взаимодействию с языковыми сообществами, по изданию литературы на языках народов Сибири, появились новые формы работы и технические ресурсы. Об этом, о планах и результатах, возложенных надеждах и несбывшихся ожиданиях, о причинах и поисках возможных решений пойдет речь в планируемом докладе.

### Литература

- Беккер Э. Г. Пособие по селькупскому языку: учебно-методическое пособие / Э. Г. Беккер [и др.]. Томск: Изд-во ТГПУ, 1994.
- Беккер Э. Г. Морфология селькупского языка: южные диалекты: монография: в 2 ч. / Э. Г. Беккер [и др.]. Томск : Изд-во ТГУ, 1995.
- Быконя В. В. Шешкуй букварь. 1 класс : для селькупских школ / В. В. Быконя, А. А. Ким, Ш. Ц. Купер. Томск: Изд-во ТГПУ, 1993.

## ROUND TABLES

- Быконя В.В. Словарь селькупско-русский и русско-селькупский / В. В. Быконя, А. А. Ким, Ш. Ц. Купер. Томск: Изд-во ТГПИ, 1994.
- Крюкова Е. А. Лингвистическая школа А. П. Дульзона: от описательной лингвистики к междисциплинарным исследованиям // Вестник ТГУ. История. 2016. №4 (42). С. 18-21.
- Сказки нарымских селькупов: книга для чтения на селькупском языке с переводами на русский язык /записи, пер., коммент. В. В. Быконя, А. А. Ким, Ш. Ц. Купер, Н. П. Максимовой, А. Ильяшенко . Томск : Изд-во НТЛ [и др.].
- Хантыйско-русский словарь (васюганский диалект) / сост. М. К. Могутаев ; обраб. и ред. : А. А. Ким [и др.]. Томск: Изд-во ТГПУ, 1996.
- Krauss M. The World's Languages in Crisis // Language. V. 68 № 1. P. 4-10.

## УЧАСТИЕ В ПРОЕКТЕ ПО ДОКУМЕНТАЦИИ НАУКАНСКОГО ЯЗЫКА: ОПЫТ РАБОТЫ С АУДИОМАТЕРИАЛАМИ

*В.Г. Леонова (Чукотский институт развития образования и повышения квалификации)*  
cmschiroipk@mail.ru

В июне 2023 года по приглашению научных сотрудников Института языкознания я приняла участие в проекте по работе с материалами на науканском языке. Передо мной были поставлены следующие задачи: расшифровка и перевод 10 видеозаписей науканцев, сделанных в 1997 году; перевод 22 науканских текстов из книги Нины Энмынкау «Старики учили нас добру»; подстрочный перевод на русский предисловия из книги «Наукан и науканцы» (составитель В. Г. Леонова); перевод аудиозаписей с речью науканских эскимосов.

Науканский язык для меня материнский не только потому, что это язык моей мамы, бабушки, моих родственников, но еще я воспринимаю этот язык как что-то теплое, радующее и согревающее мою душу, дающее мне опору в жизни. В современной жизни у науканских эскимосов все меньше возможности говорить на родном языке. Науканцы расселены в разных местах Чукотки, у них практически отсутствует языковая среда.

Период активного аудирования и говорения, у меня был только в детстве, примерно до 6-7 лет, когда моя семья жила в с. Нунямо. В этом поселке в то время 1961-1968 годы было наибольшее количество переселенных из Наукана в 1957 году эскимосов. Поэтому разговорная науканская речь мне близка и понятна. Но с 1968 года наша семья переехала в Лорино – чукотский поселок, и язык в моей жизни присутствовал эпизодически, его я слышала только от бабушки и мамы, иногда от тётё и дядей. А в школе и при дальнейшей учебе, тем более в современной жизни науканский язык у меня свелся к нулю.

Получив приглашение от научных сотрудников Института языкознания, я с радостью я согласилась поработать в данном проекте с молодыми учеными Еленой Будянской, Дарьей Жорник, Ольгой Павловой, Тимофеем Корневым. Работа в проекте позволила мне окунуться в среду науканского языка, ощутить давно забытый вкус родной науканской речи. Это было очень хорошее погружение, так скажем, языковой интенсив. Не могу сказать о себе, что я свободно владею науканским языком, мне не удастся говорить спонтанно, прежде чем высказаться на родном языке, мне необходимо время для подбора слов, грамотного оформления предложения, особенно если оно сложное. Но я хорошо понимаю смысл науканской речи.

Неоценимую помощь в переводах оказала Елизавета Алихановна Добриева, которая в любое время была готова проконсультировать, дать подробные разъяснения, поделиться своими обширными и глубокими знаниями науканского языка и науканской жизни. Кстати, знание того, как была устроена социальная и промысловая жизнь в Наукане, из чего состояли будни и праздники, как осуществлялась охота, заготовки, знание родственных связей – вся эта обширная информация, хранящаяся в памяти Елизаветы Алихановны, является той необходимой базой, без которой сложно переводить науканские тексты.

Безусловно, необходимо продолжать подобную работу. Значение реализации проекта трудно переоценить, на мой взгляд она позволяет: зафиксировать языковой материал (документировать) исчезающего языка; провести интенсив для восстановления знаний языка для слабо владеющих; в перспективе полученные материалы могут стать основой для цифровизации и создания программ и ресурсов для изучения языка невладеющими взрослыми и детьми.

Участие в проекте для меня имело большое значение как в материальном смысле, так и в следующих аспектах: радость и удовольствие от слушания родной речи; узнавание нового из переведенных текстов; активизация моего словаря и речевая практика; погружение в науканскую культуру и традиции; новый для меня формат встречи с моим родным языком; интересное общение с молодыми учеными Института языкознания.



## ДОКУМЕНТАЦИЯ КАК СОВМЕСТНЫЙ ПРОЕКТ С СООБЩЕСТВОМ — ОПЫТ ФИКСАЦИИ ЧУЛЫМСКО-ТЮРКСКИХ ГОВОРОВ (2006-2023 ГГ.)

*В.М. Лемская (Томский государственный педагогический университет)*  
lemskaya@mail.ru

Изучение языков народов России и внедрение современных инновационных технологий в практику их преподавания является приоритетным направлением научно-практических инициатив. Исследование языков коренных народов Сибири и Севера представляет собой приоритетную задачу для научной общественности Томской области. Настоящим представим опыт реализации проектов томских научно-образовательных центров, связанных с документацией чулымско-тюркских говоров совместно с представителями сообщества как пример успешного взаимодействия.

Чулымский язык – язык исконного тюркского населения Сибири, проживающего в районах среднего течения р. Чулым, является исчезающим, малочисленным, бесписьменным; существующие сегодня варианты этого языка представляют собой скорее группу весьма неоднородных идиомов, относящихся к хакасской группе тюркских языков Южной Сибири.

А. П. Дульзон (1973 и др.) выделял два диалектных массива чулымско-тюркского языка: нижний (исчез в 2011 г.) и средний, в котором традиционно выделяются тутальский и мелетский говоры (по нашим подсчетам компетентных носителей среднечулымского диалекта осталось не более 10-12, все пенсионного возраста). В середине XX в. более активно документировался нижнечулымский диалект (А. П. Дульзоном и Р. А. Ураевым), в начале 1970-х велась запись среди представителей среднечулымского диалекта (полевые тетради с записями слов и частично текстов, оформленные Р. М. Бирюкович и Р. А. Бони). Комплексные инициативы по документации (с аудио- и видеофиксацией материала) начались лишь в начале XXI в.

В 2003, 2005 и 2008 гг. американские лингвисты Г. Д. С. Андерсон и К. Д. Харрисон обследовали места компактного проживания чулымских тюрков в Томской области. Ими было установлено 9 носителей и несколько десятков «полуносителей» чулымско-тюркского языка. Основной стратегией сбора данных были запись текстов и сбор лексических единиц, которые частично были размещены в архиве ELAR (<https://www.elararchive.org/>), основные лингвистические наблюдения на основе анализа этого материала отражены в трех статьях (Anderson & Harrison 2003; 2004; 2006). По сообщениям лингвистов, их проект по документации языка получил особое развитие при начале участия билингва - носителя чулымского и русского языков В. М. Габова – были записаны и расшифрованы тексты, слова и словосочетания, полученные как от самого В. М. Габова, так и от других носителей, что также способствовало оперативной публикации статей по результатам полевой работы.

С 2006 г. В. М. Лемской, при участии других исследователей ведется документация чулымско-тюркского языка. В 2007-2008 гг. были осуществлены первые поездки в деревню Пасечное Красноярского края, где компактно проживают носители мелетского говора. Были зафиксированы грамматические показатели и синтаксические структуры, записано бытовое общение нескольких носителей языка. В дальнейшем в 2010, 2014-2016, 2018 гг. были проведены комплексные записи мелетского говора, в т. ч. запись интервью на чулымско-тюркском языке, нарративов бытового содержания, песен на чулымском языке. Важным аспектом работы стало взаимодействие с компетентным носителем языка – А. Ф. Кондияковым. По его инициативе была начата работа над двуязычным словарем: все фиксируемые словоформы были озвучены и записаны на аудионоситель. Кроме того, в перерывах между экспедициями информант получал своеобразное «домашнее задание», благодаря выполнению которого в ходе совместной работы была установлена система словоизменения, запрошены ключевые формы записываемых слов, в результате чего сужен диапазон опроса словоформ до наиболее принципиальных для словоизменения. Кроме того, А. Ф. Кондияковым были изложены бытовые тексты (истории из жизни информанта, его семьи



и деревни, пересказ недавних событий и пр.) на чулымском и русском языках, что также ускорило обработку данных. Результатом этой работы стало двухтомное издание «Чулымский язык деревни Пасечное 2007-2021 гг.» с публикацией русско-чулымского словаря и текстов с анализом и переводом. По сообщениям жителей д. Пасечное, эта публикация активно используется чулымцами при составлении текстов новых песен (в основном являющихся переводами русскоязычных эстрадных композиций).

В 2017-2018 гг. осуществлен проект по переводу Евангелия от Марка с русского языка на тутальский говор чулымского языка. Проект явился трехсторонним – осуществлялось взаимодействие носителя чулымского языка В. М. Габова, лингвистического редактора В. М. Лемской и богословского редактора иерея А. Самсонова. В 2019 г. при спонсорской поддержке текст Евангелия на двух языках был издан в твердой обложке. Впоследствии в 2020-2023 гг. эти тексты были использованы на онлайн-занятиях по чулымскому языку, осуществленных в ходе реализации двух проектов Тегульдетской районной библиотеки. Активное участие носителей языка в занятиях (прежде всего В. М. Габова и В. В. Кулеевой) способствовало лучшему усвоению материала благодаря уточнениям, языковым примерам и записанным заранее примерам текстов.

В целом, представляется возможным утверждать, что документация любого, в т. ч. исчезающего и бесписьменного, языка проходит наиболее эффективно именно при участии (компетентных двуязычных) носителей. Обе вышеназванные публикации – подготовленные в ходе совместной работы с носителями языка – явились первыми печатными изданиями для обоих существующих говоров среднечулымского диалекта. В докладе будет более детально представлен описанный опыт документации чулымских говоров совместно с носителями, а также представлены другие инициативы по документации чулымского языка, обозначены эффективные методы такой работы, а также рассмотрены менее успешные примеры документации.

### Литература

1. Дульзон А. П. Диалекты и говоры тюрков Чулыма // Советская тюркология. № 2. 1973. С. 16-29.
2. Евангелие от Марка на чулымском языке с параллельным русским Синодальным переводом. Томск: Изд-во «Иван Федоров», 2019. 132 с.
3. Кондияков А.Ф., Лемская В.М. Чулымский язык д. Пасечное Тюхтетского района Красноярского края. 2007–2021 гг.: монография. Т. I: Словарь, формы слов и грамматические примеры. Томск: Изд-во Том. ун-та, 2021а. 204 с.
4. Кондияков А.Ф., Лемская В.М. Чулымско-тюркский язык д. Пасечное Тюхтетского района Красноярского края. 2007–2021 гг.: монография. Т. II: Тексты с переводом и анализом. Томск: Изд-во Том. ун-та, 2021б. 246 с.
5. Anderson, G. D. S., Harrison, D. K. *Ös tili: towards a comprehensive documentation of Middle and Upper Chulym dialects* // *Turkic Languages*. Vol. 10 (1). Wiesbaden: Harrassowitz Verlag, 2006. P. 47-72.
6. Anderson, G. D. S., Harrison, D. K. *Shaman and Bear. Siberian prehistory in two Middle Chulym texts* // *Languages and Prehistory of Central Siberia* / ed. by Vajda, Edward J., 179 ff. Amsterdam: John Benjamins, 2004. P. 179-197.
7. Anderson, G. D. S., Harrison, D.K. *Middle Chulym: theoretical aspects, recent fieldwork and current state* // *Turkic Languages*. Vol. 7 (2). Wiesbaden: Harrassowitz Verlag, 2003. P. 245-256.

## ОПЫТ ВЗАИМОДЕЙСТВИЯ С СООБЩЕСТВОМ В ПРОЕКТЕ ПО ДОКУМЕНТАЦИИ МИТАГИ-ДЖАЛГАНСКОГО ЯЗЫКА

*М.-Э.А. Винклер (Институт языкознания РАН),*

*А.П. Евстигнеева (Институт языкознания РАН)*

evstigar@gmail.com

Доклад посвящен различным аспектам документации митаги-джалганского (татского) языка в рамках деятельности Научного центра по сохранению, возрождению и документации языков России Института языкознания РАН в 2022–2025 гг. и проекта UNESCO в рамках исследовательского гранта Silk Roads Youth Research Grant в 2024 году.

Митаги-джалганский язык принадлежит к татоидной группе юго-западной ветви иранских языков и распространен на территории Дербентского района Республики Дагестан (села Джалган, Нижний Джалган, Митаги и Митаги-Казмаляр). В литературе [Грюнберг 1963; Mammadova 2017; Suleymanov 2020] в отношении изучаемых нами и ряда других близкородственных идиомов (распространенных преимущественно в Азербайджане) закрепилось название «татский язык». В то же время сами носители джалганского и митагинского варианта не считают это название корректным в отношении своего языка и используют названия «джалганский» и «митагинский». Также можно с уверенностью рассматривать изучаемые нами идиомы как отдельный язык внутри татоидной группы. Согласно данным лексикостатистики, процент совпадений в базовой лексике этих идиомов с северными и центральными татскими идиомами Азербайджана составляет не более 89%, в то время как сходство джалганского и митагинского по данному методу оценивается в 96% [Коряков 2023]. В связи с этим мы используем название «митаги-джалганский язык», объединяющее оба идиома.

В ходе доклада мы расскажем о своем опыте полевой работы в рамках документации языка с акцентом на его ревитализации. Такой подход предполагает фиксацию употребления, звучания и структуры языка в большем количестве контекстов, чем стандартная документация. Помимо обычных нарративов и словаря, необходимо фиксировать данные, которые в дальнейшем можно будет использовать для создания образовательных материалов по языку (учебные диалоги, фразы для разговорника, лексический материал, словоизменительные парадигмы именных и глагольных словоформ), образцы так называемой «детской речи» на языке, которые могут использоваться в ходе передачи языка детям, и речи, обращенной к детям, а также диалоги и полилоги (подробнее см. [Сюрюн и др. 2022]).

Мы рассмотрим следующие аспекты нашей работы:

- налаживание процесса удаленной документации;
- процесс создания письменности в тесном взаимодействии с сообществом;
- сбор детской речи и речи, обращенной к детям: методы и проблемы;
- мероприятия по созданию контента на митаги-джалганском языке: создание комиксов, перевод и озвучивание мультфильмов;
- сбор материалов для словаря обоих идиомов: совместная работа с носителями, особенности процесса записи аудиоматериалов в полевых условиях;
- социолингвистический компонент исследования: оценка состояния языка, языковые идеологии носителей и их самоидентификация.

## Литература

- Грюнберг А. Л. Язык североазербайджанских татов. Ленинград: Издательство Академии наук СССР, 1963.
- Коряков Ю. Б. Татоидные языки в свете лексикостатистики. Доклад на XVIII традиционных чтениях памяти С. А. Старостина 23–24 марта 2023 г., Институт классического Востока и античности, НИУ ВШЭ. М., 23.03.2023.
- Сюрюн А. А., Будянская Е. М., Евстигнеева А. П., Жорник Д. О. Итоговые документы, подготовленные в ходе научно-исследовательской работы «Разработка теоретических принципов и практических аспектов сохранения и возрождения языков России»: 5. Годовой отчет по проведенной работе в области документации [электронный ресурс]. Институт языкознания РАН, 2022.
- Mammadova N. *Éléments de description et documentation du tat de l'Apshéron, langue iranienne d'Azerbaïdjan*. PhD thesis. Paris: INALCO, 2017.
- Suleymanov M. A. *Grammar of Şirvan Tat*. Wiesbaden: Ludwig Reichert, 2020.

11. ЯЗЫКИ АРКТИКИ: ИСТОРИЯ И СОВРЕМЕННОСТЬ

LANGUAGES OF THE ARCTIC: HISTORY AND MODERNITY

Ведущие

**Валентин Юрьевич Гусев**

**Светлана Юрьевна Рубцова**

Chairpersons

**Valentin Yu. Gusev**

**Svetlana Yu. Rubtsova**

|   |                                                                                                                                                                                                       |                                                                                                                                                                                              |
|---|-------------------------------------------------------------------------------------------------------------------------------------------------------------------------------------------------------|----------------------------------------------------------------------------------------------------------------------------------------------------------------------------------------------|
| 1 | <p><i>Анна Берге (Университет Аляски в Фэрбенксе, США)</i><br/>К реконструкции сложных слов в алеутском языке</p>                                                                                     | <p><i>Anna Berge (University of Alaska Fairbank, AK, USA)</i><br/>Evidence for ancient compounding in Unangam Tunuu (Aleut)</p>                                                              |
| 2 | <p><i>Ладина Гавриловна Курилова (Институт гуманитарных исследований и проблем малочисленных народов Севера СО РАН)</i><br/>Диадные формы существительных в юкагирском языке</p>                      | <p><i>Ladina G. Kurilova (Institute for Humanitarian Research and Problems of Indigenous Peoples of the North of the RAS Siberian Branch, Russia)</i><br/>Dyadic noun forms in Yukaghir</p>  |
| 3 | <p><i>Анна Юрьевна Урманчиева (Институт лингвистических исследований РАН)</i><br/>Некоторые моменты реконструкции истории языковой группы (на примере самодийских языков)</p>                         | <p><i>Anna Yu. Urmanchieva (Institute for Linguistic Studies RAS, Russia)</i><br/>Some issues of reconstructing the history of a language group (using the example of Samoyed languages)</p> |
| 4 | <p><i>Юрий Борисович Коряков (Институт языкознания РАН)</i><br/>Юраки, таймырские ненцы и юрацкий язык</p>                                                                                            | <p><i>Yuri B. Koryakov (Institute of Linguistics RAS, Russia)</i><br/>Yuraks, Taimyr Nenets and the Yurak language</p>                                                                       |
| 5 | <p><i>Валентин Юрьевич Гусев (Институт языкознания РАН), Наталия Борисовна Аралова (Университет Киля, Германия)</i><br/>Сравнительная степень прилагательных в диалектах севернотунгусских языков</p> | <p><i>Valentin Yu. Gusev (Institute of Linguistics RAS, Russia), Natalia B. Aralova (Universität Kiel, Germany)</i><br/>Predicate marking of comparison in Northern Tungusic dialects</p>    |

## EVIDENCE FOR ANCIENT COMPOUNDING IN UNANGAM TUNUU (ALEUT)

Anna Berge (University of Alaska Fairbanks, AK, USA)

amberge@alaska.edu

The Eskaleut languages are generally not thought of as compounding languages; they are stem-initial, agglutinating, and exclusively suffixing (cf. Miyaoka 2016:25, Bergsland 1997:188; compounds are not mentioned in Fortescue 1984 or Fortescue et al. 2010). Unangam Tunuu (henceforth UT, also known as Aleut, ISO-3 ale) does have some compounding, although it is assumed to be quite limited. Those discussed in the foremost works on UT, Bergsland (1994) and Bergsland (1997), include both verbal and nominal compounds. The former include Verb=Verb compounds originating in periphrastic constructions involving a main verb and an auxiliary (1), nominalizer=copula constructions that have become fossilized as passives (2), or Verb=Adverb compounds in which the adverb is incorporated and reinterpreted as a tense morpheme (3). Reinterpretation of the compound may entail morphological loss (as in (1), *-aġan* ‘3SG.OPTATIVE’), or reinterpretation, (as in (2), *-lg-a-* ‘provided with- COPULA’ → ‘PASSIVE’). Compound noun phrases typically originate from locational or temporal nouns and postpositions (4). Nevertheless, Bergsland (1997:188) writes that ‘in the older language, there were no formal compounds.’ (All examples from Bergsland 1997, page numbers listed).

- |     |                                                    |                                     |                                           |                                                                                                  |
|-----|----------------------------------------------------|-------------------------------------|-------------------------------------------|--------------------------------------------------------------------------------------------------|
| (1) | V=AUX                                              | <i>waaġa-aġan</i><br>arrive-3SG.OPT | <i>a-x̂ta-ku-x̂</i> →<br>COP-EV-IND-3SG   | <i>waaġa=a-x̂ta-ku-x̂</i><br>arrive=COP-EV-IND-3SG<br>‘he is going to arrive’ (91)               |
| (2) | V- <i>lg</i> =COP<br>→ - <i>lg-a-</i><br>‘passive’ | <i>kuusxi-lg-</i><br>cat-provided   | <i>a-qa-x̂</i> →<br>COP-AN.PART-3SG       | <i>kuusxi-lga-qa-x̂</i><br>to.cat-PAS-AN.PART-3SG<br>‘he was taken by a/the cat’ (50)            |
| (3) | V=ADV                                              | <i>waaġa-l</i><br>arrive-CONJ       | <i>uniiġ-na-x̂</i> →<br>recently-PART-3SG | <i>waaġa-l=niiġ-na-x̂</i><br>arrive-CONJ=recently-PART-3SG<br>‘he came back here recently’ (208) |
| (4) | N <sub>Loc</sub> =PP                               | <i>qusa-m</i><br>up-REL.SG          | <i>hada-a</i> →<br>toward-3SG.ABS         | <i>qusa-m=ada-a</i><br>up-REL.SG=toward-3SG.ABS<br>‘upward direction’ (43)                       |

Bergsland (1994) lists hundreds of derivational affixes, many of them only found in fewer than a handful of words, and many with no satisfactory etymologies. There is reason to believe that at least some of these are more plausibly derived from ancient compounds, and that compounding was more prevalent in UT than previously assumed. Evidence comes from suffixes that are also found as independent stems (5); suffixes reconstructed on the basis of a single word where a compounding analysis is more explanatory (6); and from signs of word-internal inflection (7). In this paper, I present arguments in favor of ancient compounds.

- |     | <u>Bergsland’s (1994) analyses</u>                | vs. | <u>Proposed compound structure</u>                                                                           |
|-----|---------------------------------------------------|-----|--------------------------------------------------------------------------------------------------------------|
| (5) | <i>chaġu-lix</i> →<br>to.wound-CONJ<br>‘to wound’ |     | <i>chaġu-</i> = <i>chikna-x̂</i><br>to.wound                  pimple-ABS.SG<br>lit. ‘wound=pimple’           |
| (6) | <i>hani-x̂</i> →<br>lake-ABS.SG<br>‘lake’         |     | <i>aan</i> = <i>mik(a)-l</i> = <i>a-ada-lix</i><br>lake = play-CONJ = AUX-DIM-CONJ<br>lit. ‘lake=be=playing’ |

ROUND TABLES

- (7) *chachi-x̂* → *chaach-ma-aada-x̂*      *chaach-m* = *aada-x̂*  
 cover-ABS.SG      cover-?-resemble-ABS.SG      cover-REL.SG      on-ABS.SG  
 ‘cover, lid’      lit. ‘on=a cover’  
 ‘snare in form of pit with sticks forming grate over pit.’ (Bergsland 1994:124)

**References**

- Bergsland, Knut (compiler). *Aleut Dictionary: Unangam Tunudgusii*. Fairbanks: Alaska Native Language Center, 1994.  
 Bergsland, Knut. *Aleut Grammar = Unangam Tunuganaan Achixaasi-x̂*. Fairbanks: Alaska Native Language Center, 1997.  
 Fortescue, Michael. *West Greenlandic*. London: Croom Helm, 1984.  
 Fortescue, Michael, Jacobson, Steven & Kaplan, Lawrence. *Comparative Eskimo Dictionary with Aleut Cognates*, 2nd ed., Fairbanks: Alaska Native Language Center, 2010.  
 Miyaoka, Osahito. *A Grammar of Central Alaskan Yupik (CAY)*. Mouton Grammar Library 58. Berlin: Mouton de Gruyter, 2012.

## ДИАДНЫЕ ФОРМЫ ИМЕН В ТУНДРЕННОМ ЮКАГИРСКОМ ЯЗЫКЕ

Л.Г. Курилова (Институт гуманитарных исследований  
и проблем малочисленных народов Севера СО РАН)  
ladinakuril@mail.ru

Термином «диадные», вслед за Н. Эвансом [Evans 2003], мы называем здесь формы и конструкции, обозначающие группу лиц, связанных неким (обычно родственным) отношением. От обычного множественного числа диадные формы отличаются тем, что лица, входящие в обозначаемые ими группы, могут быть связаны несимметричными отношениями; например, от слова со значением ‘дядя’ образуется форма ‘дядя с племянником’. Для этого значения использовались и другие названия, например «коррелятивные имена родства» [Даниэль 2000]; в уралистике принят введенный П. Хайду [Hajdú 1969] термин «коннектив-реципрок».

В тундренном юкагирском, как и в лесном, диадные формы образуются с помощью комитативного префикса *ньи-* (Т) / *ньэ-* (Л); однако, в отличие от лесного юкагирского, в тундренных формах присутствуют еще суффиксы *-йи-* ( *чи*~*дьи-*) и *-ль*; первый из них тождествен показателю многократности. Ср. следующие примеры:

*ньихавдидиэйиль* ‘дядя и его племянник по отношению друг к другу’,  
*ньичуудэвчийиль* ‘родственник’, *ньидьанмийиль* ‘братья (дети от одной матери или отца)’,  
*ньиньяайнгөнмийиль* ‘жены двух (или более) братьев по отношению друг к другу’,  
*ньинакаайиль* ‘братья’, ‘несколько братьев’, *ньинэкыайиль* ‘сестры’, ‘несколько сестер’,  
*ньинаслыйиль* ‘два брата (или две сестры) по отношению друг к другу, если между ними нет других братьев (или сестер)’, *ньикэлийиль* ‘мужчины (по отношению друг к другу), у которых жены являются сестрами’, *ньиньяндыйиль* ‘два (или более) человека, придерживающиеся обычая взаимного избегания по отношению друг к другу’ [ЮРС-2].

(Т): *Хадьир йаан ньидьанмийиль пуньна кэрэwэлэ*. ‘Вот трое братьев забили ту корову’ [ЮРС-2].

В докладе будут представлены правила образования и примеры употребления диадных форм в тундренном юкагирском языке.

### Литература

- Даниэль М. А. Типология ассоциативной множественности. Канд. дисс. М., 2000.  
ЮРС — Курилов Г. Н. Юкагирско-русский словарь. Новосибирск, 2001.  
Evans N. An Interesting Couple: The Semantic Development of Dyad Morphemes. Arbeitspapier Nr. 47 (Neue Folge). Universität zu Köln, 2003.  
Hajdú P. A szamojéd konnektív-reciprok képző genetikai és areális-tipológiai összefüggései. Nyelvtudományi Közlemények. 1969. 71. 61-78.



## НЕКОТОРЫЕ МОМЕНТЫ РЕКОНСТРУКЦИИ ИСТОРИИ ЯЗЫКОВОЙ ГРУППЫ (НА ПРИМЕРЕ САМОДИЙСКИХ ЯЗЫКОВ)

А. Ю. Урманчиева (Институт лингвистических исследований РАН)  
urmann@yandex.ru

Одна из важных проблем реконструкции истории некоторого кластера родственных языков (будь это подгруппа, группа, или — шире — семья языков) состоит в разделении первичных генетических и вторичных контактных изоглосс. Нередко эта проблема усугубляется исследовательскими установками: имеется сильная тенденция рассматривать любые параллели между родственными языками как общие архаизмы и, соответственно, автоматически возводить их на (промежуточный) праязыковой уровень. Однако эта проблема имеет и методологический аспект: необходим комплекс более или менее надежных методов, которые позволяли бы разделять такие первичные и вторичные изоглоссы. В докладе на примере реконструкции истории самодийских языков будет рассмотрено два относящихся к этой проблематике явления.

1. Проблема выявления исторически не зафиксированных контактных ситуаций. Такие контактные ситуации можно постулировать методом выявления сепаратных изоглосс с последующим выделением среди этих изоглосс группы инновационных. Если в родственных языках — что важно, не связанных ближайшим родством, то есть не объединяющихся в подгруппу на самом нижнем уровне классификационной схемы — исследователю удастся выявить группу слов (а также единиц других языковых уровней), объединяющих только эти языки, и показать, что эти слова являются инновациями на фоне праязыковых единиц с теми же значениями, мы можем постулировать, что эти языки в определенный период своей истории находились в контакте. Важно также показать, что число этих сепаратных инноваций значимо превышает число сепаратных параллелей между другими родственными языками из этих подгрупп. Данный вопрос будет рассмотрен в докладе на примере нганасанско-селькупских связей.

2. Проблема выявления родственного субстрата (или, иначе, проблема выявления исторических ситуаций смены языка). В докладе будет кратко рассмотрена история формирования двух близкородственных идиомов: лесного и тундрового энецкого и будут приведены аргументы в пользу того, что общезнецкий язык мог сформироваться в процессе перехода с языка, близкого к нганасанскому, на язык, близкий к (тундровому) ненецкому. Существенная сложность состоит в том, что историческая фонетика практически никогда не помогает отделить в энецком нганасанские субстратные явления от ненецких адстратных: на всем массиве анализируемого материала выполняются все исторические фонетические законы, которые мы знаем для энецкого. Поэтому нам приходится искать некоторые дополнительные методы выявления исторической смены языка.

Первый метод, который будет обсуждаться в докладе – метод подсчета числа внутренних замен (этимологизируемых и неэтимологизируемых) в стословном списке. Оба энецких определяются как языки наиболее молодые в северносамодийской подгруппе:

### Число уникальных лексических единиц

#### *Северносамодийские языки*

|                 |    |                    |    |
|-----------------|----|--------------------|----|
| Маторский       | 9  | Тундровый ненецкий | 6  |
| Лесной ненецкий | 10 | Тундровый энецкий  | 3  |
| Лесной энецкий  | 3  | Нганасанский       | 23 |

#### *Южносамодийские языки*

|             |    |             |   |
|-------------|----|-------------|---|
| Селькупский | 25 | Камасинский | 9 |
|-------------|----|-------------|---|

Второй метод заключается в том, чтобы выделить в различных сферах языка (в исторической фонетике, морфологии образных глаголов или дейктических местоимений и т.д.) явлений двух типов: объединяющих энецкий а) с гипотетическим адстратным и б) с гипотетическим субстратным языком и показать, что первые характеризуются архаичностью, а вторые – инновационностью: в частности, регулярностью большей, чем в самом адстратном языке.

**ЮРАКИ, ТАЙМЫРСКИЕ НЕНЦЫ И ЮРАЦКИЙ ЯЗЫК**

*Ю.Б. Коряков (Институт языкознания РАН)*

В докладе будет представлена реконструкция изменений этноязыковой ситуации с XVII по XX век на Нижнем Тазу и Левобережье Нижнего Енисея, т.е. на территории, которую как минимум в XIX веке занимали юраки (Квашнин 2021; Васильев 1975). Известно, что юраками назывались юго-восточные группы ненцев как минимум с XVI века. В XVII веке они продвинулись в бассейн нижнего Таза, где ассимилировали часть лесных ненцев, а другую часть вытеснили на Нижний Енисей. В XVIII веке юраки последовали за энцами на Енисей, где сформировали Береговую Юрацкую волость. Уже в XIX веке в низовья Таза и Енисея переселось большое количество так называемых обдорских ненцев с запада.

Будет сделана попытка проследить на основе фиксации родовых названий происхождение тазовской и таймырской групп ненцев и соответствующих диалектов ненецкого языка. Также будут проанализированы предположения о том, могут ли быть «юраки», заселявшие (и заселяющие) эти районы быть носителями так называемого юрацкого языка или совпадение их названий скорее случайно. Для аргументации упомянутых предположений помимо данных лингвогеографии будут использованы результаты систематического сравнения немногих сохранившихся юрацких данных, приведённых в работе (Хелимский 2000), с данными соседних северносамодийских диалектов: нескольких диалектов тундрового ненецкого, нешанского (лесного ненецкого), лесного и тундрового энецкого языков.

**Литература**

- Васильев В. И. Проблема формирования енисейских ненцев // Этногенез и этническая история народов Севера. М.: Наука, 1975. С. 111–147.
- Квашнин Ю.Н. Самоеды-юраки: проблемы этнической идентификации // Арктика и Север. 2021. № 44. С. 250–266.
- Хелимский Е.А. Об одном переходном северносамодийском диалекте // Компаративистика, уралистика: Лекции и статьи. М.: Языки русской культуры, 2000. С. 50–55.

## СРАВНИТЕЛЬНАЯ СТЕПЕНЬ ПРИЛАГАТЕЛЬНЫХ В ДИАЛЕКТАХ СЕВЕРНОТУНГУССКИХ ЯЗЫКОВ

*В.Ю. Гусев (Институт языкознания РАН),  
Н.Б. Аралова (Университет Куля)  
valentin.gusev@iling-ran.ru*

Сравнительная степень прилагательных (= «маркирование сравнения на предикате») — привычная для европейских языков, но типологически редкая форма (Stassen 2013). Практически неизвестная она и в Северной Азии. Однако в северных тунгусских языках (эвенкийском, эвенском, негидальском) — неожиданно на ареальном фоне — засвидетельствованы сравнительные формы.

эвенкийский (сымский говор):

Aki:n-i:n                      əŋəʃi-tmər                      ge:ŋa:mən-dimər                      bi-čə:n Nara-duk.  
старший.брат-3SG    сильный-COMP                      неуклюжий-COMP    быть-PRAET Nara-ABL  
'Дядя был сильнее (и) неуклюжее Нары' (сымский говор [Василевич 1936: 70. Nara, 9]).

негидальский (верховской говор):

Џул    пйрэтэ                      или    байа-тма.  
два    верста                      Или    больше-COMP  
'Два километра (версты) или больше'» [Хасанова, Певнов 2003: 252]

В большинстве идиомов в этом значении употребляется общетунгусский суффикс селектива, однако, во всяком случае, в некоторых эвенских диалектах сравнительная степень маркируется показателями с иной этимологией. Также различается частотность его употребления: так, в верховском негидальском примерно половина сравнительных конструкций имеет суффикс -tma, а в илимпийском говоре эвенкийского языка практически все сравнительные обороты содержат -tmər.

В докладе будет рассмотрено распределение способов выражения сравнительной степени по диалектам эвенкийского, эвенского и негидальского языков.

### Литература

- Василевич Г. М. (сост.) Сборник материалов по эвенкийскому (тунгусскому) фольклору. Л.: Ин-т народов Севера, 1936.  
Хасанова М. М., Певнов А. М. Мифы и сказки негидальцев. Осака, 2003.  
Stassen, Leon. Comparative Constructions. Matthew S. Dryer, Martin Haspelmath (eds.). WALS Online (v2020.3) 2013.

12. ВОЗМОЖНОСТИ ПЛАТФОРМЫ ЛИНГВОДОК ДЛЯ УТОЧНЕНИЯ  
КЛАССИФИКАЦИИ ДИАЛЕКТОВ И ЯЗЫКОВ

CAPABILITIES OF THE LINGVODOC PLATFORM FOR CLARIFYING  
THE DIALECTS AND LANGUAGES CLASSIFICATION

Ведущие

**Юлия Викторовна Норманская**

**Наталья Андреевна Кошелюк**

Chairpersons

**Yulia V. Normanskaya**

**Natalia A. Koshelyuk**

|   |                                                                                                                                                                                                                                                                                                              |                                                                                                                                                                                                                                                                                           |
|---|--------------------------------------------------------------------------------------------------------------------------------------------------------------------------------------------------------------------------------------------------------------------------------------------------------------|-------------------------------------------------------------------------------------------------------------------------------------------------------------------------------------------------------------------------------------------------------------------------------------------|
| 1 | <p><i>Юлия Викторовна Норманская (Институт языкознания РАН, Институт системного программирования РАН имени В.П.Иванникова)</i><br/>Как ЛингвоДок позволяет ответить на вопрос: это два языка или один?</p>                                                                                                   | <p><i>Yulia V. Normanskaya (Institute of Linguistics RAS, Ivannikov Institute for System Programming RAS, Russia)</i><br/>How can help LingvoDoc to answer the question: is it two or one language</p>                                                                                    |
| 2 | <p><i>Оксана Владимировна Гончарова (Пятигорский государственный университет)</i><br/>Распознавание эмоций в речи билингов: комплексный метод на основе глубокого обучения</p>                                                                                                                               | <p><i>Oxana V. Goncharova (Pyatigorsk State University, Russia)</i><br/>Deep learning for emotion recognition in bilingual speech: A comprehensive approach</p>                                                                                                                           |
| 3 | <p><i>Гульшат Раисовна Галиуллина (Казанский федеральный университет), Фануза Шакуровна Нуриева (Казанский федеральный университет), Айрат Фаикович Юсупов (Казанский федеральный университет)</i><br/>Словарные материалы татарского языка XVIII века как источники для изучения истории диалектов</p>      | <p><i>Fanuza Sh. Nurieva (Kazan Federal University, Russia), Gulshat R. Galiullina (Kazan Federal University, Russia), Airat F. Yusupov (Kazan Federal University)</i> Dictionary materials of the Tatar language of the 18th century as sources for studying the history of dialects</p> |
| 4 | <p><i>Виктория Владимировна Воробьева (Томский политехнический университет, Институт системного программирования РАН имени В.П.Иванникова), Ирина Владимировна Новицкая (Томский государственный университет)</i><br/>Восточный и западный хантыйский — это один язык или два с точки зрения морфологии?</p> | <p><i>Victoria V. Vorobeveva (Tomsk Polytechnic University, Ivannikov Institute for System Programming RAS, Russia), Irina V. Novitskaya (Tomsk State University, Russia)</i><br/>Are East and West Khanty one or two languages?</p>                                                      |

- |   |                                                                                                                                                                                                                                                                                                                                                                                                                              |                                                                                                                                                                                                                                                                                                                                                                                                       |
|---|------------------------------------------------------------------------------------------------------------------------------------------------------------------------------------------------------------------------------------------------------------------------------------------------------------------------------------------------------------------------------------------------------------------------------|-------------------------------------------------------------------------------------------------------------------------------------------------------------------------------------------------------------------------------------------------------------------------------------------------------------------------------------------------------------------------------------------------------|
| 5 | <p><i>Ольга Геннадьевна Борисова (НИИ гуманитарных наук при Правительстве Республики Мордовия), Алина Юрьевна Ивлева (НИИ гуманитарных наук при Правительстве Республики Мордовия), Ольга Юрьевна Цыплякова (НИИ гуманитарных наук при Правительстве Республики Мордовия)</i><br/>                 О степени сходства и различия глагольной парадигмы эрзянского и мокшанского языков (на материале платформы Лингводок)</p> | <p><i>Olga G. Borisova (NIIGN by the Government of the Republic of Mordovia, Russia), Olga Yu. Tsyplyakova (NIIGN by the Government of the Republic of Mordovia, Russia), Alina Yu. Ivleva (NIIGN by the Government of the Republic of Mordovia, Russia)</i><br/>                 About the similarities and differences of verb paradigm of Erzya and Moksha (on the base of LingvoDoc material)</p> |
| 6 | <p><i>Ольга Николаевна Баженова (Институт системного программирования РАН)</i><br/>                 К вопросу о морфологической близости коми-язьвинского идиома коми-зырянскому и коми-пермяцкому литературным языкам</p>                                                                                                                                                                                                   | <p><i>Olga N. Bazhenova (Ivannikov Institute for System Programming RAS)</i><br/>                 About the similarities of Komi languages on the base of the analyses on the LingvoDoc platform</p>                                                                                                                                                                                                  |
| 7 | <p><i>Мария Петровна Безенова (Удмуртский федеральный исследовательский центр Уральского отделения РАН, Институт системного программирования РАН)</i><br/>                 О степени сходства удмуртских диалектов и языка бесермян с точки зрения возможности анализа на платформе ЛингвоДок</p>                                                                                                                            | <p><i>Mariia P. Bezenova (UdmFRC UB RAS, Ivannikov Institute for System Programming RAS, Russia)</i><br/>                 About the similarity's degree of Udmurt dialects and Besermyan language on the base of the analyses on the LingvoDoc platform</p>                                                                                                                                           |
| 8 | <p><i>Наталья Андреевна Кошелюк (Институт системного программирования РАН), Юлия Викторовна Норманская (Институт системного программирования РАН, Институт языкознания РАН)</i><br/>                 Мансийские языки или диалекты?</p>                                                                                                                                                                                      | <p><i>Natalia A. Koshelyuk (Ivannikov Institute for System Programming RAS, HSE University, Russia), Yulia V. Normanskaya (Ivannikov Institute for System Programming RAS, Institute of Linguistics RAS, Russia)</i><br/>                 Mansi languages or dialects?</p>                                                                                                                            |
| 9 | <p><i>Ирина Петровна Новак (Институт языка, литературы и истории Карельского научного центра РАН, Институт системного программирования РАН)</i><br/>                 Диалектное членение карельского языка на основе применения инструментов «Анализ когнатов» и «Глоттохронология» лингвистической платформы ЛингвоДок</p>                                                                                                  | <p><i>Irina. P. Novak (Institute of Linguistics, Literature and History of the Karelian Research Centre RAS, Ivannikov Institute for System Programming RAS)</i><br/>                 How is Karelian divided into dialects on the base of the LingvoDoc programmms “Cognate analyses” and “Glottochronology”</p>                                                                                     |

## ROUND TABLES

- |    |                                                                                                                                                                                                                                                                            |                                                                                                                                                                                                                                                             |
|----|----------------------------------------------------------------------------------------------------------------------------------------------------------------------------------------------------------------------------------------------------------------------------|-------------------------------------------------------------------------------------------------------------------------------------------------------------------------------------------------------------------------------------------------------------|
| 10 | <p><i>Наталья Владимировна Кондратьева (Институт истории, языка и литературы Удмуртского федерального исследовательского центра Уральского отделения РАН)</i><br/>Эмотивное сравнение в современном удмуртском языке (на материале лингвистического корпуса Лингводок)</p> | <p><i>Natalia V. Kondratyeva (Udmurt Institute of History, Language and Literature, Udmurt Federal Research Center, Ural Branch of the Russian Academy of Sciences, Russia)</i><br/>Emotive simile in Udmurt (based on the language database Lingvodoc)</p> |
| 11 | <p><i>Сергей Васильевич Ковылин (Институт системного программирования РАН имени В.П. Иванникова)</i><br/>Правила употребления маркера имперфективности / будущего времени / дезидератива в диалектах селькупского языка на базе больших данных</p>                         | <p><i>Sergei V. Kovylin (Ivannikov Institute for System Programming RAS, Russia)</i><br/>Rules for using the imperfective / future tense / desiderative marker in the Selkup dialects based on big data</p>                                                 |



## ВОЗМОЖНОСТИ ПЛАТФОРМЫ ЛИНГВОДОК ДЛЯ УТОЧНЕНИЯ КЛАССИФИКАЦИИ ДИАЛЕКТОВ И ЯЗЫКОВ

*Ю.В. Норманская (Институт языкознания РАН,  
Институт системного программирования РАН имени В.П.Иванникова)  
julianor@iling-ran.ru*

Дискуссии о классификации диалектов и языков народов РФ постоянно встречаются в научной литературе. Обычно ответ на них находится в плоскости социолингвистики или, в редких случаях, принимаются во внимание и результаты анализа базисной лексики. Но эти методы оценки не всегда объективны при описании близкородственных языков и диалектов. Например, а) северо-западного диалекта марийского языка, который западные лингвисты считали диалектом горномарийского, а российские – «промежуточным» между луговым и горным марийским; б) бесермянского языка, про который не утихают споры, является ли он диалектом удмуртского или отдельным языком; в) хантыйских языков или диалектов (западного и восточного), которые не являются взаимопонятными и значительно отличаются по морфологии, но в советской литературе считались единым языком; г) мансийских языков или диалектов, которые по памятникам письменности практически не различались графически в XVIII в., но не были взаимопонятны в XX в., в советской литературе считались единым языком, а на Западе – двумя разными. д) самодийских языков, для которых за последние 50 лет было предложено 6 противоречащих друг другу классификаций.

На платформе ЛингвоДок ([lingvodoc.ispras.ru](http://lingvodoc.ispras.ru)) мы, благодаря сотрудничеству с программистами ИСП РАН, создали авторские программы анализа степени близости языков и диалектов по фонетико-этимологическим, морфологическим признакам, и программу, в которой инсталлирована формула С.А.Старостина, для оценки близости по глоттохронологии. В настоящий момент на ЛингвоДоке собрано более 2 тысяч словарей и корпусов текстов по большинству современных диалектов уральских и алтайских языков народов РФ, также около 300 словарей и конкордансов первых кириллических книг, созданных в XVIII-XIX вв. С помощью программ ЛингвоДока, применяемых к современным языкам и к материалам памятников, было выявлено, что классификации некоторых диалектов и языков достаточно значительно изменились за последние 300 лет.

В докладе мы планируем показать объективные причины дискуссий по поводу классификации: северо-западного диалекта марийского языка, западного и восточного хантыйского, бесермянского удмуртского, верхнекамского диалекта коми языка, восточного и северного мансийского, северных, южных и центральных селькупских диалектов и других языков. Для каждого из этих идиомов будет приведен его полный анализ по фонетической, морфологической и глоттохронологической близости к близкородственным языкам, и показано, как важно проводить полный анализ по всем уровням языковой системы для принятия решения о классификации, как этот подход позволяет объяснить причины жарких дискуссий и примирить сторонников разных классификаций.

## РАСПОЗНАВАНИЕ ЭМОЦИЙ В РЕЧИ БИЛИНГВОВ: КОМПЛЕКСНЫЙ МЕТОД НА ОСНОВЕ ГЛУБОКОГО ОБУЧЕНИЯ

*О.В. Гончарова (Пятигорский государственный университет)*

oxanavgoncharova@gmail.com

Ранее в процессе реализации проекта, посвященного распознаванию эмоций в речи билингов, нами был применен комбинированный метод, включающий в себя извлечение набора статистических характеристик (MFCC), которые далее объединялись с просодическими характеристиками и использование базовых алгоритмов машинного обучения. Несмотря на, в целом, положительные результаты, оказалось, что данный подход подвержен проблеме переобучения и неустойчив к незначительным изменениям в данных. В связи с этим, было принято решение обратиться к методам глубокого обучения, которые, согласно последним исследованиям, демонстрируют наиболее многообещающие результаты по сравнению с традиционными алгоритмами машинного обучения. В целях повышения метрик качества распознавания, нами была разработана архитектура, основанная на использовании автоэнкодера в сочетании с эмбединг-сетью. Основу архитектуры составляет автокодировщик, построенный на принципах сверточных нейронных сетей (CNN). В качестве входных данных энкодера используется корпус аудиозаписей речи билингов, сопровождаемых метками эмоциональных классов (радость/гнев/нейтральный), каждая запись также снабжена файлом TextGrid, содержащим временную разметку слогов и звуков:

$D = (x_i, y_i, z_i) \mid i = 1, 2, \dots, N$ . Где: -  $x_i$  - аудиозапись речи билинга, -  $y_i$  - метка эмоционального класса (радость/гнев/нейтральный), -  $z_i$  - файл TextGrid, содержащий временную разметку слогов и звуков. Корпус преобразуется в спектрограммы, которые далее нормализуются. Важным аспектом является интеграция глубоких признаков, извлекаемых из латентного представления автоэнкодера, с выходами эмбединг-сети, в результате этого эмбединг-сеть обучается сопоставлять «эмоциональные» метки классов с латентными представлениями автокодировщика:

```
Эмоциональный слой
emotion_embedding = Dense(512, activation='relu', name='emotion_embedding')(encoded)
Декодирующая часть
decoded = Dense(128 * 128 * 1, activation='sigmoid')(encoded)
output_layer = Reshape((128, 128, 1))(decoded)
Модель автокодировщика
autoencoder = Model(input_layer, output_layer)
Модель для извлечения эмоционального представления
encoder = Model(input_layer, emotion_embedding)
Обучение модели
autoencdr.compile(optimizer='adam', loss='binary_crossentropy')
autoencdr.fit(X_train, X_train, epochs=100, batch_size=32, validation_data=(X_val, X_val))
Извлечение эмоционального представления
emotion_features = encoder.predict(X_test)
```

Далее, полученное представление комбинируется с просодическими характеристиками, извлеченными с использованием системы LingvoDoc и специализированной библиотеки rpyoud. Просодические признаки включают в себя такие параметры как частота основного тона, интенсивность, темп речи, джиттер, шиммер и другие характеристики:  $P = p_i \mid i = 1, 2, \dots, N$ , где: -  $p_i$  - вектор просодических характеристик, извлеченных из аудиозаписи  $x_i$ . Таким образом, архитектура позволяет эффективно объединить информацию различных модальностей для точного распознавания эмоций в речи билингов. Предварительные результаты позволяют говорить о значительном улучшении метрик качества по сравнению с ранее использованными подходами.

## СЛОВАРНЫЕ МАТЕРИАЛЫ ТАТАРСКОГО ЯЗЫКА XVIII ВЕКА КАК ИСТОЧНИКИ ДЛЯ ИЗУЧЕНИЯ ИСТОРИИ ДИАЛЕКТОВ

*Г.Р. Галиуллина (Казанский (Приволжский) федеральный университет),*

*Ф.Ш. Нуриева (Казанский (Приволжский) федеральный университет),*

*А.Ф. Юсупов (Казанский (Приволжский) федеральный университет)*

caliullina@list.ru, fanuzanurieva@yandex.ru

В процессе изучения истории развития татарского языка письменные памятники, особенно словари, отражающие живой разговорный язык XVIII века, являются ценными источниками для отражения тенденции развития диалектов языка.

В работе приводятся результаты обработки с помощью цифровых методов трех словарей татарского языка XVIII века Г.Ф. Миллера (1705-1783). В нашем исследовании работа велась по фотокопиям рукописных словарей из фонда РГАДА № 1125 портфель Миллера 199 с делами 513 g1 и 513 g2 и материалам словаря на кириллице, который представлен отдельным приложением в издании 1791 года (Миллер 1791: 81-99). Автоматический подсчет фонетических различий в этимологически родственных словах на платформе ЛингвоДок (lingvodoc.ispras.ru) проведено в опции Tools>Cognate analysis. В результате обработки материала с помощью алгоритма этимологического анализа получены ряды соответствий для гласных и согласных звуков. На основе их регулярных соответствий система высчитывала этимологико-фонетическую близость идиомов словарей к современному татарскому литературному языку и его диалектам. Этимологическое дерево расстояний представлено ниже (Рис. 1).

В процессе графо-орфографического анализа татарского материала словарей выявлены следующие:

1. Все процессы перехода в области согласных в рассматриваемых диалектах татарского языка к XVIII веку уже завершились.

2. Согласно материалам словарей перелом гласных в XVIII веке еще для всех гласных не завершился, а для [o] и [u] данный процесс даже не начался.

3. В XVIII веке в татарском языке были уже выделены диалектные зоны (в нашем случае диалектные признаки говоров Приуралья уже представлены в словаре Г.Ф. Миллера 1791 года), на что указывают соответствия Милл. [k] ~ лит. [x], Милл. [ж] ~ лит. [й]; также в словаре Г.Ф.Миллера зафиксированы нарушения рядной гармонии.

4. На основе анализа выявлено, что кириллический вариант (1791) отличается от современного татарского языка и латинских вариантов словарей; он претерпел инновационные изменения, сблизившие говор, который лег в основу словаря с татарскими говорами Приуралья, в особенности с пермским говором. По полученным данным видно, что говоры Приуралья практически не изменились на протяжении последних 250 лет, поскольку в словаре представлены материалы, существенно не отличающиеся от пермского говора современного татарского языка.

5. Сопоставление систем гласных и согласных рукописных словарей на латинской графике с диалектами татарского языка показывает, что в этих словарях была представлена наиболее близкая фонетическая система современному татарскому литературному языку.

## ROUND TABLES

Минимальное связующее дерево (встраивание относительного расстояния в 3d)

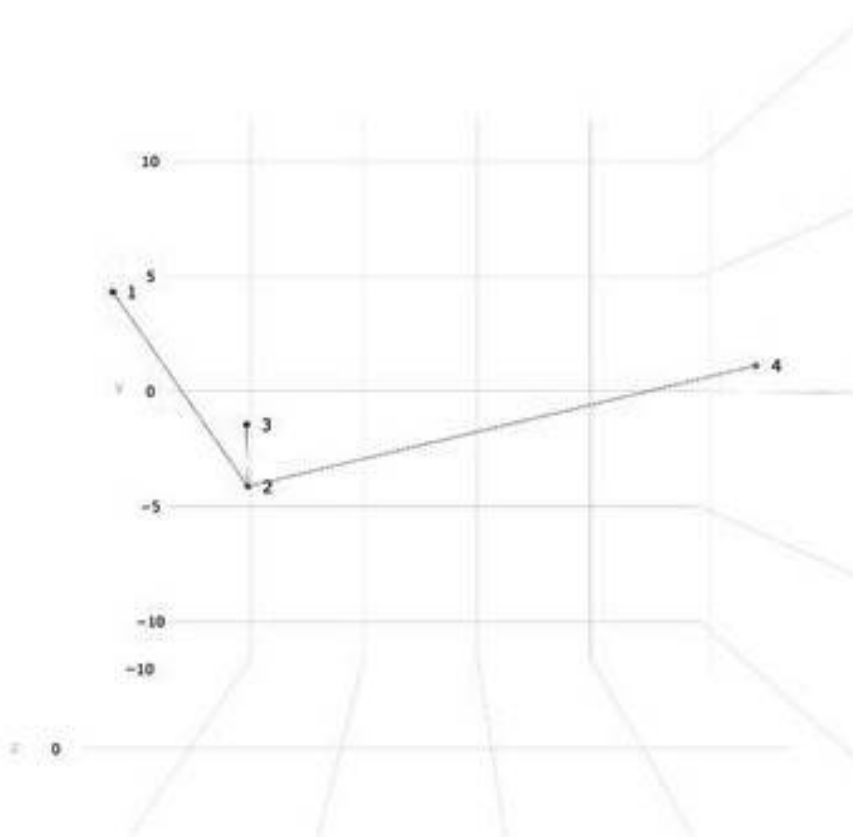

- 1) Фрагмент словаря татарского языка Г.Ф.Миллера 1756, 1759, 1791 - CSV (Excel) данные
- 2) Словарь татарского языка Г.Ф.Миллера 1759 - CSV (Excel) данные
- 3) Словарь татарского языка Г.Ф.Миллера 1756 - CSV (Excel) данные
- 4) Словарь татарского языка Г.Ф.Миллера 1791 - CSV (Excel) данные

### ЭТИМОЛОГИЧЕСКИЙ АНАЛИЗ

- 
- 1: Фрагмент словаря татарского языка Г.Ф.Миллера 1756, 1759, 1791 - CSV (Excel) данные (175 форм = 79% от числа соотв.)
  - 2: Словарь татарского языка Г.Ф.Миллера 1759 - CSV (Excel) данные (174 форм = 79% от числа соотв.)
  - 3: Словарь татарского языка Г.Ф.Миллера 1756 - CSV (Excel) данные (176 форм = 80% от числа соотв.)
  - 4: Словарь татарского языка Г.Ф.Миллера 1791 - CSV (Excel) данные (136 форм = 62% от числа соотв.)
- 

**Рисунок 1. Этимологическое дерево расстояний.**

### Литература

Миллер Г.Ф. Описание живущих в Казанской губернии языческих народов, яко то черемис, чуваш и вотяков: с показанием их жительства, политического учреждения .... СПб.: Имп. Акад. наук, 1791. 99, [2] с., [8] л. ил.

ЛингвоДок. Лингвистическая платформа. URL: [lingvodoc.ispras.ru](http://lingvodoc.ispras.ru). Дата обращения: 20.05.2024

## ВЫЧИСЛЕНИЕ СТЕПЕНИ МОРФОЛОГИЧЕСКОЙ БЛИЗОСТИ МЕЖДУ ВОСТОЧНО-ВАХОВСКИМ И ЗАПАДНО-ОБДОРСКИМ ДИАЛЕКТАМИ ХАНТЫЙСКОГО ЯЗЫКА В ОНЛАЙН ФОРМАТЕ НА ПЛАТФОРМЕ ЛИНГВОДОК

*В.В. Воробьева (Томский политехнический университет,  
Институт системного программирования РАН имени В.П.Иванникова)  
victoriavorobeva@mail.ru*

Основные диалектные различия хантыйского языка представлены в общих сведениях о хантыйском языке, в отдельных статьях и хантыйских хрестоматиях. Известно, что восточные и западные диалекты имеют глобальные различия в именной и глагольной морфологии. Они существенно различаются, например, по количеству падежей (от 3 в западных и 9-11 в восточных диалектах) и временным формам (одна форма прошедшего времени в западных и 2-4 в восточных). Однако расхождения в процентном соотношении между восточными и западными диалектами не вычислялись. Целью исследования является выявление точной близости и расхождения в процентном соотношении между восточным ваховским и западным обдорским диалектами, используя новый инструмент на платформе Лингводок «Степень морфологической близости между диалектами». Применение онлайн инструмента на платформе ЛингвоДок для вычисления близости морфологических характеристик между диалектами возможно только при наличии корпусов по каждому из означенных диалектов, конвертации их в морфологические словари при ручном снятии омонимии. Впоследствии необходимо связать между собой два морфологических словаря означенных диалектов этимологическими связями и произвести вычисление диалектной близости восточного и западного диалектов хантыйского языка с анализами каждого из аффиксов, оставшихся без когнатов.

В настоящее время на платформе ЛингвоДок размещен корпус ваховско-хантыйского языка объемом около 12 тыс. словоформ, который представляет собой сказки, сказания, грамматические анкеты по заданной тематике, прозаические тексты и др. жанры. Этот корпус отражает современное состояние языка, т. к. материал для корпуса собирался в 2017-2019 гг. в п. Колики ХМАО-Югры участниками экспедиций В.В. Воробьевой и С.В. Ковылиным (Воробьева: корпус ваховского диалекта; Ковылин: корпус ваховского диалекта). С 2019 г. над корпусом ведется непрерывная работа по обновлению и расшифровке ранее необработанных данных из экспедиций.

Корпус обдорского диалекта в системе ЛингвоДок представлен памятником «Емынг ястопса. Священная история», датируемый 1990 г. Объем корпуса составляет около 6 тыс. словоформ. Памятник был размечен на глоссы и аннотирован И.М. Молдановой в 2018-2019 гг. (Молданова: корпус обдорского диалекта).

В настоящее время ведется 1) аннотирование материала для расширения корпусов по ваховскому и обдорскому диалектам; 2) дополнение морфологических словарей этих диалектов аффиксами, не встреченными в опубликованных на ЛингвоДоке корпусах, но существующих в языке; 3) устранение проблем, встречающихся при снятии омонимии каждого из словарей, соединение этимологическими связями между собой и обсчет обобщающих данных. Эти проблемы возникают по следующим причинам: расхождение в разметке словоформ у разных авторов: детализация разметки (некоторые аффиксы не выделяются), разное значение глосс, ошибки при разметке из-за человеческого фактора, нечитаемость машиной некоторых символов и др.

## ROUND TABLES

Можно предварительно утверждать, что восточно-ваховский и западно-обдорский диалекты имеют значительное расхождение в области морфологии, степень близости составляет около 40-50%. Точные результаты с представлением аффиксов, которые не имеют общей этимологии, будут получены после завершения основных этапов работы и доработки всех нюансов.

### **Источники корпусов текстов диалектов хантыйского языка**

Электронный ресурс: В. В. Воробьева. Корпус ваховского диалекта хантыйского языка. URL: <https://lingvodoc.ispras.ru/dictionary/7349/279/perspective/7349/283/view/> Дата обращения 11.08.2024.

Электронный ресурс: С. В. Ковылин. Корпус ваховского диалекта хантыйского языка. URL: <https://lingvodoc.ispras.ru/dictionary/3021/71/perspective/3021/75/view/> Дата обращения 11.08.2024.

Электронный ресурс: И.М. Молданова. Корпус обдорского диалекта хантыйского языка URL: <https://lingvodoc.ispras.ru/dictionary/902/9/perspective/902/12/edit/> Дата обращения 11.08.2024.

**Исследование выполнено при поддержке РФФ, проект № 20-18-00403 «Цифровое описание диалектов уральских языков на основании анализа больших данных»**



## О СТЕПЕНИ СХОДСТВА И РАЗЛИЧИЯ ГЛАГОЛЬНОЙ ПАРАДИГМЫ ЭРЗЯНСКОГО И МОКШАНСКОГО ЯЗЫКОВ

*О.Г.Борисова (НИИ гуманитарных наук при Правительстве Республики Мордовия),  
А.Ю. Ивлева (НИИ гуманитарных наук при Правительстве Республики Мордовия),  
О. Ю. Цыплякова (НИИ гуманитарных наук при Правительстве Республики Мордовия)*  
olgbor912@ya.ru

Специфической чертой мордовских языков является невероятно богатые парадигмы склонения и спряжения. Существительное в том или ином языке может иметь свыше 100 словоизменяемых форм, а глагол – свыше 500 (положительные и отрицательные формы; более 100 в безобъектном спряжении, более 400 в объектном). Глагол в рассматриваемых языках обладает категориями спряжения (безобъектное и объектное для переходных глаголов), наклонения, времени, числа и лица; для него не характерно образование вида (аспекта), хотя у некоторых глагольных словообразующих аффиксов наблюдается такая тенденция. Мордовский глагол особенно богат формами наклонения. Вследствие синкретизма в объектном спряжении создаются особые типы парадигм. Отрицание в некоторых наклонениях и временах осуществляется не только при помощи частицы, но и посредством спрягаемых вспомогательных глаголов; в системе могут функционировать параллельные формы. Структура глагола следующая: основа + суффикс наклонения + суффикс времени + личное окончание. Все это богатство требует особого внимания при автоматизированной обработке языка.

Проблема степени сходства и различия близкородственных эрзянского и мокшанского языков интересовала многих исследователей, в их числе Й. Буденц, Х. Паасонен, Г. Заяц, Л. Керестеш, Д. Рютер, Й. Луутонен, М. В. Мосин и Д. В. Цыганкин. Степень близости или дальности морфологических категорий близкородственных языков традиционно определяется соотношением количества, с одной стороны, идентичных и не идентичных, но этимологически обусловленных форм, с другой – уникальных. Так, в современных исследованиях (Г. Заяц, 1990) показатели когезии между эрзянской и мокшанской глагольной морфологией представлены как 88,2 % в категории наклонения и времени, 95,2 % – категории лица и столько же в деривации при общей 92,9 % когезии в мордовской глагольной морфологии. В других источниках (Д. Рютер, 2020) общность в целом эрзянской и мокшанской морфологии первоначально определялась также около 90 %, однако в связи с внедрением цифровых технологий (моно- и параллельные корпуса, электронные словари, машинный перевод и др.) данные выглядят по-иному: общность выражения морфологических функций глагола оказалась 48 %, а в целом регулярного именного и глагольного изменения составила 54 %. Отметим, что есть и другие точки зрения по данной проблеме.

В процессе подготовки морфологических словарей эрзянского и мокшанского языков на платформе ЛингвоДок и применения отдельных ее инструментов (определение степени морфологической близости между языками) обратили внимание на несимметричную соотнесенность функций/значений отдельных этимологически обусловленных объектных форм глагола в близкородственных языках. Асимметричными в выражении морфологических функций оказались формы объектного спряжения категорий второго претерита индикатива, конъюнктива, дезидератива, оптатива. Так, второй претерит индикатива объектного спряжения в обоих языках имеет 28 функций, которые выражаются в эрзянском 15 аффиксами, в мокшанском – 14. Из них в эрзянском 10 аффиксов имеют по 1 значению, т.е. однозначны, 3 по 2 и 2 по 6 функций; в мокшанском 6 аффиксов однозначны и ещё 6 двузначны, 1 имеет 6 функций и ещё 1 – 4. Однозначно симметричны (имеют одно и то же значение и в эрзянском,



и мокшанском языках) 6 аффиксов, ещё 4 симметрично полифункциональны (3 имеют по 2 значения и 1 по 6) и асимметрично полифункциональными оказались в эрзянском 5, а в мокшанском 4 аффикса. Последние убедительно свидетельствуют о различиях между языками. Функциональная асимметрия этимологически обусловленных грамматических форм, на наш взгляд, является одним из дополнительных критериев определения степени различия/дальности близкородственных языков или их диалектов.

В докладе также выявляются глагольные категории, формы которых симметричны в выражении функций и определяются случаи омонимии глагольных форм в эрзянском и мокшанском языках.

Таким образом, цифровая лингвистика позволяет точнее выявлять дополнительные критерии определения степени сходства/близости и различий/дальности диалектов или близкородственных языков.

### **Литература**

- Zaicz G. Beitrag zur Typologie und Statistik des Erza- und Mokscha-Mordwinischen (eine vergleichende Untersuchung) // *Congressus Septimus internationalis Fenno-Ugristarum*. 3С. Debrecen 27.VIII – 2. IX. 1990. Sessiones Sectionum dissertations. *Linguistica*. Debrecen, 1990. P. 7–13.
- Rueter J. Linguistic distance between Erzya and Moksha. Dependent morphology // *Финно-угорские языки в современном мире: функционирование и перспективы развития : материалы Всерос.науч.-практ. конф., посвящ. 95-летию проф. Д.В. Цыганкина, г. Саранск, 22 окт. 2020 г. Саранск, 2020. С. 90–110.*

## СТЕПЕНЬ МОРФОЛОГИЧЕСКОЙ БЛИЗОСТИ КОМИ ЯЗЫКОВ В СРАВНИТЕЛЬНО-ИСТОРИЧЕСКОМ АСПЕКТЕ

*О.Н. Баженова (Институт системного программирования РАН имени В.П.Иванникова,  
Институт языка и литературы федерального исследовательского центра Коми  
Уральского отделения РАН)  
bazhenova-olga2011@mail.ru*

Вопросы о фонетико-этимологической и лексической близости трех идиомов коми языка: коми-зырянского, коми-пермяцкого, коми-язьвинского – в различное время освещались в научной литературе. Так, Р.В. Гайдамашко и Ю.А. Шкураток указывают, что коми-язьвинский язык, с точки зрения морфологии наиболее близкий к коми-пермяцкому языку, «отличается от других коми языков наличием не только 8-фонемной архаичной системы гласных и «качественно-вокального» ударения, но и некоторой базисной лексики, сближающей его с другими финно-угорскими языками». Ю.В. Норманская, опираясь на данные аудиословарей 2015–2018 гг. и архивных словарей XVIII–XIX вв., обработанных на платформе ЛингвоДок ([lingvodoc.ispras.ru](http://lingvodoc.ispras.ru)) при помощи специальных программ, приходит к выводу, что «250 лет назад коми-язьвинский и коми-пермяцкий языки имели лишь незначительные диалектные различия, но за последующие два века коми-пермяцкие диалекты претерпели инновационные изменения, сблизившие их с коми-зырянскими диалектами Республики Коми, а коми-язьвинский язык сохранился в архаичном состоянии: в нем представлены особенности, характерные для коми-пермяцких первых словарей XVIII в.».

Между тем, степень морфологической близости указанных идиомов остается неисследованной и является предметом настоящего доклада.

Представленное исследование состояло из нескольких этапов. Сначала в программе Microsoft Excel на материале опубликованных грамматик («Коми-язьвинский диалект» В.И. Лыткина, 1961; «Коми-пермяцкий язык» под ред. В.И. Лыткина, 1962; «Современный коми язык. Морфология» под ред. Г.В. Федюновой, 2000) были созданы морфологические словари каждого идиома с указанием аффиксов и их значений. На втором этапе словари были загружены на платформу ЛингвоДок и через поле «Когнаты» соединены между собой этимологическими связями. Далее при помощи инструмента «Степень морфологической близости языков» была автоматически сформирована таблица с указанием процента совпадений этимологически родственных аффиксов между списками идиомов. В отдельных таблицах представлены соответствия все аффиксов, а также те морфемы, которые не имеют связей в других идиомах.

**Исследование выполнено при поддержке РФФИ, проект №20-18-00403 («Цифровое описание диалектов уральских языков на основании анализа больших данных»).**

## О СТЕПЕНИ СХОДСТВА УДМУРТСКИХ ДИАЛЕКТОВ И ЯЗЫКА БЕСЕРМЯН С ТОЧКИ ЗРЕНИЯ ВОЗМОЖНОСТИ АНАЛИЗА НА ПЛАТФОРМЕ ЛИНГВОДОК

*М.П. Безенова (Удмуртский федеральный исследовательский центр Уральского отделения  
РАН, Институт системного программирования РАН)  
mary\_kaj@mail.ru*

Бесермяне – малочисленная этническая группа, проживающая на северо-западе Удмуртской Республики в 41 населенном пункте, 10 из которых мононациональны [Бесермяне]. Родной идиом бесермян лингвисты традиционно определяют как бесермянское наречие удмуртского языка, сочетающее в себе черты северно- и южноудмуртских говоров. Как показывают наблюдения, наиболее характерные особенности языка бесермян от поколения к поколению постепенно утрачиваются. Однако у бесермян старшего и отчасти среднего поколения довольно устойчиво сохраняется самосознание, отличное от удмуртского, что проявляется в том числе в стремлении придать статус родному идиому отдельного языка. Так, 21 октября 2021 г. в Национальной библиотеки УР состоялась презентация первой книги на языке бесермян «Вортча мадьёс» (Ар-Серги, Дюкин 2021), после чего эта дата (21 октября) официально была объявлена «Днем бесермянского языка и письменности». На данный момент бесермянскими активистами реализуется идея создания уникальной бесермянской письменности, отличающейся от удмуртской.

На ЛингвоДоке (<https://lingvodoc.ispras.ru/>) на сегодняшний день размещен довольно богатый материал по удмуртскому языку. Это корпус удмуртских литературных текстов (объемом 300 тысяч словоупотреблений со снятой омонимией), который содержит удмуртские произведения второй половины XX в.; корпуса и конкордансы к удмуртским письменным памятникам второй половины XIX – начала XX в.; словари, подготовленные по архивным материалам; аудиословари по современным говорам, относящимся к различным диалектным группам удмуртского языка; морфологические словари удмуртского литературного языка, современных говоров, а также письменных памятников.

Специальные инструменты ЛингвоДока на данный момент позволяют просчитать степень сходства между диалектами и языками с точки зрения фонетики, морфологии и лексики. Анализ размещенного на этой лингвистической платформе удмуртского материала подтверждает общепризнанное мнение, согласно которому бесермянский – это все же не отдельный язык, а наречие удмуртского языка.

Оценка близости удмуртских диалектов между собой с помощью встроенных статистических программ, подсчитывающих фонетические различия в этимологически родственных словах, а также с использованием инструмента для анализа различий в базисной лексике по алгоритму, разработанному С. А. Старостиным, была произведена нами в работе (Безенова, Норманская 2022). В результате исследования было установлено, что современные бесермянские говоры на уровне фонетики больше всего отличаются от современных срединных говоров, а также языка переводных памятников конца XIX – начала XX в., подготовленных на шошминском периферийно-южном говоре и среднечепецком диалекте северного наречия. По сравнению с современными периферийно-южными и северными говорами также имеются определенные отличия, но в меньшей степени. Ближе всего язык бесермян оказался к говору современного центрально-южного диалекта и письменному памятнику, изданному в начале XX в. на этом же диалекте (Безенова, Норманская 2022: 134). С точки зрения лексики, наибольший процент различий был зафиксирован между языком бесермян и бавлинским периферийно-южным говором (5,5 %), в остальных случаях расхождения не превышают 5 % (Безенова, Норманская 2022: 143).

В этом году на платформе ЛингвоДок появился новый инструмент, который позволяет рассчитать близость диалектов на основе анализа морфологических показателей. Для возможности использования нового алгоритма нами были подготовлены морфологические словари удмуртского литературного языка, семи современных говоров, относящихся к различным диалектным группам, а также пяти письменных памятников второй половины XIX – начала XX в., изданных на различных говорах удмуртского языка. Анализ этого материала показал, что с точки зрения морфологии язык бесермян максимально приближен к говорам северного наречия удмуртского языка. По сравнению же с южноудмуртскими говорами, есть некоторые отличия, но они минимальны.

### **Литература**

- Ар-Серги В., Дюкин Р. Вортча мадьёс (Ворцинские сказы). Ижевск: Удмуртия, 2021. 140 с.
- Безенова М. П., Норманская Ю. В. Классификация диалектов удмуртского языка на основе анализа современных данных и книг XIX – начала XX в. с помощью цифровых методов // Кириллические памятники на уральских и алтайских языках. I том: Графико-фонетические особенности книг XIX в. М.: Изд. группа «Альма Матер», 2022. С. 124–146.
- Бесермяне // Народы России: Атлас культур и религий. М.: ИПЦ «Дизайн. Информация. Картография», 2008. С. 166.

**Исследование выполнено при поддержке РФФИ, проект №20-18-00403 («Цифровое описание диалектов уральских языков на основании анализа больших данных»).**

## МАНСИЙСКИЕ ЯЗЫКИ ИЛИ ДИАЛЕКТЫ?

*Н. А. Кошелюк (Институт системного программирования РАН имени В.П.Иванникова),  
Ю.В. Норманская (Институт системного программирования РАН имени В.П.Иванникова,  
Институт языкознания РАН)  
NKoshelyuk@yandex.ru*

Вопрос о том, является ли восточномансийский отдельным языком, как это было принято в европейской традиции, см., например, Атлас языков ЮНЕСКО <https://en.wal.unesco.org/>, или диалектом мансийского языка, как считалось в советской, а потом в российской лингвистике, см. [Ромбандеева 2017], сейчас уже не столь актуален, потому что последний носитель, который свободно говорил на восточномансийском языке — Шивторов Максим Семенович, 1939 г.р., проживавший в селе Шугур Кондинского района ХМАО, ушел из жизни несколько лет назад.

Но для лингвистики статус восточномансийского языка представляет значительный интерес. Дело в том, что данные фонетических соответствий и глоттохронологии дают, в некотором смысле, противоположные результаты. С точки зрения графических особенностей, в первых книгах и словарях на мансийских диалектах: западном, северном, южном и восточном в XVIII в. еще не было регулярных фонетических отличий, что отмечается в работах [Gulya 1958, 1963; Норманская 2020, 2022]. И в современных аудиословарях на платформе [lingvodoc.ispras.ru](http://lingvodoc.ispras.ru) фонетические отличия в мансийских аудиословарях не столь значительны по сравнению, например, с удмуртскими диалектами.

А с точки зрения глоттохронологии, между современным северным среднеобским говором, материалы по которому были собраны И.А.Стениным в с. Перегрёбное Октябрьского района ХМАО, словарь доступен он-лайн на <https://lingvodoc.ispras.ru/dictionary/656/2/perspective/656/3/view>, и восточномансийским, записанным М.К.Аmeliной в с. Шугур Кондинского района ХМАО, см. <https://lingvodoc.ispras.ru/dictionary/657/3/perspective/657/4/view>, процент совпадений в базисной лексике всего 76%, для сравнения в удмуртских диалектах и бесермянском языке он 86%, в коми языках — 86%, в марийских языках — 86%, в карельских языках — 97%. Такой низкий процент совпадений в базисной лексике северного и восточномансийского свидетельствует о значительных различиях, поскольку считается, что процент совпадений меньше 90% бывает у двух разных языков. Что же является более точным: данные графики первых книг, фонетики современных диалектов или процент совпадений в базисной лексике? Являлись ли северный и восточный мансийский разными языками или диалектами? Для ответа на этот вопрос целесообразно обратиться к количеству различий в морфологии.

В докладе будут представлены результаты анализа словоизменительных аффиксов из 6 мансийских диалектов: северных: сосвинского, среднелозьвинского, нижнелозьвинского, восточного: кондинского, западного: пельмского, южного: тавдинского по [Munkácsi 1894]. Мы покажем, сколько в каждом из диалектов инновационных морфологических показателей. Постараемся ответить на вопросы: с какими диалектами или языками можно сравнить полученный результат количества различий в системе словоизменительных аффиксов в мансийских диалектах? Чему соответствует это количество различий: графике / фонетике или глоттохронологии?

### Литература

Норманская Ю. В. Словари пермских манси «аборигенов Сибири», собранные П. С. Палласом в XVIII веке // Урало-алтайские исследования. 2020. № 3 (38). С. 71–81.

- Норманская Ю.В. Как менялась классификация мансийских диалектов (исследование на материале первых кириллических книг и словарей XVIII–XIX веков) // Сибирский филологический журнал. 2022. № 1. С. 126–143.
- Ромбандеева Е. И. Современный мансийский язык: лексика, фонетика, графика, орфография, морфология, словообразование: монография / Е. И. Ромбандеева. 2-е изд. Тюмень: Формат, 2017.
- Gulya J. Drevnemansiyskie dialekty [Ancient Mansi dialects]. *Congressus Internationalis Fenno-Ugristarum Budapestini habitus 20—24. IX.* 1960. Budapest, Akadémiai Kiadó, 1963, pp. 172–175. Gulya J. Egy 1736-ból származó manysi nyelvemlék (Előzetes közlés). *Nyelvtudományi Közl mény k.* 1958, no. 60, pp. 41–45.
- Munkácsi B. A vogul nyelvjárások szóragozásukban ismertetve. *Ugor füzetek*, 11. szám. Budapest, 1894.

**Работа выполнена в рамках гранта РФФИ No 20-18-00403.**

## ДИАЛЕКТНОЕ ЧЛЕНЕНИЕ КАРЕЛЬСКОГО ЯЗЫКА НА ОСНОВЕ ПРИМЕНЕНИЯ ИНСТРУМЕНТОВ «АНАЛИЗ КОГНАТОВ» И «ГЛОТТОХРОНОЛОГИЯ» ЛИНГВИСТИЧЕСКОЙ ПЛАТФОРМЫ ЛИНГВОДОК

*И. П. Новак (Институт языка, литературы и истории  
Карельского научного центра РАН,*

*Институт системного программирования РАН имени В.П.Иванникова)*

В докладе планируется представить результаты обсчета данных «Сопоставительно-ономасиологического словаря диалектов карельского, вепсского и саамского языков» (СОСД, 2007) с помощью инструментов «Анализ когнатов» и «Глоттохронология» лингвистической платформы ЛингвоДок (LingvoDoc). Речь идет о 1,5 тыс. понятий на 24 говорах карельского языка, собранных в 1979–1981 гг. в условиях экспедиционной работы лингвистами ИЯЛИ КарНЦ РАН.

Целью исследования выступил анализ фонологической и лексической систем локальных вариантов карельского языка методами диалектометрии. Итогом этого анализа является построение диалектной классификации языка (Новак, 2022).

Метод анализа когнатов применяется для выявления регулярных фонологических междиалектных соответствий с учетом позиций и условий их функционирования. Результаты визуализируются в виде таблиц, представленных списками рядов соответствий с подробными примерами, и матрицы различий, содержащей информацию о лингвистическом расстоянии между анализируемыми идиомами.

Применение инструмента «Анализа когнатов» позволило разбить говоры карельского языка по вокализму на три группы, совпавшие с делением на наречия (собственно карельское, ливвиковское и людиковское) (Новак, Норманская, 2003). По консонантизму анализируемые говоры были разбиты инструментом на пять ареалов: 1) группа севернокарельских говоров собственно карельского наречия, 2) группа северных южнокарельских говоров собственно карельского наречия, 3) группа южных южнокарельских говоров собственно карельского наречия Карелии с северными людиковскими говорами, 4) группа южнокарельских говоров собственно карельского наречия Центральной России, 5) группа ливвиковских говоров с южными людиковскими говорами (Новак, 2004).

Для определения степени родства анализируемых идиомов был также использован критерий сохранности базисной лексики. Его применение к выборочным материалам сопоставительно-ономасиологического словаря обеспечил инструмент глоттохронологического анализа языков и диалектов. По степени наибольшей близости карельские говоры образовали три группы: 1) группа севернокарельских говоров собственно карельского наречия с тунгудским говором, 2) группа южнокарельских говоров собственно карельского наречия Карелии и тихвинского говора с ливвиковскими и людиковскими говорами, 3) группа говоров собственно карельского наречия Центральной России.

Результаты применения методик анализа когнатов и лексикостатистики в совокупности позволили разбить говоры карельского языка на четыре крупных ареала: 1) северные собственно карельские говоры Карелии, 2) южные собственно карельские говоры Карелии, 3) собственно карельские говоры Центральной России, 4) ливвиковские говоры. Между ними наметились переходные зоны, в которые вошли и не образовавшие самостоятельной группы людиковские говоры.



## Литература

- Новак, И. П. Определение регулярных фонетических соответствий карельской диалектной речи. Консонантизм // Урало-алтайские исследования. 2024. № 1. С. 42–85.
- Новак, И. П., Норманская, Ю. В. Определение регулярных фонетических соответствий карельской диалектной речи. Вокализм // Урало-алтайские исследования. 2023. № 3. С. 56–96.
- Новак, И. П. Проблемы диалектной классификации карельского языка // Ежегодник финно-угорских исследований. 2022. № 2. С. 204–213.
- СОСД = Сопоставительно-ономазиологический словарь диалектов карельского, вепсского и саамского языков [Текст] / под общ. ред. Ю. С. Елисеева, Н. Г. Зайцевой. Петрозаводск: КарНЦ РАН, 2007. 348 с.
- LingvoDoc: лингвистическая платформа. URL: <https://lingvodoc.ispras.ru/>.06.06.2024.

## ЭМОТИВНОЕ СРАВНЕНИЕ В СОВРЕМЕННОМ УДМУРТСКОМ ЯЗЫКЕ (НА МАТЕРИАЛЕ ЛИНГВИСТИЧЕСКОГО КОРПУСА ЛИНГВОДОК)

*Н.В.Кондратьева (Удмуртский федеральный исследовательский центр Уральского  
отделения РАН, Институт системного программирования РАН имени В.П.Иванникова)  
nataljakondratjeva@yandex.ru*

Сравнительные конструкции являются репрезентатом основных приемов познания окружающего мира, в том числе и человеческих эмоций. Современные лингвисты выделяют 14 личностных эмотивных смыслов (ЛЭС), которые могут быть представлены в тексте: ЛЭС разочарование, раздражение, ЛЭС стыд, ЛЭС неприязнь, брезгливость, ЛЭС усталость, ЛЭС счастье, ЛЭС страх, ЛЭС удовлетворение, ЛЭС незначительность, ЛЭС ревность, ЛЭС нетерпение, ЛЭС грусть, ЛЭС ненужность, ЛЭС перемена эмоции, ЛЭС отвращение (Мамлеева 2010). Однако данный перечень, с нашей точки зрения, может быть продолжен.

Основной целью данной статьи является описание эталонов сравнения в сравнительных конструкциях, выражающих эмотивный смысл «Злоба, раздражение» и эмотивный смысл «Радость» в системе современного удмуртского языка. Материалом исследования послужили лексические единицы, извлеченные из лингвистического корпуса Lingvodoc 3.0. (Корпус удмуртских текстов часть I и Корпус удмуртских текстов часть II), в котором представлены тексты художественного и публицистического стилей речи. В качестве основных методов исследования были использованы методы контекстного и компонентного анализа, а также описательный метод.

На основе проведенного исследования были выявлены следующие группы сравнений, репрезентирующих эмотивный смысл «Злоба, раздражение»:

1. Природные образы, представляющие наиболее многочисленные группы исследуемых конструкций. В их числе можно выделить следующие группы эталонов сравнения:

а) мир животных, птиц, насекомых, пресмыкающихся: *немыч кадь лек* ‘злой как индюк’, *душес кадь лекесь* ‘злые как ястреб’, *кион кадь лек* ‘злой как волк’, *дуринчи кадь лекомемын* ‘озлобленный как оса’, *пуны кадь лек* ‘злой как собака’, *сьбсь кадь лек* ‘злой как зверь’, *бурсйылйсь ош кадь* ‘как разбушевавшийся бык’;

б) мир растений: *кыйбоды кадь лекесь* ‘злые как чертополох’, *пушнер кадь лек* ‘злой как крапива’, *пöсьтурын кадь лек* ‘злой как перец’;

в) небесные светила и атмосфера: *гудыри кадь лек* ‘злой как гром’, *йашёно кадь лек учкыны* ‘посмотреть зло, как молния’; *гудырьяно пилем кадь йыркуро* ‘злой как грозное облако’;

г) водные объекты: *быректэм ву кадь лекъяськыны* ‘злиться как кипящая вода’;

д) явления природы: *тыл кадь лекомемын* ‘озлобленный как огонь’.

II. Распространение получили также сравнительные конструкции, в структуре которых содержатся названия предметов быта: *пурт йыл кадь лек кыльёс* ‘злые как остриё ножа слова’.

В отличие от реализации эмотивного смысла «Злоба, раздражение», его противоположное значение «Радость» чаще всего выражается через сравнительные конструкции с эталонным сравнением человека как представителя общества: *ниччи мурт кадь шумпотыны* ‘радоваться как ребенок’, *ниччи ни кадь шумпотыны* ‘радоваться как маленький мальчик’, *вашкала тодмолы кадь шумпотыны* ‘обрадоваться как старому знакомому’, *кема пумиськымтэ муртлы кадь шумпотыны* ‘обрадоваться как встрече с человеком, которого давно не видел’, *кунолы кадь шумпотыны* ‘обрадоваться как хорошему гостю’.

Таким образом, можно сделать вывод о том, что компаративные конструкции эмоционального смысла «Злоба, раздражение» и «Радость» в современном удмуртском языке имеют стереотипные контексты использования.

### **Литература**

- Князев Ю. П. Грамматическая семантика. Русский язык в типологической перспективе. М.: Языки русской культуры. 2007. 213 с.
- Мамлеева Н. Ш. Эмотивное сравнение в современном художественном тексте: автореферат дис. ... к. филол. н. Санкт-Петербург, 2010. 19 с.

**Работа выполнена в рамках гранта РНФ № 20-18-00403.**

## РАЗВИТИЕ ПОКАЗАТЕЛЯ ИМПЕРФЕКТИВНОСТИ В ЮЖНЫХ И ЦЕНТРАЛЬНЫХ ДИАЛЕКТАХ СЕЛЬКУПСКОГО ЯЗЫКА

*С.В. Ковылин (Томский государственный педагогический университет,  
Институт социального программирования РАН имени В.П.Иванникова)  
kovylin.ser@yandex.ru*

В исследовании обсуждаются особенности развития маркера имперфективности  $-(e)ndz(V)-$  в качестве показателя будущего времени и деизидератива в южных и центральных селькупских диалектах. Работа опирается на корпусные методы исследования, что позволяет увидеть распределение явлений на основе анализа относительно больших для бесписьменного языка данных – 84785 словоформ. Часть обработанных корпусных материалов, используемых в работе, находится в открытом доступе на платформе Lingvodoc ([lingvodoc.ispras.ru](http://lingvodoc.ispras.ru)), другая часть хранится в личном архиве. Источником данных служат архивные материалы лаборатории языков народов Сибири им. А. П. Дульзона Томского государственного педагогического университета (Архив ЛЯНС 1962–1985), а также материалы Л. Жабо по тымскому диалекту (Szabo 1967) и Н. П. Григоровского по нижнечаинскому диалекту (Григоровский 1879).

Один и тот же суффикс  $-(e)ndz(V)-$  может быть использован в разных функциях, как в словоизменении – показатель будущего времени и деизидератива, так и в словообразовании – маркер имперфективности. Развитие показателя  $-(e)ndz(V)-$  можно представить следующим образом: имперфектив → футурум → деизидератив. Корпусные данные показывают, что использование суффикса  $-(e)ndz(V)-$  в качестве маркера имперфективности находится на периферии в центральных и южных диалектах.

Далее в таблице 1 представлено количественное сопоставление суффиксов будущего времени и деизидератива  $-(e)ndz(V)-$  и оптативного суффикса  $-l(e)-$ , выражающего будущее время, в южных и центральных диалектах селькупского языка.

**Таблица 1. Количественное распределение словоизменительных суффиксов  $-(e)ndz(V)-$  и  $-l(e)-$ .**

| Диалект / суффиксы | Южные диалекты |               |                    |                   | Центральные диалекты |             |         |
|--------------------|----------------|---------------|--------------------|-------------------|----------------------|-------------|---------|
|                    | Кетский        | Нижнечаинский | Сондровские говоры | Иванкинский говор | Нарымский            | Васюганский | Тымский |
| $-(e)ndz(V)-$      | 89             | 136           | 62                 | 148               | 66                   | 1           | 3       |
| $-l(e)-$           | 9              | 17            | 4                  | 27                | 1145                 | 193         | 58      |

В южных диалектах маркер  $-(e)ndz(V)-$  встречается только как основной показатель будущего времени; в центральных диалектах суффикс используется редко, в основном для выражения семантики желания, реже для обозначения будущего времени.

Основным маркером будущего времени в центральных диалектах является суффикс оптатива  $-l(e)-$ , в то время как в южных диалектах его использование в той же функции находится на периферии.

## **Литература**

Архив лаборатории языков народов Сибири им. А. П. Дульзона (Архив ЛЯНС) Томского государственного педагогического университета. Селькупы. 1962–1985.

Григоровский Н. П. Азбука сюсогой гулани. Казань, 1879.

Szabo L. Selkup Texts with Phonetic Introduction and Vocabulary. Bloomington, 1967.

**Исследование выполнено при поддержке гранта РФФ № 20-18-00403 «Цифровое описание диалектов уральских языков на основании анализа больших данных».**

13. ЛИНГВИСТИКА ЦВЕТА В ПАРАДИГМАХ СОВРЕМЕННОСТИ  
LINGUISTICS OF COLOR IN THE MODERN PARADIGMS

Ведущий  
*Валентина Григорьевна Кульпина*

Chairperson  
*Valentina G. Kulpina*

|   |                                                                                                                                                                          |                                                                                                                                                                                                             |
|---|--------------------------------------------------------------------------------------------------------------------------------------------------------------------------|-------------------------------------------------------------------------------------------------------------------------------------------------------------------------------------------------------------|
| 1 | <i>Валентина Григорьевна Кульпина (Институт научной информации об общественных науках РАН)</i><br>Лингвистика цвета в русскоязычном пространстве в новых парадигмах      | <i>Valentina G. Kulpina (Institute of Scientific Information for Social Sciences (INION) of the Russian Academy of Sciences, Russia)</i><br>Linguistics of color in Russian language space in new paradigms |
| 2 | <i>Татьяна Кигель (независимый исследователь, Израиль)</i><br>Контрастивный анализ выражений со словом «серый» на английском, русском и иврите                           | <i>Tali Kigel (independent researcher, Israel)</i><br>English, Russian, and Hebrew gray expressions contrastive analysis                                                                                    |
| 3 | <i>Мария Николаевна Перфилова (Пензенский государственный университет)</i><br>К вопросу об изучении семантического поля цвета в детской речи                             | <i>Maria N. Perfilova (Penza State University, Russia)</i><br>On the issue of studying the semantic field of color in child speech                                                                          |
| 4 | <i>Анна Игоревна Ускова (Воронежский государственный педагогический университет)</i><br>Категории цветовых наименований автомобилей                                      | <i>Anna I. Uskova (Voronezh State Pedagogical University, Russia)</i><br>Categories of car color names                                                                                                      |
| 5 | <i>Елена Анатольевна Косых (Алтайский государственный педагогический университет)</i><br>Цвет эпохи – эпоха цвета: к проблеме предпочтений и обозначений в русском языке | <i>Elena A. Kosykh (Altai State Pedagogical University, Russia)</i><br>The Color of the Epoch – the Epoch of Color: Towards the problem of preferences and designations in the Russian language             |

## ЛИНГВИСТИКА ЦВЕТА В РУССКОЯЗЫЧНОМ ПРОСТРАНСТВЕ В НОВЫХ ПАРАДИГМАХ

В.Г. Кульпина

(Институт научной информации об общественных науках РАН)

vgrkulpina@mail.ru

1. Последние десятилетия XX века и первая четверть XXI века отмечены поступательным развитием лингвистики цвета, прежде всего очевидным выделением лингвистических исследований цвета из массы цветовых исследований в нелингвистических областях, таких как архитектура, минералогия, текстильная, лакокрасочная и др. отрасли. Характерно широкое распространение диссертационных исследований лингвоцветовой тематической направленности; развитие лексикографирования цвета; формирование новых направлений (неологического, ассоциативно-экспериментального, рекламно-дискурсивного и др.), образование центров таких исследований, в целом за указанный период отмечается внушительный прирост научных знаний в этой области.

2. В докладе обсуждаются языковые ресурсы лингвистики цвета как кроссчастеречной категории (непосредственно указывающие на цвет и содержащие представление о цвете имплицитно), а также способы каталогизации цветообозначений, формирующих цветовую картину мира (Василевич, Кузнецова и др. 2005, Харченко 2024, Сивова 2024, О.В. Крамкова 2014 и др.), в том числе в виде хроматических категорий-концептов (Кульпина 2019),

3. Объясняется устройства цвета в языке. В то время как с помощью основных терминов цвета, составляющих весьма небольшой круг лексем, может быть вербально выражен цвет любых предметов и явлений, свои значимости основные термины цвета приобретают в рамках дистрибуции по определенным тематическим зонам цветности, будучи продуктом выработанной в данной лингвокультуре системы цветовых оппозиций в пределах каждой из таких зон. Так, в зоне цветообозначения глаз в русском языке серые глаза составляют одну группу оппозиций с серыми, голубыми, черными, зелеными глазами (но также и с неосновными цветообозначениями, специализированными на цветообозначении глаз (карими, стальными, рыбьими и др. глазами). В тематической группе цветообозначений волос светлые волосы составляют оппозицию к темным, черным, каштановым и др. цветообозначениям волос. Зоны цветности охватываются общетематическими, высоко антропоцентричными сферами цветности: ЧЕЛОВЕК: внешность человека, характер, эмоции; ПРОДУКТЫ ПИТАНИЯ, СОЦИАЛЬНАЯ СРЕДА; ПРИРОДНЫЕ ЯВЛЕНИЯ; РАСТЕНИЯ; ЖИВОТНЫЕ, АРТЕФАКТЫ. Могут быть выделены и другие крупные сферы цветности. В качестве характерного свойства терминов цвета выделяется их непереложимость друг на друга при цветообозначении за пределами их обычной, вырабатывавшейся веками, сферы функционирования. Так, красный цвет зари не коррелирует с красным цветом глаз, щек, цветом красной сосны, помидора, красного дерева, красного вина, красного платья...

4. Обсуждаются критерии определения цветовых этнолингвистических предпочтений и приоритетов в русскоязычном пространстве в сопоставлении с таковыми в других лингвокультурах.

5. Представляются этапы становления лингвистики цвета на фоне развития цивилизационных процессов. В связи с развитием последних обозначились потребности в цветообозначении новых типов артефактов, видов растений и животных; произошли кардинальные сдвиги в развитии цветового зрения в направлении всё большего уточнения, специализации и нюансировки цветообозначения (например, путем развития сложных цветообозначений) и в то же время их обобщения в пределах групп терминов цвета (*пастельные цвета, неоновые цвета* и т.п.).

6. Обсуждаются проблемы формирования и постоянного обогащения метаязыка лингвистики цвета, который, развиваясь «в ногу» с процессами развития цветовой картины мира, приобрел свой уникальный облик.



## Литература

- Бахилина Н.Б. История цветообозначений в русском языке. М., 1975. 286 с.
- Василевич А.П., Кузнецова С.Н., Мищенко С.С. Цвет и названия цвета в русском языке / Под общ. ред. А.П. Василевича. М.:, 2005.
- Воркачев С.Г. Счастье как лингвокультурный концепт. М.: Гнозис, 2004. 192 с.
- Гарбовский Н.К. Теория перевода. М., 2004.
- Грановская, Л. М., Кожевникова, Н. А. Из истории цветообозначений в художественной речи XIX–XX вв. // Кожевникова, Н. А. Избранные работы по языку художественной литературы / Сост.: Е. В. Красильникова, Е. Ю. Кукушкина, З. Ю. Петрова; Под общ. ред. З. Ю. Петровой. М.: Знак, 2009. С. 415-425. Зыкова И.В. Метаязык лингвокультурологии: константы и варианты. М.: Гнозис, 2017. 752 с.
- Карасик В.И. Лингвокультурные концепты: подходы к изучению // Социолингвистика вчера и сегодня.: Сб. обзоров / РАН. ИНИОН Центр гуманитарных научно-информационных исследований. Отдел языкознания. Редкол.: Трошина Н.Н. (отв. ред.) и др. М., 2004 с. (Серия Теория и история языкознания / Гл. ред. серии Ромашко С.А.). С. 132-162.
- Кульпина В.Г. Лингвистика цвета: Термины цвета в польском и русском языках / Факультет иностранных языков МГУ им. М.В. Ломоносова. М.: Московский Лицей, 2001. 470 с.
- Кульпина В.Г. Факторы динамизации эволюционных процессов в русской и польской цветономинии. Грант РФФИ (проект № № 06—06—80075) // Проблемы цвета в этнолингвистике, истории и психологии (материалы круглого стола) / Отв. ред. А.П. Василевич. М., 2004. С. 29-32.
- Кульпина В.Г. Исторические изменения цветообозначений как манифестация динамики социоментальных систем. Грант РФФИ, проект № 06—06—80075 // Паланістныка 2002-2003 / Рэд. Аляксандр Кіклевіч, Сяргей Важнік. Мінск, 2004б. С. 77–121.
- Кульпина В.Г. Система цветообозначений русского языка в историческом освещении Грант РФФИ № 06 – 06 – 870 53 // Наименования цвета в индоевропейских языках: Системный и исторический анализ / Отв. ред. А.П. Василевич. М., 2007а. С. 126–184.
- Кульпина В.Г. Лингвистическая цветология: от истории к современности цветовых концептосфер. Монография. М.: МАКС Пресс, 2019. 288 с.
- Кульпина В.Г., Сивова Т.В. Об издательском проекте «Лингвистика цвета: Энциклопедический словарь» // Язык, сознание, коммуникация. Вып. 64 / Отв. ред. В.В. Красных, А.И. Изотов. М.: МАКС Пресс, 2023. С. 26-54.
- Михайлова Т.А. Система цветообозначений в старофранцузском языке // Наименования цвета в индоевропейских языках: Системный и исторический анализ / Отв. ред. А.П. Василевич. М.: КомКнига, 2007. С. 77-82.
- Наименования цвета в индоевропейских языках: Системный и исторический анализ / Отв. ред. А.П. Василевич. М.: КомКнига, 2007. 320 с. (Грант РФФИ № 06 – 06 – 870 53).
- Постовалова В.И. Язык и миропонимание: Опыт лингвофилософской интерпретации. М.: ЛЕНАНД, 2017. 312 с. (История лингвофилософской мысли).
- Рахилина Е.В. Когнитивный анализ предметных имен: семантика и сочетаемость. М.: Русские словари, 2000. 416 с.
- Серов Н.В. Хроматизм мифа. Л.: Всесоюзный молодежный книжный центр, 1990. 350 с.
- Сивова Т.В. Колоративная лексика как предмет лексикографического описания: от словника цветообозначений к словарю цвета // Веснік Гродзенскага дзяржаўнага ўніверсітэта імя Янкі Купалы. Сер. 3, Філалогія. Педагагіка. Псіхалогія. 2013. № 2 (156). С. 61-66.

## ENGLISH, RUSSIAN, AND HEBREW GRAY EXPRESSIONS CONTRASTIVE ANALYSIS

*Tali Kigel (independent researcher, Israel)*

kigelt@gmail.com

For the first time, a comparative study of 242 English, Russian, and Hebrew color figurative expressions (idioms, metaphors, phraseological units, and combinations) with the lexeme **gray/grey/רפוף** (GRI) was carried out.

Nowadays, the gray metaphor deserves special attention, since it is widely used in the exact and social sciences (medicine, computers, economics, law, social work, ethics).

We selected GRIs from explanatory, phraseological printed, electronic dictionaries and the Internet. These expressions were analyzed within the framework of a lingua-cultural approach using methods of qualitative and quantitative, semantic and cultural-linguistic analysis. They were divided into two large groups (equivalent and ethnocultural expressions), and within the first group, three logical-semantic macro groups were identified: A. Nature and Physical Objects. B. Human Activity. C. Mental and Ethical Problems. Such issues as Fauna; Weather; Human body; Artificial object color; Medicine; Sex and Psychoactive substances (drugs) are included in the group of Nature and Physical Objects. The group of Human Activity consists of the following issues: Economy-Employment-Professionals; Law; Computers, devices; Mail literature; Conflict, and confrontation. In the third group of Mental and Ethical Problems are presented such macro groups as Depressing, pessimistic, gloomy, dismal; Boring, monotonous, ordinary, unattractive, similar to others; Anonymous, faceless, lacking individuality; Hidden, invisible, unofficial; Psychology; Morally, ethics – Lying & Deception; Unexpected.

There is a correlation between the position of the color gray on the physical grayscale (white-gray-black) and the meanings of black-white and gray idioms. In many cases, GRI symbolizes a combination of the qualities of black and white, is a softened version of the black metaphor, or denotes an area near a border or between two areas. However, there are many examples while GRIs mean close and imperfect, mixed, unclear, controversial, mixed, new, unclassified, and unregulated.

In general, GRIs are more related to black idioms than white idioms, although in comparison to black idioms, GRIs are less numerous, concentrated around fewer topics, have less polarized meaning, have shorter associative chains, and have less variation.

Informative GRIs are characterized by a neutral or even positive connotation (**gray testing**), but in the group “Mental and Ethical Problems” the connotation of disapproval predominates (a mixture of positive and negative).

Quantitatively, Russian metaphors somewhat predominate over English ones and significantly predominate over Hebrew ones.

About 80% of trilingual GRIs have equal or partially equal meanings, but identical-sounding metaphors can also differ in meaning (gray education in English and Hebrew, **gray medicine** in Russian and Hebrew).

GRIs demonstrate homonymy and polysemy, and the polysemy of the gray zone metaphor deserves special attention because it has shades, richness, and complexity of meanings: semi-legal, semi-legal, unclear, controversial, vague, indefinable, ambiguous, unclassified, difficult-to-define boundaries. Originating in the 21st century, the metaphor **gray zone** is used to characterize new, developing zones, areas, and concepts without not yet clear rules and boundaries. The gray area is also associated with social innovation, openness to new ideas in thinking, the unknown, the possibility of error in the face of ambiguity and uncertainty (medicine), and could have an authorial or changing meaning.

Hebrew and especially English ethnocultural expressions present an older generation through the metonymy of gray hair color. Among ethnocultural metaphors, Russian ones are distinguished by extreme originality, bearing the meaning of rough, low quality; ignorance, low socioeconomic status, and color of government employees uniform.

## К ВОПРОСУ ОБ ИЗУЧЕНИИ СЕМАНТИЧЕСКОГО ПОЛЯ ЦВЕТА В ДЕТСКОЙ РЕЧИ

*М.Н. Перфилова (Пензенский государственный университет)*

*sovyshka2608@yandex.ru*

**Степень разработанности вопроса.** Несмотря на явный интерес лингвистов к детской речи, лексика цвета в ней ещё не получила комплексного, обобщающего освещения. В диссертационных работах данный вопрос не рассматривается, в том числе на уровне отдельных глав или параграфов. Цветовые слова в детской речи в настоящее время изучаются только в рамках немногочисленных статей (Князев 2015; Чернявская, Ярыгина 2020; Петрянина 2022; Титова, Чернявская 2023).

В то же время в статьях можно наблюдать опыт описания тематических групп лексики по словарям детской речи (Войнова, Смирнова 2020), а также отдельных частей речи (Амзаракова 2012). Следовательно, в научной среде ощущается потребность в изучении подсистем детского языка.

**Проблематика исследования.** Комплексное изучение семантического поля цвета в детской речи позволит ответить на ряд научных вопросов: 1) наблюдаются ли у ребёнка, ещё не имеющего обширного словарного запаса, особенности в понимании значений известных цветообозначений (то есть имеет ли место оригинальная, особая мотивация у значений общеупотребительных цветовых слов); 2) создаются ли ребёнком особые цветолексемы и какие средства при этом используются; 3) как функционирует семантическое поле цвета в детской речи, если рассматривать его как сложную подсистему других сложных систем – семантического поля цвета русского языка, русского языка в целом и детской речи как разновидности русского языка; 4) какие этапы проходит детское освоение колоративной лексики; 5) соотносится ли развитие индивидуального словаря ребёнка с общими закономерностями развития лексики цвета.

**Источники материала.** Наибольшую верифицированность выводов исследования обеспечит разноаспектность, комплексность анализируемого материала. В качестве источников материала предлагаются 1) записи результатов непосредственного наблюдения за развитием детской речи (в качестве образцов взяты книги «От двух до пяти» (Чуковский 2012) и «От первых слов до первого класса» (Гвоздев 2019); 2) словари детской речи (Харченко 1994; Гарганеева 2007; Гридина 2012; Попова 2015); 3) родительские интернет-форумы, блоги, сообщества; 4) устный корпус Национального корпуса русского языка.

**Основные сложности.** Трудности, с которыми сталкивается исследователь лексики цвета в детской речи, во многом сопряжены с трудностями изучения детской речи в целом: 1) значительная часть материала остаётся незафиксированной, в первую очередь родителями. Это связано и с отсутствием у многих родителей специального филологического образования, и с нехваткой времени, и часто с отсутствием цели фиксировать то, как развивается речь ребёнка; 2) зафиксированные материалы отображаются через призму «взрослого» взгляда, подвергаясь определённой корректировке, что может приводить к искажению материала; 3) на настоящее время ещё не выработана единая методика системного изучения колоративов в детской речи.

**Перспективы исследования.** При расширении анализируемого материала результаты исследования могут быть оформлены в виде словаря по аналогии с уже имеющимися

словарями детской речи. Выработка единой методики способна помочь исследователям провести аналогичное системное изучение иных семантических полей и лексико-семантических групп в детской речи. Исследование системы цветообозначений, одной из самых древних и разработанных языком, позволит выявить когнитивные закономерности и различия в освоении цветовой картины мира у детей, являющихся носителями разных языков.

### Литература

- Амзаракова И. П. Междометия в детской речи и их отражение в словарях (на материале немецкого и русского языков). Семенова Т. И. (ред.). Антропологическая лингвистика: современные проблемы и перспективы: сборник научных статей в честь докт. филол. наук, профессора Ю. М. Малиновича. Иркутск: Иркутский государственный лингвистический университет, 2012. С. 3–12.
- Войнова Н. О., Смирнова С. А. Тематическая группа «наименований игрушек» в словарях детской речи. Международный журнал гуманитарных и естественных наук. 2020. № 1-2 (40). С. 13–16.
- Гарганеева К. В. Мотивационный словарь детской речи. Томск: Изд-во Томского ун-та, 2007. 119 с.
- Гвоздев А. Н. От первых слов до первого класса: дневник научных наблюдений. М.: URSS, 2019. 324 с.
- Гридина Т. А. Объяснительный словарь детских инноваций: монография и словарь. Екатеринбург, 2012. 202 с.
- Князев Ю. П. Прилагательные цвета и их усвоение русскими детьми. Психолингвистические аспекты изучения речевой деятельности. 2015. № 13. С. 74–82.
- Петрянина В. С. Формирование цветовой лексики в детской речи. Клименова Н. А. (ред.). XLVIII Самарская областная студенческая конференция: тезисы докладов. Том 2. СПб: ООО «Эко-Вектор», 2022. С. 106.
- Попова А. Р. Опыт описания и лексикографического представления речи ребёнка раннего возраста (лексика, морфология, синтаксис). Орёл: Горизонт, 2015. 239 с.
- Титова А. А., Чернявская Н. А. Освоение детьми номинаций с семантикой красного цвета и его оттенков. Законова Л. Н. (ред.). XVII Королёвские чтения: материалы Всероссийской молодёжной научной конференции с международным участием, посвящённой 35-летию со дня первого полёта МТКС «Энергия-Буран». В 2-х томах. Самара: СНЦИУ им. академика С. П. Королёва, 2023. С. 114–115.
- Харченко В. К. Словарь детской речи: Свыше 3500 слов. Белгород: Белгородский гос. пед. ин-т, 1994. 256 с.
- Чернявская Н. А., Ярыгина Д. А. Формирование и функционирование цветообозначений в детской речи. Вестник молодых учёных и специалистов Самарского университета. 2020. № 2 (17). С. 316–319.
- Чуковский К. И. Собрание сочинений: В 15 т. Т. 2: От двух до пяти; Литература и школа: Статья; Серебряный герб: Повесть. М.: Агентство ФТМ, Лтд, 2012. 640 с.

## КАТЕГОРИИ ЦВЕТОВЫХ НАИМЕНОВАНИЙ АВТОМОБИЛЕЙ

А.И. Ускова (Воронежский государственный педагогический университет)

uskanna@mail.ru

Главной задачей рекламы выступает привлечение внимания целевой аудитории к рекламируемым товарам, а также внушение представлений об исключительности их свойств и качеств. В данном контексте цветоименования становятся важным аспектом вербальной демонстрации внешней привлекательности того или иного продукта. В коммерческом нейминге активно используется цветообозначающая лексика, которая, при этом, сама является значимым аттрактором, воздействующим на психоэмоциональную сферу потенциального потребителя.

Актуальность исследования обусловливается необходимостью продолжения изучения наименования рекламных продуктов ввиду эволюции манипулятивных приемов, используемых производителями для воздействия на потенциальных покупателей.

Целью является описание специфических характеристик цветообозначений в текстах, рекламирующих отечественные автомобили.

Материалом исследования послужил каталог автомобильных красок для кузовов современных автомобилей производства АвтоВАЗа (Полный каталог цветов АвтоВАЗ, 2024). Для анализа специфики цветообозначений были отобраны современные модели автомобилей «Лада» – Kalina, Priora, Granta, Vesta.

Было определено, что в совокупности 4 модели имеют 141 вариант окраски кузова (Kalina – 49, Priora – 45, Granta – 31, Vesta – 16). Цветообозначения, используемые для характеристики цвета эмали рассматриваемых автомобилей можно организовать в 2 категории – мотивированные наименования и наименования с отсутствием прямой ассоциативной связи между наименованием цвета и представлением о цвете.

Первая категория насчитывает 56 примеров. К мотивированным наименованиям принадлежат цветообозначения, соотносящиеся с каким-либо прототипическим объектом. С точки зрения тематических групп это могут быть примеры, связанные с артефактами растительного мира, фауны, неживой природы, космоса, продуктами питания: *лайм, абрикос, мушкетер, пантера, белое облако, базальт, магма, сердолик, астероид, портвейн, джем* и др.

Вторая категория представляется более обширной, в нее входят 85 примеров. Слабая ассоциативная связь между называемым цветом и представлением о нем или же полное ее отсутствие позволяет рассматривать данные наименования как окказиональные. Сюда были отнесены примеры с неоднородными мотивировочными признаками: *булат, полюс мира, викинг, карибы, одиссей, фантом, криптон, маэстро, карфаген, гарфилд, ангор, дайвинг* и др.

Необходимо отметить, что упомянутые наименования помимо ассоциаций с цветом объекта иногда способны указывать и на его определенные качества. В таких случаях маркетологами широко используются метафоры. Так, булат является традиционной азиатской сталью для клинков и помимо семы цвета (серебристо-серого) несет в себе дополнительные коннотации «прочность» и «упругость».

Интерес представляют наименования цветов, состоящих из антропонимов и топонимов. Например, цвет «ангор» (темно-коричневый), рассматривается как аллюзия на область в Камбодже, центр Кхмерской империи и один из многочисленных древних храмов, стены которого выполнены из камня сходного оттенка. И, если в вышеприведенном примере еще можно проследить некую ассоциативную связь между символом цвета и его наименованием,

то в случае с обозначением цвета «одиссей» (серо-синий металлик) эта связь не прослеживается.

Подводя итоги исследования, необходимо отметить, что маркетологи АвтоВАЗа в качестве наименования цвета преимущественно используют частично- или немотивированные обозначения. Данная тенденция среди стратегий нейминга цветов кузовов моделей «Лады» обуславливается требованием к коммерческому имени быть интригующим и привлекать внимание потенциального покупателя.

### **Литература**

Электронный ресурс: Полный каталог цветов АвтоВАЗ. URL: <https://autoladavaz.ru/colors/full-lada-color-catalog/>.



## ЦВЕТ ЭПОХИ – ЭПОХА ЦВЕТА: К ПРОБЛЕМЕ ПРЕДПОЧТЕНИЙ И ОБОЗНАЧЕНИЙ В РУССКОМ ЯЗЫКЕ

Е.А. Косых (Алтайский государственный педагогический университет)  
veko@mail.ru

Колористика или наука о номинации цвета является одной из ярких в силу своего объекта и предмета исследования. Поскольку в центре внимания лингвистики цвета – колоризмы (цветообозначения, цветономинации, цветоименования, колоративы), важным становится динамика развития системы в целом, каждого номинатива цвета – в частности.

История изучения номинаций цвета строится на выявлении этапов развития данной системы (Бахилина, 1982), формирования её как самостоятельной терминосистемы и описания функциональной насыщенности колоризмов (Кульпина, 2020), выступающих как основной, доминантный, или дифференциальный признак предмета, класса предметов, времени или пространства. Визуализация, а затем реклама товара требовали наглядно-образной презентации, как и описание внешности человека, пейзажа, окраса / масти животных и т.д., т.е. важных для государства, общества и личности предпочтений и возможностей их представить или получить.

Каждое время – эпоха, отражающая реалии окружающего мира посредством лексических единиц, которые обобщают представления носителей языка, их видение и возможности презентации определённого цвета. Цвет эпохи, к сожалению, определяется пока политическими событиями, революциями, переворотами. Именно поэтому к XIX и XX вв. чаще характеризуются оппозицией «красные – белые»; «чёрные», «коричневая чума», а к XX и XXI вв. – актуализацией деятельности «зелёных»; оранжевыми (цветными) революциями и под. Можно выделить и цветообозначения, которые характерны для конкретного языка в определённый период его развития. Опираясь на данные исторических словарей, частотный словарь русского языка, данные национального корпуса русского языка предложим следующую палитру «эпох цветообозначений», характерных для русского языка. Представляемые данные являются гипотетическими, находящимися на стадии количественной обработки.

В зависимости от временного периода данные по цветообозначениям будут существенно меняться и по количественному составу, и по объёму лексического значения колоризмов, и по их структуре, и по функциональной нагрузке, и по происхождению. Важным в этом ряду будет и стилистика речевого произведения, в котором употреблены колоризмы.

Исследования древних текстов, таких как священные книги, берестяные грамоты, деловая письменность и под. (Срезневский, 1958, 1989) позволяют вести речь о системе цветообозначений, представленной небольшим количеством номинаций цвета, известной многим индоевропейцам и славянам, как правило в форме атрибутивов: *кроме белого, чёрного и серого* (ахроматизмы, которые в диахронии развили и цветовое значение), *багряный, багровый, красный, жёлтый, небесный, синий, сизый, рудый/ рыжий*, некоторые другие. Следует подчеркнуть, что уже в ранний исторический период русского языка относительные прилагательные (типа *смарагдовый, яхонтовый, «женьчужный»*) начинают формировать ассоциативно-цветовые значения, которые в современном русском языке может иметь большинство относительных прилагательных (*сапфировый, арбузный, абрикосовый, чароитовый, черепаховый*). К тому же, наряду с этим отмечаются и ранние заимствования, например, в гиппологии (*буланный, саврасый*). Постепенно, примерно с X–XI вв. в древнерусском языке активно используются прилагательные *бусый* и его производные, сохранившиеся в диалектах русского языка вплоть до сер. XIX– XX в. – *бусовый, бусарый*.



Изучение художественных произведений XIX в. позволяет выделить регулярные цветообозначения лазурный, *лазоревый* (имевших широкий спектр сочетаемости: *лазурный* – купол неба, волна, берег, шатёр, блеск, залив; *лазоревый* – свод, бархат, остров, хвост, цветочек). Данный период характеризуется активным пополнением системы колоризмов за счёт развития переносных значений у относительных прилагательных (*золотой, золотистый, серебряный, серебристый, бронзовый, медный*, а также словообразовательных процессов (), заимствований, в т.ч. из французского языка, что продолжится и в XX, и в XXI вв., увеличив структурные возможности колористической системы (Косых, 2022), вплоть до привлечения искусственного интеллекта по подбору нужного цвета и его выражения в процентах.

### Литература

- Бахилина Н.Б. История цветообозначений в русском языке. / Н.Б.Бахилина. – Москва : Наука, 1975.
- Василевич, А. П. Цвет и название цвета в русском языке / А. П. Василевич, С. Н. Кузнецова, С. С. Мищенко. – Москва: ЛКИ, 2005.
- Косых, Е. А. Структурно-семантические особенности современных цветообозначений / Е. А. Косых // Ученые записки российского общества цвета / под ред. Ю. А. Грибер. – Смоленск, 2022. – Т. 3: Смоленский государственный университет. – С. 23–30.
- Кульпина, В. Г. Лингвистическая цветология: от истории к современности цветовых концептосфер / В. Г. Кульпина. – Москва : Макс Пресс, 2019.
- Ляшевская О. Н., Шаров С. А. Частотный словарь современного русского языка (на материалах Национального корпуса русского языка). – Москва: Азбуковник, 2009. – [Электронный ресурс] – URL : <http://dict.ruslang.ru/freq.php?> / Дата обращения 25.06.2024.
- Сивова Т.В. Цвет арбуза в цветовой концептосфере русского языка: от зеленого и красного к цвету дикого арбуза // Третий всероссийский конгресс по цвету: сборник тезисов / под ред. Ю.А. Грибер. Смоленск: Изд-во СмолГУ, 2022. 88 с. – URL: [http://color-lab.org/files/283/boa\\_rucolor2022\\_s-obl.pdf](http://color-lab.org/files/283/boa_rucolor2022_s-obl.pdf). / Дата обращения: 07.12.2022.
- Срезневский И.И. Материалы для словаря древнерусского языка по письменным памятникам : [в 3-х т.] / И. И. Срезневский. – Репринтное воспроизведение издания 1893 г. – Москва: Госиздат иностранных и национальных словарей, 1958.
- Срезневский И.И. Словарь древнерусского языка: [в 3 т.] / И. И. Срезневский ; – Репр. изд. – Москва: Книга, 1989.

14. ОТ ДОКУМЕНТИРОВАНИЯ К РЕВИТАЛИЗАЦИИ  
FROM DOCUMENTATION TO REVITALIZATION

Ведущие  
*Лейли Рахимовна Додыхудоева*  
*Марина Васильевна Куцаева*

Chairpersons  
*Leili R. Dodykhudoeva*  
*Marina V. Kutsaeva*

|   |                                                                                                                                                                                                                                                                                                                                                                                                                                                                                                                                                                                 |                                                                                                                                                                                                                                                                                                                                                                                                                                                                                                           |
|---|---------------------------------------------------------------------------------------------------------------------------------------------------------------------------------------------------------------------------------------------------------------------------------------------------------------------------------------------------------------------------------------------------------------------------------------------------------------------------------------------------------------------------------------------------------------------------------|-----------------------------------------------------------------------------------------------------------------------------------------------------------------------------------------------------------------------------------------------------------------------------------------------------------------------------------------------------------------------------------------------------------------------------------------------------------------------------------------------------------|
| 1 | <i>Тьерд де Грааф (Европейский центр «Mercator» по исследованию многоязычия и преподавания) Использование исторических материалов для сохранения исчезающих языков</i>                                                                                                                                                                                                                                                                                                                                                                                                          | <i>Tjeerd de Graaf (Mercator European Research Centre on Multilingualism and Language Learning, Fryske Akademy)</i><br>The use of historical material for the safeguarding of endangered languages                                                                                                                                                                                                                                                                                                        |
| 2 | <i>Ольга Анатольевна Казакевич (Институт языкознания РАН) Селькупские архивы XX-XXI вв. и их возможная роль в поддержке и ревитализации языка</i>                                                                                                                                                                                                                                                                                                                                                                                                                               | <i>Olga A. Kazakevich (Institute of Linguistics RAS)</i><br>Selkup archives of the 20th-21st centuries and their possible role in supporting and revitalizing the language                                                                                                                                                                                                                                                                                                                                |
| 3 | <i>Владимир Борисович Иванов (Институт стран Азии и Африки Московского государственного института имени М.В. Ломоносова), Таййар Йазданпанах Ламуки (независимый исследователь, языковой активист), Саййед Хоссейн Мусавиан (Министерство образования Ирана), Моханна Сейедагаи Резаи (Мазандеранский университет, Бабольсар), Мехди Мехрара (независимый исследователь, языковой активист)</i><br>Документирование истории и культуры Прикаспийского региона (Гилян, Мазендаран, Горган) как вклад в сохранение и передачу каспийских языков (гилаки, мазандарани, шахмирзади) | <i>Vladimir B. Ivanov (Institute of Asian and African Studies of Lomonosov Moscow State University), Tayyar Yazdanpanah Lamouki (independent researcher), Seyed Hossein Mosavian (Ministry of Foreign Affairs), Mohanna Seyedaghaie Rezaie (Mazandaran University, Babolsar), Mehdi Mehrara (independent researcher)</i><br>Documentation the history and culture of the Caspian region as a contribution to the preservation and transmission of the Caspian languages (Gilaki, Mazandaran, Shahmirzadi) |
| 4 | <i>Лейли Рахимовна Додыхудоева (Институт языкознания РАН), Курбониддин Аламшоев (Институт гуманитарных наук имени академика Б. Искандарова Национальной академии наук</i>                                                                                                                                                                                                                                                                                                                                                                                                       | <i>Leyli R. Dodykhudoeva (Institute of Linguistics RAS), Qurboniddin Alamshoev (Institute of Humanities of the National Academy of Sciences of Tajikistan), Shahbaz Miralibekov</i>                                                                                                                                                                                                                                                                                                                       |

- |                                                                                                                                                                                                                                                                                                                                                                                                                                                         |                                                                                                                                                                                                                                                                                                                                                                                                                                                                                              |
|---------------------------------------------------------------------------------------------------------------------------------------------------------------------------------------------------------------------------------------------------------------------------------------------------------------------------------------------------------------------------------------------------------------------------------------------------------|----------------------------------------------------------------------------------------------------------------------------------------------------------------------------------------------------------------------------------------------------------------------------------------------------------------------------------------------------------------------------------------------------------------------------------------------------------------------------------------------|
| <p>Таджикистана), <i>Шахбоз Миралибеков</i> (Культурно-просветительская организация, ООО «НУР, языковой активист») <i>Фонды этнолингвистических материалов и рукописные собрания как ключевой компонент ревитализации памирских языков и культуры</i></p>                                                                                                                                                                                               | <p>(Cultural and educational organization NUR) <i>Ethnolinguistic archives and manuscript collections as a key component of the revitalization of Pamir languages and culture</i></p>                                                                                                                                                                                                                                                                                                        |
| <p>5 <i>Зоя Александровна Битарти (Юго-Осетинский НИИ имени З.Н. Ванеева), Гульнара Ролландовна Козаева (Юго-Осетинский НИИ имени З.Н. Ванеева)</i> Мероприятия по ревитализации осетинского языка и углублению его знания в Республике Южная Осетия (на основе культурно-образовательных материалов)</p>                                                                                                                                               | <p><i>Zoya A. Bitarti (South Ossetian Research Institute), Gulnara R. Kozaeva (South Ossetian Research Institute)</i> Measures to stimulate and deepen knowledge of the Ossetian language in the Republic of South Ossetia: Cultural and educational teaching materials in urban and rural conditions</p>                                                                                                                                                                                    |
| <p>6 <i>Елена Константиновна Молчанова (Институт языкознания РАН)</i> Языковое разнообразие в ареале иранской провинции Хормозган</p>                                                                                                                                                                                                                                                                                                                   | <p><i>Elena K. Molchanova (Institute of Linguistics RAS)</i> Linguistic diversity in the Iranian Hormozgan province area</p>                                                                                                                                                                                                                                                                                                                                                                 |
| <p>7 <i>Никхах Мехди (Ассоциация культурного наследия Ирана), Сеййед Хоссейн Мусавиан (Министерство образования Ирана)</i> Музыкальные традиции Мазандерана как вклад в возрождение каспийских языков</p>                                                                                                                                                                                                                                               | <p><i>Mehdi Nikkhah (Institute of Cultural Heritage of Iran), Seyed Hossein Mosavian (Ministry of Foreign Affairs)</i> Musical Traditions of Mazandaran as a Contribution to the Revival of Caspian Languages</p>                                                                                                                                                                                                                                                                            |
| <p>8 <i>С.Каверин (Институт языкознания РАН, Ереван), Абдул Насир Мансур (Общественная организация “Anjumane tahafeze katevari”, языковой активист), Зубаир Торвали (Общественная организация “Idara Baraye Taleem wa Taraqi”, редактор журнала «We Mountains»)</i> Продвижение миноритарных языков региона Гиндукуш-Гималаи посредством антропологических и культурных ресурсов и образования на родном языке: по материалам языков кати и торвали</p> | <p><i>Svyatoslav Kaverin (Russian-Armenian University), Abdul Nasir Mansur (Anjumane tahafeze katevari), Zubair Torwali (Idara Baraye Taleem wa Taraqi, an organization promoting the rights of marginalized language communities of northern Pakistan, editor of the magazine «We Mountains»)</i> Promotion of minority languages of the Hindukush-Himalaya region through the anthropological and cultural resources and mother-tongue primary education: The case of Kati and Torwali</p> |

## HISTORICAL DATA ON THE LANGUAGES OF EURASIA AND THE WORK OF THE MERCATOR CENTRE OF THE FRYSKE AKADEMY

*Tjeerd de Graaf (Mercator European Research Centre on Multilingualism  
and Language Learning)*

tdegraaf@fryske-akademy.nl

In this conference contribution, I discuss several projects for the study of endangered languages and cultures in Europe and Asia, which have been undertaken by research groups in the Netherlands, Russia, and Japan. We shall relate the study of historical data of indigenous languages to the position of these languages in the present urbanising world. The Witsen Project aims to investigate the minority peoples of Eurasia, their history, cultures and languages. It is inspired by the book *Noord en Oost Tartarije (NOT)*, the magnum opus of Nicolaas Witsen. This wealthy Dutch merchant and mayor of Amsterdam collected data on the physical features of this vast continent, its flora and fauna and, in particular, on the inhabitants and their languages. In 2010, a Russian translation of the book was published. The language material consists of lists of vocabulary items, short texts, writing systems and other data. In 2015, the book and the Russian translation were also published online. In 2018, as a follow-up, a team of scholars in the Netherlands prepared a separate volume devoted to the study of all language samples in Witsen's *NOT*, entitled *The Fascination with Inner-Eurasian Languages in the 17th Century*. The volume contains articles on the following languages: Georgian, Kabard-Cherkes, Ossete, Crimean-Tatar, Kalmyk, Mordva, Mari, Komi-Zyryan, Mansi, Khanty, Nenets, Enets, Nganasan, Mongol, Dagur, Yakut, Evenki, Even, Manchu, Yukaghir, Korean, Chinese, Tangut, Persian and Uygur. Scholars who are familiar with the various languages have written a number of these contributions. The material in the book can be compared with the present-day situation of these languages and the results can be used for language maintenance and revitalisation.

The Digital Pallas is an annotated digital edition of an eighteenth-century Russian dictionary with more than 60.000 language data. This eighteenth-century Russian Comparative dictionary of all languages and dialects was compiled by the Prussian scholar Peter Simon Pallas. It contains language data of hundreds of different languages, some of which are now extinct, others are endangered. Scholars outside of Russia are unfamiliar with the dictionary, because it is written in Russian and Cyrillic. But even within Russia it is largely unknown, since most of the thousand copies of the second edition were immediately stored at the Imperial Cabinet. This ignorance is regrettable, since the dictionary contains a wealth of language data. To remedy this, a team of researchers in the Netherlands has since 2020 devoted themselves to digitize and annotate the second edition of the Pallas dictionary. From this database we learn that the dictionary contains 61.960 words for 296 concepts in 328 different languages. For some languages the data in the dictionary are the oldest or one of the oldest known sources. The annotated database is put on a public website, where the Pallas data can be used by experts in other disciplines such as comparative linguistics and lexicostatistic research.

The Mercator European Research Centre on Multilingualism and Language Learning ([www.mercator-research.eu](http://www.mercator-research.eu)) of the Fryske Akademy addresses the growing interest in multilingualism and the increasing need of language communities to exchange experiences and to cooperate in a European context. It gathers and mobilises expertise in the field of language learning in schools, at home and through cultural participation. The language diversity in Europe needs to be protected and promoted at all levels. The Mercator Research Centre tries to meet this need by participating in and developing a multitude of activities ranging from carrying out research projects and making inventories of existing research. It provides data and internet sites on (often endangered) regional and minority languages and provides publications, such as the series of Regional Dossiers

on Minority Language Education. In recent years, the state of languages in the Russian Federation has also been studied and dossiers such as on Nenets, Khanty and Mansi on the Yamal peninsula and on Udmurt have been published, both in Russian and in English.

### References

- Stream Fries Film & Audio Archief | Listen to the Yiddish Voices from Siberia and Saint-Petersburg; Yiddish and other languages in the former USSR on SoundCloud Stream Fries Film & Audio Archief | The language and culture of the Mennonites in Siberia and Canada on SoundCloud
- de Graaf T. Das Phonogrammarchiv am Institut für Russische Literatur (Pushkinski Dom) der Russischen Akademie der Wissenschaften in St.Petersburg. In E. Kasten (Ed.), *Schamanen Sibiriens, Magier-Mittler-Heiler*. Stuttgart: Reimer Linden Museum, 2009.
- de Graaf T. Fond Kul'tury Narodov Sibiri i Ispol'zovanie Informatsionnykh Tekhnologii dlja Sokhraneniya i Prepodavaniya Jazykov Korennykh Malochislennykh Narodov = The Foundation for Siberian Cultures and the Use of Information Technology for the Safeguarding and Teaching of Aboriginal Languages. In *Istorija i Kul'tura Korennykh Narodov Dal'nego Vostoka = History and Culture of the Aboriginal Peoples in the Russian Far East*, 2013, pp. 65-70.
- de Graaf T. Description of the Border Areas of Russia and Japan and their Inhabitants in Witsen's North and East Tartary. In *Festschrift to honour Prof. Alfred F. Majewicz on his 65th birthday*. 2013.
- de Graaf T. Nekotorye rossijsko-gollandskie projekty po izucheniyu yazykov i kul'tur [Some Russian-Dutch joint projects for the study of languages and cultures]. In *Rossiya-Niderlandy: Dialog kul'tur v evropejskom prostranstve [Russia-The Netherlands: A dialogue of cultures in Europe]*. Saint Petersburg: Evropejskij Dom, 2014, pp. 528-528.
- de Graaf T. The Use of Sound Archives for the Investigation, Teaching and Safeguarding of Endangered Languages in Russia. In M. Kominko (Ed.), *From Dust to Digital; Ten Years of the Endangered Archives Programme*. London: Open Book Publishers, 2015, pp. 617-635.
- de Graaf T. Vanishing voices from Russia & Eastern Europe. 2016. Digital/Visual Product. URL: <http://sounds.bl.uk/World-and-traditional-music/Vanishing-voices-from-the-Uralic-world>
- de Graaf T. 2018. Historical Data on the Languages in Witsens's Noord en Oost Tartarye and the Work of the Foundation for Siberian Cultures. *Continuity and Traditions in Preserving and Studying Documentary Academic Heritage: Conference Proceedings Saint-Petersburg 24-26 May 2015*. Saint-Petersburg, 2018, pp. 378-385 (Series AD Fontes).
- de Graaf T., Denisov V. The Use of Sound Archives for the Investigation, Teaching and Safeguarding of Some Endangered Uralic Languages. In T. de Graaf, E. Karsten (Eds.), *Sustaining Indigenous Knowledge. Learning Tools and Community Initiatives for Preserving Endangered Languages and Local Cultural Heritage*. (SEC Publications). Foundation for Siberian Cultures, 2012, pp. 35-48.
- de Graaf T., Kasten, E. (Eds.) *Sustaining Indigenous Knowledge: Learning Tools and Community Initiatives for Preserving Endangered Languages and Local Cultural Heritage*. (SEC Publications). Verlag der Kulturstiftung Sibirien, 2013.
- de Graaf T., Shiraishi H. Documentation and Revitalization of Two Endangered Languages in Eastern Asia: Nivkh and Ainu. In T. de Graaf, E. Kasten (Eds.), *Sustaining Indigenous Knowledge: Learning Tools and Community Initiatives for Preserving Endangered Languages and Local Cultural Heritage*. (SEC Publications). Verlag Kulturstiftung Sibirien, 2013, pp. 49-64.

## ROUND TABLES

- de Graaf T., Jongbloed-Faber, L., van der Meer, C. The use of new technologies in the preservation of an endangered language: The case of Frisian. The case of Frisian. In M. C. Jones (Ed.), *Endangered Languages and New Technologies*. Cambridge: Cambridge University Press, 2015, pp. 141-150.
- de Graaf T., Bergmann M., Naarden B. Yakut word lists and texts. The fascination with Inner Eurasian languages in the 17th century: The Amsterdam mayor Nicolaas Witsen and his collection of 'Tartarian' glossaries and scripts. Naarden B., de Graaf T., van der Sijs N. (eds.). Amsterdam: Pegasus Elliot Mackenzie Publishers Ltd, 2018, pp. 375-384.



## СЕЛЬКУПСКИЕ АРХИВЫ XX – XXI ВВ. И ИХ ВОЗМОЖНАЯ РОЛЬ В ПОДДЕРЖКЕ И РЕВИТАЛИЗАЦИИ ЯЗЫКА

*О.А. Казакевич (Институт языкознания РАН)*  
kazakevich.olga@gmail.com

Предварительные замечания. По новой номенклатуре, разработанной в Институте языкознания РАН в последние годы, селькупский язык стал рассматриваться как два отдельных, хотя и близкородственных языка – северноселькупский и южноселькупский. В названии доклада сохраняется общее название языка, поскольку на момент сбора материалов, представленных в архивах, все диалекты селькупского языка рассматривались как локальные варианты единого языка.

В докладе предполагается:

- 1) рассказать о селькупских архивах XX - XXI вв., прежде всего текстовых, обращая внимание на форму представления текстов (графическая запись, наличие перевода, языки перевода, аудиозапись, видеозапись) и степень обработки первичного материала (наличие морфологической разметки, наличие электронного корпуса текстов);
- 2) рассмотреть степень открытости /доступности архивов и возможные формы работы с ними;
- 3) проанализировать частоту обращения к архивам и цели обращений;
- 4) рассмотреть потенциал архивных материалов как средства поддержки и ревитализации языков.

Поскольку в настоящее время на территории традиционного использования северных селькупских диалектов и селькупских диалектов Томской области (центральных и южных) языковая ситуация существенно различна, различаются также цели использования архивов языковых данных в отношении ревитализационной деятельности. Если на севере большинство селькупских говоров нуждаются в поддержке (там еще остается порядка 500 человек, в той или иной степени владеющих своими говорами, из которых примерно половина хорошо владеющих), то в Томской области речь может идти исключительно о ревитализации (осталась единственная носительница, хорошо владеющая своим родным нарымским диалектом при полном отсутствии хорошо владеющих другими диалектами и небольшом количестве ограниченно владеющих, среди которых большинство – это новые говорящие, в той или иной степени выучившие язык уже во взрослом возрасте).

На севере текстовые архивы первой половины XX в. – это то, что можно было бы назвать классическим северноселькупским. Большинство текстов этого периода – образцы фольклора. Их можно использовать при подготовке учебных материалов всех уровней. В основном это нарративы, диалогические вставки не слишком часты, зато метафоричны, и их использование явно обогатит имеющиеся учебные материалы и снизит в них степень интерференции русского языка. При подготовке новых учебных материалов для каждого говора важно пользоваться «классическими текстами», записанными именно в этом говоре. Тексты этого периода представлены в архивах только графически, но можно попытаться озвучить их с помощью современных носителей соответствующих говоров. Более поздние текстовые северноселькупские архивы параллельно графическому представлению имеют аудио- и видеоформат записи, что дает возможность готовить учебные аудиоаматериалы непосредственно из архивных текстов.

Как уже отмечалось, в Томской области речь может идти только о ревитализации селькупских диалектов (говоров). В первой половине XX в. Здесь, как и на севере, велась в основном графическая запись текстов; аудиозапись в Томской области (как и на севере)



## ROUND TABLES

ограничивалась песенными материалами (Кай Доннер 1912-1913). К сожалению, озвучить тексты этого периода здесь уже некому, так что образцы звука придется искать в архивных текстах уже второй половины XX в. В ведущейся сегодня языковыми активистами работе по ревитализации диалектов Томской области в фокусе два диалекта – среднеобский и нарымский.

## ДОКУМЕНТИРОВАНИЕ ИСТОРИИ И КУЛЬТУРЫ ПРИКАСПИЙСКОГО РЕГИОНА КАК ВКЛАД В СОХРАНЕНИЕ И ПЕРЕДАЧУ ПРИКАСПИЙСКИХ ЯЗЫКОВ (ГИЛАКИ, МАЗАНДАРНИ, ШАХМИРЗАДИ)

*В.Б.Иванов (Институт стран Азии и Африки МГУ имени М.В. Ломоносова),  
Таййар Йазданпанах Ламуки (независимый исследователь, языковой активист),  
Саййед Хоссейн Мусавиан (Министерство образования Ирана),  
Моханна Сейедагаи Резаи (Мазандеранский университет, Бабольсар),  
Мехди Мехрара (независимый исследователь, языковой активист)  
iranorus@mail.ru, tayyar.lamoki@yahoo.com*

Сбор материалов по иранским языкам, в частности прикаспийским, и культуре Персии (Ирана), были начаты российскими учёными ещё в XIX в. Были проведены экспедиции к южному побережью Каспийского моря, изучены Гилян, Мазандеран и Горган. Эту работу вели Б.А. Дорн, И.Н. Березин, А.Б. Ходзько, В.А. Жуковский, позднее В.С. Расторгуева, А.А. Керимова, А.К. Мамедзаде, Л.А. Пирейко, Д.И. Эдельман (1971, там же литература). Из этого списка имен следует, что работа по созданию документированного фонда материалов по языкам и культуре Прикаспийской зоны ведется российскими исследователями несколько веков (Соколова, Пахалина 1957; Пирейко, Эдельман 1978; Расторгуева, Эдельман 1982; Расторгуева 1999а; 1999б).

В XXI в. группа сотрудников Института языкознания РАН под руководством В.Б. Иванова вела работу по гранту РГНФ №13-04-12016 “Иранские языки (северо-западная группа: гилаки, мазандерани, велатру, шамерзади)”, 2013–2015). Были собраны социо- и этнолингвистические материалы и нарративные тексты, созданы электронные гилаки- и мазандерани-русские словари-гlossарии (Додыхудоева, Иванов, Виноградова, Резаи 2013; Иванов, Додыхудоева 2020), начато описание фонетики и грамматики этих языков (Иванов 2018; 2022; Иванов, Додыхудоева 2017; 2023).

Тогда же иранисты и языковые активисты Ирана начали под руководством Тайяра Йазданпанаха Ламуки работу по подготовке на персидском языке периодического издания, посвящённого языкам и культуре Прикаспийского региона (Раџуһеһшā 2018–). В работе принимают участие ведущие иранисты Ирана и России, а также специалисты по данным языкам всего мира. Наряду с этим в Иране ведется сбор сказочного и песенного фольклора и паремиологического материала на прикаспийских языках, их перевод на персидский язык, анализ и публикация (Йазданпанах Ламуки 1997; 2011; 2017; 2020). Ведется сбор данных об особенностях местной культуры и хозяйственной деятельности, кулинарии, костюма, типов жилища и святых мест (Додыхудоева 2015; 2022; Додыхудоева, Виноградова 2019).

Весь этот материал применяется для сохранения традиционной культуры и знаний населения Прикаспия. В русле данной работы ведется документирование языков в письменном виде, перевод текстов на персидский язык, что расширяет читательскую аудиторию и дает широкому кругу исследователей доступ к данным гилакского и мазандеранского языков и возможность их изучения с опорой на персидский язык.

В докладе демонстрируется, как собранные данные применяются для сохранения и сохранения прикаспийских языков и привлечения внимания молодого поколения к проблеме исчезновения родного языка, его уходу из жизни их самих и их детей. Энтузиасты стремятся обратить вспять процесс языкового сдвига, привлекая молодежь к освоению родного языка, расширяя знания традиционной культуры и владение ее ценностями, а также осуществляя на практике возрождение этих языков.

Языковые активисты, вошедшие в состав коллектива, работают с разными текстами и языками, выявляют новые или малоизвестные лингвистические, исторические и этнографические данные этих уникальных ираноязычных культур и доводят их до сведения широкой ираноязычной общественности.

### Литература

- Додыхудоева Л.Р. Производство молочных продуктов у галешей северного Ирана (на материале прикаспийских иранских языков). Вопросы филологии. VIII Международная научная конференция «Язык, культура, общество». Пленарные и секционные доклады. Спец. выпуск. 2015. С. 81–86.
- Додыхудоева Л.Р., Иванов В.Б., Виноградова С.П., Резаи М. К изучению прикаспийских языков: по материалам полевых сборов. Два выдающихся востоковеда. К 90-летию со дня рождения И.Ф. Вардуля и Ю.А. Рубинчика. Тезисы конф. ИВ РАН. М., 2013. С. 38–39.
- Додыхудоева Л.Р., Виноградова С.П. К вопросу о связях Прикаспийского региона Ирана с Россией: лексические параллели (русская лексика в прикаспийских языках и персидском). XIII Конгресс антропологов и этнологов России. Сборник материалов. 2-6 июля, Казань, 2019. М.-Казань, 2019. 67. С. 13.
- Иванов В.Б. Мазандеранская просодия. Ломоносовские чтения. Востоковедение: тезисы докладов научной конференции (Москва, 14 апреля 2014), ред. И.И. Абылгазиев, М.С. Мейер. М.: Ключ-С, 2014; Ivanov V. Navā-ye goftār dar zabān-e māzandarāni. Paṛuḥešhā-yi dar bare-ye keḡāne hā-ye janubi-ye daryā-ye Kaspiyen. Tehrān, 2018.
- Иванов, В.Б. Безглагольные предложения в мазандеранских паремиях. Армянский гуманитарный вестник. 8 (2022). С. 100–112.
- Иванов В.Б., Додыхудоева Л.Р. Синтаксические отношения имён в северо-западных иранских языках (на мазандеранском и гилякском материале). Вопросы языкознания. 2017, 2. С. 77–95.
- Иванов В.Б., Додыхудоева Л.Р. Социо- и этнолингвистические особенности гилякского и мазандеранского языков. Труды Института востоковедения РАН, 27. Проблемы общей и востоковедной лингвистики. Языки Азии и Африки / Отв. ред. вып. А.И. Коган; ред.-сост. А.С. Панина. М.: ИВ РАН, 2020. С. 42–55.
- Иванов В.Б., Додыхудоева Л.Р. К вопросу о падеже в северо-западных иранских языках (тальшском, гилякском, мазандеранском). Академическая публицистика. 2023, 8. С. 108–150.
- Пирейко Л.А., Эдельман Д.И. Новоиранские языки. Северо-западная группа. ЯАА 2, 1978, 110–156.
- Расторгуева В.С., Керимова А.А., Мамед-заде А.К., Пирейко Л.А., Эдельман Д.И. Гилянский язык. Наука ГРВЛ Москва, 1971; англ пер. 2012.
- Расторгуева В.С., Эдельман Д.И. Гилянский, мазандеранский (с диалектами Шамерзади и Велатру). Основы иранского языкознания. Новоиранские языки: Западная группа, прикаспийские языки. М.: Наука, 1982.
- Расторгуева В.С. Гилянский язык. Языки мира. Иранские языки. 2. Северо-западная группа. М.: Индрик, 1999а.
- Расторгуева В.С. Мазандеранский язык. Языки мира. Иранские языки. 2. Северо-западная группа. М.: Индрик, 1999б.
- Сейед Агаи Резаи М. Эволюция русских заимствований в мазандеранском языке. Фундаментальные исследования. Октябрь 2013. М., 2014. С. 3011–3015.
- Соколова В.С., Пахалина Т.Н. Гилянский язык. Современный Иран. Справочник. М., 1957.
- Йазданпанах Ламуки Т. Фарханге масалхāйе māzandarāni. Тегеран: Фарзин, 1997.

- Йазданпанах Ламуки Т. Афсанехайе Мазандарани (Сказки Мазандерана). 1 – Тегеран: Чашме, 2011; 2 – Сари: Джахад данешгахи Мазандаран, 2017.
- Йазданпанах Ламуки Т. Шахзаде пари (на мазанд. и перс. языках с комментариями). Иранское языкознание 2020. Труды международной научной конференции «Чтения памяти Б.Б. Лашкарбекова к 70-летию со дня рождения». Институт языкознания РАН 18-20 окт. 2018. М.: Языки Народов Мира; НВИ, 2020. С. 484–487.
- Pažuhešhā-yi dar bare-ye kerānehā-ye (janubi-ye) daryā-ye Kaspiyen (Research of the coastal area of the Caspian Sea / Исследования прибрежного ареала Каспийского моря). Отв. ред. Т. Йазданпанах Ламуки. 1–9. Тегеран, 2018–.

## ФОНДЫ ЭТНОЛИНГВИСТИЧЕСКИХ МАТЕРИАЛОВ И РУКОПИСНЫЕ СОБРАНИЯ КАК КЛЮЧЕВОЙ КОМПОНЕНТ РЕВИТАЛИЗАЦИИ ПАМИРСКИХ ЯЗЫКОВ И КУЛЬТУРЫ

*Л.Р.Додыхудоева (Институт языкознания РАН),*

*Курбониддин Аламшоев (Институт гуманитарных наук имени академика*

*Б. Искандарова Национальной академии наук Таджикистана),*

*Шахбоз Миралибеков (Культурно-просветительская организация НУР, языковой активист)*

*l.r.dodykhudoeva@iling-ran.ru, akurbon@gmail.com*

Сбор материалов по памирским языкам был начат в XIX в., тогда были записаны тексты и словари, сделаны грамматические описания (Shaw 1876; Залеман 1895). В XX–XXI вв. в эта работа была продолжена (Зарубин 1930; 1937; 1960; Пахалина 1959; 1975; Соколова 1959; 1960; Эдельман 1966; 1971; Грюнберг, Стеблин-Каменский 1976, подробнее см.: Додыхудоева 2020). Активную роль в изучении памирских языков играл И.И. Зарубин. Его деятельность охватывала описание языков и языковую политику, сбор устного народного творчества, предметов материальной и духовной культуры. Эти материалы давали этнолингвистические сведения о малоизученных ираноязычных группах Памиро-Гиндукуша, имеющих уникальную культуру.

В начале 1960-х с приходом в науку специалистов, для которых памирские языки были родными, для памироведения открылись новые возможности. Они стали стимулом к созданию коллективов ученых, работающих над этими проблемами, полноценному документированию памирских языков, комплектованию основательных фондов. Были подготовлены словари отдельных языков шугнано-рушанской группы (Карамшоев 1988–1999; Курбанов 2024; Додыхудоева 2005; 2014; Аламшоев 2002; Аламшоев 2015), велась работа по составлению «Сводного словаря памирских языков» (1976–1991), создан фонд памирских языков. Наряду с этим проводился сплошной сбор фольклора (народных преданий, сказок, лирики) (ФП 1992–2015), было начато издание сборников «Вопросы памироведения» и «Памирские языки и фольклор». В 1980–1990 гг. издательство «Памир» (издатель К. Аламшоев) стало публиковать поэтические сборники на памирских языках, книги о Памире, периодику. Позднее появились издания отдельных народных сказок (Эдельман, Додыхудоева 2022; Додыхудоева 2023; Волшебные сказки Бадахшана 2023).

В начале XX в. российские ученые А.А. Семенов, И.И. Зарубин, В.А. Иванов начали в Бадахшане и прилегающих территориях сбор рукописей на персидском языке. В 1959–1963 гг. Академии наук СССР и Таджикской ССР организовали экспедицию в Горно-Бадахшанскую автономную область Таджикистана, участникам которой удалось обнаружить и скопировать более 200 персоязычных рукописей исторического и литературного характера (Бертельс, Бакоев 1967; Навбахорова 2024). Их работу продолжили К. Эльчибеков, Х. Абибов, Б. Навбахорова и др.

С 1980 по 2013 гг. в академических институтах Москвы и Санкт-Петербурга в России, Хорога и Душанбе в Таджикистане проводились семинары с участием общественности для обсуждения проектов алфавитов для памирских языков. В результате на основе практических алфавитов стали издаваться книги для детской и взрослой аудитории на всех языках Памира, а для центров развития и раннего обучения детей с параллельным текстом на таджикском, русском и английском языках (Додыхудоева, Миралибеков 2021).

В докладе показано, как работа по ревитализации памирских языков строится с опорой на языковые, фольклорные и рукописные фонды, как это способствует становлению словесной

традиции на этих языках, не имеющих официально утвержденной письменности, и созданию учебно-методической литературы по их обучению, помогая расширению функций памирских языков и повышению их статуса.

### Литература

- Аламшоев М.М. Отраслевой словарь шугнанского языка (животноводство). СПб., 2002.
- Бертельс А.А., Бакоев М. Алфавитный каталог рукописей, обнаруженных в Горно-Бадахшанской автономной области экспедицией 1959–1963 гг. М.: Наука ГРВЛ, 1967.
- Волшебные сказки Бадахшана. Бишкек, 2023.
- Грюнберг А.Л., Стеблин-Каменский И.М. Языки Восточного Гиндукуша. Ваханский язык (тексты, словарь, грамматический очерк). М.: ГРВЛ, 1976.
- Додыхудоева Л.Р. Этнолингвистический словарь: «дом», «жилье»; «хозяйство». Малые языки и традиции: существование на грани. 1. Проблемы сохранения и документирования малых языков. МГУ. Институт мировой культуры. М.: Новое издание, 2005. С. 211–249.
- Додыхудоева Л.Р. Словарь ключевой этнокультурной лексики (материальной и духовной) таджикского языка (таджикские диалекты Бадахшана). 2000–2005. (база данных)
- Додыхудоева Л.Р. Словарь материальной и духовной лексики памирских языков. Научные экспедиции РГНФ. Науч. ред. Р. Казакова. М.: РГНФ, 2014. С. 418–420.
- Додыхудоева Л.Р. История формирования письменности на памирских языках: разработка алфавитов. Иранское языкознание 2020. Труды международной научной конференции «Чтения памяти Б.Б. Лашкарбекова к 70-летию со дня рождения». М.: ЯНМ; НВИ, 2020. С. 252–277.
- Додыхудоева Л.Р. Сказка «О козе и козлятах» на рушанском и хуфском языках. Родной язык. Лингвистический журнал. 2023, 2. С. 133–155.
- Додыхудоева Л.Р., Миралибеков Ш. Меры по сохранению родных языков и поддержанию грамотности в Горно-Бадахшанской автономной области. Актуальные проблемы таджикского языкознания. Сборник статей Международной научно-практической конференции к 90-летию Д.И. Эдельман (7 июля 2021, Хорог). Хорог: «Нур», 2021. С. 62–72.
- Залеман К.Г. Шугнанский словарь Д.Л. Иванова. Восточные заметки. Сборник факультета восточных языков. СПб., 1895.
- Зарубин И.И. Орошорские тексты и словарь. Памирская экспедиция 1928, 6. Л., 1930.
- Зарубин И.И. Бартангские и рушанские тексты и словарь. Л., 1937.
- Зарубин И.И. Шугнанские тексты и словарь. М.–Л., 1960.
- Карамшоев Додхудо. Шугнанско-русский словарь. 1–3. М., 1988–1999.
- Курбанов Хушкадам. Словарь шугнано-рушанской группы языков с этимологическим комментарием. М: ЯНМ, 2024 (в печати).
- Пахалина Т.Н. Ишкашимский язык. Очерк фонетики и грамматики, тексты и словарь. М.–Л., 1959.
- Пахалина Т.Н. Ваханский язык. М., 1975.
- Соколова В.С. Рушанские и хуфские тексты и словарь. М.–Л., 1959.
- Соколова В.С. Бартангские тексты и словарь. М.–Л., 1960.
- Эдельман Д.И. Язгулямский язык. М., 1966.
- Эдельман Д.И. Язгулямский словарь. М., 1971.
- Эдельман Д.И., Додыхудоева Л.Р. Сказка «О козе и козлятах» на язгулямском языке. Родной язык. Лингвистический журнал. 2022, № 1. С. 109–124.
- Shaw R.V. On the Ghalchah Languages (Wakhi and Sarikoli). The journal of the Asiatic Society of Bengal. 1876, 45, 139–278.
- Аламшоев Курбон. Фарҳанги шикор дар Помир. Душанбе: Ирфон, 2015.

## ROUND TABLES

Навбаҳорова Бибисултон. Саҳми Мамадвафо Бақоев дар ҷамъоварӣ ва таҳияи феҳристи дастнависҳои Бадахшон. Умре дар масири илм. Маҷмуаи мақолаҳо ба хотираи Мамадвафо Бақоев (1931–1972) бахшида мешавад (Жизнь, отданная науке. Сборник статей, посвященных памяти Мамадвафо Бақоева (1931–1972)). Душанбе: «Дониш», 2024. С. 27–35.

ФП – Фольклори (мардуми) Помир. 1–4. Душанбе-Хорог. 1992; 2005; 2012; 2015.



## О МЕРАХ ПО РЕВИТАЛИЗАЦИИ ОСЕТИНСКОГО ЯЗЫКА И УГЛУБЛЕНИЮ ЕГО ЗНАНИЯ В РЕСПУБЛИКЕ ЮЖНАЯ ОСЕТИЯ (НА ОСНОВЕ КУЛЬТУРНО-ОБРАЗОВАТЕЛЬНЫХ МАТЕРИАЛОВ)

*З.А. Битарти (Юго-Осетинский НИИ имени З.Н. Ванеева, Республика Южная Осетия),  
Г.Р. Козаева (Юго-Осетинский НИИ имени З.Н. Ванеева, Республика Южная Осетия)  
gkozaieva@bk.ru*

Как известно, вопросы сохранения и развития культурного и языкового наследия являются сферой ответственности гражданского общества. Научная и педагогическая общественность Республики Южная Осетия отмечает, что родной язык стремительно теряет позиции в сфере науки и образования, а также в административно-государственной деятельности (Битарти 2018: 442; 2010а; Козаева 2023:168). В силу этого основным направлением возрождения национального языка является расширение функций осетинского языка и введение его в систему национального образования с паритетным двуязычием в школе (Сенько, Лазарова 2018: 139; Битарти 2018).

В настоящее время меры по ревитализации осетинского языка не носят системного характера. Для решения этой проблемы необходимо разработать последовательную концепцию сохранения и развития родного языка, создать терминологическую комиссию, в сферу деятельности которой будет входить выработка научной терминологии осетинского языка и ее применение в деятельности государственных и научных организаций, упорядочение терминологии (Битарти 2010а; 2010б; 2010в; 2010г; 2013; 2017).

Из реализованных на сегодняшний день мер по поддержке и сохранению национального языка можно отметить:

Проект по изучению мотивации обучающихся и их родителей к овладению родным языком и обучению на нем, выявлению уровня знаний родного языка у детей и молодежи. Данные такого социолингвистического опроса позволяют сделать вывод, что около половины респондентов не считают нужным владение родным языком или предлагают ограничить применение родного языка бытовым общением (Битарти 2018; Козаева, Техова 2024: 440).

Проведение курсов повышения квалификации для работников дошкольных образовательных учреждений по программе «Современные подходы к преподаванию осетинского языка и осетинской литературы» на базе Юго-Осетинского научно-исследовательского института имени З.Н. Ванеева (2015, 2023 гг.). В рамках курсов разработана методика обучения родному языку в условиях билингвизма с использованием элементов иммерсионного и транслингвального обучения (Битарти 2010г).

Издание серии учебников, применяемых в дошкольном и младшем школьном образовании Республики Южная Осетия, направленных на развитие родного языка в условиях билингвизма:

В рамках Государственной программы по сохранению и развитию осетинского языка на 2012-2016 гг. по программе дошкольного обучения «Малусæг» издано 56 учебно-методических пособий по изучению осетинского языка (Битарти 1998; 2013; 2014; Джагаева 2017; Харебати 2010; 2012).

В рамках проекта по подготовке гуманитарных учебных пособий и методических разработок «Новое поколение» (Ног фæлтæр) издано 25 книг для учащихся средней школы (Битарти 2016; 2017; 2019а; 2019б; 2019в; Битарти, Техова 2014), еще 22 готовятся к изданию.

Все эти меры представляют собой основу для введения всеобщего обучения детей на родном языке в дошкольных учреждениях и в начальной школе. Авторами ведется работа в области поддержки и сохранения родного языка на всех последующих ступенях обучения.

### Литература

- Битарти З.А. Окружающий мир для 1–2 класса. Дзаеуджыхъау: Ирыстон, 1998. (на осет. яз.).
- Битарти З.А. Актуальные вопросы осетинской филологии. Цхинвал, 2010а.
- Битарти З.А. Программа дошкольного обучения «Малусаг». Цхинвал, 2010б.
- Битарти З.А. Энциклопедия для детей. 1. Цхинвал, 2010в. (на осет. яз.)
- Битарти З.А. Методические разработки по воспитанию личности для дошкольных образовательных организаций. Цхинвал, 2010г. (на осет. яз.)
- Битарти З.А. Энциклопедия для самых маленьких. 2. Цхинвал, 2013. (на осет. яз.)
- Битарти З.А. Таблица-азбука осетинского литературного языка для дошкольных образовательных учреждений. Цхинвал, 2016.
- Битарти З.А. Школьный краткий толково-этимологический словарь осетинского языка. Цхинвал, 2017.
- Битарти З.А. Развитие осетинского языка в условиях межкультурной коммуникации на примере Республики Южная Осетия. Материалы международной конференции «Языковое единство и языковое разнообразие в полиэтническом государстве». Москва, 2018. С. 442.
- Битарти З.А. «Азбука» для 1 класса осетинской школы. В 2-х ч. Цхинвал, 2019а.
- Битарти З.А. Поурочные разработки к азбуке. Цхинвал, 2019б.
- Битарти З.А. Прописи к азбуке. В 4-х ч. Цхинвал, 2019в.
- Битарти З.А., Техова А.Г. Активная лексика на осетинском и английском языках для дошкольных образовательных учреждений. Цхинвал, 2014.
- Везилов Т.Г., Козаева Г.Р. Обучение на родном языке как важный компонент качественного образования. Психолого-педагогические проблемы современного образования: пути и способы их решения: сборник материалов VI Международной научно-практической конференции. Дербент: АЛЕФ, 2023.
- Джагаева Т.Е. Формирование экономической культуры в начальных классах в условиях национального региона (на примере республики Южная Осетия). Экономические и гуманитарные исследования регионов. 2017. № 1.
- Козаева Г.Р. О проблеме изменения социолингвистического облика Осетии. Известия СОИГСИ. Школа молодых ученых. Владикавказ, 2023. 33. С. 168.
- Козаева Г.Р., Техова А.Г. Обзор цифровых образовательных платформ в обучении осетинскому языку. Сборник материалов III Международной научно-практической конференции «Цифровизация образования: проблемы и перспективы». Махачкала: АЛЕФ, 2024.
- Сенько Е.В., Лазарова И.А. К проблеме русско-осетинских языковых контактов. Известия СОИГСИ. 2018. №29 (68).
- Харевати Ф.Г. Инсценировки, забавы и песни для детей. Цхинвал, 2010.
- Харевати Ф.Г. Театральные инсценировки и пьесы для детей. Цхинвал, 2012.

## PROMOTION OF MINORITY LANGUAGES OF THE HINDUKUSH-HIMALAYA REGION THROUGH THE ANTHROPOLOGICAL AND CULTURAL RESOURCES AND MOTHER-TONGUE EDUCATION: THE CASE OF KATI AND TORWALI

*Svyatoslav Kaverin (Russian-Armenian University),  
Abdul Nasir Mansur (Anjumane tahafeze katevari),  
Zubair Torwali (Idara Baraye Taleem wa Taraqi)  
swat.slav@gmail.com, ztorwali@gmail.com*

This paper presents the results of documentation and revitalization work on some Nuristani and Dardic languages of the vast Hindu Kush-Himalaya region. This region is represented in a number of archives such as the Endangered Language Archive (ELAR, online), the George Morgenstierne Archive at the Norwegian National Library (Norway), the Alexander L. Grünberg Private Archive (Russia), the Georg Buddruss Private Archive (Germany), and Richard Strand's Nuristan website (USA).

We present our work and demonstrate how the compilation and development of anthropological, cultural and linguistic resources help to preserve and popularize languages, as well as promote primary education in them.

The paper presents the results of such projects as the collection of Kati aphorisms (Mansur 2024) and ongoing work on compiling an etymological dictionary of Nuristani languages (Halfmann 2024), as well as the promotion of Kati in primary school based on the mother-tongue teaching materials, which has been carried out by language activists for more than two decades.

Svyatoslav Kaverin who began work on digitizing the Alexander L. Grünberg archive of texts and photographs collected in the 20th century collaborated with native speakers in transcribing and translating texts in various languages, helping these materials reach an academic audience.

In 2023–2024, he conducted ethnolinguistic fieldwork in the Eastern Hindukush, following the route of the Soviet geologists of 1963, who were accompanied by Grünberg. During his visits to Nuristan and Kunar, where the indigenous population still retains original linguistic and cultural identity, Kaverin made audio recordings of vocabulary in 20 local vernaculars, copied several historical and geographical manuscripts in Persian, including lists of local toponyms and anthroponyms. He compiled glossaries of the regional languages focused on music, costume, cuisine and housing. His visual materials reflect local culture, details of daily life and economic practices. Through presentations and exhibitions, he promotes the understudied cultural heritage of these mountain societies, thereby raising the status of these languages globally and in the eyes of their speakers. In this paper are presented the results of his projects on Kati.

For over twenty years, Zubair Torwali, a language activist, linguist, and educator based in Swat, Pakistan, has been working to document the Dardic language Torwali, as well as to preserve and promote Dardic culture and languages (Torwali 2018; 2023). He has authored several books on the Torwali people and their culture. He also promotes primary education for children in their mother tongue (Torwali 2014; 2015; 2023).

By the efforts of organisations, like “Samar” in Afghanistan and “Forum of the Language Initiatives (FLI)” in Pakistan, affiliated with Summer Institute of Linguistics (SIL), was created a strong network of regional and local associations and councils that help in documentation, preservation and revitalization of the regional languages. In light of this initiative Torwali established local organization, Idara Baraye Taleem wa Taraqi (IBT) with the help of which he promotes his native language – Torwali (the number of speakers at approximately 110,000 to 140,000 (Lunsford et al., 2021)), an endangered language that lacks a rigorous writing tradition and is threatened by

Pashto. This local organization has undertaken the documentation of the Torwali language, has established schools for children on mother tongue and also started the revitalization efforts for the Torwali language (Torwali 2023).

The paper highlights efforts in the area of documentation and revitalisation, especially when it is done by combine efforts of scholars and language activists (Manan, Channa, Tul-Kubra, David 2021).

### References

- Grünberg A.L. *Yazyk kati*. Moscow: Nauka, 1980.
- Lunsford W.A., Sagar M.Z., Ahmad E., Haider A. The Guide” in Six Speech Communities of Northern Pakistan. In D. M. Eberhard, S.A. Smith (Eds.), *Planning Language Use Case Studies in Community-Based Language Development* (1st ed.). SIL International, 2021, 76-121.
- Manan S.A., Channa L.A., Tul-Kubra K., David M.K. Ecological planning towards language revitalization: The Torwali minority language in Pakistan. *International Journal of Applied Linguistics*, 2021, 31 (3), 438–457. doi:<https://doi.org/10.1111/ijal.12340>
- Mansur Abdul Nasir. *Kšulō vëri – Katë (Nūristānī) Zabān maĩ žarbulamšāl*. Islamabad: Forum for Language Initiatives, 2022 (2024).
- Torwali Zubair. Education policy and local languages. *The Express Tribune*. Karachi, 2014. (Retrieved August 9, 2024). URL: <https://tribune.com.pk/story/716264/education-policy-and-local-languages/>
- Torwali Zubair. *Torwali Alif, Bey, Tey [Torwali alphabets]*. Swat: Idara Baraye Taleem-o-Taraqi, 2015.
- Torwali Zubair. Reversing the language shift through an identity based education planning – the case of Torwali. URL: [https://www.academia.edu/79778236/Reversing\\_the\\_language\\_shift\\_through\\_an\\_identity\\_based\\_education\\_planning\\_the\\_case\\_of\\_Torwali](https://www.academia.edu/79778236/Reversing_the_language_shift_through_an_identity_based_education_planning_the_case_of_Torwali) (Retrieved August 9, 2024).
- Torwali Zubair. Reversing Language Loss through an Identity Based Educational Planning: The Case of Torwali language. *Eurasian Journal of Humanities*, 2017, 1 (2), 23–39.
- Torwali Zubair. Language Revitalization – A Case Study of Torwali. *Criterion Quarterly*, 2018 (2023), 12 (4). URL: <http://www.criterion-quarterly.com/language-revitalization-a-case-study-of-torwali/> (Retrieved August 9, 2024).
- Torwali Zubair. Early writing in Torwali in Pakistan. *Teaching Writing to Children in Indigenous Languages*, 2019, 44–69.
- Torwali Zubair. Using Children’s Native Language Repertoire to Develop Literacy Materials: Early Writing in Torwali. R.-L. Valijärvi, L. Kahn (eds.), *Teaching and Learning Resources for Endangered Languages*. Brill, 2023, 327–339.

## ЯЗЫКОВОЕ РАЗНООБРАЗИЕ В АРЕАЛЕ ИРАНСКОЙ ПРОВИНЦИИ ХОРМОЗГАН

Е.К. Молчанова (Институт языкознания РАН)

e\_molchanova@mail.ru

Отечественные этнографы отмечали, что Иран – самая сложная в этническом отношении страна Юго-Западной Азии (Брук 1981).

Хормозган – провинция в южном Иране вдоль побережья Персидского Залива. Язык бытового общения и язык местной поэзии здесь – ларский (иранский язык юго-западной группы) и его диалекты и говоры; официальный язык – персидский (также юго-западной группы). Двуязычие повсеместно. Очевидно влияние арабского языка. Классификация диалектов и говоров южного Ирана четко не установлена.

Предлагалось (Пелевин 1998) выделить самостоятельную подгруппу диалектов Хормозгана, включающую бандари, минаби и хормози. На диалекте бандари говорит коренное население города Бендер-Аббаса и его окрестностей. Диалект бандари используется его носителями главным образом в бытовом общении. Во всех иных сферах жизни преобладает персидский язык.

Центром провинции Хормозган является морской портовый город Бендер-Аббас. Он основан почти 400 лет тому назад, в 1621 г., на месте пришедшего в упадок порта Хормуз, который упоминался еще при Александре Македонском. Римляне называли его Ормуз. От него произошло название Ормузский пролив. Бендер-Аббас является крупнейшим портом и основным центром морской торговли Ирана (особенно с Индией), важным транзитным и экономическим пунктом. Известно, что в XVI в. португальцы установили свою власть в регионе. Они укрепили город и назвали его Гамру.

В 1615 г. город получил название в честь персидского шаха Аббаса I Сефевиды (1588-1629). После победы над португальцами в морском сражении возле Ормузского пролива, при поддержке британского флота, шах превратил город в крупный порт. Бендер-Аббас служит важным пунктом доставки для большей части импорта и имеет долгую историю торговли с Индией. Тысячи туристов посещают город и соседние острова Кешм и Хормоз каждый год. Население Бендер-Аббаса по данным Википедии за 2016 г. составляло 526 648 чел. Бендер-Аббас расположен в 1500 км к юго-востоку от Тегерана, на побережье Персидского залива. Этот огромный город вытянут на 20 км вдоль моря.

Сказанное выше о городе Бендер-Аббас объясняет пестроту состава его населения: здесь живут и иранцы, и афганцы, и пакистанцы, и арабы, и индусы, и белуджи, и представители тюркских племен и других этносов. Бендер-Аббас можно назвать плавильным котлом языков и культур. Здесь представлены разные конфессии.

Приведем в качестве образца хормозганскую лексему (из местной поэзии) *gāzi* «игра». Слово интересно с точки зрения фонетики: начальный *g-* отражает исторический общеиранский \**v-* (см. среднеперс. *vāzīg*, перс. *bāzi*). Этот фонетический рефлекс сходен с белуджским.

См. также бандари ОНВ *gin*, белудж. *gind-* «видеть».

Достопримечательностью Бендер-Аббаса является так называемый «храм индусов» (перс. *ma'bad-e hinduhā*). Его архитектура и купол индийские. Храм, основанный в конце XIX в., расположен в центре города. Раньше он использовался для религиозных обрядов индусов, живущих в Бендер-Аббасе. В названиях храма отразилось неразличение мусульманами чуждых конфессий: ларск. *bote gowrun*, что соответствует перс. *bote gabrhā* «кумир(ня) гебров», т.е. зороастрийцев.

К этому можно добавить местный микротопоним: недалеко от храма находится хуре gowr-suzun (хур «залив, лиман, рукав в дельте реки», gowr «зороастриец», suzun «сжигание») – высохшее русло реки, где сжигали букв. зороастрийцев (на самом деле, умерших индусов).

Хормозганская ареальная лексика включает: термины родства, названия животных, профессиональную лексику, в том числе заимствованную, связанную с традиционными занятиями – морским рыболовным и торговым промыслом, культивированием фиников.

Учитывая важное стратегическое значение, динамику развития этого региона и недостаточный уровень его изученности, его следует считать привлекательным и перспективным объектом исследования. Сказанное относится (не говоря о полевой лингвистике и описательном языкознании) и к таким областям знания как ареальная лингвистика, мультилингвизм, языковые контакты; этнолингвистика, лингвокультуроведение, а также языковая политика.

### **Литература**

Брук С.И. Население мира. Этно-демографический справочник. М., 1981. (Раздел «Иран».) С. 440-447.

Пелевин М.С. Диалект Бандари Южного Ирана // Страны и народы Востока, 1998, вып. XXX. С. 109-122



## MUSICAL TRADITIONS OF MAZANDARAN AS CONTRIBUTION TO THE REVIVAL OF CASPIAN LANGUAGES

Mehdi Nikkhah (Institute of Cultural Heritage of Iran),  
Seyed Hossein Mosavian (Ministry of Foreign Affairs)  
varna1142@yandex.ru

Mazandaran is a place of great natural beauty, including mountains and forests, a sea coast and plains, as evoked in the words of famous Mazandarani poet: ...the plain of Pāzəvār is pleasant, walking in Pāzəvār is pleasant in the spring (*Kanz al-asrār*, Dorn, 1866, I:130). This atmosphere has given rise to a range of folk poetry and melodic songs accompanied by resonant local instruments.

The largest collection of this poetry was published in the two-volume *Kanz al-asrār* by B.A. Dorn, with the assistance of a Persian diplomat Mirzā Šafi‘ Bārforuši. *Kanz al-asrār* includes Mazandarani poems attributed to Amir Pāzvāri, Dorn’s folk poetry collection during his trip to the Caspian provinces, the collections of V. Gussev, the Russian consul in Astarabad and of Moḥammad-Šādeq Bārforuši, as well as poems from the unpublished collections of Brugsh and Dittel in Saint Petersburg (Dorn, 1862; 1866, I: 130-164, II: iv). In short, *Kanz al-asrār* is a vast collection of oral folk poetry and some prose in various dialects of Mazandaran. A great deal of the work includes the current genre of *amiri* (Dorn, 1866; Borjian, Borjian, 2012).

The rich poetic and musical culture of Mazandaran is still preserved in the region, where activists are making recordings in local tea-houses, cultural clubs, educational and cultural centres and study groups, on the basis of which they are compiling a database. There one can find people who know and perform unique traditional melodies using ancient instruments.

One of the locally specific musical instruments is the reed flute (*lalevā*), unique to Mazandaran Province. The *lalevā* is a woodwind instrument without a mouth-piece, and has a clear sound quality which cannot be heard from any other instrument. Because of its unique sound pitch, listening to the *lalevā* always evokes the musical culture of Mazandaran. The name of this instrument is composed of *lale(h)* ‘reed’ and *vā*, the act of blowing in the reed, also analogous to ‘wind; to blow’ in the Mazandarani language; this is how this woodwind instrument got its original name. Its features, and the melodies that can be played on it, are demonstrated by the most well-known player of the *lalevā* today – Hussein Tayyebi.

When Galesh shepherds go on a journey, in the mountains or in the woods, they play this instrument. Songs accompanied by *lalevā* include the texts of famous poems in the genre of *amiri* or *katuli*, as well as elegies and tragic songs such as the story of the lovers "Taleb o Zahreh". Cf. the music sample “Amiri-e kutāh o boland o Ṭālebā”.

For centuries, these songs have been rooted in the culture and local customs of Mazandaran, accompanied by the *lalevā*. The songs performed in different parts of Mazandaran have their own local features, but they are all united by common themes and melodies. *Amiri* are lyrical-mystical quatrains, often widely recited as songs beginning with the words “Amir would say/says/said...” (*Amir gətā/gəṇā/bāutā*). They are performed in Mazandaran on occasion by semi-professional minstrels (*amiriḳ-<sup>v</sup>ān*), accompanied by the reed flute (*lalevā*) or other instruments. The *amiri* genre is also called, in western Mazandaran areas *tabari*. These verses often include the refrain: I am mourned like a lute with every melody (*mərə rəbāb-sun bə har āhang nəvājən*) (Najafzāda, 1992). Another similar form is *ṭālebi*, a lyrical-narrative genre attributed to the poet Taleb Amoli (Borjian, Borjian, 2012). *Amiri* and *katuli* can be heard both during mourning and at wedding celebrations, when other poems are also used, the texts of which are specifically associated with these events.

Songs performed in these genres, of great importance in the culture of Mazandaran, are linked with the whole complex of traditional rituals and ceremonies according to local custom; they depend



on the nature and mood of the event, and even on the season. There are many local varieties of lyrics in the Mazandarani language, as well as specific regional melodies in Mazandaran. It is remarkable that contemporary Mazandarani poets, like Nima Yushij in his *še'r-e āzād* Mazandarani collection *Rujā* composed poems in a similar style (Farhang-k-āna, 1998).

There is no room here to list all the songs dedicated to different events and to describe the events during which these songs are performed. Audio and video recordings of melodies and transcripts of the texts of these folk songs are being collected throughout Mazandaran. Moreover, many of the associated rituals, as well as the melodies and songs that accompany them, are on the verge of extinction.

We hope that this Congress can become a forum where a research team will be created for further field and laboratory study of the musical culture of Mazandaran. This will revive the interest of young people and will allow the musical culture of Mazandaran, its instruments and songs, to become more widely known to the academic community worldwide.

### References

- Amiri-e kutāh o boland o Tālebā. A music sample. URL: <https://www.iranicaonline.org/articles/4-18-Amiri-e-kutah-o-boland-o-Taleba>.
- Borjian H., Borjian M. Amir Pāzvāri // Encyclopædia Iranica, online edition, 2012. URL: <http://www.iranicaonline.org/articles/amir-pazvari-semi-legendary-poet-of-mazandaran> (accessed on 16 July 2024).
- Chodźko F.B. Specimens of the Popular Poetry of Persia ... Orally Collected and Translated, London, 1842.
- Dorn B.A. Ketāb-e Kanz al-asrār-e Māzandarāni: Beiträge zur Kenntnis der Iranischen Sprachen I: Masandaransische Sprache, St. Petersburg, 1860; II: Die Gedichtsammlung des Emir-i Pazewary, St. Petersburg, 1866, repr., I, Tehran, 1958; II, Bābol, 1970.
- Farhang-k-āna-ye Māzandarān, comp., Dar šenāk-t-e farhang o adab-e Māzandarān: ba yād-e Amir-e Pāzvāri, Tehran, 1998.
- Lotf-Allāh Mobaššeri, comp. Āhanghā-ye maḥalli: tarānahā-ye sāhel-e Daryā-ye Māzandarān, ed. Ruḥ-Allāh Kāleqi, Tehran, 1944.
- Melgunof G. O yuzhnom berege Kaspiiskogo morya // Zapiski imperatorskoï Akademii nauk 3, 1863; Pers. tr, Mas'ud Golzāri as Safar-nāma-ye Melgunof ba sawāhel-e janubi-e Daryā-ye Kazar (1858 o 1860 m.), Tehran, 1985.
- Melgunof G. Āhang-e amiri-e māzandarāni // Musiqi 3, 1958, pp. 71-77; tr. Maryam Moḥammadi Kordkeyli (Borjian), "Še'rhā-ye māzandarāni-e Āqā Mir," Irān-šenāsi/ Iranshenasi 14/3, 2002, pp. 634-44.
- Šādeq Kiā. Vāža-nāma-ye ṭabari, Tehran, 1947.

## 15. НЕТРАНСФОРМАЦИОННЫЕ ПОДХОДЫ К СИНТАКСИСУ NON-TRANSFORMATIONAL APPROACHES TO SYNTAX

Ведущие

*Данил Андреевич Алексеев*

*Анна Александровна Осипова*

Chairpersons

*Danil A. Alekseev*

*Anna A. Osipova*

|   |                                                                                                                                                                                                                                                                        |                                                                                                                                                                                                                                                              |
|---|------------------------------------------------------------------------------------------------------------------------------------------------------------------------------------------------------------------------------------------------------------------------|--------------------------------------------------------------------------------------------------------------------------------------------------------------------------------------------------------------------------------------------------------------|
| 1 | <i>Данил Андреевич Алексеев (Московский государственный университет имени М. В. Ломоносова, Институт языкознания РАН)</i><br>Минимальная фразовая структура и дискурсивная конфигурациональность                                                                       | <i>Danil A. Alekseev (Lomonosov Moscow State University, Institute of Linguistics RAS, Russia)</i><br>Minimal Phrase Structure and discourse configurationally                                                                                               |
| 2 | <i>Эш Асудех (Рочестерский университет)</i><br>Распределённая морфология без передвижений, фузионная морфология без парадигм                                                                                                                                           | <i>Ash Asudeh (University of Rochester, USA)</i><br>Distributed Morphology without Movement, Fusional Morphology without Paradigms                                                                                                                           |
| 3 | <i>Олег Игоревич Беляев (Московский государственный университет имени М.В.Ломоносова, Институт языкознания РАН)</i><br><i>Структура клаузы в бартангском: ЛФГ-анализ</i>                                                                                               | <i>Oleg Belyaev (Lomonosov Moscow State University, Institute of Linguistics RAS, Russia)</i><br>Capturing Bartangi clause structure in LFG                                                                                                                  |
| 4 | <i>Тимофей Геннадьевич Дедов (НИУ «Высшая школа экономики»)</i><br>Реципрокальность в абазинском языке                                                                                                                                                                 | <i>Timofei G. Dedov (HSE University, Russia)</i><br>Reciprocity in Abaza                                                                                                                                                                                     |
| 5 | <i>Анна Александровна Осипова (Московский государственный университет имени М. В. Ломоносова, Институт языкознания РАН), Наталья Вадимовна Сердобольская (Институт языкознания РАН)</i><br>Генитивные модификаторы в бесермянском удмуртском: позиция и другие вопросы | <i>Anna A. Osipova (Lomonosov Moscow State University, Institute of Linguistics RAS, Russia), Natalia V. Serdobolskaya (Institute of Linguistics RAS, Russia)</i><br>Genitive modifiers in Beserman Udmurt: the intrigue of the position and related puzzles |

## MINIMAL PHRASE STRUCTURE AND DISCOURSE CONFIGURATIONALITY

Danil Alekseev (*Lomonosov MSU, Institute of Linguistics RAS, Russia*)  
 dnl.alksv@gmail.com

**Introduction.** Minimal Phrase Structure (MPS) is an alternative model of phrase structure proposed for LFG in (Lovestrand, Lowe 2017; Lowe, Lovestrand 2020). It serves to incorporate the main insight offered by Bare Phrase Structure and preceding works that X'-theoretic notions are derivable from simpler concepts, while also reducing the number of non-branching nodes, making this reduction explicit, and giving a proper formalization to non-projecting words and the exocentric category S, both widely adopted in LFG. This is achieved by storing level and projection values in the  $\lambda$ -projection, introduced to the formal architecture of LFG by (Kaplan 1995) Phrase structure rules impose constraints on those values as well as node category.

While MPS has been previously applied successfully to English and Barayin (< Chadic) by (Lovestrand 2023), this work seeks to further expand the empirical coverage of the model by testing its applicability to Ossetic (< Iranian < Indo-European). A new variant of MPS that allows to capture more diverse phrase structure configurations is also proposed.

**Ossetic Clause Structure.** Ossetic is a discourse configurational language, see *i.a.* (Belyaev 2023), meaning certain clausal positions are associated with discourse rather than grammatical functions. For Ossetic this position is the immediately preverbal one, and it houses (from left-to-right) narrow foci (Foc), Wh-phrases (Wh), and negative indefinites (Neg), which I will refer to collectively as D-phrases. They exhibit strict linear order restrictions, and multiple D-phrases of a certain type are possible.

All this seems to present a problem both for traditional X'-theory as well as MPS. In (Belyaev 2023) the discourse projections are analyzed as  $\bar{V}$  levels beyond 2. In itself this would be trivially compatible with MPS, but the dual nature of D-phrases is not: the first introduction of a D-phrase of a certain type increases the bar level akin to a complementizer or a specifier, but subsequent maintain it like an adjunct does.

**Ways Out.** The need to account for linear order dictates that distinct D-phrases would have to set  $l$  to specific values so that, for example, a Wh could not attach below the introduction site of Neg. This means that certain configurations would give rise to the skipping of  $l$  values, one of the problems that MPS was originally designed to solve. Thus, if Neg sets  $l$  to 1 and Wh to 2, then Wh can attach only to nodes with an  $l$  value of 1 or less. Since  $l$  values are not actual natural numbers (as numbers are not part of the LFG formalism) and are represented in a Peano-arithmetical fashion, the definition of  $\leq$  would be a disjunctive one.

This leads us to the following version of MPS we would like to call F(eature-)MPS. Instead of representing  $l$  and  $p$  values as symbols and AVMs of symbol features, they are instead treated as **sets of features**. Alongside complement and specifier an additional feature, provisionally called  $t$ , is added. The nature of the set as a mathematical object captures the duality of D-phrases: the first attachment of a D-phrase changes its mother's  $l$  set, but the second does not, despite the same  $\lambda$ -structural constraint being used.

Examples (1–2) show the formalization of a standard [Adjunct [Specifier [Head Complement]]] structure in FMPS. Notice that set cardinality corresponds exactly to an “integer”  $l/p$  value of standard MPS. It can also be shown that the restriction of phrasal adjunction to maximal projections holds in FMPS. In examples (3–4) vocabulary items as well phrase structure rules for Ossetic are listed. A worked out phrase structure tree, along  $\lambda$ -mapping shown in node superscripts, is given in (5), and

(6) features an infelicitous configuration (\*Neg > Wh) with highlighted  $\lambda$ -projection constraint violations.

**Conclusions.** Reformulating bar levels in terms of feature sets allows for a better capturing of word order and phrase structure in Ossetic, as well as potentially other discourse configurational languages, which is something I will elaborate on further in my talk. I will also describe additional differences between MPS and FMPS, as well comparing the proposal to potential alternatives.

### References

- Belyaev O. Phrase structure and configurationality in Ossetic. Butt M., Findlay J. Y., Toivonen I. (eds.) *The Proceedings of the LFG'22 Conference*. Stanford: CSLI Publications, 2023. P. 41–60.
- Kaplan R. M. The Formal Architecture of Lexical-Functional Grammar. Dalrymple M. et al. (eds.) *Formal Issues in Lexical- Functional Grammar*. Stanford: CSLI Publications, 1995. P. 241–274.
- Lovestrand J., Lowe J. Minimal C-structure: Rethinking Projection in Phrase Structure. Butt M., King T. H. (eds.) *The Proceedings of the LFG'17 Conference*. Stanford: CSLI Publications, 2017. P. 285–305.
- Lowe J. J., Lovestrand J. Minimal phrase structure: a new formalized theory of phrase structure. *Journal of Language Modelling*. 2020. 8(1). P. 1–52.

### Examples

(1) a.  $X \rightarrow \begin{matrix} X \\ (\downarrow_{\lambda^L})=\emptyset \end{matrix}, \begin{matrix} Y \\ (\downarrow_{\lambda^L})=(\downarrow_{\lambda^P}) \\ (\uparrow_{\lambda^L})=\{c\} \end{matrix}$

b.  $X \rightarrow \begin{matrix} X \\ (\uparrow_{\lambda^L})=(\downarrow_{\lambda^L})\cup\{s\} \end{matrix}, \begin{matrix} Z \\ (\uparrow_{\lambda^L})=(\uparrow_{\lambda^P}) \\ (\downarrow_{\lambda^L})=(\downarrow_{\lambda^P}) \end{matrix}$

c.  $X \rightarrow \begin{matrix} X \\ (\uparrow_{\lambda^L})=(\downarrow_{\lambda^L}) \end{matrix}, \begin{matrix} W \\ (\uparrow_{\lambda^L})=(\uparrow_{\lambda^P}) \\ (\downarrow_{\lambda^L})=(\downarrow_{\lambda^P}) \end{matrix}$

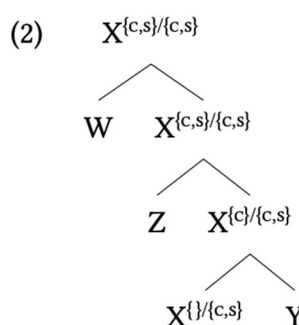

- (3) a.  $\check{Z}aw\acute{e}r$  N ( $\uparrow$  PRED) = ‘Zaur’
- b.  $rat:a$  V ( $\uparrow$  PRED) = ‘give’  
( $\uparrow$  TNS) = PST
- c.  $nis\acute{e}$  Prn ( $\uparrow$  PRED) = ‘nothing’  
( $\uparrow$  NEG) = +  
 $\neg(\uparrow_{\lambda^P})$
- d.  $nik^w\acute{e}$  Prn ( $\uparrow$  PRED) = ‘never’  
( $\uparrow$  NEG) = +  
 $\neg(\uparrow_{\lambda^P})$
- e.  $k\acute{z}m\acute{z}n$  Prn ( $\uparrow$  PRED) = ‘PRO’  
( $\uparrow$  WH) = +  
 $\neg(\uparrow_{\lambda^P})$

- (4) a.  $V \rightarrow \begin{matrix} Prn \\ (\uparrow_{NEG})=+ \\ \{\downarrow \in (\uparrow_{ADJ})\}(\uparrow_{GF})=\downarrow \\ (\uparrow_{\lambda^L})\setminus\{c\}=\{ \} \end{matrix} \begin{matrix} V \\ (\uparrow_{\lambda^L})=(\downarrow_{\lambda^L})\cup\{c\} \end{matrix}$
- b.  $V \rightarrow \begin{matrix} Prn \\ (\uparrow_{WH})=+ \\ \{\downarrow \in (\uparrow_{ADJ})\}(\uparrow_{GF})=\downarrow \\ T \notin (\uparrow_{\lambda^L}) \end{matrix} \begin{matrix} V \\ (\uparrow_{\lambda^L})=(\downarrow_{\lambda^L})\cup\{s\} \end{matrix}$
- c.  $V \rightarrow \begin{matrix} N \\ (\uparrow_{GF})=\downarrow \\ (\uparrow_{FOC})=\downarrow \\ (\downarrow_{\lambda^L})=(\downarrow_{\lambda^P}) \end{matrix} \begin{matrix} V \\ (\uparrow_{\lambda^L})=(\downarrow_{\lambda^L})\cup\{T\} \end{matrix}$
- d.  $S \rightarrow \begin{matrix} X^* \\ (\uparrow_{GF})=\downarrow \\ (\uparrow_{TOP})=\downarrow \\ (\downarrow_{\lambda^L})=(\downarrow_{\lambda^P}) \end{matrix} \begin{matrix} V \\ \uparrow=\downarrow \\ (\downarrow_{\lambda^L})=(\downarrow_{\lambda^P}) \end{matrix} \begin{matrix} X^* \\ (\uparrow_{GF})=\downarrow \\ (\uparrow_{DF})=\downarrow \\ (\downarrow_{\lambda^L})=(\downarrow_{\lambda^P}) \end{matrix}$

ROUND TABLES

(5)

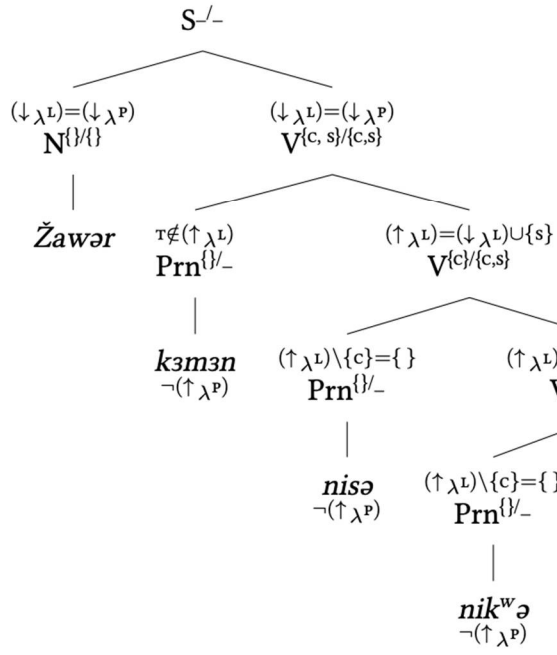

(6)

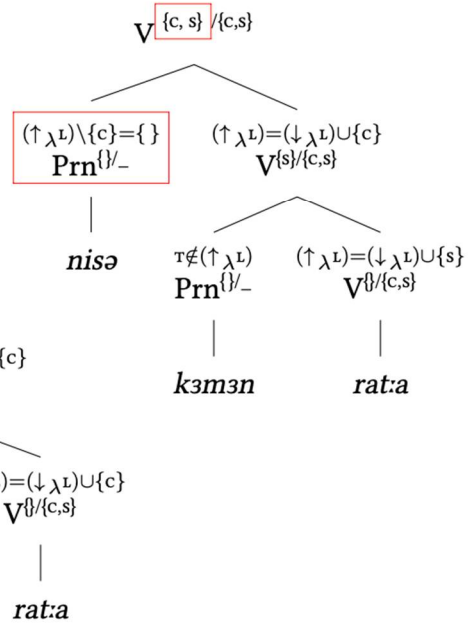

**DISTRIBUTED MORPHOLOGY WITHOUT MOVEMENT,  
FUSIONAL MORPHOLOGY WITHOUT PARADIGMS**

*Ash Asudeh (University of Rochester, USA)*

asudeh@gmail.com

In this talk, I present the theory called Lexical-Realizational Functional Grammar, a form of Distributed Morphology built around an LFG syntax. The theory has no movement (neither phrasal nor head), no zero morphs, and no paradigms. I show its application to complex phenomena in English, Ingush, Ojibwe, and Latin.

CAPTURING BARTANGI CLAUSE STRUCTURE IN LFG

Oleg Belyaev (Lomonosov Moscow State University, Institute of Linguistics RAS, Russia)  
 belyaev@iling-ran.ru

The overall clause structure of Bartangi (Shugni-Roshani > Iranian) resembles that of other Iranian languages, including those of the Pamir group (e.g. Shughni, Parker 2023). The internal and final positions of Iranian conjunctions have not been in the focus of any theoretical discussion that I am aware of, even in mainstream generative grammar. Even the descriptions thereof are lacking; for example, grammars of Tajik and Persian (e.g. Perry 2005; Rubinčik 2001) only provide a handful of examples. The clause structure of the Pamir languages has only been brought up in a theoretical context by Erschler (2010). As for Bartangi, its clause structure has only received sketchy descriptions in existing grammars (Sokolova 1960; Karamxudoev 1973). For LFG, it merits a systematic descriptions due to the issues it raises with respect to the interplay between discourse configurationality and grammatical-function configurationality (see Snijders 2015), especially in light of broadly similar systems described both for related languages such as Ossetic (Belyaev 2014, 2022) and for typologically similar languages such as Hungarian (Payne & Chisarik 2000; Laczko 2014).

The highlights of the Bartangi clause structure are: the predominantly final position of the verb; the variable position of person-number markers (second-position clitics in the past tenses, suffixes in the present; see ex. 1); the existence of preverbal (2), second-position (3) and clause-initial (4) subordinators; clause-final “coordinating” conjunctions which may in fact be subordinating, as in (5)–(6), where they are sentence-final.

These facts suggest a largely configurational clause structure centered around the following key positions: clause-initial, preverbal, and clause final. Following the LFG approach, we have to assume that elements located in each of these three positions head their own fixed projections, although the final and preverbal positions are often in complementary distribution, which may suggest a unified analysis through prosodically motivated “hopping” of the final conjunction onto the verb. Similarly, it is not clear whether the second position should be analyzed in prosodic or syntactic terms. Crucially, the “second position” used for the person-number markers (1) and the subordinators (2) have different linear distributions, which may mean that only one of them is derived via prosodic inversion. In the talk, based on my field data and the data of published texts, I will expand upon these points, providing an analysis of Bartangi clause structure that fits in with the current debate on the architecture of LFG on such questions as: the organization of c-structure and the applicability of X'-Theory; the role of morphology; the nature of the syntax-prosody interface.

Examples

- (1) a. *māš az pulod wīn-an*  
 we obj P. see.prs-1pl  
 ‘We see Pulod.’
- b. *māš=an az pulod wīnt*  
 we=1pl obj P. see.pst  
 ‘We saw Pulod.’
- (2) *<\*ca> pulod <\*ca> tā=xīz <ca> na <\*ca> yodd,*  
 P. thou.obl=apudsubd neg come.prs:3sg  
*az=ī qīw*  
 obj=d3.m.obl call.prs[2sg]  
 ‘If Pulod does not come to you, call him.’



- (3) *tū=t* <**di**> *māš=ri* <\**di*> *bazaygarak* <**di**> *dāčūg*,  
 thou=2sg subd we=dattoy give.pst  
*māš=ti xoš sān*  
 we=fut happy go.prs:1pl  
 ‘When you give us toys, we are happy.’
- (4) *āz fikri kin-um=di pulod yoδd*  
 I.nom thought do.prs-1sg=lnk P. come.prs:3sg  
 ‘I think that Pulod will come.’
- (5) *zaxmī sad yā čabūd*,  
 wounded become.pst.f d3.nom dove  
*žer=um az=um δod=xu*  
 stone=1sg obj=d3.f.obl hit.pst=and  
 ‘I hit the dove with a stone, and it became wounded’ (example from Karamxudoev 1973, adapted by a modern native speaker)
- (6) *pulod ca.waxt kor kiχt? — asad aχefst=at*  
 P. when work do.prs:3sg A. sleep.prs:3sg=and  
 ‘When does Pulod work? — When Asad sleeps.’

## References

- Belyaev O. Anaphora in Ossetic correlatives and the typology of clause combining. Suihkonen P. & Whaley L. (eds.) *On diversity and complexity of languages spoken in Europe and North and Central Asia*. Amsterdam / Philadelphia: John Benjamins, 2014. P. 275-310.
- Belyaev O. Phrase structure and configurationality in Ossetic. Butt M., Findlay J. Y., Toivonen I. (eds.) *The Proceedings of the LFG'22 Conference*. Stanford: CSLI Publications, 2023. P. 41–60.
- Erschler D., Volk V. On clause-internal complementizers in Ossetic and Pamiri. *Syntax of the World's Languages IV*, 2010. P. 30–31.
- Karamxudoev N. *Bartangskij jazyk (fonetika i morfologija)*. Dushanbe: Doniš, 1973.
- Laczkó T. Essentials of an LFG analysis of Hungarian finite sentences. M. Butt, T. H. King (eds.) *Proceedings of the LFG14 Conference*. Stanford: CSLI Publications, 2014. P. 325–345.
- Parker C. *A grammar of the Shughni language*. PhD dissertation. McGill University, 2023.
- Payne J., Chisarik E. Negation and focus in Hungarian. *Transactions of the Philological Society*. 2002. 98, 185–230.
- Perry J. R. *Tajik Persian reference grammar*. Leiden: Brill, 2005
- Rubinčik Ju. A. *Grammatika sovremennogo persidskogo literaturnago jazyka*. Moscow: Izdatel'skaja firma «Vostočnaja literatura» RAN, 2001.
- Sokolova V. S. *Bartangskie teksty i slovar'*. Moscow and Leningrad: Izd-vo AN SSSR, 1960.

## RECIPROCAL IN ABAZA

Timofei G. Dedov (Higher School of Economics)

tgdedov@gmail.com

There are many different ways of expressing reciprocal relations in the Abaza language: reciprocal prefix *-аба-*, reciprocal pronoun *аджв-аджв*, combination of a reciprocal prefix *-а-/аӱ-* with a comitative prefix *-у-*. This work is dedicated to the mechanism of expressing reciprocity by *-аба-* prefix, but *аджв-аджв* will also be briefly discussed.

There are different approaches to verbal reciprocity. Bruening (2006) analyzes them as valency decreasing operators (like passive voice) which make intransitive verbs (unergatives) from transitive verbs. But this approach, in my opinion, cannot explain well that in Abaza in different situations different participants of the situation could be in reciprocal relations. An account of (Murray 2008) or (Doltačil 2013) who propose that verbal reciprocals with coreference and non-coreference requirements is better for explanation of Abaza data. Abaza is a polysynthetic language, so every argument is expressed on the verb with prefixes that agree with the subject, the object or the indirect object. These prefixes may be analyzed as incorporated pronouns (some evidence for this – free order of the elements of the sentence, the possibility of omitting every non-verbal element). This view of verbal prefixes is also well compatible with the ideas of Murray and Doltačil. But if we treat these prefixes as pronouns, what should be the rules of binding for the reflexive and reciprocal prefixes (incorporated pronouns)? In my talk I will try to sketch some rules concerning reciprocal *-аба-*.

*-аба-* can appear in the place of the ergative prefix or the indirect object prefix. When *-аба-* appears at a place of the ergative prefix, it is bounded by an absolutive argument. So, in this situation, the participants of a situation are performing an action directed to each other (1). When *-аба-* appears in the place of an indirect object prefix, it can be bound either by an absolutive argument (2) or by an ergative argument (3). Situations when there should be two reciprocal prefixes are avoided by the speakers by using the pronoun *аджв-аджв*.

So, Abaza has the following binding strategies ( $a > b$  means “a binds b”):  $abs > erg$ ,  $abs > io$ ,  $erg > io$ . Indirect object is clearly the lowest in the hierarchy, while absolutive is the highest one.

Interestingly, this hierarchy is different for reflexive prefix *му-*, where the absolutive argument is always binded and the ergative argument is never binded. So, clearly, binding of the reciprocal pronoun and binding of the reflexive pronoun is organized according to two different hierarchies. But what are these hierarchies?

My proposal is that one of the conditions on reciprocal binding is that the binder should be higher in f-structure than the bindee. Lander, Belyaev and Bagirokova (2021) show some evidence that the absolutive argument is the subject in West Circassian languages (or, more precisely, that the absolutive argument has pivot properties, see (Falk, 2006)). Their arguments can also be applied to the Abaza language. However, they also state that all other arguments are non-differentiated. In my opinion, data from the reciprocal binding refutes their claim. So, we can propose that the ergative argument is higher in f-structure than the indirect object.

The hierarchy that is important for reflexive binding is, on the other hand, thematic hierarchy (from (Bresnan and Kanerva, 1989)), which is important for a-structure. In this hierarchy, the agent is higher than indirect objects (beneficiary, instrument and so on) and the patient is the lowest (except for locatives). This is exactly the pattern that we observe in reflexive binding.

I will discuss this system and some of its problems in my talk in more detail.

## References

- Bruening B. The morphosyntax and semantics of verbal reciprocals. *Manuscript, University of Delaware*, 2006.
- Dotlačič J. Reciprocals distribute over information states. *Journal of Semantics*. 2013. 30(4). 423–477.
- Falk Y. N. *Subjects and universal grammar: An explanatory theory*. Cambridge: Cambridge University Press, 2006.
- Lander Y., Belyaev O., Bagirokova I. (Almost) everything is oblique in West Circassian. Miriam Butt, Jamie Y. Findlay, Ida Toivonen (eds.) *Proceedings of the LFG21 Conference*. Stanford: CSLI Publications, 2021.
- Murray S. E. Reflexivity and reciprocity with(out) underspecification. *Sinn und Bedeutung*. 2008. 12. 455–469.

## Examples

- (1) ахмед-и фатим-и й-аба-гвапх-о-т1  
akhmed-add fatima-add 3pl.abs-rec.erg-like-pres-decl  
'Akhmed and Fatima like each other'
- (2) руслан-и ахмед-и й-аба-зыпшау-е-т1  
ruslan-add akhmed-add 3h.abs-3m.io-look.for-pres-decl  
'Ruslan and Akhmed look for each other'
- (3) руслан-и фатим-и подарок й-аба-ри-т-е-т1  
ruslan-add fatima-add present 3n.abs-rec.io-3pl.erg-give-aor-decl  
'Ruslan and Fatima gave present to each other'

## GENITIVE MODIFIERS IN BESERMAN UDMURT: THE INTRIGUE OF THE POSITION AND RELATED PUZZLES

*Natalia V. Serdobolskaya (Institute of Linguistics RAS),  
Anna A. Osipova (Institute of Linguistics RAS, Lomonosov MSU)  
oosipovaa@list.ru*

In our talk, we aim to discuss some empirical puzzles posed by possessive constructions of Beserman Udmurt (Permic < Uralic). In this language, the possessor (in a broad sense) is encoded with the genitive case, whereas the possessum typically bears the agreeing possessive suffix, cf. (1). Although the existence of genitive modifiers with different syntactic status was proposed for different Finno-Ugric languages (Jokinen 1991, Christen 2001; Pleshak 2018; Pleshak, Kholodilova 2023), this question in many respects remains open for Beserman Udmurt. (The existence of external possessors is claimed in (Edygarova 2010) for Standard Udmurt and in (Arkhangelskiy, Usacheva 2016) for Beserman Udmurt; we admit that these descriptive works contain useful insights, which we will discuss.)

Possessive genitive modifiers in Beserman Udmurt exhibit mixed properties: on the one hand, they seem to be located inside the noun phrase (nouns with distinct possessive modifiers can be coordinated (2); the clitic *pe*, which attaches to the first constituent, can appear after the *possessor + noun* sequence); on the other hand, they resemble external possessors in terms of (Payne, Barshi 1999: 3), as they can be separated from the possessum or associated with pronouns (3). Thus, we suggest that Beserman Udmurt allows the coexistence of both internal and external genitive possessors.

The tricky issue connected with the internal/external possessor problem is the distribution of the possessive suffixes. Native speakers reject their omission, cf. (1), although Beserman corpora contains many such examples, cf. (4); moreover, a correlation between the linear adjacency of a possessor and the presence of the possessive suffix may be observed. Therefore, we tentatively suppose that the absence of a possessive marker may indicate the external status of the genitive modifier, although this tendency is somehow blurred by the ongoing grammaticalization process.

In accordance with the L<sub>R</sub>FG framework, we assume that possessive suffixes host their own projection, *PossP*; thus, the obligatory occurrence of the possessive suffix in the presence of the genitive modifier inside the *PossP* follows from the endocentricity, given the c-structure like [<sub>POSSP</sub> [<sub>KP</sub> gen-modifier] <sub>POSS</sub>[[<sub>NP</sub> noun] [<sub>POSS</sub> suffix]]]. As for external possessive modifiers, we propose that they are clause-level adjuncts; therefore, they may be associated with plain *nPs* when possessive suffixes are absent and with *PossPs* otherwise. At the f-structure level, external possessors bear the annotation ( $\uparrow$ gf poss) =  $\downarrow$ , cf. (Laczkó 2018; Bond et al. 2019), whether possessive suffixes contain annotations capturing agreement. The alternative approaches are discussed in (Serdobolskaya, Belyaev 2022) for Ossetic: external possessors are assumed to be adjs; therefore, they may be linked to possessive suffixes via anaphora or lexical sharing: as we will show, the first option is incompatible with the Beserman Udmurt data; as for the lexical sharing approach, it is yet unclear to what extent it can be compatible with the L<sub>R</sub>FG framework that utilizes DM's notion of Spanning, as external possessors in Beserman Udmurt can be non-adjacent; therefore, no contiguity is involved.

If, in accordance with our proposal, there are two structural positions for possessors in Beserman Udmurt, we expect that they both can be filled if the Uniqueness Condition is not violated; this prediction is borne out, cf. (5). However, some nouns do permit two genitive modifiers, cf. (6). These nouns seem to belong to the closed lexical class; thus, it may be assumed that these nouns have internal genitive arguments associated with a distinct gf, cf. *ncompl* (Chisarik, Payne 2001) or *obl<sub>θ</sub>*, see (Sulger 2015). These arguments also trigger the possessive agreement. When two genitive modifiers coexist, only one possessive marker is realized on the head noun: it can be the suffix

associated with the “lexical” genitive argument or with the “true” possessor. This constraint resembles instances of M-Word Internal Dissimilation in terms of (Nevins 2010): we will show that this constraint of Beserman Udmurt deals neither with phonology nor with linear adjacency of affixes. In DM, such constraints are modeled via Impoverishment rules, whereas in L<sub>R</sub>FG some other machinery seems to be needed, which we will also discuss in our talk.

### Examples

- (1) *van'a-len kâšno-\*(jez)*  
Vanya-gen wife-p.3sg  
'Vanya's wife'
- (2) *mânam uzâ-je, tânad emež'-âd pet'a-lâš' č'eskât-ges*  
I.gen strawberry-p.1sg you.gen raspberry-p.2sg Petya-abl tasty-cmpr  
'My strawberry and your raspberry are tastier than Petya's ones.' (Kholodilova 2015)
- (3) *mil'am so kijaš'k-i-z — ded'-mæ*  
we.gen this break-pst-3sg sleigh-p.1pl  
'This thing that belongs to us got broken — the sleigh.'
- (4) *š'uš' tâl=to mil'am d'erevn'a-jân ič'i-jez-len val*  
wax fire=ptcl we.gen village-loc few-p.3sg-gen be.pst  
'Only a few people in our village had wax candles.' (Beserman corpora)
- (5) *soš'ed-len tue lækt-i-zæ næl-zæ-len eš-jos-sæ*  
neighbor-gen today come-pst-3pl daughter-poss.3pl-gen friend-pl-poss.3pl  
'The friends of the neighbors' daughter came.'
- (6) *mânam bubâl'æ-os-len kol'ekcija-e aš-i-z*  
I.gen butterfly-pl-gen collection-p.1sg get.lost-pst-3sg  
'My butterfly collection got lost.'

### Literature

- Bond O., Meakins F., Nordlinger R. Prominent possessor indexing in Gurindji. A. Bárány, O. Bond, & I. Nikolaeva (Eds.). Oxford: Oxford University Press., 2019. P. 80-106.
- Chisarik E., Payne, J. Modelling possessor constructions in LFG: English and Hungarian. Proceedings of the LFG01 Conference. Hong Kong: University of Hong Kong, 2001.
- Christen S. Genitive positions in Baltic and Finnic languages. The Circum-Baltic Languages: Grammar and typology. Dahl, Ö., Koptjevskaja-Tamm, M. (Eds.). Amsterdam/Philadelphia: John Benjamins. 2001. P. 499–520.
- Edygarova S. Kategorija posessivnosti v udmurtskom yazyke [The category of possession in Udmurt]. Ph.D. Diss. Tartu: Tartu Ülikooli Kirjastus. 2010.
- Jokinen K. On the two genitives in Finnish. Working Papers VII/12. European Science Foundation Programme in Language Typology (EUROTYP), Subgroup 7: Noun Phrase Structure. 1991.
- Kholodilova M. A. Sravnitel'nye konstrukcii i ierarhiya dostupnosti imennyh grupp v mokshanskom i besermyanskom udmurtskom [Comparative constructions and the noun phrase accessibility hierarchy in Moksha-Mordvin and Beserman Udmurt]. Ural'skie yazyki: sinhroniya i diahroniya [Uralic languages: synchrony and dyachrony]. St. Petersburg: IL RAS, 15–16 October, 2015.

## ROUND TABLES

- Laczko T. Modelling possession, agreement, and “anti-agreement” in Hungarian DPs: A paradigmatic approach. 23rd International Lexical-Functional Grammar Conference. University of Vienna, Austria. 17-19 July, 2018.
- Nevins A. Haplological dissimilation at distinct stages of exponence. The morphology and phonology of exponence. Trommer J. (Ed.). Oxford: Oxford University Press, 2012. P. 84-116.
- Payne D.L. & Barshi I. External Possession: What, Where, How, and Why. Payne D.L. & Barshi I. (Eds.). External possession. Amsterdam/Philadelphia: John Benjamins, 1999. P. 3–33.
- Pleshak P.S. Bazovye sintaksicheskie kharakteristiki imennoi gruppy [Basic syntactic characteristics of noun phrases]. Kashkin E.V. (Ed.). Elementy gornomariiskogo yazyka v tipologicheskom osveshchenii [Elements of Hill Mari language in typologically-oriented description]. Moscow: Buki-Vedi, 2023. P. 154–209.
- Pleshak P. S., Kholodilova M. A. Imennaya gruppa [Noun phrase]. Toldova S. Ju., Kholodilova M. A. (Eds.). Elementy mokshanskogo yazyka v tipologicheskom osveshchenii [Elements of Moksha-Mordvin in typologically-oriented description]. Moscow: Buki-Vedi, 2018. P. 272–310.
- Serdobolskaya N. & Belyaev O. Dative external possessors in Ossetic. Proceedings of LFG22. Konstanz: Universität Konstanz, 2022. P. 325–344.
- Sulger S. Modeling nominal predications in Hindi/Urdu. Ph.D. Diss. Konstanz: University of Konstanz, 2015.
- Usacheva M. & Arkhangel'skiy T. Svoystva konstrukcij s possessorom v besermyanskom udmurtskom [Properties of possessive constructions in Beserman Udmurt]. The conference “Typology of morphosyntactic parameters 2016”. Moscow, October 12–14, 2016.

16. ДИСКУРСИВНОЕ МОДЕЛИРОВАНИЕ В СОВРЕМЕННОЙ МЕДИАЛИНГВИСТИКЕ:  
ЕСТЕСТВЕННЫЙ – ЭМОЦИОНАЛЬНЫЙ – ИСКУССТВЕННЫЙ ИНТЕЛЛЕКТ

DISCOURSE MODELING IN MODERN MEDIA LINGUISTICS:  
NATURAL – EMOTIONAL – ARTIFICIAL INTELLIGENCE

Ведущие

*Марина Ростиславовна Желтухина*

*Наталья Ивановна Клушина*

Chairpersons

*Marina Zheltukhina*

*Natalia Ivanovna Klushina*

|   |                                                                                                                                                                                                                                                                                         |                                                                                                                                                                                          |
|---|-----------------------------------------------------------------------------------------------------------------------------------------------------------------------------------------------------------------------------------------------------------------------------------------|------------------------------------------------------------------------------------------------------------------------------------------------------------------------------------------|
| 1 | <i>Бранко Тошович (Институт славистики, Университет Карла и Франца в Граце, Австрия)</i><br>Искусственный интеллект и эмоции                                                                                                                                                            | <i>Branko Tošović (Institut für Slawistik, Karl-Franzens-Universität Graz, Austria)</i><br>Artificial Intelligence and Emotion                                                           |
| 2 | <i>Арутюн Ишханович Аветисян (Институт системного программирования имени В. П. Иванникова РАН)</i><br>Автоматическое распознавание эмоций. Вызовы и возможности                                                                                                                         | <i>Arutyun I. Avetisyan (Ivannikov Institute for System Programming RAS, Russia)</i><br>Automatic emotion recognition: Challenges and opportunities                                      |
| 3 | <i>Наталья Ивановна Клушина (Московский государственный университет имени М. В. Ломоносова)</i><br>Искусственный интеллект и новые коммуникативные модели цифровой эпохи                                                                                                                | <i>Natalia I. Klushina (Lomonosov Moscow State University, Russia)</i><br>Artificial Intelligence and new communication models for the digital age                                       |
| 4 | <i>Марина Ростиславовна Желтухина (Пятигорский государственный университет, Московский международный университет, Международный институт коммуникативного этнопсихоанализа)</i><br>Моделирование медиадискурсивного воздействия: естественный – эмоциональный – искусственный интеллект | <i>Marina R. Zheltukhina (Pyatigorsk State University, Moscow International University, Russia)</i><br>Media Discourse Influence Modeling: Natural - Emotional - Artificial Intelligence |
| 5 | <i>Татьяна Викторовна Ицкович (Уральский федеральный университет имени первого Президента России Б. Н. Ельцина)</i><br>Жанр молитвы и искусственный интеллект                                                                                                                           | <i>Tatiana V. Itskovich (Ural Federal University named after the First President of Russia B. N. Yeltsin, Russia)</i><br>Genre of prayer and artificial intelligence                     |



## ROUND TABLES

- |   |                                                                                                                                                                                        |                                                                                                                                                          |
|---|----------------------------------------------------------------------------------------------------------------------------------------------------------------------------------------|----------------------------------------------------------------------------------------------------------------------------------------------------------|
| 6 | <i>Ирина Владимировна Метлушко</i><br>( <i>Минский государственный лингвистический университет</i> )<br>Лингвистические закономерности промтирования в генерируемом ИИ дискурсе памяти | <i>Irina V. Metlushko (Minsk State Linguistic University, Belarus)</i><br>Linguistic patterns of prompt-writing in AIgenerated memory discourse          |
| 7 | <i>Анастасия Владимировна Николаева</i><br>( <i>Московский государственный университет имени М. В. Ломоносова</i> )<br>Цифровая этика в информационном пространстве                    | <i>Anastasia V. Nikolaeva (Lomonosov Moscow State University, Russia)</i><br>Digital ethics in the information space                                     |
| 8 | <i>Ольга Игоревна Северская (Институт русского языка имени В. В. Виноградова РАН)</i><br>ИИ в средствах массовой информации: помощник или вредитель?                                   | <i>Olga I. Severskaya (Vinogradov Russian Language Institute of the Russian Academy of Sciences, Russia)</i><br>AI in the mass media: assistant or pest? |

## ИСКУССТВЕННЫЙ ИНТЕЛЛЕКТ И ЭМОЦИИ

*Бранко Тошович (Институт славистики, Университет Карла и Франца в Граце, Австрия)*  
branko.tosovic@uni-graz.at

Предметом анализа является (а) наличие/отсутствие эмоций у искусственного интеллекта (ИИ), (б) порождение им текстов с эмоциональной окраской, (в) восприятие и интерпретация виртуальным разумом эмоций в текстах, генерируемым человеком или им самим, в частности, вопрос о том, насколько и как неэмоциональный (пока) ИИ может порождать эмоциональные тексты и корректно воспринимать, и оценивать эмоционально насыщенные высказывания. Автор исходит из определения эмоций у человека, а также из глобальной модели биологических эмоций и применяет ее на систему «виртуальных» эмоций (являющихся вторичными, опосредованными). Среди универсальных свойств языковых систем и подсистем, таких как мышление, дух, связь с обществом, находятся и чувства, с которыми должен справляться ИИ. На основе изучения конкретного материала предлагается видение взаимодействия биологического и виртуального разума по отношению к эмоциям и эмоциональности. Для начала анализа выбраны два вопроса: 1) что такое эмоция живого человека и „эмоция“ виртуального разума, 2) в чем состоит разница между восприятием и интерпретацией эмоций человеком и машиной (нейросетью). Исходной точкой является положение о том, что ИИ пока не обладает творческим мышлением, эмоциональным интеллектом (что снижает его способность установления связи с читателями), эмоциональным или субъективным опытом (ChatGPT признает, что у него отсутствует такой опыт, поэтому не может оценивать качество текстов «лично», однако может привести общие характеристики и оценочные критерии для текстов, созданных искусственным интеллектом) и эмоциональной связью с аудиторией (такое взаимодействие особенно требуется в онлайн журналистике). ChatGPT предупреждает, что он не обладает творческим мышлением и эмоциональным пониманием, как человек, поэтому некоторые сферы, такие как анализ сложных политических событий или создание искусства с глубоким смыслом, остаются более доступными для авторов с человеческой интуицией и креативностью. Из-за этого ИИ не так легко справляется с эмоциями при (а) автоматическом порождении текста и (б) восприятии и толковании текстов, написанных человеком. Виртуальному разуму сложно воспроизвести эмоциональные нюансы, отражающие чувства говорящего, хотя и в этом направлении наблюдаются продвижения. Отсутствие („виртуальных“) эмоций у ИИ имеет по всей видимости лишь временный характер. Когда у него они появятся (что нельзя исключить уже в ближайшее будущее), это приведет к радикальному изменению во внедрении ИИ в жизнь, общение и все виды человеческой деятельности. Если первое и второе поколения генераторов текста разделяет 2022 г., когда появилась GPT-технология, то, наверно, цезурой между вторым и третьим поколениями станет создание „эмоционального“ ИИ, который подобно человеку сможет выражать эмоции, их передавать, эмоционально воспринимать тексты, порожденные биологическим разумом и самими представителями виртуального разума, а также их исследовать. Существующие генераторы текстов отличаются неэмоциональностью: такие программы не в состоянии имитировать эмоциональность принятия решения, отличать правду от вымысла, передавать социальный компонент человека. Они также не могут быть этичными, гуманными и справедливыми, но зато они в состоянии неосознанно выдумывать факты. ИИ также не может (пока) сознательно генерировать ошибки. Он не различает, что правда и что ложь, что добро и что зло, не умеет решать незапрограммированные задачи, не может действовать в неопределенных, заранее непредусмотренных, обстоятельствах. Для ИИ не простой является и реализация эмоционально-экспрессивной функции. По отношению к

порождению эмоций ИИ можно все-таки использовать на уровне эмоции и эмоциональности. Он, например, предоставляет большие возможности в порождении устной речи (голоса, интонации, тембра, ритма, скорости, удара). Виртуальный разум в состоянии воспроизводить голос человека с высокой точностью, сохраняя индивидуальные характеристики произношения и моделируя эмоциональные состояния и переживания (радость, восторг, грусть, удивление, страх, тревога) и интонации, что позволяет синтезировать речь, которая звучит выразительной, естественной, как будто ее произносит человек. Генераторы речи способны анализировать контекст текста, а потом добавлять интонацию и эмоцию в синтезированную речь. Существуют генераторы, при помощи которых проводится внешняя актуализация внутреннего состояния, выражается материальный мир с учетом индивидуального мировоззрения и мировосприятия. Автоматическое порождение текста может выполнять психотерапевтическую функцию (поднятие настроения, снятие стресса, эмоционального напряжения, устранение страха различного происхождения, комплексов, особенно неполноценности). Например, для улучшения настроения порождаются тексты, вызывающие комизм и смех. Автоматически сгенерированные фейковые новости целенаправленно используют эмоциональные приемы и манипуляцию языком для воздействия на читателей (введения их в заблуждение внедрением искаженных фактов и применением эмоциональных приемов). В автоматическом порождении любых текстов наблюдаются следующая закономерность: чем меньше экспрессии, эмоции, семантических и стилистических сдвигов в  $T_1$ , тем легче можно получить осмысленные  $T_{2gen}$ . Что касается восприятия и толкования эмоций, ИИ в состоянии частично определять эмоциональную окраску и тональность текста, что можно использовать в анализе отзывов, мнения и настроения пользователей, обзорах продуктов и т.п. Чтобы разобраться в вопросе способности ИИ интерпретации художественного текста с эмоциональной окраской, мы провели небольшой анализ мотива холода (физического и психического) в рассказе Метель (Vejavaica, 1968) Иво Андрича. В холоде этого текста ChatGPT видит многомерный символ, который дает разные смысловые пласты, определяющие атмосферу, характеристику и тематическую сложность повествования. Для ИИ холод является, в частности, символом эмоционального состояния, в тексте имеет множественные символические коннотации и функции: двусмысленность и неопределенность, метафоричность эмоционального состояния, эмоциональную изоляцию и т.п. ИИ замечает, что холод вплетен в структуру повести как средство познания внутреннего и внешнего мира главного героя, причем жители приморского города изображаются недоступными, загадочными и даже немного холодными в своей реакции на неожиданную метель (такое холодное отношение контрастирует с теплотой и открытостью, которую ожидает гость). Холодность ИИ трактует как отсутствие страсти и жизни в отношениях между людьми. В рассмотрении стихотворения Бориса Пастернака Зимняя ночь (из романа Доктор Живаго, 1955) ChatGPT указывает на то, что эти стихи являются прекрасным примером поэтического мастерства Пастернака и что его поэзия известна глубокой эмоциональностью, сложной символикой и особым вниманием к природным образам и метафорам. Здесь видно, что ИИ не узнает эмоцию, а берет ее толкование из источников в своей базе данных. В качестве проверки возможностей ИИ на уровне эмоций мы попросили ChatGPT ответить на вопрос, может ли он придумать новые члены предложения. ИИ объяснил, что это интересная задача, требующая творческого подхода и, в частности, предложил эмотив: член предложения, явно выражающий эмоциональное отношение говорящего к сообщаемой информации (например, в высказывании: *К сожалению, он опоздал* словосочетание *к сожалению* передает

эмоциональное отношение говорящего и могло бы рассматриваться как эмотив). К числу вопросов на этом уровне относятся и такие: как ИИ толкует внутренний мир персонажей, их мысли и чувства; как он проникает в чувства героев, как их понимает: может ли создавать глубокий эмоциональный портрет героев, давать возможность читателю почувствовать атмосферу произведения, понять чувства героев (что они переживают), может ли ИИ находить яркие образы и символику для передачи глубоких чувств. Одним из вопросов является и то, как виртуальный разум порождает и толкует экспрессивно-эмоциональную окраску слов и текстов.

О некоторых из приведенных аспектов и вопросов см. также: Бранко Тошович. *Лингвистика, стилистика и поэтика виртуальности*. Москва: Флинта, 2024. 517 с.

## АВТОМАТИЧЕСКОЕ РАСПОЗНАВАНИЕ ЭМОЦИЙ: ВЫЗОВЫ И ВОЗМОЖНОСТИ

А.И. Аветисян (Институт системного программирования имени В.П. Иванникова РАН)  
arut@ispras.ru

С 2023 года Институт системного программирования РАН совместно с Институтом психологии РАН ведёт научно-исследовательскую работу в области автоматического распознавания эмоций с помощью нейросетей. Развиваются два направления: детектирование у человека ментальных проблем (посттравматического стрессового расстройства) и детектирование стресса и усталости.

Работа имеет большую практическую значимость, так как её результаты смогут помочь врачам оперативно детектировать ментальные проблемы и стресс, а значит – быстро предоставлять пациентам необходимую помощь. По данным Всемирной организации здравоохранения, около 1 миллиарда людей в мире страдают психическими расстройствами, а самоубийства занимают 17-е место в мире среди причин смертности, ежегодно приводя к гибели 800 тысяч людей. Своевременная помощь таким людям помогла бы исправить ситуацию.

Кроме того, результаты могут быть полезны в образовании, в том числе для оценки вовлечённости учащихся в учебный процесс и для распознавания конфликта между учащимися. Понимая эмоциональное состояние учащихся, преподаватели смогут адаптировать свои методы обучения и подачу материала так, чтобы они лучше соответствовали потребностям каждого школьника или студента. А обнаружив признаки эмоционального стресса или конфликта на ранней стадии, учителя и администраторы смогут вовремя вмешиваться в разрешение споров и поддерживать благоприятную учебную среду.

Одна из главных задач работы – сбор датасета, который объединит данные нескольких типов, и медицинские, и внешние (ЭКГ + детектирование эмоций по видео, аудио и текстам, как по отдельности, так и в мультимодальной постановке). Пока соответствующих открытых датасетов, необходимых для создания устойчивых моделей, не существует; эти задачи решаются только по отдельности. Вместе с тем, существует много открытых датасетов с данными по детектированию эмоций по видео или аудио. Например, это MELD, EMOTIC, IEMOCAP и другие. Отдельно есть и датасеты с медицинскими данными. Это DREAMER (мультимодальная база данных, состоящая из сигналов ЭКГ и электроэнцефалограммы, записанных во время выявления аффекта с помощью аудиовизуальных стимулов), а также WESAD (набор данных для обнаружения стресса и аффекта при использовании носимых устройств, который содержит данные ЭКГ). Появление объединенного датасета поможет определить, как взаимосвязаны медицинские показатели и внешние проявления эмоций, что позволит повысить оперативность и качество помощи людям.

Идея анализировать ЭКГ вместе с внешними проявлениями эмоций возникла в процессе работы в области цифровой кардиологии. Уже несколько лет в институте проводятся исследования по классификации сердечных патологий. Получены устойчивые модели нейронных сетей, которые показывают высокое качество определения патологий по 12-канальным ЭКГ. В настоящее время разработка проходит регистрацию в качестве медицинского изделия. Параллельно ведутся работы в области анализа одноканальных ЭКГ, которые можно снять в том числе с умных часов. Изучается возможность определять по ЭКГ не только сердечные заболевания (например, существуют исследования, в рамках которых определяется гиперкалиемия).

## ИСКУССТВЕННЫЙ ИНТЕЛЛЕКТ И НОВЫЕ КОММУНИКАТИВНЫЕ МОДЕЛИ ЦИФРОВОЙ ЭПОХИ

*Н.И. Клушина (Московский государственный университет имени М. В. Ломоносова)*  
nklushina@mail.ru

Исследование посвящено роли искусственного интеллекта (ИИ) в трансформации современного медиапространства и в формировании новых коммуникативных моделей, функционирующих в Сети.

Возникновение и бурное развитие искусственного интеллекта ознаменовало новую революцию в языке, которая по своему потенциалу и последствиям уже превосходит предыдущие революции. Если письменность позволила фиксировать и передавать полученные знания из поколения в поколение, печать послужила тиражированию, а значит, и массовому распространению добытого опыта для разных слоев населения, то есть фактически для всего человечества, интернет с его мультимедийными технологиями расширил языковой код цифровой эпохи, создав мультимедийный вариант языка, то искусственный интеллект претендует на роль самого человека в коммуникации, поскольку способен производить тексты, которые ранее мог производить только автор-человек.

Искусственный интеллект сегодня уже широко применяется в медиапространстве, создавая особую коммуникативную модель, которую я называю технологической коммуникативной моделью. Данная модель сформировалась наряду с другими коммуникативными моделями, существующими в современном медиапространстве, которые можно назвать гуманитарными, поскольку они созданы людьми.

Рассматриваются три коммуникативные модели, функционирующие в медиа, и отмечена роль каждой из них в формировании языка цифровой эпохи.

Первая (гуманитарная) модель создается в так называемом официальном Интернете. Это коммуникация между пользователями и официальными институтами, представленными в интернет-пространстве. В эту модель можно включить и журналистский дискурс, существующий в медиапространстве в виде официальных версий газет и журналов. Данная коммуникативная модель «настроена» на литературную норму и поддерживает в обществе высокую культуру речи, то есть ее можно считать нормативной. Роль данной модели в сохранении литературного языка трудно переоценить.

Вторая (гуманитарная) коммуникативная модель возникла в пространстве соцсетей. Я ее называю креативной, поскольку именно в ней на первый план выдвигается креативная функция языка. Это модель присутствует в социальных медиа - блогах, чатах, мессенджерах и др. Она, в отличие от нормативной модели, «реабилитирует» различные маргинальные случаи использования языка (просторечие, жаргон, окказионализмы). Но ее роль также важна для дальнейшего развития языка, поскольку не позволяет ему «законсервироваться».

Третья (технологическая) модель формируется деятельностью искусственного интеллекта в современном медиапространстве. Поскольку большие языковые модели (Large Language Model), на которых обучают искусственный интеллект, ориентированы в основном на сложившуюся норму, постольку данная модель тоже является нормативной. Она увеличивает долю текстов, созданных на нормированном литературном языке, что не позволяет креативной модели расшатать или даже разрушить норму. С этой точки зрения технологическая модель оказывает «благодетельное» влияние на коммуникацию цифровой эпохи, но ставит острые вопросы, касающиеся дифференциации гуманитарных и технологической модели, их этические принципы и ценностные смыслы. Но это тема уже для другого исследования.



## МОДЕЛИРОВАНИЕ МЕДИАДИСКУРСИВНОГО ВОЗДЕЙСТВИЯ: ЕСТЕСТВЕННЫЙ – ЭМОЦИОНАЛЬНЫЙ – ИСКУССТВЕННЫЙ ИНТЕЛЛЕКТ

*М.Р. Желтухина (Пятигорский государственный университет,  
Московский международный университет, Международный институт коммуникативного  
этнопсихоанализа)  
zzmr@mail.ru*

Одной из основных проблем современной медиалингвистики является изучение влияния массмедиа на естественный интеллект человека, на эмоциональный интеллект, в том числе с применением искусственного интеллекта. Новые цифровые технологии XXI века в медиалингвистике приходят на помощь, прежде всего, медиаадресанту, использующему как естественный интеллект, эмоциональный интеллект, так и искусственный интеллект для продуцирования и транслирования информации по различным каналам связи. Тогда как адресат в широком понимании как получающая медиасообщения аудитория продолжает пользоваться естественным интеллект и эмоциональным интеллект при восприятии поступающей информации. Роль искусственного интеллекта в процессе восприятия информации пока вторична, первичное включение возможно только в случае, когда человек физически не способен или сознательно откажется самостоятельно воспринимать информацию и обратится за помощью к искусственному интеллекту, чтобы он прояснил, о чем идет речь в сообщении. В процессе такого восприятия будет работать естественный механизм интеллектуальной деятельности, но по восприятию уже переработанного искусственным интеллект первичного текста медиасообщения, содержащего рациональные и эмоциональные компоненты. Возникает проблема построения моделей воздействия на разные интеллектуальные проявления в медиадискурсе. Особенный интерес и особенную сложность в исследовании представляет эмоциональный интеллект как способность человека понимать, управлять и выражать свои собственные эмоции, а также понимать эмоции других людей. Изучение эмоционального интеллекта человека выступает актуальной проблемой в современном обществе, особенно в контексте влияния СМИ и Интернета на эмоциональное состояние и поведение людей. Воздействие медиадискурса на формирование, восприятие и выражение эмоций, а также их влияние на когнитивные и поведенческие реакции индивидуального адресата и массового адресата раскрывает основные аспекты эмоционального интеллекта и включает анализ типов эмоций, вызываемых медиаконтентом, их длительность, степень интенсивности, а также способы трансляции эмоций по медиаканалам. Другим важным направлением выступает оценка влияния медиадискурса на способность адресата распознавать и реагировать на эмоции других людей в СМИ в реальной и виртуальной медиакommunikации. Изучение эмоционального интеллекта человека в контексте воздействия массмедиа представляет собой многогранный и междисциплинарный подход, объединяющий методы социальных, психологических, нейронаучных и коммуникационных исследований. Медиавоздействие базируется на психологической модели воздействия, которая охватывает различные уровни психики человека: КОГНИЦИЯ (получение и осознание воспринимаемой информации) – ЭМОЦИЯ (отношение к информации, ее оценка) – СУГГЕСТИЯ (отключение разума, воли, открытие подсознания) – КОНАТИВНОСТЬ (поведение). Анализ фактического материала показывает, что современная медиасреда превращает практически любое сообщение в информацию рекламно-пропагандистского характера, особенно это касается жанра «новости», которые не только создаются с использованием искусственного интеллекта, но и активно распространяются в сети Интернет на различных сайтах и платформах. В разных типах медиадискурса



медиаадресант старается вызвать определенные эмоции адресата, отключить сознательные механизмы восприятия информации. Основываясь на различных рекламных моделях, известных в маркетинге, а также на анализе фактического материала, разработана модель медиадискурсивного воздействия: NEAI (естественный – эмоциональный – искусственный интеллект), в которой актуализируются все 3 интеллектуальные разновидности:

**ПРИВЛЕЧЕНИЕ ВНИМАНИЯ**

(акцент на визуализацию, контраст, яркость цвета, громкость звука, нестандартная, шокирующая, поликодовая, мультимодальная подача информации) –

**Интерес**

(обещание удовлетворения потребности, решения проблемы) –

**РАСПОЗНАВАНИЕ/Узнавание**

(соотношение с опытом, идентификация) –

**Восприятие аргументов /Ассимиляция**

(осведомление о достоверности/недостоверности информации, обдумывание, эмоциональная оценка) –

**Желание/мотивация/убеждение**

(психологическое предрасположение к пониманию и принятию воспринятой информации) –

**Побуждение к действию**

(коммуникативному или физическому через обещание или указание) –

**Действие**

(как эксперимент или принятие решения).

Апробация данной медиадискурсивной модели воздействия на адресата в разных типах медиадискурса про продуцировании медиатекстов и анализе имеющегося медиаконтента позволит не только изучить направления и маркеры воздействия современной медиасреды на эмоциональный интеллект адресата, но и разработать стратегии для более ответственного и этичного создания и распространения медиаконтента, культивирования позитивной медиасреды, а также стратегии защиты от деструктивной медиакоммуникации с использованием возможностей искусственного интеллекта.

## ЖАНР МОЛИТВЫ И ИСКУССТВЕННЫЙ ИНТЕЛЛЕКТ

Т.В. Ицкович (Уральский федеральный университет  
имени первого Президента России Б. Н. Ельцина)  
taniz0702@mail.ru

Молитва – это репрезентативный ядерный жанр религиозного функционального стиля, отличительными чертами которого является направленность коммуникации из мира профанного в мир сакральный, включение ценностных религиозных установок, композиционно-тематическое единство, формируемое ведущими интенциями просьбы, хвалы и благодарности. Сегодня молитвы создаются искусственным интеллектом. **Цель исследования** – изучить тексты молитв, созданных искусственным интеллектом, и определить, насколько они соответствуют инвариантным признакам жанра молитвы. **Материал исследования** – тексты молитв о здоровье различных религий (иудаизм, христианство, ислам, буддизм) и конфессий христианства (православие, католицизм, протестантизм, новоапостольское учение), созданных искусственным интеллектом (ChatGPT). В исследовании используется **категориально-текстовый метод** анализа текста (Матвеева 1990), описаны инвариантные модели некоторых жанров религиозного стиля (Ицкович 2021, Келер 2024, Ло 2024, Рядовых 2020). **Результаты исследования.** Протожанровый образец молитвы – «Отче наш» состоит из следующих последовательно расположенных речевых действий: обращение, хвала, просьба, покаяние, итог. Данную структуру можно считать базовой. Спроецируем инвариантную модель на полученные тексты. Все молитвы начинаются с развернутого обращения, характерного для каждой религии, которое в свернутом виде повторяется в теле текста, в местах логического перехода, в итоговой части: *Адонай, Бог наш и Бог наших отцов* (иудаизм); *Господи Иисусе Христе, Сыне Божий* (православие); *Боже, наш Отец* (католицизм); *Господи Иисус Христе, Великий Врач душ и тел* (новоапостольское учение); *Во имя Аллаха, Милостивого и Милосердного! О Аллах!* (ислам); *Намасте, Великий Будда, источник просветления и сострадания* (буддизм). Интенция просьбы эксплицирована во всех текстах, имеет при этом различные модификации. Так, в иудейской, православной и католической молитвах присутствует идея греховности: *помилуй мя грешного (грешную); Прости мне все мои грехи и прегрешения*. Отличительной чертой экспликации просьбы в католической молитве является аргументация: *Просим Тебя, Господи, даровать нам здоровье и силу, чтобы мы могли служить Тебе и ближним нашим*. Отметим присутствие в текстах молитв всех религий нетипичную для инварианта просьбу: *Прославься во мне*. Интенция благодарности эксплицирована только в молитве новоапостольской церкви: *Господи, благодарим Тебя за дар здоровья*. Интенция хвалы присутствует в имплицитной форме, в сочетании с просьбой, в исламской молитве: *Помоги нам, о Милосердный, обрести исцеление*. Аксиологическое наполнение молитв на одну и ту же тему также отличается. В католической молитве делается акцент на ценности миролюбия: *Помоги нам отпустить все обиды и раздражения, и да будем мы жить в мире и согласии с Тобой и с ближними нашими*; в иудейской и протестантской – на мудрости, но с различным обоснованием ее необходимости: *Подай нам мудрость и руководство, чтобы мы могли принимать правильные решения для нашего физического и духовного благополучия* (иудейская); *Помоги нам, Господи, быть мудрыми в наших решениях, чтобы мы могли заботиться о своем физическом и духовном благополучии* (протестантская). Только в молитве новоапостольской церкви важна ценность священнослужителя: *Господи, благослови наших пастырей и служителей в Новоапостольской Церкви*. Тексты молитв различных религий, создаваемые искусственным интеллектом, обладают характерными жанрообразующими чертами: строятся по типичной

композиционной модели, в соответствии с интенциями просьбы, благодарения и хвалы. Молитвы на одну тему отличаются не только по формальным показателям – обращением к разным сакральным представителям в зависимости от религии, но и содержательно – соответствием конкретным церковным догматам. **Перспективой** исследования является изучение других жанров религиозного стиля, создаваемых искусственным интеллектом (например, акафиста, проповеди).

### **Литература**

- Матвеева Т.В. Функциональные стили в аспекте текстовых категорий. Свердловск: Изд-во Урал. ун-та, 1990.
- Ицкович Т. В. Жанровая система религиозного стиля. Москва: ФЛИНТА, 2021.
- Келер А. И. Категория адресанта в новоапостольской молитве: категориально-текстовой и аксиологический аспекты. Научный диалог. 2024. Т. 13, № 1. С. 26-44.
- Ло Д. Композиция жанра протокола в официально-деловом подстиле религиозного функционального стиля. Филология: научные исследования. 2024. № 7. С. 1-9.
- Рядовых Н. А. Категория хронотопа в жанре акафиста. Филология: научные исследования. 2020. № 10. С. 54-64.

## ЛИНГВИСТИЧЕСКИЕ ЗАКОНОМЕРНОСТИ ПРОМПТИРОВАНИЯ В ГЕНЕРИРУЕМОМ ИИ ДИСКУРСЕ ПАМЯТИ

*И.В. Метлушко (Минский государственный лингвистический университет)*  
metluschko@mail.ru

Качество и положительный результат взаимодействия человека и больших языковых моделей во многом зависят от правильно заданного промпта – (текстового) запроса, вводимого для осуществления генерации нейросетью. Умелое промптирование позволяет управлять генерацией, адаптировать и персонифицировать результат под нужды индивидуального или коллективного пользователя. На фоне малоизученности безопасного и эффективного применения языковых моделей происходит их стремительная интеграция в современные технологии, что обуславливает как научный, так и пользовательский интерес к феномену промптирования. Например, появился запрос рынка труда на промпт-инженеров и специалистов по искусственному интеллекту. С целью установления лингвистических закономерностей промптирования дискурса памяти (единство тематически соотнесенных текстов (объединены темой сохранения, интерпретации и трансляции коллективных представлений и знаний о событиях прошлого) в совокупности с экстралингвистическими факторами)) было проведено настоящее исследование. На основании 100 заданных промптов и 100 полученных генераций новостных сообщений мемориальной и коммеморативной тематики о событиях Великой Отечественной войны был выведен ряд лингвистических закономерностей, общих правил промптирования дискурса памяти на русском языке. 10 новых генераций, составленных на основе установленных закономерностей и проведенного постгенеративного редактирования, были идентифицированы экспертной группой (10 кандидатов филологических наук) как тексты, написанных человеком. Более того, апробация выявленных закономерностей на промптах для других типов дискурса (тексты-воспоминания) и языков (белорусского) позволяет говорить о репрезентативности полученных данных и соответствии генераций заданному промпту. Рассмотрим выявленные закономерности:

1. Ведущая роль в создании релевантного промпта принадлежит его дискурсивному компоненту, что предполагает введение нейросети в пользовательский экстралингвистический контекст. Последнее осуществляется через приписывание некоторой профессии, возраста, пола, статуса, роли, цели и т.п. языковой модели на время создания генерации. Указание на адресата сообщения также положительно влияет на итог генерации. Пример промпта в ChatGPT (1): *представь, что ты начинающий журналист, которого 21 июня 2020 г. редакция сайта БелТА направила на открытие мемориального комплекса «Ола», называемого сестрой Хатыни.*
2. Детализация ожидаемых функционально-стилевых, жанровых, тематических и т.д. характеристик текста-генерации повышает качество последнего. Допускается лексико-грамматическая, терминологическая и прагматическая детализация, а также указание адресата сообщения. Помимо детализации возможно введение ограничений на использование многозначных слов, терминов и т.п. Пример промпта в ChatGPT (2): *По итогам визита напиши новостную заметку (200-300 слов) для читателей рубрики «Общество» на сайте БелТА. Заметка должна быть выдержана в публицистическом стиле. Добавь 2-3 оценочных суждения об ужасах ВОВ для создания грустного, сочувствующего отношения у адресатов. Используй термины политика памяти, ВОВ, геноцид белорусского народа, политика выжженной земли.*
3. Предоставление нейросети текстов-образцов либо указание на некоторые лексические предпочтения (клише, пословицы, фразеологию и т.д.), позволяет проводить индивидуально-личностную адаптацию генерации. Пример промпта в ChatGPT (3): *используй клише «Из достоверных источников*

стало известно» и/или «время покажет». 4. Постгенеративное редактирование с акцентом на фактологической, лингвистической и этической корректности является обязательным этапом и обеспечивает корректность и релевантность генерации. Таким образом, на основании полученных данных о некоторых лингвистических закономерностях промптирования на примере новостных сообщений, можно заключить, что само промптирование, как и адаптация текстов-генераций, их постгенеративное редактирование – актуальные направления исследования, влияющие на развитие искусственного интеллекта, взаимодействие человека и нейросети. Пример промта и текста-генерации на основе выявленных закономерностей

| Текст промпта                                                                                                                                                                                                                                                                                                                                                                                                                                                                                                                                                                                                                                                                             | Текст генерации без постгенеративного редактирования                                                                                                                                                                                                                                                                                                                                                                                                                                                                                                                                                                                                                                                                                                                                                                                                                                                                                                                                                                                                                                                                                                                                                                                                                                                                                                                                                                                                                                                                                                                                                            |
|-------------------------------------------------------------------------------------------------------------------------------------------------------------------------------------------------------------------------------------------------------------------------------------------------------------------------------------------------------------------------------------------------------------------------------------------------------------------------------------------------------------------------------------------------------------------------------------------------------------------------------------------------------------------------------------------|-----------------------------------------------------------------------------------------------------------------------------------------------------------------------------------------------------------------------------------------------------------------------------------------------------------------------------------------------------------------------------------------------------------------------------------------------------------------------------------------------------------------------------------------------------------------------------------------------------------------------------------------------------------------------------------------------------------------------------------------------------------------------------------------------------------------------------------------------------------------------------------------------------------------------------------------------------------------------------------------------------------------------------------------------------------------------------------------------------------------------------------------------------------------------------------------------------------------------------------------------------------------------------------------------------------------------------------------------------------------------------------------------------------------------------------------------------------------------------------------------------------------------------------------------------------------------------------------------------------------|
| <p>(1) <i>Представь, что ты начинающий журналист, которого 21 июня 2020 г. редакция сайта БелТА направила на открытие мемориального комплекса «Ола», называемого сестрой Хатыни.</i></p> <p>(2) <i>По итогам визита напиши новостную заметку (200-300 слов) для читателей рубрики «Общество» на сайте БелТА. Заметка должна быть выдержана в публицистическом стиле. Добавь 2-3 оценочных суждения об ужасах ВОВ для создания грустного, сочувствующего отношения у адресатов. Используй термины политика памяти, ВОВ, геноцид белорусского народа, политика выжженной земли.</i></p> <p>(3) <i>Используй клише «Из достоверных источников стало известно» и/или «время покажет».</i></p> | <p>21 июня 2020 года в Беларуси состоялось торжественное открытие мемориального комплекса Ола, предназначенного для увековечения памяти жертв Великой Отечественной войны и геноцида белорусского народа. Комплекс получил неофициальное название «сестра Хатыни» и является важным символом борьбы с забвением исторических трагедий.</p> <p>Мемориальный комплекс расположен в деревне Ола, где в 1943 году фашистские оккупанты уничтожили мирных жителей, применив тактику политики выжженной земли. События того времени стали печальной страницей в истории, отразив ужасы вторжения, принесшие смерть и страдания множеству белорусских семей. Ола, как и Хатынь, напоминает о ценности человеческой жизни и необходимости помнить о прошлом.</p> <p>На церемонии открытия выступили представители правительства, военнослужащие, а также местные жители. В своих выступлениях они подчеркнули важность сохранения памяти о погибших и необходимость противодействия попыткам исказить историю. Из достоверных источников стало известно, что мемориал стал элементом широкой политики памяти, направленной на увековечение фактов о жертвах, понесенных белорусским народом в годы войны.</p> <p>Мемориальный комплекс включает мемориальные доски, символические сооружения и выставочные экспонаты, которые помогают восстановить трагические события тех лет и осветить подвиг тех, кто вынес на своих плечах ужасы войны. Время покажет, как мемориал Ола будет восприниматься будущими поколениями, но уже сейчас он служит мощным напоминанием о важности памяти и уважения к истории страны.</p> |

## ЦИФРОВАЯ ЭТИКА В ИНФОРМАЦИОННОМ ПРОСТРАНСТВЕ

*А.В. Николаева (Московский государственный университет имени М. В. Ломоносова)*  
9320078@mail.ru

Развитие интернет-среды актуализирует вопрос о правилах безопасного и экологичного присутствия пользователей в Интернете. Лингвоэкология (лингвоэтика) — экостилистика — информационная этика — компьютерная этика (киберэтика) — цифровая этика — цифровой этикет — в ракурсе сопоставительного исследования.

Место цифровой этики в развитии медиалингвистики. Т.Г. Добросклонская рассматривает медиалингвистику как науку, изучающую такой тип общения, как массовая коммуникация (Добросклонская Т.Г. Медиалингвистика: системный подход к изучению языка СМИ. Современная английская медиаречь. 2008). Массовая коммуникация, репрезентация СМИ осуществляется в основном при помощи цифрового формата. Поэтому медиалингвистика может рассматриваться с позиции цифровой этики.

Стилистика — возможность выбора из множества языковых средств наиболее точного, выразительного и уместного с точки зрения автора, в основе этого выбора — авторская интенция. Н.И. Клушина указывает на то, что в настоящее время особое значение в плане анализа и изучения медиатекстов приобретает медиастилистика, а «самой важной и актуальной частью медиастилистики становится интернет-стилистика» (Н.И. Клушина Медиастилистика. 2018: стр.144). Интернет-текст — объект изучения с позиции цифровой этики.

Правила поведения в цифровой среде на всех уровнях коммуникации. Коммуникативная цепочка в цифровом пространстве: **адресант — выбор темы — выбор коммуникативной ситуации** (площадка, уровень общения (например, авторский текст или комментарий или репост) — **текст** (в самом широком понимании, вербальный и невербальный) — **адресат** (возможная реакция адресата (комментарий, репост, реакции в виде эмодзи)) — **возможная реакция адресанта на реакцию адресата** (комментарий, эмодзи, функция скрыть комментарий, функция поднять комментарий, ответ на комментарий в виде отдельного поста). Авторская интенция присутствует на всех уровнях цепочки, поэтому на всех уровнях можно проследить соответствие авторской интенции общепринятым этическим нормам.

Цифровой этика и использование искусственного интеллекта (ИИ) в медиадискурсе в современной академической и практической дискуссии. Автоматизация контента, анализа данных и проверки фактов. Вопросы ответственности за распространение ложной информации. Социальные последствия использования ИИ в журналистике. ИИ способен как укрепить, так и подорвать доверие общества к цифровым медиа. Автоматизация может способствовать демократизации доступа к информации, но также может усилить распространение дезинформации. Разработка и внедрение этических кодексов и стандартов для использования ИИ в журналистике.

Исследование этих проблем требует междисциплинарного подхода, объединяющего знания из области журналистики, психологии, права, этики, компьютерных наук и социологии. Глубокое понимание и решение этих вопросов будет способствовать созданию более прозрачной, ответственной и этичной медиасреды.

### Литература

- Добросклонская Т.Г. Медиалингвистика: системный подход к изучению языка СМИ. Современная английская медиаречь. М.: Флинта, 2008  
Клушина Н.И. Медиастилистика. М.: Флинта. 2018



## ИИ В СРЕДСТВАХ МАССОВОЙ ИНФОРМАЦИИ: ПОМОЩНИК ИЛИ ВРЕДИТЕЛЬ?

О.И. Северская (Институт русского языка имени В. В. Виноградова РАН)  
oseverskaya@yandex.ru

Искусственный интеллект (ИИ) используется сегодня в медиа в десяти главных направлениях (Березовой 2022), подавляющее большинство которых (за исключением, пожалуй, фактчекинга и оптимизации и порождения видеоконтента) связано с анализом и созданием текстовых данных, а следовательно, основывается на лингвистических алгоритмах. Это и понимание тематических запросов аудитории, и повышение показателей вовлечения пользователей и конверсии, что требует анализа тематических полей запросов, и выявление рисков предвзятости – признаков расизма, шовинизма, сексизма и проч. в подаче информации, и модерация комментариев на основе перечня стоп-слов, а также автоматизация создания новостей, в том числе информации о пандемиях, актуализация архивных публикаций и ререйтинг, журналистские расследования. Что касается производства новостей, сегодня, по данным исследования РАЭК, НИУ ВШЭ и факультета журналистики МГУ (Применение ИИ), 80% новостного контента производится именно ИИ. И результаты его работы, ее достоинства и недостатки, проявляются в представлении заголовков и дайджеста новостей на платформе Дзен. От заголовка можно перейти на страницу новости, где фрагменты популярных публикаций ранжируются по принципу пирамиды. В общем случае ИИ анализирует большие наборы текстовых данных, изучает язык и структуру текстов-образцов, получая ключевую фразу или заданное начало, генерирует текст. Анализ заголовков в проекции на текст публикаций позволяет выявить следующие слабые места, в которых происходит искажение смысла новости:

– **неразличение агенса и пациенса:**

(1) *При обстреле села Брянской области со стороны ВСУ погибли двое мужчин* (ТАСС, 10.08.2023), структура предложения не дает однозначного представления, о потерях какой из сторон идет речь;

(2) *Алаудинов заявил о пленении пятерых боевиков ВС Украины* (ОСН, 17.08.2024), использование несклоняемой аббревиатуры в сочетании со стилистически маркированной номинацией (*боевик «чужой», при боец «свой»*) меняет смысл новости на прямо противоположный, тогда как в реальности речь о *попадании в украинский плен пятерых бойцов российского подразделения;*

(3) *Беркович и Петрийчук запросили по шесть лет колонии* (РБК, 05.07.2024), препозиция объекта, выраженного несклоняемыми именами собственными, приводит к подмене агенса (обвинителя) пациенсом(обвиняемыми);

– **искажение представления о принадлежности:**

(4) *НАТО обвинило РФ в «гибридной вредоносной деятельности» на своей территории*, местоимение *свой* меняет смысл на противоположный, ср.: *Пресс-служба НАТО опубликовала заявление с обвинением в адрес России в «гибридной вредоносной деятельности» на территории стран – участников военного блока* (РЕН ТВ, 03.05.2024);

– **игнорирование идиоматики:**

(5) *Гребец Коровашков заявил, что прятал глаза перед украинцами на ОИ-2024 в Париже*, при значении идиомы *прятать глаза* ‘бояться взглянуть открыто из-за чувства вины



и стыда', ср. нейтральное звучание новости: *Российские и украинские спортсмены старались на соревнованиях не встречаться глазами* (Lenta.ru, 14.08.2024).

В подобных ситуациях, когда новости касаются «горячих» тем, ИИ из помощника зачастую превращается во вредителя, повышающего конфликтность сообщения.

### **Литература**

Березовой А. 10 направлений в медиа, где может использоваться искусственный интеллект.

URL: [https://t.me/glavred\\_izdatel/409](https://t.me/glavred_izdatel/409). Дата обращения: 19.08.2024.

Применение ИИ в российских медиа: опыт и перспективы. URL: <https://raec.ru/live/smi/14041/>.

Дата обращения: 19.08.2024.

17. ЖЕСТОВЫЕ ЯЗЫКИ КАК ВТОРОЙ ТИП  
ЕСТЕСТВЕННЫХ ЧЕЛОВЕЧЕСКИХ ЯЗЫКОВ  
SIGN LANGUAGES AS THE SECOND TYPE  
OF NATURAL HUMAN LANGUAGES

Ведущие  
**Светлана Игоревна Буркова**  
**Анна Васильевна Леонтьева**

Chairpersons  
**Svetlana Burkova**  
**Anna Leontyeva**

|   |                                                                                                                                                                                                                                                                                                                         |                                                                                                                                                                                                                                                                                                                 |
|---|-------------------------------------------------------------------------------------------------------------------------------------------------------------------------------------------------------------------------------------------------------------------------------------------------------------------------|-----------------------------------------------------------------------------------------------------------------------------------------------------------------------------------------------------------------------------------------------------------------------------------------------------------------|
| 1 | <i>Анастасия Бауэр (Кёльнский университет, Германия), Соня Гиппер (Кёльнский университет, Германия), Яна Хосман (Кёльнский университет, Германия)</i><br>Независимый от модальности и целостный подход к мультимодальной обратной связи в устном и жестовом взаимодействии: доказательства общей инфраструктуры диалога | <i>Anastasia Bauer (University of Cologne, Germany), Sonja Gipper (University of Cologne, Germany), Jana Hosemann (University of Cologne, Germany)</i><br>Modality agnostic and holistic approach to multimodal feedback in spoken and signed interaction: Evidence for a shared infrastructure of conversation |
| 2 | <i>Вадим Игоревич Киммельман (Университет Бергена, Норвегия)</i><br>Квантитативный подход к исследованию немануальных маркеров в жестовых языках                                                                                                                                                                        | <i>Vadim I. Kimmelman (University of Bergen, Norway)</i><br>A quantitative approach to the study of non-manual markers in sign languages                                                                                                                                                                        |
| 3 | <i>Елизавета Владимировна Филимонова (Институт языкознания РАН)</i><br>Средства выражения интенсивности в русском жестовом языке                                                                                                                                                                                        | <i>Elizaveta V. Filimonova (Institute of Linguistics RAS)</i><br>Means of expressing intensity in Russian Sign Language                                                                                                                                                                                         |
| 4 | <i>Светлана Игоревна Буркова (Институт языкознания РАН)</i><br>Функции жеста Palm-Up в русском жестовом языке                                                                                                                                                                                                           | <i>Svetlana Burkova (Institute of Linguistics RAS)</i><br>Functions of the Palm-Up sign in Russian Sign Language                                                                                                                                                                                                |
| 5 | <i>Мария Викторовна Кюсева (Университет Суррея, Великобритания)</i><br>Категориальные и градиентные элементы в языке: жесты формы и размера в русском жестовом языке                                                                                                                                                    | <i>Masha Kyuseva (University of Surrey, England, UK)</i><br>Categorical versus gradient in language: A case study of Russian Sign Language size and shape specifiers                                                                                                                                            |

ROUND TABLES

|   |                                                                                                                                                                                                                                                              |                                                                                                                                                                                                                                |
|---|--------------------------------------------------------------------------------------------------------------------------------------------------------------------------------------------------------------------------------------------------------------|--------------------------------------------------------------------------------------------------------------------------------------------------------------------------------------------------------------------------------|
| 6 | <p><i>Лоренсо Гилерме (Федеральный университет Минас-Жерайс, Бразилия)</i><br/>         Жестовые языки и универсалии естественного языка: сравнительное исследование артикуляционной легкости в трех неродственных жестовых языках</p>                       | <p><i>Lourenço Guilherme (Universidade Federal de Minas Gerais – UFMG, Brazil)</i><br/>         Sign languages and natural language universals: a comparative study on articulatory ease in three unrelated sign languages</p> |
| 7 | <p><i>Ксения Андреевна Кутович (Институт языкознания РАН)</i><br/>         Интерференция в письменной речи глухих и слабослышающих носителей русского жестового языка: морфосинтаксический уровень</p>                                                       | <p><i>Ksenia A. Kutovich (Institute of Linguistics RAS, Russia)</i><br/>         Interference in the written speech of deaf and hard of hearing signers of Russian Sign Language: the morphosyntactic level</p>                |
| 8 | <p><i>Софья Александровна Шатохина (Сибирский федеральный университет)</i><br/>         Стратегии передачи иконичности жестов, обозначающих инструменты</p>                                                                                                  | <p><i>Sofia A. Shatokhina (Siberian Federal University, Russia)</i><br/>         Strategies for conveying the iconicity of signs denoting tools</p>                                                                            |
| 9 | <p><i>Ксения Владимировна Голубина (Московский государственный лингвистический университет),<br/>         Эмма Викторовна Кумуржи (Московский государственный лингвистический университет)</i><br/>         Тактильная метафора в русском жестовом языке</p> | <p><i>Ksenia V. Golubina (Moscow State Linguistic University, Russia),<br/>         Emma V. Kumurzhi (Moscow State Linguistic University, Russia)</i><br/>         Tactile metaphor in Russian Sign Language</p>               |

## MODALITY AGNOSTIC AND HOLISTIC APPROACH TO MULTIMODAL FEEDBACK IN SPOKEN AND SIGNED INTERACTION: EVIDENCE FOR A SHARED INFRASTRUCTURE OF CONVERSATION

Anastasia Bauer\* (University of Cologne, Germany),  
Sonja Gipper\* (University of Cologne, Germany),  
Jana Hosemann (University of Cologne, Germany),  
Tobias-Alexander Herrmann (University of Cologne, Germany)  
anastasia.bauer@uni-koeln.de

Any conversation among humans is rife with feedback, interactional moves that display some kind of stance towards another interlocutor's utterance (Allwood et al., 1992). Feedback signals are known to have different conversational functions: they may indicate a passive reciprocity, they may acknowledge and agree to what has been claimed, they may state a piece of information as new or evaluate a piece of information (Gardner, 2001). Pioneering research on feedback has provided valuable insights, focusing primarily on transcribed audio recordings of spoken language (Yngve, 1970; Sacks et al., 1974; Schegloff, 1982). More recent research studying naturalistic conversational data unveiled feedback as a fundamentally multimodal phenomenon involving the coordination of different channels (Allwood, Cerrato, 2003; Allwood et al., 2007; Truong et al., 2011; Navarretta, Paggio, 2010; Malisz et al., 2016). Although the use of multimodal cues as feedback in face-to-face interactions has been researched to some extent, we are still lacking a holistic multimodal perspective on feedback. Thus, our understanding of how vocal, visual, manual and non-manual signals combine into complex feedback events in everyday conversation across different language modalities is still limited. Therefore, we expand upon previous observations in the literature by investigating how feedback events vary in form and frequency in signed and spoken languages.

We examine feedback events from a multimodal and cross-linguistic perspective by utilizing corpora of casual conversations from four different languages: German Sign Language (DGS), Russian Sign Language (RSL), spoken German (GER) and spoken Russian (RUS) (Konrad et al., 2020; Burkova, 2015; Bauer, 2023; Bauer, Poryadin, 2023; Hoffmann, Himmelmann). Our focus is on possible compositions of feedback event by means of different channels, e.g., lexical cues (words like *zdorovo* 'great', signs such as RSL DA 'right' or mouthings like *okay*), non-lexical cues (vocalizations like *mhm* or mouthings such as *ah*), and non-manual cues such as head nods, eyebrow raises, or smiles. Using comparable datasets of free casual conversations and parallel annotation and analysis, we annotated at least 43 minutes of face-to-face dyadic conversations in each of the four languages and identified ca. 1,900 feedback events comprising roughly 3,100 single feedback cues in total. Crucially, our approach is modality-agnostic which means that we look at feedback events without privileging one articulator over another. Moreover, by operationalizing spoken words, vocalizations, manual signs, and mouthings as a single category, we create a way of comparing signed and spoken languages without overemphasizing differences based on constraints set by the two different modalities.

Our primary findings reveal: 1) Feedback is highly pervasive during interaction, occupying a significant portion of conversational time: roughly 3/4 of all feedback events occur within 5 seconds of the preceding feedback event in all four languages (1). Moreover, interlocutors generate feedback signals at a rate of up to 7–11 times per minute, on average. 2) there are remarkable similarities between signed and spoken languages in the form of feedback events, contrary to earlier assumptions of cross-modal variation (Backer, 1977). The overwhelming majority of all feedback events are articulated with head or/and face: 80-99% were produced either only nonmanually or nonmanually

in combination with spoken/signed elements across languages. This confirms and amplifies recent observations in the literature (Mesch, 2016; Lutzenberger et al., 2024).

We interpret these findings as contributing to the accumulating evidence supporting the existence of a shared interactional infrastructure of conversation among both signers and speakers (Lutzenberger et al., 2024). Such cross-linguistic and cross-modal research is foundational to achieving a more comprehensive understanding of the use and interplay of multimodal cues in face-to-face interaction.

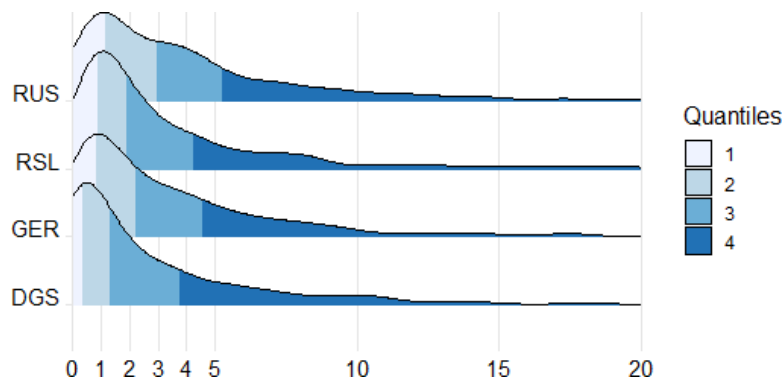

**Figure 1: 3/4 of feedback events occur within 5 seconds after the end of the preceding one**

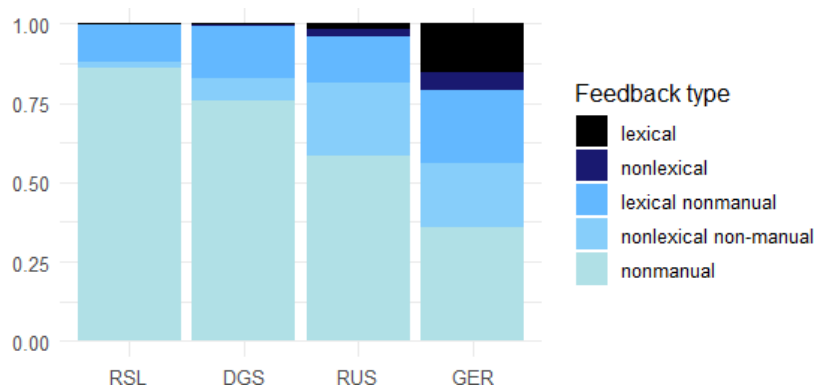

**Figure 2: 80–99% of feedback events are constituted or accompanied by nonmanuals**

## References

- Allwood J., Nivre J., Ahlsén E. On the Semantics and Pragmatics of Linguistic Feedback. *Journal of Semantics*. 1992. Vol. 9, no. 1. Pp. 1–26.
- Gardner R. *When Listeners Talk: Response tokens and listener stance* (Pragmatics & Beyond New Series. Vol. 92). Amsterdam: John Benjamins Publishing Company, 2001.
- Yngve V. H. On getting a word in edgewise. *Papers from the sixth regional meeting, Chicago Linguistic Society*. Chicago: Chicago Linguistic Society, 1970. Pp. 567–577.
- Sacks H., Schegloff E. A., Jefferson G. A Simplest Systematics for the Organization of Turn-Taking for Conversation. *Language*. 1974. Vol. 50, no. 4. Pp. 696–735.
- Schegloff E. A. Discourse as an interactional achievement: Some uses of 'uh huh' and other things that come between sentences. D. Tannen (Ed.), *Analyzing discourse: Text and talk*. Washington, D.C.: Georgetown University Press, 1982. Pp. 71–93.
- Allwood J., Cerrato L. A Study of Gestural Feedback Expressions. *First Nordic Symposium on Multimodal Communication*. Copenhagen: Gothenburg university publications, 2003. Pp. 7–22.

- Allwood J., Kopp S., Grammer K., Ahlsén E., Oberzaucher E. Koppensteiner M. The analysis of embodied communicative feedback in multimodal corpora: A prerequisite for behavior simulation. *Language Resources and Evaluation*. 2007. Vol. 41, no. 3-4. Pp. 255–272.
- Truong K. P., Poppe R., Kok I. D., Heylen D. A multimodal analysis of vocal and visual backchannels in spontaneous dialogs. *INTERSPEECH 2011*. Florence, Italy: ISCA, 2011. Pp. 2973–2976.
- Navarretta C., Paggio P. *Classification of Feedback Expressions in Multimodal Data*. Uppsala, Sweden: Association for Computational Linguistics, 2010. Pp. 318–324.
- Malisz Z., Włodarczak M., Buschmeier H., Skubisz J., Kopp S., Wagner P. The ALICO corpus: Analysing the active listener. *Language Resources and Evaluation*. 2017. Vol. 50, no. 2. Pp. 411–442.
- Konrad R., Hanke T., Langer G. et al. *MY DGS – annotated. Public Corpus of German Sign Language, 3rd release*, 2020.
- Burkova S. *Russian Sign Language Corpus*, Novosibirsk University, 2015. [Online]. Available: <http://rsl.nstu.ru/>.
- Bauer A. *Russian multimodal conversational data*, 2023.
- Bauer A., Poryadin R. *Russian Sign Language conversations*, 2023.
- Hoffmann B., Himmelmann N. *Münster Videokorpus Alltagsgespräche. Unpublished corpus of spoken German*.
- Backer C. Regulators and turn-taking in American Sign Language Discourse. L. A. Friedman, ed. *On the other hand: New perspectives on American Sign Language*. 1077. Vol. 81. Pp. 138–139.
- Mesch J. Manual backchannel responses in signers' conversations in Swedish Sign Language. *Language & Communication*. 2016. Vol. 50. Pp. 22–41.
- Lutzenberger H., Wael L. D., Omardeen R., Dingemanse M. Interactional Infrastructure across Modalities: A Comparison of Repair Initiators and Continuers in British Sign Language and British English. *Sign Language Studies*. 2024. Vol. 24, no. 3. Pp. 548–581.

## КВАНТИТАТИВНЫЙ ПОДХОД К ИССЛЕДОВАНИЮ НЕМАНУАЛЬНЫХ МАРКЕРОВ В ЖЕСТОВЫХ ЯЗЫКАХ

*В. Киммельман (Университет Бергена, Норвегия)*  
vadim.kimmelman@gmail.com

До недавнего времени анализ немануальных маркеров в жестовых языках требовал либо трудоемкую и длительную аннотацию движений и положений немануальных артикуляторов (Weast 2011), либо (редко) лабораторные записи данных с использованием Motion Capture (Puurponen et al., 2015). Однако недавние разработки в области компьютерного зрения позволили надежно идентифицировать и отслеживать движение различных артикуляторов в видеозаписях, включая записи жестов (см. рисунок 1) (Kimmelman et al., 2020). Это открывает возможность крупномасштабного количественного сравнительного анализа немануальных маркеров по языкам, жанрам и отдельным жестам.

В докладе я расскажу о текущих исследованиях немануальных маркеров с использованием компьютерного зрения, которые проводятся в рамках проекта NONMANUAL в Университете Бергена.

В первом исследовании мы проанализировали повороты головы, выражающие отрицание в нидерландском жестовом языке (Kimmelman et al., 2024a). При помощи программы OpenFace (Baltrusaitis et al., 2018) мы измерили угол поворотов головы в каждом случае (см. рисунок 2), и вычислили амплитуду, скорость движения, и другие кинетические показатели. Мы выяснили, что некоторые из показателей коррелируют с лингвистическими факторами, такими как наличие или отсутствие распространения немануального отрицания, а также с позицией отрицательного мануального жеста.

Во втором исследовании мы проанализировали вертикальные наклоны головы (кивки и движения вверх) в коммуникации глухих, которые растут без жестового языка (homesigners) в нескольких деревнях на Бали (Kimmelman et al., 2024b). При помощи той же программы OpenFace мы описали основные кинетические показатели этих движений. Исследование показало, что пять незнакомых между собой глухих показывают некоторое сходство в стратегиях немануального маркирования разных типов вопросов. Так, все они чаще используют движение головы вниз в общих вопросах, и движение головы вверх в частных вопросах (см. рисунок 3).

В докладе также будет обсуждаться наша работа по сравнению и тестированию инструментов компьютерного зрения для измерения немануальной активности в жестовых языках, таких как OpenFace и MediaPipe Holistic (Lugaresi et al., 2019). Так, используя реальные данные, в том числе проанализированные в исследованиях выше, мы видим, что различные современные инструменты компьютерного зрения показывают высокий уровень согласия при измерении движений головы, что является аргументом в пользу надёжности и точности этих инструментов.





**Рисунок 1. Отслеживание тела и лица при помощи программы OpenPose, на примере видео казахско-русского жестового языка.**

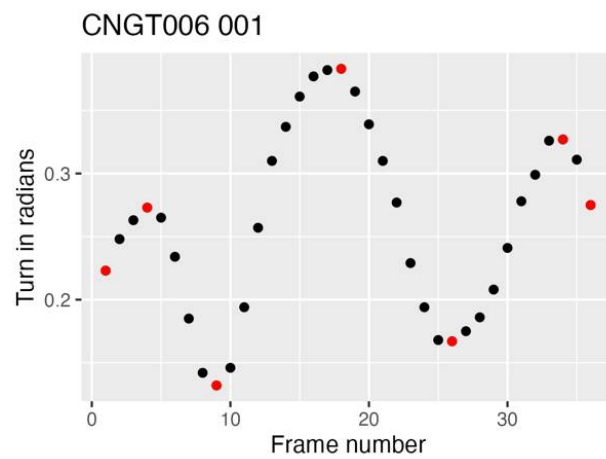

**Рисунок 2. Визуализация поворотов головы в одном примере из нидерландского жестового языка. Красным цветом обозначены пики.**

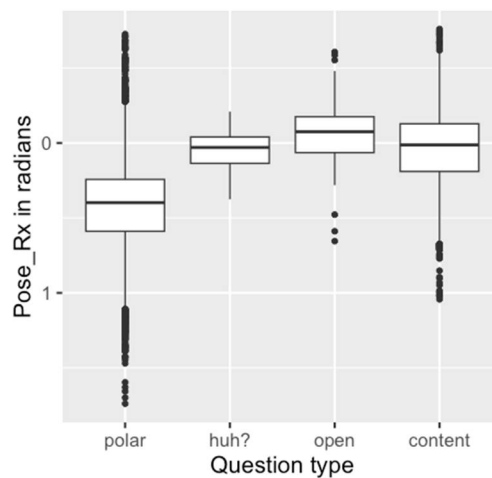

**Рисунок 3. Средняя высота наклона головы в вопросах разных типов в коммуникации глухих на Бали.**

**Литература**

- Baltrusaitis, T., Zadeh, A., Lim, Y. C., & Morency, L.-P. (2018). Openface 2.0: Facial behavior analysis toolkit. *2018 13th IEEE International Conference on Automatic Face & Gesture Recognition (FG 2018)*, 59–66.
- Kimmelman, V., Imashev, A., Mukushev, M., & Sandygulova, A. (2020). Eyebrow position in grammatical and emotional expressions in Kazakh-Russian Sign Language: A quantitative study. *PLOS ONE*, *15*(6). <https://doi.org/10.1371/journal.pone.0233731>
- Kimmelman, V., M. Oomen & R. Pfau (2024a) Headshakes in NGT: Relation between Phonetic Properties & Linguistic Functions. *Proceedings of LREC-SL 2024*.
- Kimmelman, V., A. Price, J. Safar, C. de Vos & J. Bulla (2024) Nonmanual Marking of Questions in Balinese Homesign Interactions: a Computer-Vision Assisted Analysis. *Proceedings of LREC-SL 2024*.
- Lugaresi, C., Tang, J., Nash, H., McClanahan, C., Uboweja, E., Hays, M., Zhang, F., Chang, C.-L., Yong, M. G., Lee, J., Chang, W.-T., Hua, W., Georg, M., & Grundmann, M. (2019). *MediaPipe: A Framework for Building Perception Pipelines*. <https://doi.org/10.48550/ARXIV.1906.08172>
- Puupponen, A., Wainio, T., Burger, B., & Jantunen, T. (2015). Head movements in Finnish Sign Language on the basis of Motion Capture data: A study of the form and function of nods, nodding, head thrusts, and head pulls. *Sign Language & Linguistics*, *18*(1), 41–89. <https://doi.org/10.1075/sll.18.1.02puu>
- Weast, T. (2011). American Sign Language Tone and Intonation: A Phonetic Analysis of Eyebrow Properties. In R. Channon & H. van der Hulst (Eds.), *Formational Units in Sign Languages* (pp. 203–226). De Gruyter. <https://doi.org/10.1515/9781614510680.203>

## СПОСОБЫ ВЫРАЖЕНИЯ ИНТЕНСИВНОСТИ В РУССКОМ ЖЕСТОВОМ ЯЗЫКЕ

Е.В. Филимонова (Институт языкознания РАН)

ev.filimonova@list.ru

Категория интенсивности определяется как «особый способ количественной характеристики признака, лексическим воплощением, маркером которого можно считать слово *очень*» (Родионова, 2005: 153). Интенсивность, в отличие от других количественных характеристик признака, включает компонент субъективности: говорящий решает, что количественное изменение качества достаточно значимо, чтобы привлечь к нему внимание слушающего (Родионова, 2005: 156). В звуковых языках семантика интенсивности выражается различными средствами: аффиксы, словосложение, лексические интенсификаторы, особые синтаксические конструкции, интонация.

В жестовых языках для передачи семантики интенсивности может использоваться широкий круг средств. Семантика интенсивности выражается с помощью модификаций параметров жеста: движения (увеличение амплитуды, удержание жеста в начале и в конце исполнения жеста) (Klima, Bellugi, 1979; Willbur, Malaia, Shay, 2012; Sutton-Spence, Wall, 1999; Brancini, Mantovan, 2020), конфигурации, локализации (Xavier, 2013). Важную роль играет немануальное маркирование: отмечаются такие немануальные маркеры, как нахмуренные брови (Willbur, Malaia, Shay, 2012; Tomaszewski, Farris, 2010; Brancini, Mantovan, 2020), поджатые губы (Jonston, Schembri, 2007), надутые щеки, жесты рта, связанные с произнесением звуков (Tomaszewski, Farris, 2010; Jonston, Schembri, 2007), двуручная редупликация (Brancini, Mantovan, 2020; Xavier, 2013), а также лексические интенсификаторы.

В русском жестовом языке способы выражения интенсивности были описаны в статье В. Харитоновой (Харитонова, 2022), а также некоторые показатели интенсивности обсуждались в работе К. Аксенова (Aksenov, 2019) и диссертации М. Кюевой (Кюева, 2018). Тем не менее данные работы охватывают не все возможные средства выражения интенсивности в русском жестовом языке. Настоящее исследование проводилось на материале, полученном методом элицитации от 6 информантов, также использовались данные корпуса текстов русского жестового языка (Буркова, 2015).

Результаты исследования показали, что в русском жестовом языке используется тот же комплекс модификаций движения, что и в других жестовых языках (увеличение амплитуды, удержание руки в начальной и конечной позиции, напряженность руки), но некоторые из них могут отсутствовать, например, увеличение амплитуды движения в силу ограниченности локализации (жест *старый* на щеке). Изменение конфигурации встречается только у двух жестов (*сильный* и *очень*), но следует тенденции, отмеченной в (Xavier, 2013) и (Кюева, 2018): увеличение количества выбранных пальцев иконически отражает усиление признака. Согласно полученным данным, двуручная редупликация больше используется для интенсификации глагола, хотя применима и к прилагательным, и к отрицательным частицам. Немануальные маркеры интенсивности имеют тенденцию употребляться в определенных сочетаниях: «нахмуренные брови», «прищуренные глаза» и «открытый рот» (37% случаев), «открытый рот» + «поднятые брови» (в 12% случаев), «закрытые глаза», иногда в сочетании с изменением положения головы (16% случаев). Такая тенденция в употреблении немануальных маркеров ранее уже отмечалась в статье (Буркова, 2012) применительно к маркированию условных конструкций. Определить значение конкретного немануального маркера может быть затруднительно, поэтому С.И. Буркова полагает, что каждый маркер обладает достаточно общим значением и вносит вклад в формирование общего смысла. Что касается лексических интенсификаторов, анализ полученных данных подтверждает выводы К.

Аксенова о том, что жесты очень и псих употребляются с разными типами предикатов (Aksenov, 2019), а также дает основания полагать, что жест псих может применяться для более выраженной интенсификации и быть ограничен бытовой сферой общения.

### Литература

- Буркова С. И. *Корпус русского жестового языка* [Электронный ресурс] / Руководитель проекта С. И. Буркова. Новосибирск, 2012–2015. Режим доступа: <http://rsl.nstu.ru/>
- Буркова С. И. Условные конструкции в русском жестовом языке. *Русский жестовый язык: Первая лингвистическая конференция: Сборник статей* / Под ред. О. В. Федоровой. М.: Буки Веди, 2012. С. 50–81.
- Кюсева М. В. *Физические свойства в русском жестовом языке в типологическом освещении*. Диссертация на соискание степени кандидата филол. наук. Москва, 2018. 222 с.
- Родионова С. Е. Семантика интенсивности и ее выражение в современном русском языке. *Проблемы функциональной грамматики: полевые структуры* / отв. ред. А. В. Бондарко, С. А. Шубик. СПб.: Наука, 2005. С. 150–168.
- Харитонов В. Д. Средства усиления в русском жестовом языке. *Вестник Московского государственного лингвистического университета Гуманитарные науки*. 2022. Вып. 2 (857). С. 142–148.
- Aksenov K. Gradable predicates in Russian Sign Language. *Higher School of Economics. Working paper*. 2019.
- Branchini C., Mantovan L. (eds), *A grammar of Italian Sign Language (LIS)*. Venezia: Edizioni Ca' Foscari, 2020.
- Johnston T., Schembri A. *Australian Sign Language (Auslan). An introduction to Sign Language Linguistics*. Cambridge: Cambridge University Press, 2007.
- Klima E., Bellugi U. *The signs of language*. Cambridge, MA; London: Harvard University Press, 1979.
- Tomaszewski P., Farris M. Not by the Hands Alone: Functions of Non-Manual Features in Polish Sign Language. *Studies in the Psychology of Language and Communication*. Warszawa: Matrix 2010. Pp. 289–320.
- Willbur R., Malaia E., Shay R. Degree modification and intensification in American Sign Language adjectives. *Logic, Language and Meaning*. 2012. Pp. 92–101.
- Xavier A.N. Doubling of the number of hands as a resource for the expression of meaning intensification in Brazilian Sign Language (Libras). *Journal of Speech Sciences*. 2013. 3(1). Pp. 169–180.

**Исследование выполнено в рамках Государственного задания «Кинетические и вокальные аспекты коммуникации: параметры варьирования» (проект No FMNE-2022- 0015) в Институте языкознания РАН.**

## ФУНКЦИИ ЖЕСТА «ЛАДОНИ ВВЕРХ» В РУССКОМ ЖЕСТОВОМ ЯЗЫКЕ

С.И. Буркова (Институт языкознания РАН)

burkova\_s@mail.ru

В речи на русском жестовом языке (далее – РЖЯ) часто встречается жест «ладони вверх» (далее – ЛВ). Этот жест частотен и в других жестовых языках и уже был предметом анализа на материале американского, нидерландского, датского, турецкого, шведского, новозеландского, французского и других жестовых языков. Имеются сопоставительные исследования жеста ЛВ в жестовых языках и аналогичного жеста, используемого в жестикуляции, сопровождающей звуковую речь, например, (Shaw, 2019; Lepage, 2020; Gabarró-López, 2024). Исследователи интерпретируют функции жеста ЛВ в жестовых языках по-разному: как семантически пустой жест (Van der Kooij et al., 2014), как частицу с семантикой неопределенности (Conlin et. al., 2003), как жест, используемый для презентационной жестикуляции и выражения эпистемической оценки (Engberg-Pedersen, 2002; Cooperrider et al., 2018), как дискурсивный жест (McKee, Wallingford, 2011; Gabarró-López, 2017, 2024; Shaw, 2019).

На материале РЖЯ жест ЛВ был кратко представлен в постерных докладах (Bauer, 2019; Bauer et al., 2022), где, с основой на данные корпуса РЖЯ, говорится о том, что ЛВ может выступать и в дискурсивной функции, и в выражении эпистемической оценки, хотя сами функции подробно не комментируются. Наш собственный анализ, тоже основанный на корпусных данных, позволяет утверждать, что функции жеста ЛВ в РЖЯ не связаны с выражением эпистемической модальности. Принципиально важным свойством этого жеста является его связь с организацией и регулированием потока информации в дискурсе.

Дискурсивные единицы обычно обладают размытой, трудноуловимой семантикой, которая в разных контекстах может проявляться совершенно по-разному, и, соответственно, адекватный анализ этих единиц невозможен без учета широкого контекста. Жест ЛВ встречается в нарративных фрагментах дискурса, в вопросно-ответных парах и в риторических вопросах. Он имеет широкий диапазон функций: маркирование важных узлов и переходов в структуре текста; оформление дополнительных пояснений и вставок; аргументирующая функция, когда предыдущее предложение выступает в роли тезиса, подтверждение (пояснение) которому вводится в следующем предложении с помощью жеста ЛВ; функция «естественного вывода», когда информация в предложении с жестом ЛВ является естественным выводом из сказанного выше; функция поиска наиболее адекватной словесной формы для выражения мысли; указание на желание говорящего получить от собеседника подтверждение правильности своего тезиса; указание на готовность говорящего к речевому сотрудничеству и согласие продолжать диалог и др. В докладе будет показано, что те или иные функции жеста ЛВ коррелируют, по крайней мере в определенной степени, с такими его формальными характеристиками, как траектория движения руки (вперед от говорящего по направлению к собеседнику или предмету речи или же по дугообразной траектории в сторону), комплекс немануальных маркеров, сопровождающих жест ЛВ, а также позиция жеста ЛВ в предложении.

В докладе также будут обсуждаться сходства и различия между структурно-функциональными свойствами жеста ЛВ в РЖЯ и аналогичного жеста, сопровождающего звуковую речь. В частности, в (Müller, 2004) высказывается гипотеза, что в жестикуляции жест ЛВ метафорически воплощает идею нахождения на ладони воображаемого абстрактного объекта, а различные реализации этого жеста, соответственно, действия с этим объектом, а в (Kendon, 2004) отмечается, что в целом формы открытой руки с ладонью вверх объединены

общей семантикой презентации информации и готовности к получению информации. Схожая семантика обнаруживается и у жеста ЛВ в РЖЯ. С другой стороны, в отличие от элементов жестикуляции, жест ЛВ представляет собой лексическую единицу, встроенную в линейную последовательность жестов клаузы.

### Литература

- Bauer A. Non-manual components with palm-up in Russian Sign Language: Poster presentation at the 93rd LSA Annual Meeting, New York, NY, January 3–7. New York, 2019.
- Bauer A., Kuder A., Perniss P. Gesture, Sign, Visible Action? A Corpus-based Comparative Study of Palm-ups and Throw-Away in Polish, German and Russian Sign Language: Poster presentation at the International Conference TISLR 14. Osaka, Japan, 2022.
- Conlin F., Hagstrom P., Neidle C. A particle of indefiniteness in American Sign Language. *Linguistic Discovery*. 2003. Vol. 2. Pp. 1–21.
- Cooperrider K., Abner N., Goldin-Meadow S. The Palm-Up Puzzle: Meanings and Origins of a Widespread Form in Gesture and Sign. *Frontiers in Communication*. 2018. Vol. 26. Pp. 1–16.
- Engberg-Pedersen E. Gestures in signing: the presentation gesture in Danish Sign Language. Schulmeister R., Reinitzer H. (Eds.), *Progress in sign language research: In honor of Siegmund Prillwitz*. Hamburg: Signum, 2002. Pp. 143–162.
- Gabarró-López S. Discourse markers in French Belgian Sign Language (LSFB) and Catalan Sign Language (LSC): buoys, PALM-UP and SAME. Variation, functions and position in discourse: PhD thesis. Namur: University of Namur, 2017.
- Gabarró-López S. Towards a description of palm-up in bidirectional signed language interpreting. *Lingua*. 2024. Vol. 300. Pp. 1–22.
- Kendon A. *Gesture: Visible Action as Utterance*. Cambridge: Cambridge University Press, 2004.
- Lepeut A. Framing language through gesture. Palm-up, index finger-extended gestures, and holds in spoken and signed interactions in French-speaking and signing Belgium: PhD thesis. Namur: University of Namur, 2020.
- McKee R., Wallingford S. ‘So, well, whatever’. Discourse functions of palm-up in New Zealand Sign Language. *Sign Language & Linguistics*. 2011. Vol. 14:2. Pp. 213–247.
- Müller C. Forms and uses of the palm up open hand: A case of a gesture family? C. Müller, R. Posner (Eds.), *The Semantics and Pragmatics of Everyday Gestures*. Berlin: Weidler, 2004. Pp. 233–256.
- Shaw E. *Gesture in Multiparty Interaction*. Washington, DC: Gallaudet University Press, 2019.
- Van der Kooij E., Crasborn O., Ros J. Manual prosodic cues: Palm-up and pointing signs: Poster presentation at the International Conference TISLR-9, Florianopolis, Brazil, December 2006. Florianopolis, 2006.

**Исследование выполнено в рамках Государственного задания «Кинетические и вокальные аспекты коммуникации: параметры варьирования» (проект No FMNE-2022-0015) в Институте языкознания РАН.**



## CATEGORICAL VERSUS GRADIENT IN LANGUAGE: A CASE STUDY OF RUSSIAN SIGN LANGUAGE SIZE AND SHAPE SPECIFIERS

Masha Kyuseva (University of Surrey, Scholl of Literature and Languages, England, UK)  
mkyuseva@gmail.com

There is a longstanding debate on the notion that language combines categorical and gradient aspects to form a message (Goldin-Meadow & Brentari, 2017; Okrent, 2002). These two semiotic dimensions have been recognized in both spoken (Dingemanse, 2018; Kendon, 2004) and sign languages (Emmorey, 1999; Liddell, 2003). There is no agreement, however, on what elements of the language should be considered categorical, what elements are gradient, and how exactly they function together. This talk will contribute to the debate by analyzing size and shape specifiers in Russian Sign Language (RSL).

Size and shape specifiers (SASSes) are widely used in sign languages of the world to describe visual characteristics of objects (see (Supalla, 1978) for the first morphological account). Figure 1 shows some examples from RSL:

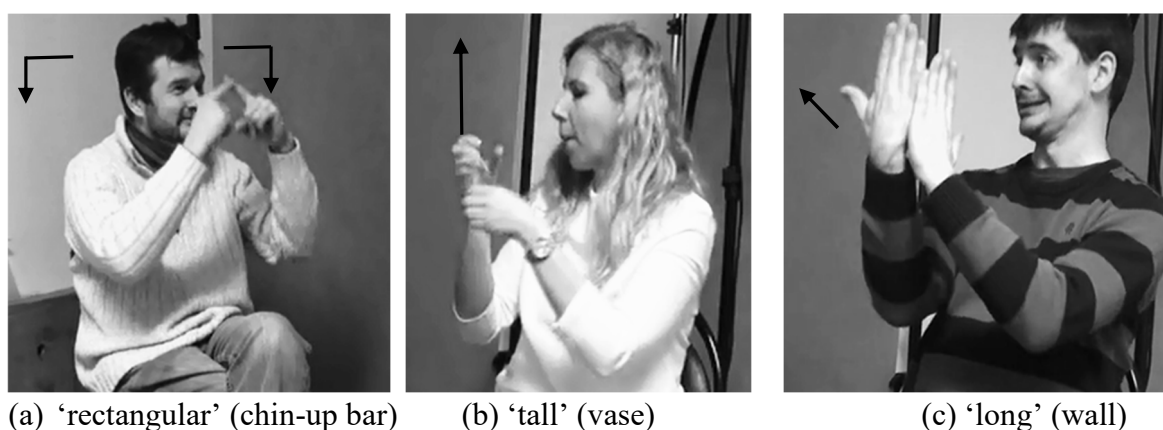

**Figure 1. Size and shape specifiers in RSL**

Very iconic in their expression, SASSes belong to the non-core lexicon (Johnston & Schembri 2007). They received different accounts with respect to the categorical versus gradient strategies of coding. While, according to some approaches, these signs categorize objects by a number of visual parameters and are created from a closed list of distinct morphemes (Supalla, 1978), others claim that at least some parts of their internal structure are analogous in nature and are formed from an open list of potential values (Liddell, 2003). The lack of agreement is partly due to the absence of a detailed corpus research focusing specifically on this group of signs. Found in many sign languages, SASSes still remain largely understudied, especially compared with other non-core signs.

This study is the first in-depth corpus analysis of SASSes, conducted on the material of RSL. The data is collected through a series of communicative games (“matching task type” scenario). Overall, 16 native signers participated in the data collection. The resulting corpus contains 625 SASS tokens used in different contexts and describing different objects. For each SASS, a detailed phonetic transcription in ELAN is provided.

Based on the one-by-one analysis of structural elements in SASSes, I propose an account that aims to reconcile the morphemic and the gradient views of these signs. I argue that SASSes do indeed classify objects by certain parameters (orientation, location, length, width, curvature, etc) by choosing from a closed list of values. In this sense, they can be seen as fully morphemic. Some of the SASSes’



structural elements, however, have a **potential** for the gradient coding of the object's features. These elements include aperture, direction and trajectory of movement, hand orientation, and place of articulation. This potential is realized when the corresponding features of the object (its position, orientation, or shape) are **in the focus** of the signer's attention. This talk will explore the conditions for categorical versus gradient interpretation of SASS components, give examples of different coding strategies, and discuss theoretical implications these data have for the understanding of the language use.

### References

- Dingemanse M. Redrawing the margins of language: Lessons from research on ideophones. *Glossa: A Journal of General Linguistics* 2018. 3(1), 4.
- Emmorey K. Do signers gesture? L. Messing, R. Campbell (Eds.), *Gesture, speech, and sign*. Oxford University Press, 1999. Pp. 133–159.
- Goldin-Meadow S., Brentari D. Gesture, sign and language: The coming of age of sign language and gesture studies. *The Behavioral and Brain Sciences*. Oxford University Press, 2017. Pp. 1–60.
- Johnston T., Schembri A. *Australian Sign Language (Auslan): An introduction to sign language linguistics*. Cambridge University Press, 2007.
- Kendon A. *Gesture: Visible Action as Utterance*. Cambridge: Cambridge University Press, 2004.
- Liddell S. K. *Grammar, Gesture, and Meaning in American Sign Language*. Cambridge: Cambridge University Press, 2003.
- Okrent A. A modality-free notion of gesture and how it can help us with the morpheme-gesture question in sign language linguistics (Or at least give us some criteria to work with). R. P. Meier, K. Cormier, D. Quinto-Pozos (Eds.), *Modality and Structure in Signed and Spoken Languages*. Cambridge: Cambridge University Press, 2002. Pp. 175–198.
- Supalla T. Morphology of verbs of motion and location in American Sign Language. F. Caccamise, D. Hicks (Eds.), *American Sign Language in a bilingual, bicultural context, The proceedings of the Second National Symposium on Sign Language Research and Teaching*. Silver Spring, MD: National Association of the Deaf, 1978. Pp. 27–46.

## SIGN LANGUAGES AND NATURAL LANGUAGE UNIVERSALS: A COMPARATIVE STUDY ON ARTICULATORY EASE IN THREE UNRELATED SIGN LANGUAGES

*Laurenço Guilherme*

*(Federal University of Minas Gerais, Brazil)*

*glourenco.souza@gmail.com*

Economy is the more general cognitive tendency to reduce and minimize processing efforts, for more efficient use of available cognitive resources and it plays a role in every single language module, from phonology to pragmatics (Martinet, 1955; Haiman, 1983; Haspelmath, 2014; among others). When it comes to phonetics and language externalization, Economy can be related not only to cognitive pressures but also to biomechanical activation. Following Napoli et al. (2014), we adopt a biomechanical approach, considering Force as a physical measure of effort. To simplify, Force will predict that two variables can increase the biomechanical effort: the greater the mass and the faster the movement of the articulators.

Focusing on mass only, it has been argued that more proximal joints move greater mass than more distal ones, in sign production. Then, signs recruiting more proximal joints can be analyzed as taking more effort. Additionally, using more joints to produce a sign also takes more effort, since effort must be calculated for each articulatory component.

In this presentation, as part of the round table “Sign languages as the second type of natural human languages”, we investigate how ease of articulation affects the production of verbs in three different and unrelated signed languages: Brazilian Sign Language (Libras), Cuban Sign Language (LSCu) and Cena, an emerging sign language from the Northeast of Brazil that has been recently documented. We describe joint recruitment in the production of verbs in these languages, focusing on which joint is recruited the most and how many joints are recruited.

First, all three sign languages tend to produce their verbs recruiting only one joint, regardless of which joint that is. As a conclusion, Libras, LSCu and Cena have in common the tendency of activating the smallest number of joints possible. We also analyzed which joint was the most recruited. All three sign languages showed a preference for recruiting the medial joint. This might reflect the need to balance articulation and perception. Although more distal joints are less costly to articulate, they have less perceptual salience (Brentari, 1998; Napoli et al., 2014). Thus, it is reasonable that all three signed languages recruit more the medial joint as opposed to recruiting more the proximal joint (more production effort) or the distal joint (more comprehension effort). However, Cena behaves slightly differently considering proximal joint activation. Proximal movement is more frequent in Cena than it is in Libras and in LSCu. One could ask if Cena is less economical than Libras and LSCu. Even more one could relate this possible lack of economy as a defining feature of an emerging sign language.

Although this could be a valid hypothesis, we should pay closer attention to the verbs that have proximal joint movement in Cena. See, for instance the verb boil (Figure 1). Notice that the proximal joint moves in this verb, but the fingers are lax. This is actually an interesting tendency we find in Cena: more lax fingers/hands compared to Libras and LSCu (see the verbs in Figure 2). This could bring us to the conclusion that, in fact, Cena is not less economical. It seems to have this trade-off mechanism of using lax fingers/hands to compensate for activating the proximal joint. Thus, Cena might be as economical as any other signed language regarding biomechanical effort. But one final question would be why Cena is different from Libras and LSCu. We can think of two different hypotheses. The first one would consider this a matter of emergence. Emerging sign languages would

## ROUND TABLES

be more pressured to be expressive than to be economical. In that sense, recruiting more proximal joints would result in higher visual salience. If that is true, we should probably find other young sign languages that behave the same. Our second hypothesis is that it is a typological distinction. Some sign languages have less proximal joint movements and more tensed fingers/hands and others have more proximal joint movements and less tensed fingers/hands. If that is true, we should find other non-emerging sign languages that behave like Cena.

| Libras           |       |     |
|------------------|-------|-----|
| Number of joints | Verbs | %   |
| 0                | 11    | 2%  |
| 1                | 341   | 62% |
| 2                | 165   | 30% |
| 3                | 32    | 6%  |
| 4                | 0     | 0%  |

| LSCu             |       |     |
|------------------|-------|-----|
| Number of joints | Verbs | %   |
| 0                | 4     | 2%  |
| 1                | 92    | 57% |
| 2                | 55    | 34% |
| 3                | 10    | 6%  |
| 4                | 0     | 0%  |

| Cena             |       |     |
|------------------|-------|-----|
| Number of joints | Verbs | %   |
| 0                | 7     | 12% |
| 1                | 31    | 53% |
| 2                | 18    | 31% |
| 3                | 3     | 5%  |
| 4                | 0     | 0%  |

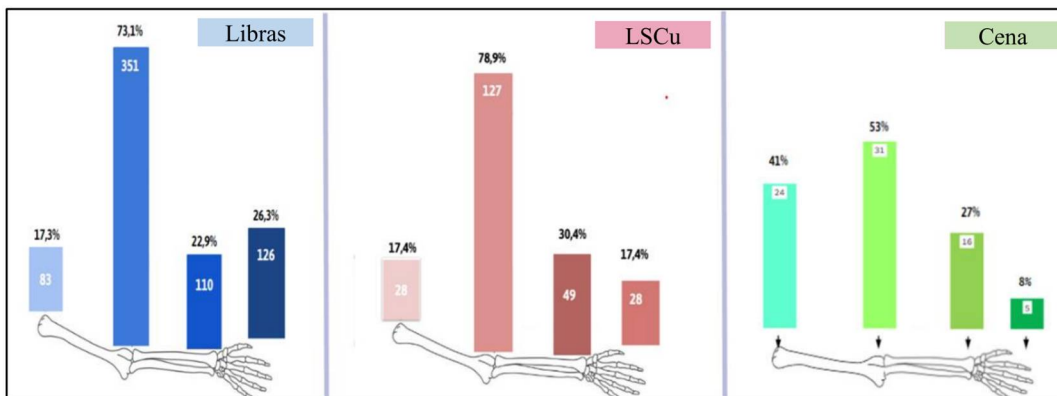

**Figure 1.** Verb BOIL in Cena



**Figure 2.** Verbs MOTHER and PUT-MAKE-UP in Cena, with lax fingers

### References

Brentari D. *A prosodic model of sign language phonology*. Cambridge, MA: MIT Press, 1998.

Haiman J. Iconic and economic motivation. *Language*. 1983. 59(4). Pp. 781–819.

Haspelmath M. On system pressure competing with economic motivation. B. MacWhinney, A. Malchukov, E. Moravcsik (Eds.). *Competing motivations*. Oxford: Oxford University Press, 2014. Pp. 197–208.

Martinet A. *Économie des changements phonétiques*. Francke, 1955. Pp. 2–15.

Napoli D. J., Sanders N., Wright R. On the linguistic effects of articulatory ease, with a focus on sign languages. *Language*. 2014. 90(2). Pp. 424–456.

## ИНТЕРФЕРЕНЦИЯ В ПИСЬМЕННОЙ РЕЧИ ГЛУХИХ И СЛАБОСЛЫШАЩИХ НОСИТЕЛЕЙ РУССКОГО ЖЕСТОВОГО ЯЗЫКА: МОРФОСИНТАКСИЧЕСКИЙ УРОВЕНЬ

К.А. Кутович (Институт языкознания РАН)

kutovich@iling-ran.ru

Интерференция при бимодальном билингвизме, который предполагает двуязычие в паре языков разных модальностей – аудиальной и пространственно-визуальной, в русском звуковом и русском жестовом (РЖЯ) языках недостаточно изучена лингвистами. Тема языкового влияния и смешения на материале этих языков ранее рассматривалась сурдопедагогами, однако эти исследования не дают системного описания условий возникновения, закономерностей в проявлении и обобщают интерферентные проявления в письменной речи до понятия «неграмотности». Зачастую специальная педагогика воспринимает влияние жестовых языков на звуковые как отрицательное явление. Мы же считаем, что глубинное понимание устройства бимодального билингвизма будет способствовать модернизации подходов в обучении как носителей РЖЯ, так и будущих переводчиков РЖЯ. Об актуальности исследований бимодального билингвизма свидетельствует также и то, что до настоящего времени большая часть глухих носителей РЖЯ не обладает уверенной способностью различать грамматику РЖЯ и русского языка. Кроме того, носители языка редко заинтересованы участием в лингвистических исследованиях, а лингвистическое сообщество, заинтересованное в исследованиях бимодального билингвизма, малочисленно и состоит в подавляющей степени не из носителей языка. В нашем докладе будет проанализировано влияние на письменный русский язык у носителей РЖЯ некоторых особенностей грамматического строя РЖЯ, дано обоснование целесообразности преподавания грамматики РЖЯ параллельно с грамматикой русского звучащего языка с акцентом на частотных проявлениях интерференции, что способно помочь педагогам сепарировать в сознании обучающихся эти языки.

Опираясь на исследования, проведенные ранее зарубежными коллегами (Grushkin, 2017; Dostal, Wolbers, 2014; Swanwick, 2016; Quinto-Pozos, Adam, 2015) и др., мы изучили продемонстрируем влияние РЖЯ на письменный русский у глухих и слабослышащих носителей. Например, на морфологическом уровне отмечается неразличение на письме некоторых частей речи (1): наречие и прилагательное, в некоторых случаях субстантивированное действие-существительное и глагол, что объясняется отсутствием четкого частеречного деления внутри класса слов в РЖЯ.

(1) Пусть он выбор 'Пусть он выбирает'.

Также наблюдаются случаи отсутствия или выбора неверной формы падежного управления, согласования по роду и числу, неверный выбор наклонения глагола (2), что обусловлено иными способами выражения ряда значений в РЖЯ. В частности, редупликация может выражать значение множественности в РЖЯ, категория рода не представлена у глаголов и имен, а повелительное наклонение глагола может выражаться как аналитически жестом ДАВАЙ, так и мимикой/движениями корпуса, то есть немануально, не жестами рук.

(2) Сложно найди хорошую машину 'Сложно найти хорошую машину'.

Особый интерес вызывают случаи отсутствия проявленной грамматической и синтаксической связи, если в РЖЯ она выражается немануально.

### Литература

Grushkin D. A. Writing Signed Languages: What For? What Form? *American Annals of the Deaf*. 2017. Vol. 161, no. 5, Pp. 509–527.

- Dostal H. M., Wolbers K. A. Developing Language and Writing Skills of Deaf and Hard of Hearing Students: A Simultaneous Approach. *Literacy Research and Instruction*. 2014. 53(3). Pp. 245–268.
- Swanwick R. Deaf children's bimodal bilingualism and education. *Language Teaching*. 2016. 49(1). Pp. 1–34.
- Quinto-Pozos D, Adam R. Sign languages in contact. A. Schembri, C. Lucas (Eds.), *Sociolinguistics and Deaf Communities*. Cambridge University Press, 2015. Pp. 29–60.

## СТРАТЕГИИ ПЕРЕДАЧИ ИКОНИЧНОСТИ ЖЕСТОВ, ОБОЗНАЧАЮЩИХ ИНСТРУМЕНТЫ

С.А. Шатохина (Сибирский федеральный университет)  
halafu@list.ru

Иконичность определяется как соответствие между языковым знаком и его референтом. Широко распространено мнение, что иконичность является общим свойством языков, как звуковых, так и жестовых (Perniss et al., 2010). В жестовых языках иконичность играет важную роль, поскольку от 40 до 60% жестов обладают высокой степенью иконичности (Armstrong et al., 1995; Klima, Bellugi, 1979; Taub, 2001). Важно отметить, что количественные показатели языковых единиц с высокой степенью иконичности коррелируют с иконическим ресурсом модальности языка. Таким образом, иконический потенциал языков, функционирующих в визуально-мануальной модальности, выше, чем у звуковых языков (Meir et al., 2013).

Уникальность жестовых языков в отношении иконичности стимулировала рост интереса к определению ее роли в языковых процессах. В ряде исследований иконичности жестовых языков отмечается, что сходство между жестом и его значением не является объективным фактом, представляя собой продукт когнитивных процессов человека, производящего сопоставление и структурирование (Taub, 2001; Wilcox, 2004). В контексте данного подхода на материале ряда языков проводились исследования того, как показывают жесты-инструменты носители жестовых языков и слышащие. В рамках данных исследований сопоставляли жесты, обозначающие инструменты. Анализ осуществлялся на материале американского жестового языка, новозеландского жестового языка и жестового языка бедуинов Аль-Сайид. Кроме того, жесты данных языков сопоставляли также с жестами, которые демонстрировали слышащие информанты релевантных стран и регионов. Авторы выявили, что стратегии, которые используют носители жестовых языков и слышащие, различаются (Padden et al., 2013).

Исследование стратегий передачи иконичности жестов русского жестового языка в сопоставлении с жестами, которые демонстрируют слышащие, предполагает выявление наиболее частотных паттернов. Данные паттерны включают в себя имитацию движения объекта в конфигурации, призванной изображать данный объект; конфигурация без движения; манипулирование объектом. Выявление наиболее частотных паттернов позволяет определить преобладающий в русском жестовом языке способ репрезентации жестов, изображающих инструменты. Кроме того, сопоставление жестов, используемых глухими и слабослышащими, с вариантами, которые демонстрируют слышащие, отражает специфику когнитивных процессов информантов, представляющих языки, которые функционируют в разных модальностях. Результаты исследования позволяют констатировать наличие как сходств, так и различий в выборе паттернов, используемых для передачи релевантных референтов.

### Литература

- Armstrong D. F., Stokoe W. C., Wilcox S. E. *Gesture and the Nature of Language*. Cambridge: Cambridge University Press, 1995.
- Klima E., Bellugi U. *The Signs of Language*. Cambridge: Harvard University Press, 1979
- Meir I., Padden C., Aronoff M., Sandler W. Competing iconicities in the structure of languages. *Cognitive Linguistics*. 2013. 24. Pp. 309–343.
- Padden C. A., Meir I., Hwang S.-O., Lepic R., Seegers S., Sampson T. Patterned iconicity in sign language lexicons. *Gesture*. 2013. 13. Pp. 287–308.



- Perniss P., Thompson R. L., Vigliocco G. Iconicity as a general property of language: evidence from spoken and signed languages. *Frontiers in Psychology*. 2010. 1. Pp. 1–15.
- Taub S. F. *Language from the body: iconicity and metaphor in American Sign Language*. Cambridge: Cambridge University Press, 2001.
- Wilcox S. Cognitive iconicity: conceptual spaces, meaning, and gesture in signed language. *Cognitive Linguistics*. 2004. 15. Pp. 119– 147.

## ТАКТИЛЬНАЯ МЕТАФОРА В РУССКОМ ЖЕСТОВОМ ЯЗЫКЕ

*К.В. Голубина (Московский государственный лингвистический университет  
имени Мориса Тореза),*

*Э.В. Кумуржи (Московский государственный лингвистический университет  
имени Мориса Тореза)*

*k.v.golubina@linguanet.ru*

В настоящее время одним из наиболее продуктивных подходов в лингвокогнитивных исследованиях языка является теория воплощенного познания (*embodied cognition*). В соответствии с этой теорией познавательная деятельность человека основана на опыте его взаимодействия с окружающим миром (Lakoff, Johnson, 1999). Вербализация чувственного опыта входит в поле изучения лингвосенсорики, исследующей лексикон различных модусов перцепции: слуха, зрения, обоняния, вкуса, осязания (Харченко, 2012; Нагорная, 2017). В рамках лингвосенсорики изучаются процессы метафоризации различных видов чувственного восприятия: вкусового (Полякова, Юрина, 2020), обонятельного (Молодкина, 2010; Брылева, 2011), слухового (Жантурина, 2010), визуального (Чалей, 2018), тактильного (Брагина, Кузьмина, 2019). Однако, в поле зрения лингвистов находятся в первую очередь метафорические процессы звучащих языков – естественных языков аудиальной модальности.

До настоящего времени полноценных исследований сенсорной метафоры в жестовых языках практически не велось. Наиболее представительной является сравнительно-типологическая работа У. Зешан и Н. Пальфримана «Метафоры чувственного восприятия в жестовых языках» (Zeshan, Palfreyman, 2019), основанная на данных 24 национальных жестовых языков, но не русского жестового языка. Изучение сенсорной метафоры в русском жестовом языке только началось (Кумуржи, 2022, Голубина, Кумуржи, 2023). Продолжая исследования сенсорной метафоры в РЖЯ, в настоящей статье авторы обращаются к неизученной теме тактильной метафоры в русском жестовом языке, являющимся естественным языком визуально-кинестической модальности. В звучащих языках под тактильной метафорой понимается разновидность сенсорной метафоры; это признаковая метафора, которая возникает как результат метафорического переосмысления свойств объектов, воспринимаемых с помощью органов осязания.

В ходе исследования тактильной метафоры в русском жестовом языке авторы останавливаются на следующих вопросах: 1) насколько визуально-кинестическая модальность жестовых языков влияет на процессы метафоризации в русском жестовом языке; 2) каковы критерии выделения тактильной метафоры в русском жестовом языке при условии, что большинство жестов являются контактными; 3) в чем заключаются особенности тактильной метафоры в русском жестовом языке. Материалом исследования служат данные словарей русского жестового языка, Национального корпуса русского жестового языка и видеозаписи сенсорных метафор в исполнении носителей русского жестового языка. Авторы прибегают к структурно-семантическому и концептуальному анализу с учетом таких особенностей русского жестового языка, как визуальная модальность, иконичность, нелинейность и использование пространства.

### Литература

- Брагина Н. Г., Кузьмина А. Н. Тактильные метафоры и их функционирование в современном русском языке. *Русская речь*. 2019. № 5.
- Брылева Р. Ф. Ольфакторные прилагательные как объект синестетических переносов. *Вестник Башкирского университета*. 2011. Т. 16. №4. С.1307–1310.

- Голубина К. В., Кумуржи Э. В. Иконичность и метафоризация в естественных языках визуально-пространственной модальности: проблемы и перспективы для русского жестового языка. *Когнитивные исследования языка*. 2023. № 3-1(54). С. 605-609.
- Жантурина Б. Н. Перцептивные метафоры звука. *Вестник Челябинского государственного университета. Серия «Филология и искусствоведение»*. 2010. Вып. 44, № 17 (198). С. 12–16.
- Кумуржи Э. В. Звуковые метафоры в русском жестовом языке. К. В. Голубина (отв. ред.), *Межкультурное пространство жестовых языков: перевод, коммуникация, исследования. Сборник науч. статей Второй международной научно-практической конференции*. Москва: Изд-во МГЛУ. 2022. С. 119 – 126. [Электронный ресурс] URL: [https://www.elibrary.ru/download/elibrary\\_49056160\\_21075265.pdf](https://www.elibrary.ru/download/elibrary_49056160_21075265.pdf). Дата обращения 01.07.2024
- Молодкина Ю. Н. Синестетическая метафора запаха (корпусное исследование): автореф. дисс. канд. филол. наук. Курск. 2010. 21 с.
- Полякова А. А., Юрина Е. А. Метафоризация вкусовых признаков в русском языке и картине мира. *Вестник ТПУ (TSPU Bulletin)*. 2020. 2 (208). С. 76–84.
- Харченко В. К. Лингвосенсорика: Фундаментальные и прикладные аспекты. М.: Либроком. 2012.
- Чалей О. В. Метафорические модели зрение – вкус. Актуальные проблемы общей теории языка, перевода, межкультурной коммуникации и методики преподавания иностранных языков: сб. ст. по материалам межвуз. студ. науч.-практ. конф. (Москва, 5–6 февр. 2018 г.). М.: [б. и.]. 2018. С. 24–28.
- Lakoff G., Johnson M. *Philosophy In The Flesh: the Embodied Mind and its Challenge to Western Thought*. New-York: Basic Books. 1999. С. 7–21.
- Zeshan U., Palfreyman N. Sensory perception metaphors in sign languages. L J. Speed, C. O’Meara, L. San Roque, A. Majid (Eds.), *Perception Metaphors [Converging Evidence in Language and Communication Research 19]*. Amsterdam: John Benjamins Publishing Company, 2019. Pp. 275–302.

18. ЯЗЫКОВЫЕ ПРИОРИТЕТЫ СОВРЕМЕННОЙ СФЕРЫ ПЕРЕВОДА И ИХ  
ОТРАЖЕНИЕ В СТРАТЕГИИ СОЮЗА ПЕРЕВОДЧИКОВ РОССИИ  
LINGUISTIC PRIORITIES OF THE MODERN FIELD OF TRANSLATION AND THEIR  
REFLECTION IN THE STRATEGY OF THE UNION OF TRANSLATORS OF RUSSIA

Ведущий

*Ольга Юрьевна Иванова*

Chairperson

*Olga Yu. Ivanova*

Тема 1. Языки народов России как инструмент перевода

Topic 1. Languages of the peoples of Russia as a translation tool

|   |                                                                                                                                                                                                                                                                                                                                                                                                                                                                                                                            |                                                                                                                                                                                                                                                        |
|---|----------------------------------------------------------------------------------------------------------------------------------------------------------------------------------------------------------------------------------------------------------------------------------------------------------------------------------------------------------------------------------------------------------------------------------------------------------------------------------------------------------------------------|--------------------------------------------------------------------------------------------------------------------------------------------------------------------------------------------------------------------------------------------------------|
| 1 | <p><i>Александр Михайлович Поликарпов (Северный (Арктический) федеральный университет имени М. В. Ломоносова, директор научно-образовательного центра «Интегративное переводоведение приарктического пространства», Руководитель Совета СПР по переводу с использованием языков народов России и стран СНГ, член Постоянного комитета по языкам коренных народов Всемирной ассоциации переводчиков)</i></p> <p>Переводческое стратегирование и стратегия сохранения культурной идентичности в переводе с родных языков</p> | <p><i>Aleksandr M. Polikarpov (Northern (Arctic) Federal University, Russia)</i></p> <p>Translation strategising and cultural identity preservation strategy in translation from mother tongues</p>                                                    |
| 2 | <p><i>Полина Пурбуевна Дашинимаева (Бурятский государственный университет имени Доржи Банзарова, руководитель регионального отделения СПР в Республике Бурятия)</i></p> <p>Языки народов РФ: экология переводческого мышления как методологический ориентир частной теории перевода</p>                                                                                                                                                                                                                                    | <p><i>Polina P. Dashinimaeva (Banzarov Buryat State University, Russia)</i></p> <p>Russian Federation peoples' languages: Ecology of thinking as a methodological reference point in translation theory</p>                                            |
| 3 | <p><i>Алексей Андреевич Арзамазов (Институт русского языка РУДН имени Патриса Лумумбы, профессор Академии наук Республики Татарстан, руководитель Лаборатории многофакторного гуманитарного анализа и когнитивной филологии КазНЦ РАН, член Совета СПР по переводу с использованием языков народов России и стран СНГ)</i></p> <p>Языки и литературы народов Урало-Поволжья в зеркале художественного перевода</p>                                                                                                         | <p><i>Alexey A. Arzamazov (RUDN University, Federal Research Center «Kazan Scientific Center of Russian Academy of Sciences», Russia)</i></p> <p>Languages and literatures of the Urals-Volga Region peoples in the mirror of artistic translation</p> |

Тема 2. Можно ли объединить пространство перевода стран СНГ?

Культурно-исторические задачи сегодняшнего дня и их влияние на смену парадигмы стратегии переводческой деятельности в пространстве СНГ /

Topic 2. Is it possible to unite the translation space of the CIS countries? Modern cultural and historical challenges and their impact on the paradigm shift of translation strategy in the CIS region

|   |                                                                                                                                                                                                                                                                                                                                                                    |                                                                                                                                                                                                                                                                                                                                  |
|---|--------------------------------------------------------------------------------------------------------------------------------------------------------------------------------------------------------------------------------------------------------------------------------------------------------------------------------------------------------------------|----------------------------------------------------------------------------------------------------------------------------------------------------------------------------------------------------------------------------------------------------------------------------------------------------------------------------------|
| 1 | <p><i>Ольга Юрьевна Иванова (президент Союза переводчиков России, Московский педагогический государственный университет)</i></p> <p>Цели и задачи создания Международной ассоциации переводчиков стран СНГ (новые вызовы, новые стратегии, новые языковые ориентиры)</p>                                                                                           | <p><i>Olga Yu. Ivanova (Moscow State Pedagogical University, Russia)</i></p> <p>Goals and objectives of the International Association of Translators of the CIS countries (new challenges, new strategies, new linguistic reference points)</p>                                                                                  |
| 2 | <p><i>Отабек Тимурович Носиров (Бухарский государственный университет, Узбекистан), Сухроб Сабирович Аvezов (Бухарский государственный университет, Узбекистан)</i></p> <p>Разработка и реализация онлайн-платформы узбекско-русских и русско-узбекских параллельных корпусов: лингвистические вызовы и перспективы на примере романа А. Кадыри «Минувшие дни»</p> | <p><i>Otabek T. Nosirov (Bukhara State University, Uzbekistan), Suxrob S. Avezov (Bukhara State University, Uzbekistan)</i></p> <p>Russian-Uzbek and Uzbek-Russian parallel corpus online platform development and implementation: Linguistic challenges and prospects based on the example of Kadyri's novel «Bygone days».</p> |
| 3 | <p><i>Вагаршак Варужанович Мадоян (ректор Ереванского университета международных отношений имени Ан. Ширакаци, Республика Армения)</i></p> <p>Художественный перевод как актуализация оригинального текста</p>                                                                                                                                                     | <p><i>Vagarshak V. Madoyan (Anania Shirakatsi University of International Relations. Armenia)</i></p> <p>Artistic translation as an actualisation of the original text</p>                                                                                                                                                       |

Тема 3. **Языки стран ШОС, БРИКС, Шелкового пути в контексте перевода**  
 Topic 3. **Languages of the SCO, BRICS, and Silk Road countries in the context of translation**

|   |                                                                                                                                                                                                                                                                             |                                                                                                                                                                                                                                            |
|---|-----------------------------------------------------------------------------------------------------------------------------------------------------------------------------------------------------------------------------------------------------------------------------|--------------------------------------------------------------------------------------------------------------------------------------------------------------------------------------------------------------------------------------------|
| 1 | <p><i>Сону Саини (старший преподаватель Центра русских исследований, Университет имени Джавахарлала Неру, Председатель Союза переводчиков-русистов Индии, Нью Дели, Индия)</i><br/>                 Новые подходы в сфере перевода в контексте деятельности БРИКС и ШОС</p> | <p><i>Sonu Saini (Jawaharlal Nehru University, India)</i><br/>                 New methods in the field of translation and relevance of BRICS, SCO</p>                                                                                     |
| 2 | <p><i>Людмила Александровна Девель (Санкт-Петербургский гуманитарный университет профсоюзов)</i><br/>                 Значение и значимость языковой пары русский-английский в работе переводчиков стран СНГ, ШОС и БРИКС</p>                                               | <p><i>Ludmila A. Devel (Saint Petersburg Humanitarian University of Trade Unions, Russia)</i><br/>                 The meaning and significance of the Russian-English language pair in the work of translators of the CIS, SCO, BRICS</p> |
| 4 | <p><i>Цзиньлин Ван (Чанчуньский университет, член СПР, Китайская Народная Республика)</i><br/>                 Тема войны и мира в одах Ломоносова и вопросы перевода на китайский язык</p>                                                                                 | <p><i>Jinlin Wang (Changchun University, China)</i><br/>                 The theme of war and peace in Lomonosov's odes and issues of Chinese translation</p>                                                                              |
| 5 | <p><i>Татьяна Александровна Волкова (Нижегородский государственный лингвистический университет имени Н. А. Добролюбова, Московский педагогический государственный университет)</i><br/>                 Обучение переводу в Китае и России: обзор основных тенденций</p>    | <p><i>Tatiana A. Volkova (Nizhny Novgorod Dobrolyubov State Linguistic University; Moscow State pedagogical University, Russia)</i><br/>                 Translation training in China and Russia: an overview of the main trends</p>      |

## ПЕРЕВОДЧЕСКОЕ СТРАТЕГИРОВАНИЕ И СТРАТЕГИЯ СОХРАНЕНИЯ КУЛЬТУРНОЙ ИДЕНТИЧНОСТИ В ПЕРЕВОДЕ С РОДНЫХ ЯЗЫКОВ

*А.М. Поликарпов (Северный (Арктический) Федеральный университет имени М.В. Ломоносова)  
polikarpov.ling@yandex.ru*

Обоснование специфики переводческой деятельности с использованием языков народов России может быть осуществлено с опорой на два понятия: «переводческое стратегирование» и «стратегия сохранения культурной идентичности». Под переводческим стратегированием (далее ПС) предлагается понимать «осознанное или бессознательное ментальное маневрирование переводчика, выстраивание стратегий перевода в зависимости от цели перевода, ситуации в которой переводят, условий, внутренних и внешних факторов перевода с гибким ориентированием на некую генеральную линию и планированием переводческой деятельности с возможностью прогнозирования и управления, с одной стороны, и корректировки, модификации, с другой» (Поликарпов 2024: 222). ПС реализуется путем применения определенных переводческих стратегий, которые связаны с осознанием общей направленности действий переводчика при решении переводческих задач разного уровня с учетом как параметров самой коммуникативной ситуации, так и влияющих на нее внешних факторов, в том числе этнокультурных. В условиях перевода с языков народов России на русский язык важно принимать во внимание существующий в нашем обществе билингвизм представителей народов России, с одной стороны, и с пониманием относиться к проблеме сохранения самих родных языков. В этом случае одним из необходимых условий для осуществления перевода с языков народов России можно считать умение переводчика выстраивать и реализовывать переводческую стратегию, оптимальную для переводимого текста с учетом его жанра и особенностей применяемого в нем функционального стиля, специфики оформления и звучания, а также национально обусловленного содержательного своеобразия. ПС позволяет не только планировать процесс перевода и структурировать знания о переводе, но и соотносить их с практическими навыками владения контактирующими языками и сведениями об исходной культуре, что особенно важно для перевода с родных языков. ПС предполагает при сохранении определенной генеральной линии гибкое варьирование тактиками и приемами перевода, осознанное, бессознательное или слабо осознаваемое воплощение переводческих решений в виде конкретных переводческих действий или операций в пределах выбранных ориентиров с учетом факторов, влияющих на перевод. Одним из важных аспектов, обуславливающих выбор переводческих решений, являются этнокультурные факторы. Выбранные при переводе с родных языков, в том числе языков народов России, переводческие стратегии должны выполнять функцию преодоления различий контактирующих языков и культур, но в то же время служить подчеркиванию своеобразия исходной культуры. Одной из таких стратегий является стратегия сохранения культурной идентичности, которая образует вторую важную составляющую при обосновании специфики перевода с использованием языков народов России. Она предполагает намеренное приближение текста перевода к исходной культуре, при котором не искажается содержание и смысл оригинала в его этнокультурном звучании и при помощи определенных средств сохраняется национальное своеобразие исходного текста при задействовании соответствующих тактик, приемов и действий. При этом должны учитываться и при необходимости поясняться содержащиеся в оригинале культуремы, мифологемы, этнокультурные реалии, этнокультурные коннотации, культурно маркированная лексика в виде имен собственных (антропонимов, топонимов, гидронимов и др.), особым способом



передаваться специфические устойчивые выражения, отсылающие к исходной этнокультуре. Понятно, что использование стратегии сохранения культурной идентичности особенно продуктивно при переводе с родных языков художественной литературы, фольклорных, документально-исторических, мемуарных и публицистических текстов и в то же время представляется едва ли возможным при переводе текстов, относящихся к научному и официально-деловому стилям.

### **Литература**

Поликарпов А.М. Переводческое стратегирование: сознательное и бессознательное // Новое и традиционное в переводоведении и преподавании русского языка как иностранного. Сборник статей. Издательство: Панъевропейский университет «Апейрон», Баня-Лука, 2024. С.216-225.

## ЯЗЫКИ НАРОДОВ РФ: ЭКОЛОГИЯ ПЕРЕВОДЧЕСКОГО МЫШЛЕНИЯ КАК МЕТОДОЛОГИЧЕСКИЙ ОРИЕНТИР ЧАСТНОЙ ТЕОРИИ ПЕРЕВОДА

*П.П. Дашинамаева (Бурятский государственный университет  
имени Доржи Банзарова)  
polinadash58@mail.ru*

Тема разработки критериев создания частной теории перевода (далее ЧТП) с использованием национальных языков РФ (всего в России 152 языка (URL: <https://gramota.ru/journal/rekomenduem/akademik-ran-vladimir-plungyan-o-yazykakh-rossii-546/>. Дата обращения 20.08.2024)) в отечественном переводоведении еще не обрела чрезвычайную актуальность. Возможно, это связано с сомнением в том, резонна ли постановка вопроса об обязательности составления таксономии, унифицирующей методологические ориентиры ЧТП. Основанием отрицательного ответа может быть аргумент о том, что формально-структурный и концептуально-семантический аспекты российских языков разнятся, если не полярно, то в значительной степени, соответственно, раз у них отсутствует некая общая формальная платформа, стало быть, невозможно разработать методологические рекомендации.

Однако, если хотим подойти к реализации языковой политики страны системно, т.е. междисциплинарно, поскольку «дальнейшее разделение гуманитарных и естественно-научных дисциплин не отвечает интересам современного научного знания» (Плотникова 2023: 224), то заданный фактор полярности российских языков может, наоборот, выступать обоснованием выбора того или иного варианта методологии ЧТП, и таковым мне видится экология переводческого мышления. Последняя обеспечивает отход механистического сопоставления формальных признаков контактирующих языков в сторону привлечения сведений из семиотики, логики, экологии – процесса, который логично осуществлять на предвербальном этапе вскрытия траекторий интерпретации глубинного месседжа оригинала, имплицитно выражаемых символическим модусом всего текста. В отличие от эксплицитно фигурирующих иконы и индекса символ выступает как неформализованная имплицитная текстуальная модальность (Лотман 2022: 167–170; Есо 1983: 132–133). Для переводчика символический модус, маячащий за словами, является самой сложной категорией для предпереводческой идентификации.

В нашем случае экология переводческого мышления подразумевает культуру интерпретации, формируемую в результате частотного применения алгоритма переводческого анализа затекстовых импликаций, технологии, которую также сложно разработать, если ставить задачу расставить шаги интерпретации логически последовательно и непротиворечиво. Далее применение переводчиком кроссдисциплинарного алгоритма возможно при высокой степени осведомленности в истории, литературе, философии, географии, биологии и т.д. – всех тех сфер, которые поставляют контактирующей культуре символическую концептуальную семантику региона. Да, как наблюдения показывают, мы слабо понимаем культурные коды способов миропонимания этносов нашей многонациональной страны, особенно дальних соседей, именно в аспекте идеальных артефактов и семиотических знаков, образующих невидимый фундамент исходного текста.

Относительно универсальные закономерности посредничества между естественными языками, описываемые в общей теории перевода, иллюстрируются в ЧТП, предоставляя первой доказательную и объяснительную силу. Более того, в русле заданной темы посредством привлечения эмпирических данных национальных языков РФ частные

концепции могут приближать переводоведение к статусу прикладной науки с элементами фундаментальной.

### **Литература**

- Академик РАН Владимир Плунгян о языках России. URL: <https://gramota.ru/journal/rekomenduem/akademik-ran-vladimir-plungyan-o-yazykakh-rossii-546/>. Дата обращения 20.08.2024.
- Лотман Ю. М. Внутри мыслящих миров. СПб.: Азбука-Аттикус, 2022. 448 с.
- Плотникова М. В. Экология перевода в эпоху антропоцена (рецензия на книгу: Cronin M. Eco-Translation: Translation and Ecology in the Age of the Anthropocene. London: Routledge, 2017. 177 p.) / М. В. Плотникова, О. В. Томберг. // Филологический класс. 2023. Т. 28, № 1. С. 222–228. DOI: 10.51762/1FK-2023-28-01-20.
- Eco U. Semiotics and the philosophy of language. Bloomington: Indiana University Press, 1983, 242 p.

## ЯЗЫКИ И ЛИТЕРАТУРЫ НАРОДОВ УРАЛО-ПОВОЛЖЬЯ В ЗЕРКАЛЕ ХУДОЖЕСТВЕННОГО ПЕРЕВОДА

*А.А. Арзамазов (Российский университет дружбы народов имени Патриса Лумумбы)*

Одно из перспективных направлений отечественной гуманитаристики – исследование многообразного этнокультурного наследия народов России. Только в последние годы постепенно и последовательно происходит переориентация российских научно-исследовательских сообществ: «свое» становится всё более интересным, востребованным, привлекательным для рассмотрения, осмысления. Языки, литературы народов России являют собой уникальное проблемно-тематическое поле, многомерность и аналитическая сложность которого способствуют развитию гуманитарной науки. Актуальное измерение исследования в широком смысле этнонациональной компоненты – проблемы художественного перевода. Накопленный в рамках современного российского и мирового переводоведения теоретико-методологический опыт может / должен быть развернут в сторону реалий языков и литератур народов России.

Среди вопросов, которые планируется затронуть в ходе выступления – периоды переводческой активности в истории литератур народов России, выявление внешних и внутренних контекстов обусловленности этого сложного феномена, теоретическое моделирование категории «застывшие литературы» (когда институт художественного перевода почти полностью отсутствует или минимально представлен в системе приоритетов и ориентиров литературного процесса), художественный перевод как эффективное средство обновления и обогащения национального языка, языковая биография личности переводчика.

В основе представленных в докладе наблюдений, выводов – материалы, реалии литератур народов России, преимущественно – Урало-Поволжья.

**ЦЕЛИ И ЗАДАЧИ СОЗДАНИЯ МЕЖДУНАРОДНОЙ АССОЦИАЦИИ  
ПЕРЕВОДЧИКОВ СТРАН СНГ  
(НОВЫЕ ВЫЗОВЫ, НОВЫЕ СТРАТЕГИИ, НОВЫЕ ЯЗЫКОВЫЕ ОРИЕНТИРЫ)**

*О.Ю. Иванова (Московский педагогический государственный университет)*  
terentia@mail.ru

Одна из главных задач, которую ставит перед собой Союз переводчиков России, это - определение и корректировка общей стратегии переводческой деятельности в современных условиях с позиции внутренней и внешней политики нашего государства, с позиции «современных вызовов». Мы согласны с мнением, что «в зависимости от культурно-исторических задач выбор переводческой стратегии осуществляется всякий раз заново» (Щедрина, 2010: 25). В данном контексте речь идет о стратегии перевода как вида деятельности в целом, но не о конкретике переводческих стратегий.

Перевод - это всегда комбинация двух языков (двух культур), в которой у каждого из языков своя значимая роль и свое инструментальное предназначение. В зависимости от исторических и политических событий меняются не только парадигмы внутренних и внешних взаимоотношений между народами, но формируются новые языковые ориентиры, новые языковые пары и новые парадигмы отношений между языками, выступающими языками перевода. С позиции СПР, именно эти новые парадигмы отношений, которые складываются между русским языком и языками народов России, стран СНГ, ШОС и БРИКС, являются фокусом современной стратегии перевода как глобальной сферы деятельности и определяют ее языковые составляющие и, в целом, актуальные направления ее теории и практики. СПР более пяти лет занимается вопросами организации и совершенствования переводческой деятельности с использованием языков народов России (Галимуллина и др., 2022) и стран СНГ. При Правлении СПР создан специализированный Совет, который курирует эту работу. В начале 2024 г. Постоянной комиссией МПА стран СНГ была поддержана инициатива СПР о создании Ассоциации переводчиков стран СНГ. В структуре СПР начал свою работу и Совет по языкам ШОС, БРИКС, Шелкового пути. В центре внимания работы специализированных Советов СПР, прежде всего, мониторинг и общая оценка ситуации в пространстве перевода указанных направлений, определение актуальных направлений совместной переводческой деятельности и оптимизация взаимодействия, создание условий для качественной подготовки переводчиков в значимых для развития указанных направлений языковых парах, формирование новых частных теорий перевода, переосмысление отдельных положений общей и специальных теорий, формирование общероссийских и межгосударственных институтов актуального специального перевода, создание необходимых электронных баз данных и многое другое.

### **Литература**

- Галимуллина А. Ф., Иванова О. Ю., Ключанов И. Э., Поликарпов А. М., Хайруллин Р. З. Языки народов России в теории и практике перевода: история, современное состояние и перспективы // Вестник Волгоградского государственного университета. Серия 2, Языкознание. – 2022. – Т. 21, № 1. – С. 59–70. – DOI: <https://doi.org/10.15688/jvolsu2.2022.1.5> - SCOPUS.
- Щедрина Т.Г. Перевод как культурно-историческая проблема (отечественные дискуссии 1930-1950-х годов и современность) // Вопросы философии. 2010. №12. С.25-35.

## РАЗРАБОТКА И РЕАЛИЗАЦИЯ ОНЛАЙН-ПЛАТФОРМЫ УЗБЕКСКО-РУССКИХ И РУССКО-УЗБЕКСКИХ ПАРАЛЛЕЛЬНЫХ КОРПУСОВ: ЛИНГВИСТИЧЕСКИЕ ВЫЗОВЫ И ПЕРСПЕКТИВЫ НА ПРИМЕРЕ РОМАНА А.КАДЫРИ «МИНУВШИЕ ДНИ»

*О.Т. Носиров (Бухарский государственный университет, Узбекистан),*

*С.С. Аvezов (Бухарский государственный университет, Узбекистан)*

xxx.otash77@mail.ru

В нашем исследовании рассматриваются теоретические основы создания узбекско-русского параллельного корпуса и внедрения онлайн-платформ для узбекско-русских и русско-узбекских параллельных корпусов на основе романа А. Кадыри «Минувшие дни». Основная цель - создать доступный и интуитивно понятный инструмент для улучшения машинного перевода и лингвистических анализов на уровне фраз, предложений и текстовых единиц между узбекским и русским языками. В рамках этого исследования описываются отличительные особенности параллельных корпусов русского и узбекского языков, выделяются их особенности по сравнению с другими типами корпусов, а также собираются и подготавливаются параллельные тексты на узбекском и русском языках на основе указанного романа. Кроме того, акцентируется внимание на разработке и внедрении онлайн-платформы, предоставляющей доступ к параллельным корпусам обоих языков, и создании функций для работы с параллельными текстами, такими как поиск, выравнивание, сравнение и перевод. Эффективность платформы оценивается на основе экспериментов и пользовательского опыта, а также проводятся лингвистические анализы, включая перевод идиом и лингвистических реалий. Исследование фокусируется на особенностях перевода идиоматических выражений и лингвистических реалий в узбекско-русских и русско-узбекских параллельных корпусах, а также на разработке и анализе методов для эффективного перевода этих языковых явлений. Применяются различные научные методологии, включая классификацию, описательный анализ, сравнительный анализ, дистрибутивный анализ, методы перевода и корпусный текстовый анализ. Новизна данного исследования заключается в комплексном определении характеристик параллельных корпусов и их уникальных свойств, особенно при изучении иностранных языков. Представляется создание базы данных для узбекско-русских параллельных корпусов, продукта, не имеющего аналогов в мировой науке, что подчеркивает его значимость для научного сообщества. Анализ фразеологизмов, лакун и лингвокультурем в этих параллельных корпусах способствует более глубокому пониманию межъязыковых различий и сходств. Ключевым моментом является разработка инновационной онлайн-платформы для работы с параллельными корпусами. Все эти элементы в совокупности способствуют продвижению в области перевода идиоматических выражений и лингвистических реалий с узбекского языка на русский язык.

Проведенное исследование, акцентируя внимание на узбекско-русских и русско-узбекских параллельных корпусах, позволило выявить ряд ключевых аспектов в переводе идиом и лингвистических реалий. Эти аспекты, хотя и представляют собой сложную задачу из-за глубоко укорененных культурных, религиозных и исторических контекстов, при правильном подходе могут быть успешно преодолены, что подтверждается анализом романа А. Кадыри «Минувшие дни».

Инновационное внедрение онлайн-платформы для работы с параллельными корпусами не только обеспечивает исследователям удобный доступ к данным, но и предоставляет возможность для глубокого анализа лингвистических особенностей. Это, в свою очередь, способствует более качественному машинному переводу и позволяет ученым лучше понимать и анализировать культурные нюансы и различия между узбекским и русским языками.

## ХУДОЖЕСТВЕННЫЙ ПЕРЕВОД КАК АКТУАЛИЗАЦИЯ ОРИГИНАЛЬНОГО ТЕКСТА

В.В. Мадоян (Ереванский университет международных отношений  
имени Ан. Ширакаци, Армения)  
v.madoyan@rambler.ru

Процесс перевода есть создание *самостоятельных* сочинений как *вариаций оригинала в пространстве*. Они являются вариациями постольку, поскольку выразительные средства аккумулируются вокруг одних и тех же опорных понятий. Это допустимо и в произведениях разных авторов, пишущих на одном и том же языке. Это акт творчества, который зависит от восприятия оригинала и интеллектуальных возможностей переводчика. «*Всякий талант неизъясним*» (А.С. Пушкин. Египетские ночи).

В нашей литературе за единицу перевода от автора к автору принимаются *слово, словосочетание, целое предложение, абзац*. Высказывается мнение, что «*ядром понимания текста является смысл, за которым прослеживается человеческая субъективность, авторская индивидуальность. Понимание – это овладение переводчиком смыслами, заложенными в произведении*» (Огнева, 2012: с.17). Однако «*ядро понимания текста*» должно быть четко определено, иначе оно не может служить единицей оценки. Согласно нашему анализу, единицей художественного перевода может быть только *опорное понятие (опорные понятия)*. Последние устанавливаются определенным, однозначно определяющим методом, исключающим субъективизм. А ведь даже самые популярные трактовки художественных сочинений субъективны (Лотман, 1972; и др.).

Качество перевода определяется тем, насколько он *читаобен*. Художественная выразительность – это актуальное (актуализированное!) содержание + языковые средства: легкость (естественность) языка, целенаправленность семантики лексических единиц, звуковая гармония строк, образность. Качество перевода определяется не тем, *насколько он близок оригиналу*, а тем, *насколько он с художественной точки зрения выразителен*. Мы предлагаем изменить ориентации.

Вторая проблема, которая стоит перед переводчиками и непосредственно вытекает из первой, – проблема *актуализации* перевода. Художественное произведение – динамическая структура, имеющая свой смысл в каждом историческом отрезке времени. Изменение значений слов не есть динамика произведения. Его динамика - в приобретении новых функций или в утрате их в результате существования во времени.

Культурный и концептуальный мир читателя постоянно меняется. Говоря о переводах А.С.Пушкина, ученые констатируют, что он «*гениально понимал свойства поэтической восприимчивости своего современника-читателя*» (Эткинд, 1963: с.125). Конечно, принципы Пушкина сегодня не могут быть применены (он жил в иное время!), но разработать современные – необходимо.

Перевод должен звучать *актуально*, поскольку он рассматривается читателем *вне связи* с оригиналом и должен соответствовать его ожиданиям. Текст должен быть актуализирован прежде всего с точки зрения стиля изложения, почему и для читателя, не знакомого ни с литературой оригинала, ни с историей соответствующего народа, он должен быть *читабельным*. Если рассматривать литературный процесс в его развитии, нами предлагается мысль, переданную в ушедшем историческом мире, передать в современном: *варьировать во времени*. Перевод при таком понимании – идейное развитие оригинала (если эта идея актуальна!). Он в каждую историческую эпоху преследует свои цели. Литература, звучащая *своевременно* в X веке, должна также *своевременно* звучать и в веке XXI-ом. Итак, художественный перевод не копия, а самостоятельное творческое произведение по мотивам



(опорным понятиям) оригинала. Каждый перевод преследует свои цели и является проявлением своей эпохи. Перевод как самостоятельное художественное произведение в каждой исторической ситуации должен звучать *актуально*, чтобы быть *читабельным*. *Актуализация* текста – также творческий акт в его бесконечных *вариациях во времени*, принципы которой еще следует разработать.

### **Литература**

Лотман Ю.М. Анализ поэтического текста. Л.: Просвещение, 1972. –272 с.

Огнева Е.А. Художественный перевод: проблемы передачи компонентов переводческого кода. Москва: Эдитус, 2012. – 234 с.

Эткинд Е. О поэтической верности / Мастерство перевода. М., Советский писатель, 1963, с.97-150.

## НОВЫЕ ПОДХОДЫ В СФЕРЕ ПЕРЕВОДА В КОНТЕКСТЕ ДЕЯТЕЛЬНОСТИ БРИКС И ШОС

*Сону Саини (Университет имени Джавахарлала Неру, Индия)*

Сегодня, в эпоху интенсивного развития новых технологий, изменения ситуации на геополитической арене и расширения контактов между людьми, происходят значительные изменения и в сфере перевода. В докладе рассматриваются следующие моменты: анализируется ситуация и потребность в переводе в контексте деятельности БРИКС и ШОС, утверждается актуальность развития международного сотрудничества в сфере перевода в рамках деятельности этих организаций, дается оценка мобильным приложениям как последнему достижению в области практики перевода, актуальному с учетом расширения пространства и интенсивности взаимодействия между народами государств, входящих в состав БРИКС и ШОС.

Мобильные приложения могут быть доступны даже без интернета на мобильном телефоне. Читатель может получить доступ к переведенному тексту в любое время и в любом месте. Возможности аудиокниги также являются важной функцией, которая помогает пользователю слушать произведение во время выполнения какой-то другой работы. Эти передовые подходы направлены на преодоление традиционных барьеров перевода, повышение эффективности и содействие глобальной коммуникации.

Новые геополитические условия сформировали новые ориентиры в области перевода и определили пути для совместной работы в этой сфере деятельности. Необходимость развивать межгосударственное сотрудничество в сфере перевода обсуждалась и была включена в итоговые резолюции некоторых саммитов БРИКС. Такое сотрудничество имеет потенциал для углубления связей между странами.

## ЗНАЧЕНИЕ И ЗНАЧИМОСТЬ ЯЗЫКОВОЙ ПАРЫ РУССКИЙ-АНГЛИЙСКИЙ В РАБОТЕ ПЕРЕВОДЧИКОВ СТРАН СНГ, ШОС И БРИКС

*Л.А. Девель (Санкт-Петербургский гуманитарный университет профсоюзов)*  
89219237032@mail.ru

Значение и значимость выбора языков перевода, обеспечения лингвистического сопровождения (Махортова, 2013), рабочего языка взаимодействия в международном контексте в том, что выбор языковой пары перевода обуславливает качество, высокую производительность, эффективность координации и влияние межгосударственных объединений в мире без «трудностей перевода». Русский и английский языки - хорошо описаны (Девель, 2008, 2011, 2019). Это обеспечивает возможность создавать рабочие материалы на базе общепринятой терминологии с набором глоссариев терминов для исключения их неоднозначной интерпретации, с установлением стандартных сокращений и символов, стандартных фраз для обмена данными для коммуникации пользователей и тому подобное и получать лингвистическую совместимость текстов рабочих материалов. Это языки с лингвистическим потенциалом в виде русско-английских корпусов параллельных текстов переводов материалов документации, отраслевых онлайн словарей крупных международных организаций сотрудничества со странами СНГ, ШОС, БРИКС, например, ООН (UN Library, 2024). Рассмотрим языковую ситуацию в объединениях стран СНГ, ШОС, БРИКС (Жеребило, 2011: 110, 162; Kamwangamalu, 1999).

В социолингвистической классификации языков по юридическому статусу **рабочий язык** — термин, имеющий довольно отличные друг от друга трактовки, варьирующиеся по странам. В широком смысле **рабочий язык** - официально принятый язык делопроизводства, процессуальный язык, корреспонденции, переработки значительных объёмов информации и выполнения сопутствующей работы/процедур на международных встречах, конференциях, конгрессах, симпозиумах, семинарах, форумах и т. д). Во втором, более узком значении **термин рабочий язык** употребляется для описания языковой среды в смешанных коллективах, члены которых имеют разные родные языки (Жеребило, 2011: 110, 162; 2016: 597).

СНГ. В статье 35 Устава Содружества Независимых Государств закреплено, что рабочим языком Содружества является русский язык. Языковая политика стран СНГ состоит в сохранении русского языка в качестве языка межэтнического общения. Русский язык в значительной мере остается средством межнационального общения (Барсова, 2020; Володарская, 2002; СНГ, 2024). Исполком СНГ поддерживает отношения с исполнительными структурами более 20 международных организаций, с 15 из которых заключены соглашения о сотрудничестве. Подписан меморандум о взаимопонимании между Антитеррористическим центром СНГ и ООН (в лице ее контртеррористического управления). Подписан Меморандум об углублении взаимодействия между Исполкомом СНГ и Евразийской экономической комиссией, расширяющий отраслевой охват сотрудничества и совершенствующий механизм взаимного информирования двух структур о своей деятельности» (МИД РФ 2024). Английский используется в рабочем порядке.

ШОС. Рабочие языки - китайский, русский, английский (ШОС, 2024).

БРИКС. Рабочие языки – русский, английский, китайский португальский и испанский (BRICS portal 2024; Owen 2010). TV BRICS - международная медиасеть стран БРИКС круглосуточно распространяет информацию на 5 рабочих языках. Материалы портала публикуются в 16 странах с охватом 1.6 млрд пользователей (TV BRICS, 2024; Эксперт, 2024).



Witalisz A. Linguistic Globalization as a Reflection of Cultural Changes // Proceedings of the 19th Annual Conference of the Global Awareness Society International, May 2011. Krakow, 2011. P. 1-24 URL:  
[https://scholar.google.com/citations?view\\_op=view\\_citation&hl=en&user=8HZWg5YAAAAAJ&citation\\_for\\_view=8HZWg5YAAAAAJ:u5HHmVD\\_uO8C](https://scholar.google.com/citations?view_op=view_citation&hl=en&user=8HZWg5YAAAAAJ&citation_for_view=8HZWg5YAAAAAJ:u5HHmVD_uO8C) Дата обращения 21.08.2024  
UN Library URL: <https://research.un.org/az.php> Дата обращения 21.08.2024

## ТЕМА ВОЙНЫ И МИРА В ОДАХ ЛОМОНОСОВА И ВОПРОСЫ ПЕРЕВОДА НА КИТАЙСКИЙ ЯЗЫК

Ван Цзиньлин (Чанчуньский университет, Китайская Народная Республика)  
elizaveta@163.com

Тема войны и мира является сквозным мотивом многих од Ломоносова, постоянно подчеркивавшего миролюбивый характер России. В докладе рассматриваются языковые особенности од Ломоносова в контексте их перевода на китайский язык, структурные и композиционные приемы, использованные автором для передачи мотивов войны и мира, идейно-смысловое содержание этих произведений, нацеленное на воспевание мира, как предмет лингвокультурологической рефлексии переводчика. Большое внимание в докладе уделено вопросам, связанным с передачей на китайский язык звуковых особенностей текста од, поскольку Ломоносов дифференцирует с помощью звуков мотивы войны и мира. Одни звуки передают стремительность и силу войны, другие - нежные и мягкие - пространство мира. Для выражения звонких, великих, громких и страшных событий и действий Ломоносов употреблял твердые согласные *с, ф, х, ц, ч, ш* и плавное *р*, а для описания мира и любви он прибегает в своих одах к использованию мягких согласных *ж, з* и плавных *в, л, м, н*. Предлагая свои переводы од Ломоносова, автор статьи пытается продемонстрировать соответствующие звуковые способы отражения мотивов войны и мира средствами китайского языка, а также лексические и стилистические возможности для адекватной передачи рифмы и ритма оригинала. Автор считает, что отражение этих звуковых особенностей текста од поможет лучше понять и прочувствовать «голос» Ломоносова в его отношении к войне и миру в китайской аудитории.

Важными с точки зрения лингвокультурологической интерпретации при переводе автор считает следующие содержательные моменты од:

- В своих одах Ломоносов часто говорит об успехах русского оружия, победах и доблести воинов. Но он благословляет только одну войну – защиту Отечества, войну саму по себе он отвергает и считает недостойной. Он прославляет благодатный и плодоносный мир:  
(1) Царей и царств земных отрада,  
Возлюбленная тишина,  
Блаженство сел, градов ограда,  
Коль ты полезна и красна!  
(«Ода на день восшествия на престол императрицы Елисаветы Петровны 1747 года»)
- В поэме «Петр Великий», прославляя Петра и его войско, он в то же время восклицает:  
О смертные, на что вы смертью спешите?  
Что прежде времени вы друг друга губите?  
Или ко гробу нет кроме войны путей? (Беляева, 2024; Кузьмин, 1974).

### Литература

- Беляева Т.Н. Тема войны и мира в поэзии XVIII века (на примере творчества М.В. Ломоносова) //Международный научный журнал «Вестник науки» № 1 (70) 2024 г. Том 2. с. 648-651.
- Кузьмин А. И. Героическая тема в русской литературе. Пособие для учителя. – М.: «Просвещение», 1974. – 304 с.
- Ломоносов М.В. Избранные произведения. [Электронный ресурс]. URL: [https://rvb.ru/18vek/lomonosov/01text/01text/01ody\\_t/001.htm](https://rvb.ru/18vek/lomonosov/01text/01text/01ody_t/001.htm) (дата обращения: 24.08.2024).
- Ломоносов М.В. Избранные произведения. [Электронный ресурс]. URL: [https://rvb.ru/18vek/lomonosov/01text/01text/01ody\\_t/016.htm](https://rvb.ru/18vek/lomonosov/01text/01text/01ody_t/016.htm) (дата обращения: 24.08.2024).

## ОБУЧЕНИЕ ПЕРЕВОДУ В КИТАЕ И РОССИИ: ОБЗОР ОСНОВНЫХ ТЕНДЕНЦИЙ

*Т.А. Волкова (Нижегородский государственный лингвистический университет имени Н. А. Добролюбова, Московский педагогический государственный университет)*  
tatia.volkova@gmail.com

В развитии российской и китайской дидактики перевода отмечаются параллели, обусловленные как требованиями глобального рынка переводческих услуг, так и соответствующими национальными традициями подготовки переводчиков.

Наше исследование подходов к обучению переводу в Китае и России носит лонгитюдный характер, затрагивает проблематику письменного и устного перевода и включает сравнительный анализ концепций российского и китайского переводоведения на материале статей, диссертационных исследований, монографий, учебников и учебных пособий. Выборку составили исследования, в которых обозначенные вопросы рассматриваются преимущественно для языковых комбинаций «китайский–русский» и «китайский–английский». Исследование вносит определенный вклад в сопоставительное изучение национальных систем подготовки переводчиков и способствует гармонизации методов обучения переводу в условиях развивающегося международного сотрудничества.

На первом этапе (Волкова 2017) охарактеризована тематика научных трудов по переводоведению и смежным направлениям в Китае (история перевода, общая теория перевода, в том числе сравнительно-сопоставительные исследования, метаязык переводоведения, специальные и частные теории перевода). Отдельно рассматриваются модели и стратегии перевода в российских и китайских источниках.

На втором этапе (Волкова 2018) изучается тематика научных исследований по дидактике перевода и учебных пособий по переводу в языковой комбинации китайский–русский (принципы и технологии обучения, подготовка «универсального» переводчика и специализация, типы текстов, виды и направления перевода).

На текущем третьем этапе мы стремимся проследить возможные изменения и развиваем указанные положения в отношении дидактики устного перевода. В частности, в русле современных образовательных тенденций можно говорить о профессионализации устного перевода, интеграции навыков и компетенций, внимании к ситуативному обучению переводчиков, а также об интересе китайских исследователей к вопросам оценки учебного устного перевода и о динамике в области разработки в Китае программ подготовки переводчиков на разных уровнях. Мы также рассматриваем сочетание тематического подхода к обучению устному переводу и обучения навыкам; трактовки переводческих компетенций в китайских и российских исследованиях; необходимость одновременного интенсивного изучения иностранного языка и техники устного перевода; уровень рабочего иностранного языка, с которым можно начинать обучение устному переводу; особенности подготовки устных переводчиков, продиктованные требованиями национальных (локальных) рынков переводческих услуг; вопросы использования в китайской традиции утвержденных учебников, эталонных переводов и корпусов устного перевода; перспективные направления развития дидактики устного перевода, актуальные как для китайской, так и для российской системы профессиональной подготовки переводчиков.

### Литература

Волкова Т.А. Дидактика перевода: российский и китайский опыт. Россия – Китай: история и культура. Казань: Изд-во Академии наук РТ, 2018. С. 90–97.

Волкова Т.А. Модели и стратегии перевода в российском и китайском переводоведении: опыт сопоставительного анализа. Политическая лингвистика. 2017. Вып. 6 (66). С. 158–165.



19. СОВРЕМЕННЫЕ ПРОБЛЕМЫ И МЕТОДЫ ПРАГМАТИКИ  
РЕЧИ И ТЕКСТА

MODERN PROBLEMS AND METHODS IN THE PRAGMATICS  
OF SPEECH AND TEXT

Ведущие  
*Галина Григорьевна Матвеева*  
*Елена Валерьевна Муругова*

Chairpersons  
*Galina G. Matveeva*  
*Elena V. Murugova*

|   |                                                                                                                                                                                                                                                                           |                                                                                                                                                                                                                                      |
|---|---------------------------------------------------------------------------------------------------------------------------------------------------------------------------------------------------------------------------------------------------------------------------|--------------------------------------------------------------------------------------------------------------------------------------------------------------------------------------------------------------------------------------|
| 1 | <i>Светлана Валентиновна Ионова</i><br>(Институт русского языка<br>имени А. С. Пушкина)<br>Лингвистическая антропология<br>современного человека                                                                                                                          | <i>Svetlana V. Ionova (Pushkin State<br/>Russian Language Institute, Russia)</i><br>Linguistic anthropology of modern<br>person                                                                                                      |
| 2 | <i>Галина Григорьевна Матвеева</i><br>(Донской государственной технической<br>университет)<br>Объективная идентификация личности<br>методами скрытой прагмалингвистики.<br>Опыт научной школы                                                                             | <i>Galina G. Matveeva (Don State<br/>Technical University, Russia)</i><br>Objective identification of personality<br>by methods of latent pragmalinguistics:<br>Experience of the scientific school                                  |
| 3 | <i>Ирина Анатольевна Зюбина</i><br>(Южный федеральный университет)<br>Проявление доминирования в речевом<br>поведении и коммуникативной<br>деятельности политика                                                                                                          | <i>Irina A. Zubina (Southern Federal<br/>University, Russia)</i><br>Manifestation of dominance in speech<br>behavior and communicative activity of<br>a politician                                                                   |
| 4 | <i>Марина Алексеевна Мясичева</i> (Донской<br>государственный технический<br>университет)<br>Диагностирование черт исторической<br>личности по текстам                                                                                                                    | <i>Marina A. Myasisheva (Don State<br/>Technical University, Russia)</i><br>Diagnosing historical personality traits<br>from texts                                                                                                   |
| 5 | <i>Елена Валерьевна Муругова</i> (Донской<br>государственный технический<br>университет),<br><i>Юлия Владиславовна Вербоватая</i><br>(Донской государственной технической<br>университет)<br>Поликодовая структура стендап-комедии<br>в рамках прагматики полимодальности | <i>Elena V. Murugova (Don State<br/>Technical University, Russia),<br/>Yulia V. Verbovataya (Don State<br/>Technical University, Russia)</i><br>The polycode structure of standup<br>comedy within the pragmatics of<br>polymodality |
| 6 | <i>Артем Иванович Ходыка</i> (Донской<br>государственный технический<br>университет)<br>Характеристика речевого поведения<br>экологических активистов                                                                                                                     | <i>Artyom Khodyka (Don State Technical<br/>University, Russia)</i><br>Behavioral features in the speech of<br>environmental activists                                                                                                |

- |   |                                                                                                                                                                                           |                                                                                                                                                                      |
|---|-------------------------------------------------------------------------------------------------------------------------------------------------------------------------------------------|----------------------------------------------------------------------------------------------------------------------------------------------------------------------|
| 7 | <i>Марина Юрьевна Семенова (Донской<br/>государственный технический<br/>университет)</i><br>Поверхностный, модусный и<br>интертекстуальный уровни языковой<br>личности в смешанных языках | <i>Marina Yu. Semenova (Don State<br/>Technical University, Russia)</i><br>Surface, modus and intertextual levels<br>of linguistic personality in mixed<br>languages |
| 8 | <i>Надежда Петровна Ревякина (Донской<br/>государственный технический<br/>университет)</i><br>Текст города как семиозис языка и<br>культуры                                               | <i>Nadezhda P. Revyakina (Don State<br/>Technical University, Russia)</i><br>The text of the city as the language and<br>culture semiosis                            |

## ЛИНГВИСТИЧЕСКАЯ АНТРОПОЛОГИЯ СОВРЕМЕННОГО ЧЕЛОВЕКА

*С.В. Ионова (Институт русского языка имени А. С. Пушкина)*

Исследование категории «смысл» проникает во многие научные дисциплины: философию, психологию, лингвистику, социологию и др. В современных философских изысканиях смысл выступает в качестве единицы культуры, а культура становится тем всеобъемлющим миром смыслов, которым пользуется человек при создании своих творений. Смысл содержит в себе понятие идеального содержания, которое наполняет явление или предмет (Кармин, 2004: 230). Смысл проникает во все, что существует в жизни человека. И именно человек является создателем смыслов, следовательно они антропологичны (Пелипенко, 2008: 109).

Исследуются различные лингвистические подходы к пониманию категории «смысл». Данная категория возникает во многих областях науки и вызывает интерес исследователей, что может обуславливать актуальность данной работы. В ходе проведенного теоретического исследования было выявлено несколько способов к пониманию категории «смысл». Во-первых, отмечается современное антропоцентрическое видение, когда в центре внимания лингвистов стоит исследование смысла в человеческих взаимоотношениях и языке посредством лексических форм. Во-вторых, при изучении «смысла» необходимо рассмотреть двухуровневую и трехуровневую версии о связи означающего и означаемого в языке. В-третьих, существует феноменологический подход к пониманию категории «смысл». В-четвертых, появляется еще одна интерпретация к пониманию «смысла», которая появляется при изучении области «прагматики». И, наконец, выделяется словоцентристская парадигма, к различению категорий «смысла» и «значения» в лингвистической науке.

### **Литература**

Кармин, А. С. Культурология. СПб.: Питер, 2004. – 348 с.

Пелипенко, А.А. Культура как система. Москва: Языки русской культуры, 2008. – 365 с.

## ОБЪЕКТИВНАЯ ИДЕНТИФИКАЦИЯ ЛИЧНОСТИ МЕТОДАМИ СКРЫТОЙ ПРАГМАЛИНГВИСТИКИ: ОПЫТ НАУЧНОЙ ШКОЛЫ

*Г.Г. Матвеева (Донской государственной технической университет)*  
gegemat2337633@rambler.ru

Необходимость изучения речевой личности человека в ее практической коммуникативной сфере речевого поведения – насущная проблема современного мира. Кризисы современного общества и рост информационной напряженности, которые все чаще актуализируются в системе глобальных современных проблем, затронули практически все сферы и аспекты жизнедеятельности человека и социальной среды. Возрастание количества потребностей в различной идентификации автора в рамках специальных социальных процессов, как государственного (управление социумом, юридическое сопровождение), так и коммерческого характера (реклама, маркетинг, нейросети) предопределяет необходимость разработки универсальных и комплексных методов анализа речевой личности автора, в том числе виртуального – нейросети, по письменным источникам различного типа.

Прагматический характер общения изучается с позиции различных направлений лингвистики, среди которых присутствуют как уже известные и разработанные (например, функциональная прагмалингвистика), так и новые, синтезирующие методологию из различных областей лингвистики, антропологии и культурологии и т.д.

Прагмалингвистика как лингвистическая актуализация третьего аспекта семиотики, наряду с семантикой и синтактикой, стала разрабатываться еще в прошлом веке вместе с появлением антропоцентрического направления. Она характеризуется тем, что человек не просто учитывается при анализе языка и речи, а становится центральной фигурой в изучении лингвистики, поскольку именно его свойства – свойства человека – определяют возможности речи. Речь зависима от намерений и интенций человека, основной целью которого является воздействие. Для оказания воздействия адресант выбирает соответствующие ситуации общения определенные языковые средства. Именно выбор языковых средств из существующего их набора и составляет предмет прагмалингвистики. Сама прагмалингвистика в научном исследовании разделена на два направления: скрытую и функциональную.

Общее между ними – воздействие с помощью речевых средств, выбранных из арсенала языка. В этой связи внимание исследователей переносится с языка как системы единиц и их отношений на его использование, т. е. речь.

Различие между скрытой и функциональной прагмалингвистикой состоит в том, ЧТО выбирается в речевом общении, КАК выбирается и ЗАЧЕМ выбирается:

1. В скрытой прагмалингвистике выбираются грамматические формы (времени, лица, наклонения и т.д.), в функциональной – слова и выражения;
2. Выбор грамматических форм в скрытой прагмалингвистике происходит на неосознаваемом уровне и для адресата, и для адресанта (потому что грамматика любого языка осваивается человеком в 3-5 лет и всю жизнь эксплуатируется автоматически), выбор слов и выражений в функциональной прагмалингвистике осуществляется продуманно, мотивированно, с учетом целого ряда факторов (например, ситуации общения, уровня знаний коммуникантов, их целей и др.);
3. В скрытой прагмалингвистике грамматические формы выбираются с целью управления получателем, в функциональной – для его завоевания.

Скрытая прагмалингвистика выделяет шесть стратегий скрытого воздействия на отправителя текста: три эмотивно-ориентированные (связанные с отправителем) и три конативно-направленные (связанные с получателем). Каждая стратегия представлена тремя

## ROUND TABLES

уровнями: название стратегии – название ее планов – речевые способы их актуализации. Эти стратегии имеют свои планы выражения в малой предикативно-модальной группе (МСГ). Анализ речи производится в рамках объективного прагмалингвистического эксперимента. Каждый реальный текст делится на МСГ, и по ним производится подсчёт актуализации всех планов той или иной стратегии. Достаточно проанализировать с помощью модифицированного контент-анализа 500 МСГ, чтобы сделать выводы о характерной черте любого автора.

## ПРОЯВЛЕНИЕ ДОМИНИРОВАНИЯ В РЕЧЕВОМ ПОВЕДЕНИИ И КОММУНИКАТИВНОЙ ДЕЯТЕЛЬНОСТИ ПОЛИТИКА

И.А. Зюбина (Южный федеральный университет)  
irinazyubina@gmail.com

В работе проводится сопоставление актуализации скрытой речевой стратегии доминирования и реализации амбивалентной коммуникативной стратегии доминирования. Цель – исследование проявления доминирования с позиции немотивированного речевого поведения и мотивированного кооперационного / конфронтационного видов коммуникативной деятельности. В связи с поставленной целью предполагается решение следующих задач: 1) исследовать актуализацию доминантного индивидуального речевого поведения группы политиков в соответствии со скрытой речевой стратегией доминирования и выявить политика, обладающего самым высоким показателем импозитивного плана; 2) определить характер доминирования данного адресанта (индивидуализм vs коллективизм); 4) проанализировать его немотивированную актуализацию формирования отношения у адресата путем оценивания; 5) выявить мотивированные коммуникативные стратегии и соответствующие тактики, реализуемые данным политиком; 6) сравнить результаты актуализации речевого поведения и реализации коммуникативной деятельности данного адресанта.

Проблема поиска связей между характером и склонностью человека к доминированию в социальном и речевом поведении, в том числе в форме проявления агрессии, активно изучается современной наукой. В настоящее время взаимосвязь личностных проявлений черт характера человека в речи, его социального и речевого поведения доказана. Механизмы такого поведения исследованы многими учеными, но до сих пор данная проблема имеет сугубо синхронический статус. Она исследована только на материале современных текстов и применима для диагностирования современного человека.

Таким образом, доминирование проявляется в двух основных формах – как *немотивированное речевое поведение* и *мотивированная коммуникативная деятельность*. Соответственно доминирование *актуализуется* посредством *скрытой речевой стратегии доминирования* и соответствующих *планов* и *реализуется* при помощи *амбивалентной коммуникативной стратегии доминирования* и соответствующих *тактик*. Разграничение данных аспектов позволяет эффективно устанавливать реал-имидж и фальш-имидж адресанта и определять наличие конфликтогенного потенциала при несовпадении результатов актуализации немотивированной интенции в речевом поведении и реализации мотивированного намерения в коммуникативной деятельности.

## ДИАГНОСТИРОВАНИЕ ЧЕРТ ИСТОРИЧЕСКОЙ ЛИЧНОСТИ ПО ТЕКСТАМ

*М.А. Мясищева (Донской государственный технический университет)*

myasisheva.marine@yandex.ru

Не ослабевает интерес научного сообщества к личности человека и ее проявлений в речи. За последние годы в России и в мире было опубликовано множество работ, в которых изучались различные аспекты речепорождения, речевого акта, речевой игры и других составляющих речевого имиджа и речевого поведения человека. На наш взгляд, особый интерес вызывает проблема динамической изменчивости речевого поведения исторической личности, которую мы рассматриваем на материале различных текстов. До настоящего времени исследователи не рассматривали возможность изучить личность человека в переписке как диахронический срез поведенческих установок, обладающих способностью модифицироваться в процессе изменения самой личности под влиянием внутренних и внешних факторов с позиций скрытой прагмалингвистики. Прагмалингвистика, как наука о «языке и поведении человека» дает большой исследовательский инструментарий, позволяющий объективно рассмотреть закономерности связей поведения и речи, генезиса личности в аспекте репорождения и коммуникации.

Исследование носит комплексный характер, при котором изучаются этапы лингвокультурологического среза эпохи. Выбор эпохи объясняет и выбор анализируемых лиц, поскольку век сложился и сформировался как результат лингвистического действия литературной жизни и языка соответствующего века. В свою очередь, язык, его культурно-социальная картина мира во многом воздействовала и изменила личности говорящих и предопределила последующее историческое развитие речи и текста, как носителя смысловых базисов.

Следует разделять понятия значения и смысла компонентов речи, поскольку значение транслирует содержание знака и относится к мотивированной, осознаваемой стороне коммуникации. Мы полагаем, что знак обладает и второй стороной восприятия и соответственно служит для передачи интуитивно воспринимаемой (смысловой, неосознаваемой) информации. Нюансы смысла передаются и воспринимаются адресантом и адресатом исходя из их коммуникативного опыта, культурного базиса, темперамента, привычек и других лингвистических, психологических и т.д. аспектов, которые в свою очередь обусловлены эпохой и имеют отличие от эпохи к эпохе.

В качестве дискурсивной единицы, в которой происходит взаимодействие автор-читатель, выступает речевой жанр частной переписки. Это относительно слабо изученный жанр речи, который обладает спецификой, предполагающей квазиреальность, уподобление речи автора устной, т.е. обладающей признаками и характеристиками речи спонтанной, ситуативной, находящейся под воздействием эмоций, непосредственных впечатлений и т.п. проявлений свойств и черт личности коммуниканта. Выбор текстов именно этого жанра в качестве материала исследования предопределяет возможность диагностировать личность писателя и обнаружить тенденции ее изменчивости.

Отсюда, выдвигается тезис о том, что историческая речевая личность предстает как обладающая динамическим словарем, имеющим признаки взрывного обогащения в разные эпохи. Исторические личности государственных деятелей всех эпох выступают как воздействующая на адресата послания, учитывающая его психологию и взгляды.

Когнитивно-прагматический компонент авторских стратегий исторических личностей демонстрирует переход от сугубой прагматичности при минимуме личностных проявлений черт характера ко все более и более эмоциональным и личностным текстам, направленным на раскрытие своей личности, а не только формальному сообщению сути дела.



## ПОЛИКОДОВАЯ СТРУКТУРА СТЕНДАП-КОМЕДИИ В РАМКАХ ПРАГМАТИКИ ПОЛИМОДАЛЬНОСТИ

*Е.В. Муругова (Донской государственный технический университет),  
Ю.В. Вербоватая (Донской государственный технический университет)*  
murugovaelena@yandex.ru

В настоящее время наблюдается особый интерес к использованию разнообразных коммуникативных стратегий вербального, невербального и кинетического воплощения юмористического смысла, которые характеризуют индивидуальный стиль юмористического повествования актера. Жанр стендап-комедии является наиболее популярным видом комического искусства, в связи с чем представляет любопытный *объект* исследований мультимодальной направленности. *Целью исследования* явилось рассмотрение разнообразных коммуникационных каналов для достижения комического эффекта и вовлечения аудитории. Представляя собой связное дискурсивное поликодовое произведение, данный тип жанра включает в себя предварительно написанное повествование, сиюминутные реакции зрителей на это повествование в режиме реального времени и спонтанное комментирование этих реакций. По вербальным и невербальным сигналам актер оценивает, насколько эффективным оказалось выступление. Тексты данного жанра отличаются использованием довольно простой лексики, окказионализмов, звукоподражания, игры слов, а также виктимной лексики, которая, в свою очередь, усиливают комический эффект. Вербальные средства могут включать сравнение, метафору, гиперболу, сарказм и иронию. *Научная новизна* доклада состоит в том, что впервые комплексному рассмотрению подвергаются полимодальные средства передачи комического эффекта стендапа как нового, популярного среди молодежи жанра креативной индустрии в рамках функциональной прагмалингвистики.

В выступлениях стендап-актеров используются такие типы воздействия, как социальное, оценочное и эмоциональное, волеизъявление, разъяснение и информирование. Они помогают не только повлиять на слушателя, но и усилить комический эффект. С позиции функциональной прагмалингвистики методикой традиционного контент-анализа, контекстуального и дискурсивного, а также семантико-прагматического анализа раскрыта семиотическая имиджеобразующая картина речевой деятельности актеров-комиков. Ведущими признаками функциональной прагмалингвистики является целенаправленность, намеренность, мотивированность, продуманность выбора лексем и синтаксем, которые также являются речевыми, а часто и кодовыми сигналами группы, которые вызывают у слушателя нужные автору ассоциации.

Разъяснение и информирование является смысловым переходом от тезиса к аргументам, которые невольно объясняют зрителю, где стоит смеяться. Социальное воздействие придает тексту характер дружеского общения между людьми, привлекает внимание аудитории к определенным моментам повествования, в том числе может смягчить некоторые темы, способные вызвать конфликт между актером и зрителями. При рассмотрении приемов направленных непосредственно на достижение комического эффекта можно выделить самоуничижение и сравнение. Важно то, что самоуничижение является отличительной чертой английского стендапа. Сравнение является тем приемом, который способствует столкновению двух сценариев, которые и приводят к достижению комического эффекта. В зависимости от аудитории, тема всегда должна быть понятна слушателям, иначе комический эффект не будет достигнут. Поэтому имеет смысл учитывать стереотипизацию как способ достижения юмористического эффекта. Были также выявлены конкретные единицы, которые, согласно вызываемой ими смеховой реакции реципиентов, непосредственно могут быть отнесены к

## ROUND TABLES

средствам создания комического эффекта. Однако, данные единицы не могут оказывать самостоятельное воздействие. Они накладываются на вербальную составляющую, придавая ей комический оттенок. К этой группе относятся невербальные и паравербальные средства, которые всегда присутствуют в стендап-комедии.

На основании полученных результатов перспективными представляются следующие направления исследований: особенности национального юмора в различные исторические эпохи, сопоставление сценического образа и речевого портрета стендаппера, гендерные особенности речевого поведения в рамках создания комического эффекта и другие.

## ХАРАКТЕРИСТИКА РЕЧЕВОГО ПОВЕДЕНИЯ ЭКОЛОГИЧЕСКИХ АКТИВИСТОВ

А.И. Ходыка (Донской государственный технический университет)

artyom.khodyka@gmail.com

Острота экологического кризиса требует, чтобы каждое слово, сказанное теми, кто выступает за перемены, имело вес. Эффективность послания активиста заключается не только в его содержании, но и в том, как оно передается. Анализ их речевого поведения необходим для понимания того, как их коммуникация влияет на публичный дискурс и побуждает к осмысленным действиям в контексте экологии.

*Экологические активисты*, в первую очередь, — это люди или группы, выступающие за защиту и сохранение окружающей среды. Эти активисты часто занимаются широким спектром деятельности, от организации инициатив снизу до участия в глобальных форумах, с общей целью уменьшения деградации окружающей среды и содействия устойчивому развитию. Проводя акции протеста, отстаивая политику или занимаясь просвещением населения, экологические активисты играют важную роль в обсуждении таких вопросов, как изменение климата, утраты биоразнообразия и загрязнения окружающей среды.

По мере того, как последствия изменения климата и разрушения окружающей среды становятся все более очевидными, актуальность решения этих проблем возрастает. Экологические активисты стремятся привлечь внимание к проблемам, которые в противном случае могут быть проигнорированы политиками или широкой общественностью. Их усилия приводят к значительным изменениям в политике, созданию природоохранных зон и более глубокому пониманию необходимости рационального природопользования.

*Речевое поведение*, по определению Рахматовой О.К., это "система осознанных и неосознанных речевых действий коммуниканта в конкретной ситуации" (Rakhmatova, 2021, 497). Речевое поведение экологических активистов, в частности, формируется под влиянием актуальности их дела, разнообразных аудиторий, к которым они стремятся привлечь внимание, и зачастую спорного характера экологических дебатов. В динамичной и часто поляризованной сфере экологического активизма речевое поведение активистов может существенно повлиять на траекторию их усилий и более широкий общественный дискурс.

Наше предварительное исследование показало, что экологические активисты используют пять ключевых стратегий для передачи своих сообщений, и в рамках каждой из этих стратегий они используют различные тактики, чтобы найти отклик у своей аудитории и достичь своих целей при помощи своей речи. Кратко рассмотрим их.

**Повышение осведомленности** часто предполагает освещение насущных экологических проблем, использование фактов, статистики и визуальных образов для просвещения общественности. **Конфронтация** — это более прямой подход, когда активисты бросают вызов существующим системам, политике, поведению, а зачастую и конкретным людям, которые способствуют нанесению вреда окружающей среде. **Убеждение** направлено на то, чтобы убедить других — целевую аудиторию, сообщества или политиков — принять более экологически устойчивые практики. **Мобилизация** направлена на то, чтобы заручиться поддержкой и вдохновить коллективные действия, превратив простое беспокойство в активизм. И наконец, **повествование** включает в себя рассказ историй, которые приближают экологические проблемы к действительности, делая их доступными для общественности и эмоционально убедительными.

Понимание речевого поведения экологических активистов может также выявить проблемы, с которыми они сталкиваются при донесении сложной научной информации до различных аудиторий, а также способы, которыми они преодолевают эти проблемы. В

конечном счете, это исследование может дать ценную информацию для повышения эффективности коммуникации в контексте экологии, что делает ее ценной областью изучения для тех, кто интересуется природой экологического дискурса.

### **Литература**

Rakhmatova O.K. Pragmalinguistic Concepts of the Phenomenon of Speech Behavior and Speech Discourse. *International Journal of Multicultural and Multireligious Understanding*. 2021. 8 (5). 479.

## ГОРОДСКОЙ ТЕКСТ КАК СЕМИОЗИС ЯЗЫКА И КУЛЬТУРЫ

*Н.П. Ревякина (Донской государственный технический университет)*

nadinrev@ya.ru

Город, по сути, представляет собой сложную социально-культурную среду, влияющую на все сферы человеческой деятельности. Наполнение этой среды артефактами, имеющими зачастую символическое значение, является важным фактором, способствующим развитию политических, экономических, социально-культурных и языковых процессов, происходящих в городе.

Символизация является основой процесса семиозиса языка и культуры городского текста. Символ связывает разные уровни семиозиса, выполняя медиаторную функцию. Он транслирует текстовые смыслы и фиксирует их в кодах культуры, сохраняя культурную память, соединяя поколения и передавая им духовный и материальный опыт.

Семиотический подход к материалу культуры открыл полисемантический потенциал текстового пространства. Знаки включены в мир культуры, имеющий человеческое измерение. Любое их восприятие и интерпретация – это рефлексия субъекта. Познание человеком окружающей реальности сопровождается процессом наделения ее смыслами и выработкой тех ценностных ориентиров, которые делают мир культуры особенным. Интерпретация явлений действительности – это способность человека вступать в диалог с миром посредством знаков, индексов и символов. Результатом подобной коммуникации становится текст, обладающий различными свойствами и характеристиками.

Данную проблему следует рассматривать прежде всего как семиозис языка и культуры. Семиотические смыслы городского пространства предстают перед нами в виде культурного кода, который человек способен прочесть. Важная особенность социально-культурного пространства города в том, что оно формируется и функционирует в полной зависимости от деятельности индивида.

Пространство города можно определить, как совокупность духовных и материальных аспектов городской среды [2]. Любое место в городе в процессе его освоения становится частью личностного. Оно подвергается процессу символизации. Это находит выражение в топонимике, фольклоре, мифологии места, обыденной речи, исторических повествованиях, в художественной литературе, в публицистике, в медиасфере. Результатом процесса символизации места является формирование относительно стабильной сетки семантических констант. Последние начинают выступать в качестве главных категорий описания этого места, а впоследствии программируют этот процесс, выступая основанием для возникновения новых репрезентаций [1]. Все это формирует локальный текст культуры, под воздействием которого складывается отношение к месту и восприятие места.

Социально-культурное пространство города – инвариантная структура, которая складывается из содержания и взаимодействия ее отдельных элементов, зависящих от социокультурного контекста. На протяжении определенного временного отрезка некоторые знаки и символы видоизменяются, впитывая в себя новые смыслы, а другие со временем исчезают. Все это способствует сохранению и преумножению семиотической памяти [3].

Анализируя социокультурное пространство города с точки зрения образной целостности городской среды и существующей системы представлений о городе, можно сделать вывод, что для современного горожанина город стал предельно усложнившейся ценностно-символической средой. Следовательно, жители города воспринимают его семантику не только на диахроническом уровне как устоявшуюся систему оцененных фактов истории, но и шире,

на уровне структурно-семиотическом, сквозь призму мифологий, архетипов, то есть текстов культуры.

### **Литература**

1. Касаткина С.С. Семиотический подход к исследованию города как системы // Философская мысль. 2017. №6. С. 101-110.
2. Лефевр А. Идеи для концепции нового урбанизма // Социологическое обозрение. 2022. № 3. Т. 2.
3. Лотман Ю. М. Семиотика культуры и понятие текста // Лотман Ю.М. Избранные статьи. Т. 1. – Таллинн, 2021. – С. 130.
4. Туркина В.Г., Вербина О.В. Город в пространственно-временном континууме истории и культур // Образование и наука в России и за рубежом. 2018. №10. С. 378-385

20. БИЗНЕС-ЛИНГВИСТИКА КАК НАПРАВЛЕНИЕ ИССЛЕДОВАНИЯ ЯЗЫКА И ДИСКУРСА: БИЗНЕС В ЯЗЫКЕ И ЯЗЫК В БИЗНЕСЕ

BUSINESS LINGUISTICS AS A FIELD OF RESEARCH IN LANGUAGE AND DISCOURSE: BUSINESS IN LANGUAGE AND LANGUAGE IN BUSINESS

Ведущие  
*Елена Петровна Буторина*  
*Лариса Васильевна Селезнева*

Chairpersons  
*Elena P. Butorina*  
*Larisa V. Selezneva*

|   |                                                                                                                                                                          |                                                                                                                                                                     |
|---|--------------------------------------------------------------------------------------------------------------------------------------------------------------------------|---------------------------------------------------------------------------------------------------------------------------------------------------------------------|
| 1 | <i>Владимир Ильич Карасик</i><br>(Государственный институт русского языка имени А. С. Пушкина)<br>Лингвокультурный типаж «российский предприниматель»                    | <i>Vladimir I. Karasik (Pushkin State Russian Language Institute, Russia)</i><br>Axiology of business discourse                                                     |
| 2 | <i>Лариса Васильевна Селезнева</i><br>(Государственный институт русского языка имени А. С. Пушкина)<br>PR-дискурс как объект бизнес-лингвистики                          | <i>Larisa V. Selezneva (Pushkin State Russian Language Institute, Russia)</i><br>PR discourse as an object of business linguistics                                  |
| 3 | <i>Елена Петровна Буторина</i> (Российский государственный гуманитарный университет)<br>Бизнес-лингвистика и большие языковые модели                                     | <i>Elena P. Butorina (Russian State University for the Humanities, Russia)</i><br>Business discourse research and LLM                                               |
| 4 | <i>Владимир Иванович Коньков</i> (Санкт-Петербургский государственный университет)<br>Бизнес-коммуникация в структуре медийного дискурса                                 | <i>Vladimir I. Konkov (St Petersburg University, Russia)</i><br>Business communication in the structure of media discourse                                          |
| 5 | <i>Павел Алексеевич Катышев</i><br>(Государственный институт русского языка имени А. С. Пушкина)<br>Типажи участников бизнес-коммуникации как объект бизнес-лингвистики  | <i>Pavel A. Katyshev (Pushkin State Russian Language Institute, Russia)</i><br>Types of participants in business communication as an object of business linguistics |
| 6 | <i>Лара Николаевна Синельникова</i><br>(Луганский государственный педагогический университет)<br>Эмерджентность как ресурс инновационных процессов в бизнес-коммуникации | <i>Lara N. Sinelnikova (Lugansk State Pedagogical University, Russia)</i><br>Emergence as a resource of innovative processes in business communication              |



## ЛИНГВОКУЛЬТУРНЫЙ ТИПАЖ «РОССИЙСКИЙ ПРЕДПРИНИМАТЕЛЬ»

*В.И. Карасик (Государственный институт русского языка имени А.С. Пушкина)*

*vkarasik@yandex.ru*

Теория лингвокультурных типажей является одним из направлений лингвоперсонологии. В качестве основной единицы этой области лингвистического знания выступает лингвокультурный типаж – узнаваемая обобщенная личность, поведение которой воплощает в себе типизируемые характеристики той или иной группы людей. Изучение и описание лингвокультурных типажей строится по плану, включающему типичную внешность соответствующего человека, его возрастные и гендерные признаки, основные виды его деятельности, как профессиональной, так и досуговой, его речевой портрет (там, где это уместно), его оценку со стороны различных групп населения. Методы изучения лингвокультурного типажа включают его концептуальное моделирование, т.е. выявление его понятийных, образно-ситуативных и ценностных характеристик на основании анализа словарных дефиниций, текстовых описаний поведения соответствующих людей, оценочного отношения к нему, обычно со стороны власти, простого народа и представителей своей социальной группы, а также анализ ассоциативных словарей и/или опрос информантов и анкетирование для выявления актуальной характеристики соответствующей типизируемой личности.

Понятийные характеристики типажа «российский предприниматель» дефинируются следующим образом: «человек, занимающийся инициативной самостоятельной деятельностью, состоящей в организации предприятия в сфере производства товаров и предоставления услуг с целью удовлетворения общественных потребностей и получения прибыли» (БУСРЯ). Обратившись к данным «Национального корпуса русского языка», получаем диагностические примеры для определения образно-ситуативных и ценностных характеристик рассматриваемого типажа. Например:

*В начале мая на рынке был задержан предприниматель, взявший 25 тысяч рублей «за решение вопроса» о предоставлении торгового места. (С. Николаев).*

*В провинции долгое время индивидуальный предприниматель нередко был главной фигурой в деле обеспечения населения едой (Н. Лебина).*

*Как показало недавнее исследование международной организации Grant Thornton, каждый второй отечественный предприниматель проблемой номер один называет персонал, а вовсе не коррупцию или доступ к кредитам (Н. Бабаев, Т. Юрасова).*

*История эта темная — вот уже второй год по делу проходит сахалинский предприниматель Николай Кран, не только сознавшийся в крупной афере, но и активно сотрудничающий со следствием, сдавая подельников (Эксперт).*

*...в небольшом и крайне депрессивном поселке Чистоозерное на окраине Новосибирской области, откуда до любого крупного города (Омска или Новосибирска) не менее 450 км по прямой, а с юга подступают бескрайние степи Казахстана, предприниматель Сергей Перепелкин восстановил электродный завод.*

*Годом позже предприниматель и коллекционер Игорь Маркин открыл в Москве первый частный музей актуального российского искусства, дав ему говорящее название — Art4.ru (И. Осипова).*

*Кроме того, постановлением Государственной инспекции труда по Новгородской области за выплату заработка ниже прожиточного минимума индивидуальный предприниматель привлечен к административной ответственности по ч. 1 ст. 5.27. (В. Генн).*

Приведенные текстовые примеры показывают, что предприниматели организуют определенное производство или услуги, занимаются благотворительной деятельностью, порой нарушают законодательство, бывают не удовлетворены своими сотрудниками.

В «Русском ассоциативном словаре» находим следующие реакции на стимул «предприниматель»: *бизнесмен (11), бизнес, коммерсант, молодой (5), богатый, деньги (4), делец, деловой, умный, человек (3), деловой человек, дурак, хороший, я (2), активный, богатый человек, буржуй, глуп, даватель, действовать, дело, жулик, игрок, кооператор, кретин, крутой, крутой мен, лысый, махинация, машина, менеджер, молодец, молодой человек, мошенник, мужчина, мусор, на тачке, нечестный, один, организует, предприимчивость, предпринимает, преуспевающий, прогорит, риск, рынок, Скрудж, смекалка, собственник, сотрудник, спекулянт, страдает, стресс, толстый кошелек, удачливый, умён, учредитель, хитрый, частный (1)* (РАС, т.1).

Анализ реакций информантов показывает, что в массовом сознании слабо представлена характеристика деятельности этого типажа, его оценка является амбивалентной (умный / глупый, преуспевающий / прогорит), при этом в большей акцентируется отрицательное мнение о нем со стороны простых людей, и это соответствует традиционным установкам о том, что нельзя разбогатеть честным путем.

## PR-ДИСКУРС КАК ОБЪЕКТ БИЗНЕС-ЛИНГВИСТИКИ

Л.В. Селезнева (Государственный институт русского языка имени А. С. Пушкина)  
loramuz@yandex.ru

Мы рассматриваем бизнес-лингвистику как науку, которая изучает функционирование языка и использование языковых ресурсов не только в бизнес-коммуникации, но и в смежных с ней сферах делового общения, в том числе таких, как профессиональная и официальная коммуникация. Главным объектом изучения при таком подходе видится бизнес-дискурс, который рассматривается как сложная динамическая система взаимодействия собственно делового (организационно-корпоративного, управленческого, бизнес-аналитического), медийно-публицистического, учебно-академического и лично-бытового субдискурсов, для которых характерно тематическое разнообразие, обусловленное сферами коммуникации: экономика, спорт, развлечение, финансы и т.п. При этом определяющим компонентом бизнес-дискурса является цель – получение прибыли: *«получение прибыли в сфере обеспечения отечественных и зарубежных потребителей газом»* (Устав ПАО «Газпром»); *«ЛУКОЙЛ считает своей целью создание новой стоимости, поддержание высокой прибыльности и стабильности своего бизнеса, обеспечение акционеров высоким доходом на инвестированный капитал путем повышения стоимости активов Компании и выплаты денежных дивидендов* ([http://www.lukoil.ru/static\\_6\\_5id\\_2106\\_.html](http://www.lukoil.ru/static_6_5id_2106_.html)). В текстах цель может быть выражена как эксплицитно, так и имплицитно. Для субъекта важно не только показывать в сообщениях «пользу и умения», как считает Ж.-П. Бодуан, но и «демонстрировать свою деятельность вокруг общественности и работать так, чтобы эту деятельность не только узнавали, но и принимали» (Бодуан 2001: 117]. Поэтому в формировании бизнес-дискурса мы отводим важную роль PR-дискурсу, который мы рассматриваем *как метакоммуникацию, под которой понимаем такой вид общения, предметом которого выступает сам коммуникативный процесс, т.е. данный тип коммуникации направлен на само общение, на регуляцию межличностных и социальных отношений.*

Коммуникативные компетенции PR-дискурса представляют собой возможности каждой инстанции дискурса (креатора, референта, реципиента): складывающиеся под влиянием «системы ограничений», накладываемой дискурсивной формацией, коммуникативные компетенции существуют как инвариантные формы автора, объекта, адресата и определяют условия формирования высказываний.

### Литература

Бодуан Ж.-П. Управление имиджем компании. Паблик рилейшенз: предмет и мастерство. – М.: Консалтинговая группа «ИМИДЖ-Контакт»: ИНФРА-М, 2001. – 233 с.

## БИЗНЕС-ЛИНГВИСТИКА И БОЛЬШИЕ ЯЗЫКОВЫЕ МОДЕЛИ

*Е.П. Буторина (Российский государственный гуманитарный университет)*

elenabutorina@yandex.ru

Речевые произведения, порождаемые в процессе бизнес-коммуникации, имеют свои особенности. Прежде всего, это наличие общей однозначно осознаваемой участниками коммуникации бизнес-цели и выстраивание эффективных совместных действий для её достижения. Такие особенности определяют более строгие требования, в частности, к точности взаимодействия на естественном языке и в ряде случаев приводят к ограничению вариативности дискурсивных средств, поскольку лишь некоторые из вариантов имеют юридическую силу. Коммуникативные неудачи, связанные с нарушением принципа точности, имеют в этом случае более серьёзные социальные, правовые и финансовые последствия, чем в других видах коммуникации, поэтому должны требовать единого методологического подхода бизнес-лингвистики. Особую роль при таком подходе играют деятельностный принцип и принцип детерминизма, в соответствии с которыми тексты, различающиеся значениями множества параметров, рассматриваются с единых позиций на основе объединяющей их бизнес-цели.

Разнообразие текстов в бизнес-коммуникациях определяется различием средств, используемых в основных сферах делового взаимодействия: «Экономика», «Финансы», «Предпринимательство», «Маркетинг», «Власть». В речевых произведениях каждой из этих сфер, в свою очередь, могут быть выделены значимые единицы и признаки жанра, логического построения, лексики, морфологии, синтаксиса, правописания, установлены наиболее частотные n-граммы. При этом единицы бизнес-коммуникации могут довольно существенно отличаться от сходных или омонимичных единиц в других сферах речевого взаимодействия (Буторина, 2011), то есть характеризоваться другими значениями соответствующих параметров.

Эти обстоятельства необходимо учитывать при выборе больших языковых моделей, которые уже активно используются при решении самых разных бизнес-задач. Под большой языковой моделью (LLM) понимается языковая модель на базе нейронной сети со множеством параметров, которая прошла обучение на массивах неразмеченного текста.

Сейчас параметры и системы тестирования LLM активно обсуждаются в научных публикациях (Glushkova T. et al., 2021; Seungone Kim et al., 2024). Особое внимание уделяется использованию в таких системах методов компьютерной лингвистики (Шаврина, 2021). Но следует отметить, что для разных дискурсивных практик, сфер взаимодействия в бизнесе, культур и языков значимость разных параметров может различаться весьма существенно, поэтому при сравнении требуется более дифференцированный подход.

Необходима единая методология, сочетающая количественный и качественный подходы в рамках когнитивно-дискурсивной парадигмы, как для обоснования критериев выбора LLM из существующих моделей под конкретную бизнес-задачу, так и для последующего дообучения выбранной нейросети и оптимизации обращённых к ней промптов.

Для проведения пилотного эксперимента в сфере бизнес-взаимодействия «Власть» составлен датасет из 200 примеров на русском языке с ответами. На его основе выполнено сопоставительное тестирование следующих LLM: GPT-3,5; GPT-4o-mini; GPT-4; GPT-4o; Claude 3,5 Sonnet; YandexGPT; GigaChat; Gemini 1,5. Выявлены классы задач, которые требуют специального дообучения (fine tuning) и рекомендаций по составлению обращений к этим большим языковым моделям для работы с документами на русском языке.

## Литература

- Буторина Е.П. Особенности жанра жалобы на интернет-сайтах. Фёдорова Л.Л. (ред.) Конфликт в языке и коммуникации. М.: РГГУ, 2011. С. 451 – 464.
- Шаврина Т.О. О методах компьютерной лингвистики в оценке систем искусственного интеллекта. Вопросы языкознания. 2021. № 6. С. 117 – 138.
- Glushkova T. et al. DANETQA: a YES/NO Question Answering Dataset for the Russian Language. Lecture notes in computer science. 2021. Т. 12602 LNCS. P. 57-68.
- Seungone Kim et al. The BIGGEN BENCH: A Principled Benchmark for Fine-grained Evaluation of Language Models with Language Models. 2024. URL: <https://arxiv.org/pdf/2406.05761>.  
Дата обращения 22.08.2024.

## БИЗНЕС-КОММУНИКАЦИЯ В СТРУКТУРЕ МЕДИЙНОГО ДИСКУРСА

В.И. Коньков (Санкт-Петербургский государственный университет)

v\_konkov@mail.ru

Название темы содержит две номинации, каждая из которых требует, чтобы содержание используемых в них понятий было определено.

Будем называть бизнес-коммуникациями коммуникации в структуре бизнеса, рассматриваемого как социальный институт. Здесь имеется достаточно сложно организованная система субъектов коммуникации, которые связаны между собою разнообразными в функциональном отношении связями с соответствующими линиями коммуникации и своими коммуникативными нормами.

В самом общем плане речевой облик системы коммуникаций бизнеса как социального института может быть представлен на основе традиционной теории функциональной стилистики, теории пяти функциональных стилей. Речевая практика любого крупного социального института (не только бизнеса) имеет ту же структуру, что и речевая практика общества в целом. Подобно тому как речевую практику общества принято представлять на основе научного, официально-делового, публицистического, разговорного и литературно-художественного стилей, речевую практику бизнеса можно представить таким же образом. Достаточно легко заметить наличие в бизнесе научного знания, представленного научной речью. Бизнес-тематика широко представлена в текстах публицистического стиля. Деловые отношения в речевом плане описываются как одна из реализаций того, что получило название язык для специальных целей. Художественная литература на основе категории образа анализирует общечеловеческие ценности бизнеса, нормативные аспекты деятельности и многое другое. Межличностная повседневная коммуникация представляет нам одну из разновидностей разговорной речи.

(Попутно заметим, что объекты, которые отличаются тем, что структура целого повторяется в элементе данной структуры, изучает теория фрактала, что имеет место в естественных науках. Любопытно, что объекты подобного рода наблюдаются и в сфере филологической науки).

Современные исследования функциональных разновидностей русской речи говорят о том, что более точное, детализированное на большую глубину представление об способах употребления языка мы получаем, если смотрим на функциональные разновидности русской речи с позиции теории дискурса. Покажем, как описывается в этом аспекте та разновидность бизнес-коммуникация, которая представлена в медийном дискурсе.

Отличительной особенностью текстов медийного дискурса является их непосредственная включенность в общую практическую деятельность общества. Это тексты, которые создаются для *здесь* и *сейчас*. Медийная публикация идеологически ориентирована, навсегда привязана к координатам социального пространства-времени, определяющими время и место публикации. Медийная публикация является по своей сути утилитарной, не случайно медийная продукция не предназначена для постоянного хранения в том смысле, в каком мы говорим о вневременной ценности научных или литературно-художественно текстов.

Включенность медийный текстов в практическую деятельность общества предполагает их неизбежную ориентацию либо на массовую аудиторию, либо на тот или иной её сегмент.

Привязанность публикации к конкретному месту, конкретному времени, её предназначенность для конкретной аудитории определяют основные лексико-грамматические особенности медийной публикации, что в полной мере относится и к бизнес-коммуникации,

## ROUND TABLES

представленной в медийной среде. Достаточно сравнить такие, например, печатные издания, как «Ведомости» или «Деловой Петербург».

Подход к речевому материалу с позиций теории дискурса позволяет дать более дифференцированную типологию речи в бизнес-коммуникации. Так, было бы интересно обратить внимание на устную актуальную речь, которая является частью конкретной практической деятельности, обращена к узкому кругу специалистов, перформативна, привязана к ординатам социального пространства-времени. В качестве образца укажем на решения, принимаемые в ходе оперативных производственных совещаний.



## ТИПАЖИ УЧАСТНИКОВ БИЗНЕС-КОММУНИКАЦИИ КАК ОБЪЕКТ БИЗНЕС-ЛИНГВИСТИКИ

*П.А. Катышев (Государственный институт русского языка имени А. С. Пушкина)*  
katpa@rambler.ru

Бизнес-лингвистика относится к сравнительно молодой области прикладных дискурсивных исследований, которая в рамках русской лингвистической традиции частично наследует функциональный подход, сложившийся в стилистике. Вместе с тем, отечественная бизнес-лингвистика демонстрирует активное использование методологии дискурсивных (в том числе и критических) исследований с их установкой на уменьшение зазора между умозрительными коммуникативными моделями функционирования языка и реальной практикой его повседневного/институционального использования.

Не случайно в рамках бизнес-лингвистики все чаще встречаются исследования, направленные на изучение:

- 1) языка разных социальных групп частных предпринимателей, например, жаргона уличных торговцев (П. В. Лихолитов и др.);
- 2) отдельных дискурсивных сфер – дискурса базара и рынка (М. В. Китайгородская, Н. Н. Розанова), корпоративного дискурса коммерческих фирм (Я. Л. Березовская, Р. Ратмайр и др.);
- 3) жанров и конвенций письменной деловой и электронной коммуникации (З. И. Гурьева, Ю. В. Данюшина, М. В. Колтунова и др.);
- 4) публичной речи делового человека (Г. Г. Хазагеров и др.);
- 5) эффективности деловой коммуникации (О. И. Северская, Л. В. Селезнева и др.)
- 6) речевого портрета предпринимателя (Т. А. Милёхина, И. Н. Тупицына и др.);
- 7) социальных стереотипов, в частности, стереотипа «русский предприниматель» («новый русский»), отраженного в массовом сознании россиян (Т. А. Милёхина);
- 8) межкультурной деловой коммуникации (Е. Н. Малюга и др.).

Использование критического подхода к бизнес-коммуникации, таким образом, позволяет подойти к описанию предпринимательской деятельности как к среде, в которой формируются и ретранслируются коммуникативные регулятивы, а также ценностные установки, не только обеспечивающие интра- и интеркультурное взаимодействие акторов экономической активности, но и искажающие его содержание и дискурсивные особенности протекания.

Одним из актуальных направлений изучения бизнес-коммуникации остается явление типажирования участников, вовлеченных в разнообразные ситуации, виды и формы предпринимательской деятельности. При этом понимание лингвокультурного типажа как «обобщенного образа личностей, чье поведение и чьи ценностные ориентации влияют на лингвокультуру и являются показателями этнического и социального своеобразия общества» (В. И. Карасик) с необходимостью включает в себя фактор стереотипизации (искажения гиперидентичного толка), детерминирующий социальное понимание в том числе института предпринимательства, его представителей, их свойств и черт.

В этом плане изучение отдельных этнокультурных стереотипов – в частности, «устойчивых мнений обобщающего характера» (А.А. Налчаджян) относительно смешанной этносоциальной группы «предприниматели», с которой установлено межкультурное взаимодействие членами аут-группы – весьма плодотворно. В силу того, что межкультурное взаимодействие из-за разницы специфических коммуникативных практик активизирует формирование и ретрансляцию гетеростереотипных представлений, становится весьма показательным то, как члены одного лингвокультурного сообщества в пределах ин-группы

## ROUND TABLES

формируют и распространяют макросуждения о другой этносоциальной и этнокультурной группе (например, носители русской лингвокультуры о группе «китайские предприниматели»).

В ситуации распространения гетеростереотипных макросуждений среди членов ин-группы особое значение имеют дескриптивная, эмоционально-оценочная и регулятивно-поведенческая составляющие, т.е. то, каким образом специфицируются обобщающие представления о представителях аут-группы, какие отношения к ней вырабатываются и как предлагается с ней себя вести. Наличие данных направлений в репрезентации образа предпринимателя – представителя другой этнической общности соотносимо со специфицирующей, предписывающей и экспрессивно-оценочной стратегиями стереотипизации, определяющими комплексы семиотических средств выражения генерализованных суждений. Так, стратегия спецификации этноса и его представителей воплощается в контекстах, содержащих семиотические способы генерализации посредством этнонимов, устойчивых словосочетаний с компонентом-этнонимом, кванторов *каждый, все, любой* и прочее; стратегия предписания реализуется с помощью использования в том числе разноформатных императивных элементов; экспрессивно-оценочная стратегия обеспечивается конструкциями с антитезой и оценочной атрибуцией.

## ЭМЕРДЖЕНТНОСТЬ КАК РЕСУРС ИННОВАЦИОННЫХ ПРОЦЕССОВ В БИЗНЕС-КОММУНИКАЦИИ

Л.Н. Синельникова (Луганский государственный педагогический университет)  
prof.sinelnikova@gmail.com

В толкование слов *эмерджентный* (emergent, англ.) включена лексикографически значимая парадигма: *возникший, появляющийся, нарождающийся, непредвиденный, развивающийся, находящийся на стадии становления*. В этой изотопической цепочке очевиден объединяющий семантический признак: неожиданность. Эмерджентность присуща едва ли не всем сферам современного общества и, соответственно, обслуживающим его коммуникациям. Бизнес-коммуникация, как креативная индустрия, настроена на инновационные действия эмерджентного характера. Эмерджентность вносит в бизнес-коммуникацию новые правила и открывает новые возможности для повышения её эффективности.

Ряд авторов определяет эмерджентность как образование, потенциал которого выше потенциала каждого отдельного элемента. Замечена активность бизнес-текстов, в которых объединенные сегменты проявляют ситуативную коллаборацию через неожиданное (непредсказуемое) совмещение речевых актов. Пример текста, присланного на электронную почту автора тезисов в День учителя: *Дорогие коллеги! Примите сердечные поздравления с Днём учителя! Благодарим Вас за высокий профессионализм, за активную жизненную позицию и терпение в достижении цели воспитания достойного, прогрессивного поколения. <> В честь праздника дарим скидку 10% на все публикации в период с 01 по 10 октября Промокод: TEACHE-RDAY10. Если у Вас появятся вопросы, Вы можете обратиться к нашим специалистам по бесплатному номеру: 8 800 775 09 02.*

Эмерджентность активно проявляет себя в организации нелинейных связей в условиях цифровой среды. Появился термин «эмерджентные медиа» – внезапно возникающие массмедийные практики. Хештегирование относится к числу такого рода практик, позволяющих считать нелинейность признаком эмерджентности. Ведущее место в хештегировании принадлежит маркетинговому дискурсу, и хештеги могут быть включены в число продвигающих коммуникаций. Тематическое содержание хештегов генерирует контент, а разные виды модальностей, представленные в языковом наполнении хештегов, инициируют интерактивность, то есть вовлекают других в процесс бизнес-коммуникации. Гипертекстуальность способствует наращиванию информации по заявленной в хештеге теме, и статичный текст хештега становится процессом. Хештеги предоставляют пользователям возможность оценивать информацию, и, следовательно, приобщаться к ней. Привлечение адресата и удержание его внимания входит в число требований успешной бизнес-коммуникации. Названные характеристики отражены в следующем перечне хештегов тематического поля «Бизнес»:

#бизнес #работа #успех #деньги #мотивация #доход #любимоедело #заработок  
#инвестиции #здоровье #интернетмагазин #красота #франшиза #продажи экопродукция  
#бизнесидеи #бизнесонлайн #работамечты #бизнескайф #бизнескоуч #бизнесподключ  
#бизнесидея #бизнесланч #бизнессветелефоне #бизнеснадому #бизнесмолодость #бизнеснуля  
#бизнесдлявсех #бизнестренер #бизнесмама #бизнесбезграниц.

В условиях быстрого роста технологий стратегии и тактики эмерджентности непрерывно расширяют границы бизнес-коммуникации и открывают новые возможности их развития.

21. УПРАВЛЕНИЕ ПОНИМАНИЕМ СООБЩЕНИЯ:  
 ЧАСТИЦЫ, СОЮЗЫ, ВВОДНЫЕ СЛОВА, МЕЖДОМЕТИЯ  
 MANAGEMENT OF MESSAGE COMPREHENSION:  
 PARTICLES, CONJUNCTIONS, PARENTHETIC WORDS, INTERJECTIONS

Ведущие  
**Ирина Михайловна Кобозева**  
**Елена Георгиевна Борисова**

Chairpersons  
**Irina M. Kobozeva**  
**Elena G. Borisova**

|   |                                                                                                                                                                                                                                                                                                                                                                                  |                                                                                                                                                                                                                                                      |
|---|----------------------------------------------------------------------------------------------------------------------------------------------------------------------------------------------------------------------------------------------------------------------------------------------------------------------------------------------------------------------------------|------------------------------------------------------------------------------------------------------------------------------------------------------------------------------------------------------------------------------------------------------|
| 1 | <p><i>Елена Георгиевна Борисова</i><br/> <i>(Государственный академический университет гуманитарных наук, Московский государственный педагогический университет),</i><br/> <i>Ирина Михайловна Кобозева</i><br/> <i>(Московский государственный университет имени М. В. Ломоносова)</i><br/>                     Служебные слова и их роль в управлении пониманием сообщения</p> | <p><i>Elena G. Borisova (Academic University for Humanities, Moscow City University, Russia),</i><br/> <i>Irina M. Kobozeva (Lomonosov Moscow State University, Russia)</i><br/>                     Functional words in governing understanding</p> |
| 2 | <p><i>Ольга Юрьевна Инькова (Женевский университет, Федеральный исследовательский центр «Информатика и управление» РАН)</i><br/>                     Понимание и употребление коннекторов в иностранном языке</p>                                                                                                                                                                | <p><i>Olga Yu. Inkova (University of Geneva, Institute of Informatics Problems RAS, Russia)</i><br/>                     Understanding and producing connectives in a second language</p>                                                            |
| 3 | <p><i>Ирина Николаевна Токарчук (Дальневосточный федеральный университет)</i><br/>                     Частицы и наречия: к вопросу о границах между грамматическими классами</p>                                                                                                                                                                                                | <p><i>Irina N. Tokarchuk (Far Eastern Federal University, Russia)</i><br/>                     Particles and adverbs: on the issue of boundaries between grammatical classes</p>                                                                     |
| 4 | <p><i>Елена Владимировна Урысон (Институт русского языка имени В. В. Виноградова РАН)</i><br/>                     Союзы естественного языка и логические связи</p>                                                                                                                                                                                                              | <p><i>Elena V. Uryson (Vinogradov Russian Language Institute RAS, Russia)</i><br/>                     Conjunctions in natural language and logical operations</p>                                                                                   |

- |   |                                                                                                                                                                                                                                                                                                                                                                                                           |                                                                                                                                                                                                                                                                                        |
|---|-----------------------------------------------------------------------------------------------------------------------------------------------------------------------------------------------------------------------------------------------------------------------------------------------------------------------------------------------------------------------------------------------------------|----------------------------------------------------------------------------------------------------------------------------------------------------------------------------------------------------------------------------------------------------------------------------------------|
| 5 | <p><i>Александр Анатольевич Гончаров</i><br/>(Федеральный исследовательский центр<br/>«Информатика и управление» РАН),<br/><i>Полина Владимировна Ярошенко</i><br/>(Московский государственный<br/>университет имени М. В. Ломоносова,<br/>Федеральный исследовательский центр<br/>«Информатика и управление» РАН)<br/>Имплицитные логико-семантические<br/>отношения и принципы их<br/>аннотирования</p> | <p><i>Alexander A. Goncharov</i> (<i>The Institute of Informatics Problems RAS, Russia</i>),<br/><i>Polina V. Iaroshenko</i> (<i>The Institute of Informatics Problems RAS, Moscow State University, Russia</i>)<br/>Principles for implicit logical-semantic relations annotation</p> |
| 6 | <p><i>Юлия Владимировна Овсейчик</i> (<i>Минский государственный лингвистический университет, Беларусь</i>)<br/>Семантика аддитивных связующих единиц: case study</p>                                                                                                                                                                                                                                     | <p><i>Yuliya V. Auseichyk</i> (<i>Minsk State Linguistic University, Belarus</i>)<br/>Semantics of additive connecting units: case study</p>                                                                                                                                           |
| 7 | <p><i>Наталья Викторовна Богданова-Бегларян</i> (<i>Санкт-Петербургский государственный университет</i>),<br/><i>Екатерина Ярославовна Шклярук</i> (<i>Санкт-Петербургский государственный университет</i>)<br/>Прагматические маркеры-ксенопоказатели или частицы? О соотношении понятий</p>                                                                                                             | <p><i>Natalia V. Bogdanova-Beglarian</i> (<i>St Petersburg University, Russia</i>),<br/><i>Ekaterina Ja. Shkliaruk</i> (<i>St Petersburg University, Russia</i>)<br/>Pragmatic xeno-markers or particles?<br/>On the relationship of concepts</p>                                      |
| 8 | <p><i>Галина Ивановна Кустова</i> (<i>Институт русского языка имени В. В. Виноградова РАН</i>)<br/>Стратегии образования парентетических конструкций</p>                                                                                                                                                                                                                                                  | <p><i>Galina I. Kustova</i> (<i>Vinogradov Russian Language Institute RAS, Russia</i>)<br/>Strategies for the formation of parenthetical constructions</p>                                                                                                                             |

## СЛУЖЕБНЫЕ СЛОВА И ИХ РОЛЬ В УПРАВЛЕНИИ ПОНИМАНИЕМ СООБЩЕНИЯ

Е.Г. Борисова (Государственный академический университет гуманитарных наук,  
Московский государственный педагогический университет),

И.М. Кобозева (Московский государственный университет имени М.В. Ломоносова)

egbor@mail.ru, kobozeva@list.ru

Служебные (строевые, functional) слова (СС) образуют нечеткое множество, ядерные представители которого противопоставляются прочим словам языка по ряду параметров: по способности класса пополняться новыми элементами (первообразные СС образуют закрытые классы), по синтаксическим свойствам (ср. СС vs. “самостоятельные слова”), по семантике (ср. СС vs. “полнозначные слова”). СС выражают информацию, относящуюся к сфере грамматической семантики: пространственные и ролевые отношения между участниками ситуации (предлоги), временные и логико-семантические отношения между ситуациями (союзы), объективная и субъективные модальности (частицы, вводные слова, междометия).

Предельно упрощая, в истории изучения СС можно выделить два этапа. На первом этапе, от античности до середины XX в., СС были разделены на лексико-грамматические категории (предлоги, союзы, частицы, междометия, вводные слова) и получили приблизительные описания в толковых словарях. Из-за нестрогости оснований классификации категориальная принадлежность многих СС остается спорной. Это привело, с одной стороны, к пониманию того, что опора на строгие критерии требует более дробной грамматической классификации СС (Белошাপкова 1989: 656; Крейдлин, Поливанова 1987), которую можно сравнить с фундаментальной классификацией предикатов Ю.Д. Апресяна (Апресян 2004), а с другой — к категоризации СС на основе их функций, ср. выделение в составе СС таких пересекающихся категорий, как дискурсивные слова, коннекторы, текстовые скрепы, прагматемы и т.п.

На втором этапе, длящемся по сей день, преобладают семантические исследования СС в рамках различных теорий и подходов: теории пресуппозиций, см. напр. описание *only* и *even* (Horn 1969); функционального подхода, см. напр., описание *только* в (Мельчук 1974; Богуславский 1996); процедурного подхода (Паршин 1988), “лингвистики высказывания” А. Кюльоли (Киселева, Пайар 1998), когнитивной семантики, напр., (Talmy 1983; Урысон 2011; Кобозева 2016), прагматики, напр., (Rathmaug 1985; Богданова-Бегларян 2014).

Сравнительно недавно в фокусе внимания оказались проблемы диахронии СС, см., напр. (Serdobolskaya, Kobozeva 2024), их вариативности, см. работы О. Иньковой, напр., (Инькова 2016), их роли в управлении пониманием сообщения (Борисова 2018).

Во второй части доклада мы рассмотрим роль частиц и вводных слов в управлении пониманием, их место в “грамматике слушающего”.

Частицы способны указывать слушающему (С) на известность информации (*же, ведь, -таки, и* vs. *а, да*); на тема-рематическое членение (*-то, и*); на предел по какой-либо шкале и на основании этого на бесспорность утверждения (*уж, ну, даже*); на выделение элемента из множества (*вот, вон*); на (не)важность для слушающего (*там, тут*). В “грамматике слушающего” частицы относятся к категориям ориентации (привязке к общей и отражаемой в высказывании картине) и импликаций (выводов, существенных для понимания текста). В последнем случае они используются как для провоцирования этих выводов, так и для их предотвращения.

Вводные слова могут маркировать тактические ходы, которые демонстрируют С отношение говорящего (Г) к сообщаемому с позиций, важных для С: сожаление в связи с нарушениями ожиданий С (*по правде/ честно говоря/сказать, признаться*); сообщение о нарушении представления об истинности (*на самом деле, фактически, реально*); сообщение о



возможности сведения содержания к чему-то более точному или известному: *собственно (говоря), в сущности (по сути), вообще(-то)*. В последнем случае наблюдается пересечение с функциями частиц: такие слова употребляются, когда Г хочет, чтобы С, отбросив возможную импликацию, понял реальное положение дел.

### Литература

- Апресян Ю.Д. 2009. Исследования по семантике и лексикографии. Том 1: Парадигматика. М.: Языки славянских культур, 2009.
- Борисова Е.Г. Управление пониманием. Языковые единицы, регулирующие понимание сообщения // Вестник Московского университета. Сер. 9, Филология. 2018. № 6. С. 34–50.
- Богуславский И.М. Сфера действия лексических единиц. Москва : Шк. "Языки русской культуры" : Кошелев, 1996.
- Белошапкина В.А. (ред.) Современный русский язык. Москва : Высшая школа, 1989.
- Богданова-Бегларян Н.В. Прагматемы в устной повседневной речи: определение понятия и общая типология // Вестник Пермского университета. Российская и зарубежная филология. 2014. №3 (27). С. 7–20.
- Инькова О.Ю. К проблеме описания многокомпонентных коннекторов русского языка: *не только... но и* // ВЯ. 2016. №2. С. 37-60.
- Киселева К. Л., Пайар Д. (ред.) Дискурсивные слова русского языка: контекстное варьирование и семантическое единство. Москва: Метатекст, 1998.
- Кобозева И. М. Когнитивно-семантический подход к описанию средств связи предложений (на примере коннекторов со значением непосредственного следования) // Труды Института русского языка им. В.В. Виноградова. — 2016. — Т. 10, № 10. — С. 120–133.
- Крейдлин Г.Е., Поливанова А.К. О лексикографическом описании служебных слов русского языка // Вопросы языкознания. 1987. N 1.
- Паршин П.Б. Сопоставительное выделение как коммуникативная категория : (Опыт процедур.-семант. описания) : автореферат дис. ... кандидата филологических наук : 10.02.21 / МГУ им. М. В. Ломоносова. Филол. фак. - Москва, 1988.
- Урысон Е.В. Опыт описания семантики союзов: лингвистические данные о деятельности сознания. М: Языки славянских культур, 2011.
- Horn L.R. A presuppositional analysis of *only* and *even* LR // Proceedings from the 5th annual meeting of the Chicago Linguistic Society (1). Chicago: CLS, 1969. p. 98–107.
- Rathmayr R. Die Russischen Partikeln als Pragmalexeme. - Muenchen, 1985
- Serdobolskaya N., Kobozeva I. Diachronic evolution of the subordinator *kak* in russian // Linguistics. — 2024. — no. 3. — P. 691–728.
- Talmy L. How language structures space // Pick H.L., Acredolo L.P. (eds) Spatial orientation: Theory, research and application. New York: Plenum, 1983, p. 225-282

Работа выполнена при финансовой поддержке РФФ (грант № 22-18-00528).



## ПОНИМАНИЕ И УПОТРЕБЛЕНИЕ КОННЕКТОРОВ В ИНОСТРАННОМ ЯЗЫКЕ

О.Ю. Инькова (Женевский университет, Федеральный исследовательский центр  
«Информатика и управление» РАН)  
olga.inkova@unige.ch

Изучение коннекторов и дискурсивных отношений остается в центре лингвистических исследований уже на протяжении нескольких десятилетий, и это неслучайно: они представляют собой важнейшие элементы связности дискурса. Несмотря на такой интерес, многие вопросы остаются еще мало изученными. К ним относится, конечно, и сам вопрос определения класса коннекторов (см. диаметрально противоположные точки зрения, представленные, например, в Инькова 2018 и Iordanskaja & Mel'čuk 2015), классификация дискурсивных отношений, сложные связи, которые коннекторы имеют с синтаксической структурой высказывания, а также вопросы усвоения коннекторов как в родном, так и иностранном языке носителями разных возрастных категорий и уровней языковой компетентности. В работе (Zufferey & Degand 2024) сложность усвоения и употребления коннекторов в родном языке объясняется рядом причин, среди которых когнитивная сложность дискурсивных отношений, которые они передают (ср., например, аддитивные и уступительные отношения), степень связности фрагментов текста, соединенных коннектором (ср., например, причинные и аддитивные отношения), а также полифункциональность и частота использования коннекторов в языке. Если говорить о понимании и употреблении коннекторов в иностранном языке, то здесь к перечисленным факторам следует добавить расхождения в системах родного и иностранного языка и проблемы интерференции, т.е. ошибочного переноса свойств коннектора в родном языке на свойства коннектора в иностранном языке и, реже, наоборот.

Мы остановимся на проблеме перевода коннекторов с русского и на русский язык на примере ошибок переводчиков, зафиксированных в Надкорпусной базе данных коннекторов (НБДК; подробнее о ней Инькова 2018: 5-23). Для анализа были взяты двуязычные аннотации, имеющие метку TrDif 'трудность перевода', которая на самом деле является эвфемизмом для указания на ошибочный перевод. Учитывая уровень владения иностранным языком переводчиков, особенно переводчиков литературных текстов, таких аннотаций оказалось немного: 24 (из 15'729) в направлении перевода русский – французский, 73 (из 4'461), 3 (из 4'183) в направлении французский – русский и 4 (из 1'034) в направлении итальянский – русский. Но даже этот небольшой материал позволяет сделать некоторые предварительные выводы, которые, безусловно, должны быть проверены дополнительным экспериментальным материалом и на изучающих иностранный язык разного уровня и разного возраста.

На первый план при понимании коннекторов выходят, как это можно было предположить, расхождения в системах двух языков: коннекторы, не имеющие системных эквивалентов в другом языке, чаще переводятся ошибочно. Причем речь идет, как правило, о практически семантически пустых отношениях, смысл которых трудно уловим для неносителей языка. Этот вопрос будет рассмотрен на примере фр. *or*, который выражает разновидность аддитивного отношения, а для русского языка на примере коннекторов группы *при* (*при этом, причем, притом*), выражающих отношение сопутствования, близкого по своей семантике к наиболее абстрактному соединительному (Инькова 2021). Так, в (1) можно наблюдать ошибочный перевод рус. *при этом*, который переведен показателем аддитивного отношения, меняющим смысл оригинального текста.

Жена смотрела телевизор и ходила по магазинам. Говоря *при этом*: «Купила Марику на день рождения тюлевые занавески-обалдеть!...»  
Sa femme regardait la télévision et faisait les magasins. *En plus de ça* elle disait: «Pour son

anniversaire, j'ai acheté à mon petit Marc des rideaux de tulle, une vraie folie!...» [С. Д. Довлатов. Чемодан (1986), tr. par J. Michaut-Paternò (2001)]

Следующий параметр, который заслуживает внимания, – это полисемичность коннекторов, набор значений которых может не совпадать в сопоставляемых языках. Этот аспект будет рассмотрен на примере русск. *вообще*, для которого в НБДК зафиксировано наибольшее количество ошибок перевода как на французский, так и на итальянский язык, где ситуация осложняется наличием двух схожих по семантике коннекторов *in generale* и *in genere*, которые путают даже носители языка. Ср. (2), где ни *in genere*, ни *in generale* не могут служить переводным эквивалентом русск. *вообще*.

Тогда шедший впереди откровенно вынул из-под пальто черный маузер, а другой, рядом с ним, отмычки. *Вообще*, шедшие в квартиру No 50 были снаряжены как следует.

Allora quello che apriva il gruppo tolse di sotto il cappotto una nera rivoltella, e un altro, vicino a lui, dei grimaldelli. *In genere*, quelli che stavano andando nell'appartamento n. 50 erano attrezzati di tutto punto. [М. А. Булгаков. Мастер и Маргарита (1929-1940), tr. da V. Dridso (1967)]

Наконец, стоит упомянуть проблему влияния внутренней формы коннектора в родном языке: ср. фр. *entre autres* и русск. *между прочим*, которые, несмотря на идентичность внутренней формы, не имеют общих употреблений, являясь источником ошибок в понимании коннектора иностранного языка, или русск. *между тем* и ит. *intanto*, пересекающиеся лишь в некоторых из своих значений.

Полученные результаты могут быть использованы для разработки рекомендаций по преподаванию коннекторов, аспект, который, насколько нам известно, пока слабо представлен в пособиях по изучению иностранных языков и переводу.

### Литература

- Инькова О.Ю. Семантика коннекторов. Количественные методы описания. Berne: Peter Lang, 2021.
- Инькова О.Ю. Лингвоспецифичность коннекторов: методы и параметры описания. Инькова О.Ю. (ред.) Семантика коннекторов: контрастивное исследование. Москва, ТОРУС ПРЕСС, 2018. С. 5-23.
- Iordanskaja L., Mel'čuk I. Cet *or* mystérieux et ses équivalents russes. Bulletin de la Société de linguistique de Paris. 2015. CX. P. 131-156.
- Zufferey S., Degand L. Connectives and Discourse Relations. Cambridge: Cambridge University Press, 2024.

## ЧАСТИЦЫ И НАРЕЧИЯ: К ВОПРОСУ О ГРАНИЦАХ МЕЖДУ ГРАММАТИЧЕСКИМИ КЛАССАМИ

И.Н. Токарчук (Дальневосточный федеральный университет)  
tockarchuck.ira@yandex.ru

Доклад посвящен проблеме разграничения частиц и наречий как грамматических классов слов русского языка. Генетические и функционально-семантические связи многих наречий и частиц обуславливают проницаемость границ между данными классами на определенных участках и существование единиц, имеющих полифункциональный или гибридный характер, находящихся в отношениях омонимии – лексической или грамматической. Данный вопрос остается актуальным и при подходах, в основе которых лежит функция языковых единиц – вне зависимости от их грамматической природы (дискурсивные маркеры; частицы как коммуникативно-прагматическая функция), поскольку в этих случаях требуется обоснование различия соответствующих явлений – морфологический класс и класс функциональный. Несмотря на целый ряд предлагаемых в русистике критериев разграничения наречий и частиц, проблема не может считаться решенной, что отражается, в частности, на отсутствии единства в квалификации ряда слов. Так, слово *буквально* в явно ненаречных употреблениях квалифицируется либо как модальное слово – в расширенном понимании на основе способности выражать субъективно-модальные значения, либо (на тех же основаниях) как частица, либо как наречие – при том что понимание семантической сущности этой единицы в контекстах типа *буквально позеленел от злости; скажу буквально два слова* связывается с определенной коммуникативно-прагматической установкой говорящего, а не с качественной характеристикой действия или признака.

Другим дискуссионным вопросом является грамматический статус слов *ещё* и *уже*, припредикатные (приглагольные) употребления которых типа *Он ещё / уже спит* словарями русского языка (как общеязыковыми, так и специализированными словарями служебной лексики) отнесены к наречным – с учетом их связи с темпоральным планом высказывания, в то время как в целом ряде исследовательских работ они оцениваются как партикульные. На наш взгляд, данные единицы во всех своих употреблениях и вне зависимости от синтаксической сочетаемости могут быть квалифицированы как частицы, что подтверждается имеющимися в русистике интерпретациями семантики и роли этих слов в высказывании. У частицы отсутствует значение качественной характеристики предикативного признака, частица отсылает к пропозиции и не обладает номинативной функцией. В представленных контекстах *уже* указывает на то, что ‘произошло ожидаемое изменение ситуации; ситуация изменилась раньше, чем ожидалось’; *ещё* – ‘существовавшая до настоящего момента ситуация продолжается, но скоро ожидаемо должна измениться’.

## СОЮЗЫ ЕСТЕСТВЕННОГО ЯЗЫКА И ЛОГИЧЕСКИЕ СВЯЗКИ

Е.В. Урысон (Институт русского языка имени В.В. Виноградова РАН)

uryson@gmail.com

Основной объект рассмотрения – союзы *но* и *хотя*. Цель работы – показать, что эти союзы указывают на неосознаваемую готовность субъекта воспринимать определенную информацию при неготовности к восприятию другой информации. Эта готовность, или ожидание, субъекта сближается с психологической установкой Узнадзе.

Существует два главных подхода к описанию семантики союзов *но* и *хотя*. При первом подходе их семантика описывается через «обманутое ожидание». Ср. *Мы пошли гулять (Q), хотя шел дождь (P): Q, хотя P = 'P, поэтому ожидалось, что не-Q; Q'* [Падучева 2004: 47; АГ 1954]; аналогичным образом описывается союз *but* [Карлсон 1986]. При втором подходе эти союзы (как и другие союзы естественного языка) в каком-то смысле приравниваются к логическим операторам: считается, что семантика *но* и *хотя* заключается в указании на логические операции над пропозициями. Ср. *Q, хотя P / P, но Q = 'обычно: P → не-Q; в данном случае: P, Q'* [Санников 1986; В. Апресян 2015].

На первый взгляд, эти описания равноценны. Действительно, если «обычно: P → не-Q», то ясно, что при наличии P ожидается, что не-Q; при этом имеет место Q. Иными словами, наше ожидание «не-Q» порождается нашим знанием «обычно: P → не-Q». Оба союза указывают на то, что это ожидание обманывается.

Если это так, то перед нами ситуация неединственности лингвистического описания, когда оба описания одинаково адекватно представляют языковые факты. Различие в описаниях сводится к выбору метаязыка: при первом подходе это «обманутое ожидание», а при втором – логические операторы отрицание и импликация.

Однако привлечение нового материала, ранее не попадавшего в поле внимания исследователей, показывает, что дело обстоит иначе: первый подход позволяет описать гораздо больший языковой материал. Дело в том, что ожидание «не-Q» может порождаться не нашими общими знаниями (типа «обычно: P → не-Q»), а факторами принципиально иной природы. Ср. *Хотя всякий равносторонний треугольник является равнобедренным (P), не всякий равнобедренный треугольник будет еще и равносторонним (Q)*. Ясно, что в данном случае утверждение «обычно: P → не-Q» противоречит логике и здравому смыслу. Причина в том, что ожидание «не-Q» в подобных случаях порождается спецификой нашего сознания, которое в процессе восприятия информации «настраивается» на определенное содержание. Это «настраивание» сознания на определенное содержание хорошо соответствует теории установки Узнадзе.

### Литература

АГ 1954 – Грамматика русского языка. Т. 2. Синтаксис. Ч. 2. М.

В. Апресян 2015 – В.Ю. Апресян. Уступительность: механизмы образования и взаимодействия сложных значений в языке. М., ЯСК.

Карлсон 1986 – Л. Карлсон. Соединительный союз *but* // НЗЛ. Вып. XVIII. М., «Прогресс».

Падучева 2004 – Е.В. Падучева. Динамические модели в семантике лексики. М., ЯСК.

Санников 1989 – В.З. Санников. Русские сочинительные конструкции: Семантика. Прагматика. Синтаксис. М., «Наука».

## ИМПЛИЦИТНЫЕ ЛОГИКО-СЕМАНТИЧЕСКИЕ ОТНОШЕНИЯ И ПРИНЦИПЫ ИХ АННОТИРОВАНИЯ

А.А. Гончаров (Федеральный исследовательский центр «Информатика и управление» РАН),  
П.В. Ярошенко (Московский государственный университет имени М. В. Ломоносова,  
Федеральный исследовательский центр «Информатика и управление» РАН)  
a.gonch48@gmail.com

Анализ дискурса в настоящий момент является актуальным направлением в лингвистике. В рамках этой тематики рассматривается один из аспектов связности текста — логико-семантические отношения (ЛСО) между единицами с пропозициональным содержанием. ЛСО могут быть эксплицитными — выраженными при помощи языкового средства (коннектора или иного показателя), и имплицитными — не выраженными ни одним из этих средств. Так, в примере 1 содержится эксплицитное ЛСО причины (выражено при помощи *потому что*), а в примере 2 — имплицитное. (1) Она опоздала, потому что долго не было автобуса. (2) Она опоздала, долго не было автобуса. Благодаря наличию показателей поиск эксплицитных ЛСО не вызывает серьезных сложностей, а определить тип ЛСО нередко можно по семантике показателя. В случае с имплицитными ЛСО все это оказывается невозможным, проблема их описания и поиска остается не решенной. Именно имплицитные ЛСО и находятся в центре внимания настоящего доклада. Отдельной задачей в рамках изучения ЛСО является создание дискурсивно аннотированных корпусов. Принципы аннотирования корпусов разрабатываются исходя из выбранного создателями корпуса теоретического подхода к описанию структуры дискурса. В докладе анализируется специфика аннотирования имплицитных ЛСО в рамках подходов, ориентированных на анализ глобальной структуры текста (Taboada, Mann 2006), локальной структуры текста (Prasad et al. 2017), а также подхода, нацеленного на унификацию данных, размеченных в соответствии с различными теориями, и выработку единого стандарта аннотирования (Fu 2022; Zufferey, Degand 2024). Предлагается разработанный с учетом мирового опыта подход к аннотированию имплицитных ЛСО в параллельных текстах (языковые пары русский-французский, русский-английский). Объектом аннотирования является переводное соответствие, т.е. пара фрагментов оригинала и перевода, где в русскоязычном тексте показатели ЛСО отсутствуют, а в тексте на другом языке, напротив, имеются. В процессе аннотирования формируются блоки текста оригинала и перевода (их объем должен быть необходимым и достаточным для анализа ЛСО), выделяются аргументы ЛСО и показатели (при наличии), затем выявляются признаки блоков текста. Таким образом, результатом работы становится аннотированное переводное соответствие (сохраняется в базе данных). Признаки разделены на группы в зависимости от того, к какой именно части блока текста они относятся. В докладе будут рассмотрены признаки блока текста в целом (тип ЛСО); признаки, относящиеся к одному из аргументов (синтаксическая характеристика; указание на лексические единицы, значимые для анализа ЛСО); признаки, относящиеся к обоим аргументам (типы соотношения аргументов на лексическом уровне; на уровне пунктуации); признаки переводного соответствия (например, можно указать на то, что в переводе изменена структура блока текста оригинала). Будут представлены следующие принципы аннотирования имплицитных ЛСО: 1) необходимо выделять границы аргументов ЛСО (обеспечивается наглядность и удобство анализа); 2) признаки блоков текста должны образовывать иерархическую структуру (обеспечивается удобство работы с большим числом признаков); 3) если признак блока текста имеет лексический показатель, то этот показатель должен быть выделен (обеспечивается более высокая обоснованность решений разметчика).

## **Литература**

1. Fu Y. Towards Unification of Discourse Annotation Frameworks. Muresan S., Nakov P., Villavicencio A. (eds.). Proceedings of the 60th Annual Meeting of the Association for Computational Linguistics. Dublin: Association for Computational Linguistics, 2022. P. 132–142.
2. Prasad R., Webber B., Joshi A. The Penn Discourse Treebank: An Annotated Corpus of Discourse Relations. Ide N., Pustejovsky J. (eds.). Handbook of Linguistic Annotation. Dordrecht: Springer Science+Business Media, 2017. P. 1197–1217.
3. Taboada M., Mann W. C. Rhetorical Structure Theory: Looking back and moving ahead // Discourse Studies. 2006. 8(3). P. 423–459. 4. Zufferey S., Degand L. Connectives and Discourse Relations. Key Topics in Semantics and Pragmatics. Cambridge: Cambridge University Press, 2024.

**Исследование выполнено за счет гранта Российского научного фонда № 24-28-00527, <https://rscf.ru/project/24-28-00527/>**



## СЕМАНТИКА АДДИТИВНЫХ СВЯЗУЮЩИХ ЕДИНИЦ: CASE STUDY

Ю.В. Овсейчик (Минский государственный лингвистический университет, Беларусь)

Ovsei77@rambler.ru

Семантика аддитивных связующих единиц: case study Давний интерес к лингвистической природе синтаксических средств связи (сочинительные союзы, подчинительные союзы и их аналоги) обусловлен стремлением углубить наше знание о когнитивной деятельности человека. В основу исследования положена структурированная и конвенциональная символизация концептуального содержания сочинительной структуры с союзом *and*, предложенная Р. Лангакером (Langacker 2008: 409), которая позволяет детализировать многоликость и вариативность абстрактных отношений, существующих между различными элементами опыта (природа, человек, социум). Объектом исследования являются французские единицы *en outre* ‘кроме <сверх> того, а также’, *de plus* ‘к тому же; в придачу, сверх того’, *en plus* ‘в придачу, сверх того, вдобавок’, которые проявляют общее функциональное свойство выступать в ряде контекстов аналогом коннективного сочинительного союза *et* ‘и’ и общее семантическое свойство оформлять отношение между двумя и более сосуществующими положениями дел, дополняющими друг друга. Исследуемые единицы квалифицируются как аддитивные связующие единицы. В работе использовались два источника материала: сегмент НКФЯ Frantext с 2000 г. по настоящее время и параллельный французско-русский подкорпус НКРЯ. Общий объем выборки составил 11 188 контекстов, в которых используются аддитивные единицы *en outre*, *de plus*, *en plus*. Исследование направлено на выявление концептуальных конфигураций аддитивной семантики указанных выше единиц при оформлении коннективной связи. Исследуемые единицы маркируют совместное существование некоторых сущностей или ситуаций в одном пространстве, т.е. информация, представленная в присоединенных посредством этих аддитивных единиц компонентах, соотносится либо с некоторым элементом, образующим множество в текущий момент, либо с одной из ситуаций, сосуществующей с другой ситуацией в текущий момент. Например: (1) ...*ça doit être sûrement son frangin, il lui ressemble avec de la barbe, en plus il a des lunettes* ‘...это наверняка ее брат, он на нее похож с бородой, к тому же у него есть очки’ (НКФЯ). (2) *Les opinions se partagent entre trois, quatre et cinq couleurs. En outre aucun ne mentionne la couleur bleue dans l’arc-en-ciel* ‘Одни считают, что цветов всего три, другие – что их четыре или пять. И вдобавок они дружно игнорируют один из цветов радуги – синий’ (НКРЯ). (3) *C’est une race d’ours très dégénérée car ils sont les seuls êtres vivants dans cette forêt. De plus, à force de vivre dans l’obscurité, ils sont devenus complètement aveugles* ‘Это очень примитивная порода медведей, потому что они единственные обитатели леса. Более того, изза постоянной темноты они совершенно ослепли’ (НКРЯ). В зависимости от реализации определенных смысловых признаков (разное соотношение объектов, образующих множество, и разное соотношение фоновой и фокусной ситуаций) выделены две типовые ситуации, в которых логико-семантическое отношение аддитивности маркируется единицами *en outre*, *de plus*, *en plus*: 1) сосуществование связанных сущностей (более двух) и 2) сосуществование ситуаций. Высокая трансформационная и комбинаторная активность составляющих элементов предложенной Р. Лангакером модели сочинительной структуры с союзом *and* позволила дифференцировать разнообразные концептуальные конфигурации выделенных типовых ситуаций, отличающиеся различным уровнем сложности. На основании (а-)симметричных отношений соположенных в линейной структуре компонентов аддитивной структуры и (не-)равнозначности профилируемых ее компонентов установлены следующие разновидности типовых ситуаций с французскими аддитивными единицами: 1) новое



множество, 2) асимметричные подмножества, 3) свойства объекта для первой типовой ситуации; 1) асимметрия фоновая, 2) асимметрия фокусная, 3) симметрия результирующая, 4) симметрия аккумулирующая для второй типовой ситуации. Использование конвенциональной символизации концептуального содержания грамматических структур обеспечило возможность наглядно детализировать множественные связи между разнообразными совместно воспринимаемыми фрагментами внеязыковой действительности, которые могут быть равнозначны или неравнозначны как по статусу, так и по их роли в структурах более высокого уровня.

Принятые сокращения НКФЯ – Национальный корпус французского языка. НКРЯ – Национальный корпус русского языка.

### **Литература**

1. Электронный ресурс: Национальный корпус русского языка. URL: <https://ruscorpora.ru/>. Дата обращения 16.02.2024.
2. Электронный ресурс: Национальный корпус французского языка. URL: <http://www.frantext.fr>. Дата обращения 16.02.2024.
3. Langacker R. W. Cognitive Grammar: A Basic Introduction. Oxford : Oxford University Press, 2008.

## ПРАГМАТИЧЕСКИЕ МАРКЕРЫ-КСЕНОПОКАЗАТЕЛИ ИЛИ ЧАСТИЦЫ? О СООТНОШЕНИИ ПОНЯТИЙ

Н.В. Богданова-Бегларян (Санкт-Петербургский государственный университет),  
Е.Я. Шклярчук (Санкт-Петербургский государственный университет)  
nvbogdanova\_2005@MAIL.RU

Группа слов с функцией ксенопоказателя в современном русском языке представляет собой весьма дискуссионный объект описания. Традиционно такие единицы относят к классу частиц. Сам термин «ксенопоказатель» был введен Н.Д. Арутюновой для описания частиц, вводящих в повествование чужую речь (*мол, де, дескать*) и маркирующих в речи присутствие Другого (Арутюнова 2000: 437), ср.:

- (1) *да вот сидит одна / и(:) ну у неё есть (э) ближайшние-то родственники я говорит их не вижу // \*П ну конечно (э) у всех свои дела / никого не видит / и вот иногда только мол Андрюшку\$ позову там / \*П сделать то-сё это вот так [ОРД];*
- (2) *И люди и боятся и работу бросить/ дескать/ брошу работу/ а куда я устроюсь/ а вдруг всё наладится/ кто меня назад возьмёт [УП].*

Устная речь существенно расширяет круг таких единиц. Так, на материале корпуса русского языка повседневного общения «Один речевой день» (ОРД) (Asinovsky et al. 2009; Богданова-Бегларян и др. 2019) и устного подкорпуса НКРЯ (УП) (<https://ruscorpora.ru>) удалось выявить достаточно много единиц такого рода, специфичных преимущественно для устного дискурса и не укладывающихся в рамки класса частиц. Функциональный характер этих единиц и специфическое употребление позволяют отнести их к *прагматическим маркерам* (Богданова-Бегларян 2021: 23). Словник прагматических маркеров-ксенопоказателей (ПМК) составляет не менее 20 единиц. Среди них можно выделить маркеры, имеющие глагольное происхождение (наряду с частицами *мол, дескать* и *де*) – *грит* (по правилам дискурсивной транскрипции, редукция произношения в расшифровках не отражается) или *видите ли*, ср.:

- (3) *а он меня(:) не то пощекотал / не то что-то говорит / а я хлеб маслом на(:)... мазывала говорит / я говорит и дёрнулась [ОРД];*
  - (4) *Вы пришли в булочную и Вас там у кассы обляяли / потому что видите ли у Вас крупная бумага / а у них сдачи нет [УП].*
- Выделяются и ПМК, которые, несомненно, произошли из частиц – *вон, вот, вроде*, ср.:
- (5) *Вот он там выступал с вступительным словом / в котором / я помню / он так там / что вот «Федор Тетерников / когда был учитель / учительшика / ходил в замызганном сюртуке...» [УП];*
  - (6) *от один из них спросил таким / \*К \*П так / это просто со странным немножко (...) отношением и взглядом / \*П а зачем? \*П ну вроде того что их интересует только живая / (...) музыка // живой фольклор [ОРД].*

В ходе таких активных в устной речи процессов, как грамматикализация и прагматикализация, выделяются ПМК и другого происхождения – *типа/типа того/типа того что, короче, это самое, ах!* и под. Многие из ксенопоказателей сохраняют «атавизмы» грамматического значения: изменяемость по роду и числу (*такой/такая/такие*) или по лицу и числу (*грю, grit, грим*), что совсем не позволяет относить их к частицам, ср.:

- (7) *она говорит да ладно \*Н и вот знаешь говорю / у меня уже собеседование говорю / знаешь как \*Н критически так смотрю [ОРД];*
- (8) *я такая / о-о / вы приехали // а у вас завтра занятия будут ? / они такие / будут / я говорю / да-а / не повезло мне [ОРД].*

Таким образом, грамматический статус маркеров-ксенопоказателей остается в русистике дискуссионным. Несмотря на широкое употребление частиц *мол*, *дескать*, *де*, не менее значимое положение занимают и новые единицы с подобной функцией, черты которых вообще не позволяют рассматривать их в рамках традиционной частеречной классификации. Представляется, что отнесение таких единиц к классу прагматических маркеров позволит дать наиболее полное и систематизированное их описание в рамках грамматики речи.

### Литература

- Арутюнова Н.Д. Показатели чужой речи *де*, *дескать*, *мол* // Язык о языке: сб. статей / Под общ. рук. и ред. Н.Д. Арутюновой. М.: Языки русской культуры, 2000. С. 437-452.
- Богданова-Бегларян Н.В. Предисловие редактора // Прагматические маркеры русской повседневной речи: словарь монография / Сост., отв. Ред. И автор предисловия Н.В. Богданова-Бегларян. Спб.: Нестор-История, 2021. С. 5-52.
- Богданова-Бегларян Н.В., Блинова О.В., Мартыненко Г.Я., Шерстинова Т.Ю. Корпус русского языка повседневного общения «Один речевой день»: текущее состояние и перспективы // Труды Института русского языка им. В.В. Виноградова. Вып. 21. Национальный корпус русского языка: исследования и разработки / Гл. ред. А.М. Молдован. Отв. ред. выпуска В.А. Плунгян. М., 2019. С. 101-110.
- УП – Устный подкорпус Национального корпуса русского языка. [Электронный ресурс] URL: <https://ruscorpora.ru>. Дата обращения 30.05.2024.
- Asinovsky, A., Bogdanova, N., Rusakova, M., Ryko, A., Stepanova, S., Sherstinova, T. The ORD Speech Corpus of Russian Everyday Communication «One Speaker's Day»: Creation Principles and Annotation. TSD 2009 / Ed. by V. Matoušek, P. Mautner. LNAI. Vol. 57292009. Berlin-Heidelberg: Springer, 2009. Pp. 250-257.

**Исследование выполнено при финансовой поддержке гранта СПбГУ (проект № 124032900006-1 «Моделирование коммуникативного поведения жителей российского мегаполиса в социально-речевом и прагматическом аспектах с привлечением методов искусственного интеллекта»)**

## СТРАТЕГИИ ОБРАЗОВАНИЯ ПАРЕНТЕТИЧЕСКИХ КОНСТРУКЦИЙ

Г.И. Кустова (Институт русского языка имени В.В. Виноградова РАН)

kustova@ruslang.ru

В русской грамматической традиции, ср. (Остроумова, Фрамполь 2009; Розенталь и др. 1994; РГ-80; Скобликова 2006), обычно выделяются несколько групп вводных слов, словосочетаний и предложений (далее они будут называться вводные конструкции, сокращенно – ВК; в литературе используются также термины парентетические, метатекстовые, ср. (Wierzbicka 1971; Urmson 1985); английский термин *parenthetical phrases* имеет более широкий объем).

Нас будут интересовать группы ВК, включающие ментальные предикаты (а также перцептивные в ментальном значении, ср.: *Он, я вижу, обиделся*). Их функции в литературе обозначаются как: 1) «указание на источник информации, авторизация сообщения» (*вижу, думаю, помню* и под.); 2) «обращенность к адресату» (*видишь, помнишь, знаешь (ли), заметь, представь*).

Первую группу условно назовем авторизационной; основу этой группы составляют формы 1 л. ед.ч. глагольных предикатов: *думаю, полагаю, помню, знаю* и под., ориентированные на говорящего; но возможна и отнесенность к другим лицам – ко 2-му (*Так он, думаешь, уехал?*) или к 3-му (*Сахар, как считают, есть вредно*).

Вторую группу будем называть контактоустанавливающей, или адресатной (*понимаешь, знаешь, представляешь; заметь, представь, пойми, ты вспомни; как видишь*); ее также можно назвать риторической, поскольку она не просто ориентирована на адресата, но предполагает воздействие на него или даже манипулирование его сознанием.

Хотя с точки зрения лексического состава (*думать, знать, понимать, помнить, видеть, слышать*) эти группы в значительной мере пересекаются, однако в них используются разные формы предикатов и разные стратегии образования (причем разные формы одних и тех же предикатов имеют в разных группах разные функции и даже разные значения).

ВК первой группы естественно описывать как результат редукции (понижение синтаксического статуса) матричного предиката главной клаузы сложного предложения, ср. (1) и (2) (формы 1 л. мн. ч. в высказываниях вида (3) относятся к другой – модальной – подгруппе, которую мы не рассматриваем).

Заметим, что ВК 2-го лица в первой группе (которые формально совпадают с ВК второй группы) не отличаются от ВК 1-го лица с точки зрения стратегии образования: они также могут рассматриваться как редукция исходного матричного предиката. При этом ВК с личными формами 2-го лица **путативных** глаголов употребляются только в вопросах, см. (4); ВК с **фактивными** глаголами и императивами употребляются в сообщениях, см. (5 а, б).

Во второй группе ВК – адресатной – употребляются формы 2-го лица – личные и императивные, см. (6). Эта группа ВК не соотносится со сложным предложением в качестве исходной структуры. Например, предложение (7) не является преобразованием конструкции (8), т.к. говорящий впервые сообщает адресату информацию Р, и адресат ее не знает. Интересно, что ВК, включенная в повествовательное предложение, может произноситься с вопросительной интонацией, как в (9), ср. (Кобозева 1999). Однако это лишь один из вариантов, ср. (10).

Предикаты в адресатных ВК не реализуют своего исходного словарного лексического значения, ср. (Пешковский 1914, 2001; Апресян 1995; Кобозева 1999) (ВК *знаешь, понимаешь, представляешь* не имеют в виду, что адресат знает / понимает / представляет Р) и употребляются в специальных «риторических» функциях. С точки зрения механизма

формирования, они являются не результатом редукции исходного сложного предложения, а скорее контаминацией двух отдельных высказываний.

Особую проблему составляют формы и функции интродуктивных иллокутивов: *Ну, так знай; Ну, так я тебе скажу; Послушай; Вот смотри; Не скажи; Смотри как разошелся!*, которые примыкают к риторической (адресатной) группе, т.к. тоже обращены к адресату, близки по функции к ВК, но стоят в начале реплики и не считаются ВК.

- (1) *Я думаю, что он не согласится.*
- (2) *Он, я думаю, не согласится.*
- (3) *Я, допустим, соглашусь туда поехать.*
- (4) *А он, ты думаешь / считаешь, согласится? – Ты думаешь, что он согласится?*
- (5) а. *Он, ты понимаешь, никогда не согласится – Ты понимаешь, что он никогда не согласится.*  
б. *На следующей неделе, не забудь, пожалуйста, совещание в администрации – Не забудь, что на следующей неделе совещание в администрации.*
- (6) *А я, представь себе / представляешь, давно догадался.*
- (7) *Я, ты знаешь, все-таки съездил туда еще раз.*
- (8) *Ты знаешь, что я съездил туда.*
- (9) *Я, представляешь [?], вчера случайно встретил старого друга.*
- (10) *Бизнес есть бизнес. Там, знаешь, не поспишь [А. Волос. Недвижимость (2000)]*

## Литература

- Апресян Ю. Д. Проблема фактивности: *знать* и его синонимы // Ю. Д. Апресян. Избр. труды в 2-х тт. Т. 2. М., 1995. С. 405–433.
- Кобозева И. М. О двух типах вводных конструкций с парентетическим глаголом // Е.В. Рахилина, Я.Г. Тестелец (ред.). Типология и теория языка: от описания к объяснению. К 60-летию А. Е. Кибрика. М., 1999. С. 539–543.
- Остроумова О. А., Фрамполь О. Д. Словарь вводных слов, сочетаний и предложений. Опыт словаря-справочника. М.: Изд. СГУ, 2009.
- Пешковскнй А. М. Русский синтаксис в научном освещении. 8-е изд. М.: Изд. дом «ЯСК», 2001.
- Розенталь и др. – Розенталь Д. Э., Джанджакова Е. В., Кабанова Н. П. Справочник по правописанию, произношению, литературному редактированию. М., 1994.
- РГ-80 – Русская грамматика. В 2-х тт. Т. 2 / Под ред. Н. Ю. Шведовой. М., 1980.
- Скобликова Е. С. Современный русский язык. Синтаксис простого предложения. М., 2006.
- Wierzbicka A. Metatekst w tekście // O spójności tekstu. – Wrocław-Warszawa. 1971. – P. 105–121. Рус. перевод: Вежбицка А. Метатекст в тексте // Новое в зарубежной лингвистике. Вып.8. Лингвистика текста. – М.: Прогресс, 1978.
- Urmson J. O. Parenthetical verbs // Ch. E. Caton (ed.) Philosophy and ordinary language. – Urbana, Chicago, London: University of Illinois Press, 1963. – P. 220–240. Рус. перевод: Урмсон Дж. Парентетические глаголы // Новое в зарубежной лингвистике. Вып. 16. – М.: Прогресс, 1985. – С. 196–216.

22. МНОГОЯЗЫЧИЕ В ГОРОДСКОМ ПРОСТРАНСТВЕ:  
 ЯЗЫКОВАЯ ПОЛИТИКА И РАЗНООБРАЗИЕ  
 MULTILINGUALISM IN THE URBAN SPACE:  
 LANGUAGE POLICY AND DIVERSITY

Ведущий  
*Денис Юрьевич Зубалов*

Chairperson  
*Denis Yu. Zubalov*

|   |                                                                                                                                                                                                                                                                                      |                                                                                                                                                                                                                                                                                                                                       |
|---|--------------------------------------------------------------------------------------------------------------------------------------------------------------------------------------------------------------------------------------------------------------------------------------|---------------------------------------------------------------------------------------------------------------------------------------------------------------------------------------------------------------------------------------------------------------------------------------------------------------------------------------|
| 1 | <p><i>Ярон Матрас (Институт судебной лингвистики Астона, Великобритания, Университет Хайфы, Израиль), Денис Зубалов (НИУ «Высшая школа экономики»)</i></p> <p>Обсуждение недавно опубликованной книги: «Речь и город: мультиязычие, деколонизальность и гражданский университет»</p> | <p><i>Yaron Matras (Aston Institute for Forensic Linguistics, Great Britain, University of Haifa, Israel), Denis Zubalov (National Research University Higher School of Economics, Russia)</i></p> <p>Discussion of the newly published book: <i>Speech and the City: Multilingualism, Decoloniality and the Civic University</i></p> |
| 2 | <p><i>Марина Васильевна Куцаева (Институт языкознания РАН)</i></p> <p>Марийские идиомы в городской среде: речевые практики, языковые идеологии и новые вызовы</p>                                                                                                                    | <p><i>Marina V. Kutsaeva (Institute of Linguistics RAS, Russia)</i></p> <p>Mari idioms in urban settings: Linguistic practices, language ideologies and new challenges</p>                                                                                                                                                            |
| 3 | <p><i>Арджуна Абхиджитх (Индийский технологический институт Харагпура)</i></p> <p>Эмансипативные дискурсы в популярной культуре: постмиллениальные малаяламские фильмы и языковые установки в отношении нестандартных вариантов малаяламского языка</p>                              | <p><i>Arjunan Abhijith (Indian Institute of Technology Kharagpur, India)</i></p> <p>Emancipatory discourses in popular culture: Postmillennial Malayalam films and language attitudes towards non-standard varieties of Malayalam</p>                                                                                                 |
| 4 | <p><i>Алина Камалова (Университет Сулеймана Демиреля, Казахстан)</i></p> <p>Говорить по-казахски: Языковые идеологии в социальных сетях Казахстана во времена геополитического кризиса</p>                                                                                           | <p><i>Alina Kamalova (Suleyman Demirel University, Kazakhstan)</i></p> <p>Speak Kazakh: Language ideologies in Kazakhstan's social media in times of geopolitical crisis</p>                                                                                                                                                          |
| 5 | <p><i>Мунира Аль-Адждлан (Университет Кувейта)</i></p> <p>Мультимодальный анализ языковых практик в политических лозунгах: кейс выборов 2016 года в Кувейте</p>                                                                                                                      | <p><i>Munirah A. AlAjlan (Kuwait University)</i></p> <p>A multimodal analysis of the language practices in political slogans: a case of 2016 elections in Kuwait</p>                                                                                                                                                                  |



- |   |                                                                                                                                                                                                                                                                                                 |                                                                                                                                                                                                                                                      |
|---|-------------------------------------------------------------------------------------------------------------------------------------------------------------------------------------------------------------------------------------------------------------------------------------------------|------------------------------------------------------------------------------------------------------------------------------------------------------------------------------------------------------------------------------------------------------|
| 6 | <p><i>Джессика Ле Тхи Тхач Тхао</i><br/>(<i>Национальный университет Тайваня</i>)<br/>Стратегическое использование и<br/>эффективность метафор и метонимий в<br/>некоммерческой рекламе, посвященной<br/>изменению климата</p>                                                                  | <p><i>Jessica Le Thi Thach Thao</i> (<i>National<br/>Taiwan University</i>)<br/>Strategic use and effectiveness of<br/>metaphors and metonymies in non-<br/>commercial climate change<br/>advertisements</p>                                         |
| 7 | <p><i>Мария Яковлевна Каплунова</i> (<i>Институт<br/>языкознания РАН</i>), <i>Цзя Ли</i> (<i>Уханьский<br/>университет, Китай</i>)<br/>Указатели на китайском языке в<br/>языковом ландшафте Москвы (на<br/>примере аэропорта Шереметьево)</p>                                                  | <p><i>Maria Ya. Kaplunova</i> (<i>Institute<br/>of Linguistics RAS</i>), <i>Jia Li</i> (<i>Wuhan<br/>University, China</i>)<br/>Chinese signs in the linguistics<br/>landscape of Moscow: The case of<br/>Sheremetyevo Airport</p>                   |
| 8 | <p><i>Мария Юрьевна Некрасова</i><br/>(<i>Севастопольский государственный<br/>университет</i>),<br/><i>Валерия Александровна Байко</i><br/>(<i>Севастопольский государственный<br/>университет</i>)<br/>Интерференция между украинским и<br/>русским языками в речи жителей<br/>Севастополя</p> | <p><i>Maria Yu. Nekrasova</i> (<i>Sevastopol State<br/>University</i>), <i>Valeriia A.A. Baiko</i><br/>(<i>Sevastopol State University, Russia</i>)<br/>Interference between Ukrainian and<br/>Russian in the Speech of Sevastopol<br/>Residents</p> |
| 9 | <p><i>О.В. Щербаков</i> (<i>Московский<br/>государственный университет<br/>имени М. В. Ломоносова</i>)<br/>Символические ресурсы<br/>лингвистических ландшафтов</p>                                                                                                                             | <p><i>Oleg Shcherbakov</i> (<i>Lomonosov<br/>Moscow State University, Russia</i>)<br/>Symbolic Resources of Linguistic<br/>Landscapes</p>                                                                                                            |



**DISCUSSION OF THE NEWLY PUBLISHED BOOK: SPEECH AND THE CITY:  
MULTILINGUALISM, DECOLONIALITY AND THE CIVIC UNIVERSITY**

*Yaron Matras (Aston Institute for Forensic Linguistics, England, UK,  
University of Haifa, Israel),*

*Denis Zubalov (HSE University, Russia)*

The Brexit debate has been accompanied by a rise in hostile attitudes to multilingualism. However, cities can provide an important counter-weight to political polarisation by forging civic identities that embrace diversity. In this timely book, Yaron Matras describes the emergence of a city language narrative that embraces and celebrates multilingualism and helps forge a civic identity. He critiques linguaphobic discourses at a national level that regard multilingualism as deficient citizenship. Drawing on his research in Manchester, he examines the 'multilingual utopia', looking at multilingual spaces across sectors in the city that support access, heritage, skills and celebration. The book explores the tensions between decolonial approaches that inspire activism for social justice and equality, and the neoliberal enterprise that appropriates diversity for reputational and profitability purposes, prompting critical reflection on calls for civic university engagement. It is essential reading for anyone concerned about ways to protect cultural pluralism in our society.

## MARI IDIOMS IN URBAN SETTINGS: LINGUISTIC PRACTICES, LANGUAGE IDEOLOGIES AND NEW CHALLENGES

Marina V. Kutsaeva (Institute of Linguistics RAS, Russia)  
marina.kutsaeva@iling-ran.ru

Maris are autochthonous people of the Middle Volga region, due to a range of historical circumstances [Sepeev 2006] residing in compact or dispersed groups in various regions across the country. Traditionally Maris make part of rural population, yet, due to migration flows and intensive urbanization, more Maris move to towns and cities (Table 1).

**Table 1. Mari population of the Republics of Mari El, Bashkortostan and Tatarstan [All-Russian Census 2020]**

| Region        | Urban and rural population | Urban population | Rural population |
|---------------|----------------------------|------------------|------------------|
| Mari El       | 246 560                    | 107 729          | 138 831          |
| Bashkortostan | 84 988                     | 30 356           | 54 632           |
| Tatarstan     | 15 666                     | 9 102            | 6 564            |

As our field research data (see [Kutsaeva 2021a]) reveal, ethnic language use diminishes in urban settings, its transmission to next generation is rather weak [Kutsaeva 2024]. A family is not a closed domain, family language policy is negotiated by a combination of internal and external factors [Spolsky 2021: 21]. Language choices are largely affected by language ideologies, which manifest themselves through language attitudes.

Common language ideologies, regularly found in minority communities, are the ideology of *Authenticity*, locating the value of a language in its relationship to a particular community, and the ideology of *Anonymity*, allowing institutionally or demographically dominant languages to consolidate their position into one of hegemony and producing “the view from nowhere” [Woolard 2005]. It generally implies that speakers of minority languages, notably Maris, once settled in urban settings (Moscow, in particular) tend to switch to the dominant Russian language. The results of our recent sociolinguistic surveys in places of Mari compact residence beyond the administrative borders of the Republic of Mari El (The Republics of Bashkortostan and Tatarstan) equally show that the respondents’ linguistic practices are shaped through rural/ urban nexus: the ethnic language is located and “most appropriately” employed in rural areas, while Russian, viewed as *a lingua franca*, is preferably used in urban areas and becomes a neutral means of communication [Dołowy-Rybińska, Hornsby 2021: 107].

Consequently, new Mari speakers face a challenge of overcoming the ideology of *Authenticity* [Kutsaeva 2021b], which privileges the position of native (authentic) speakers and their ownership over speaker identity and can lead to frustration from learners, sometimes deterring them from using the language altogether [Dołowy-Rybińska, Hornsby 2021: 107]. Moreover, some Mari migrants to new urban locations, who eagerly manifest their language loyalty and a desire to promote their language in urban settings, face yet another challenge, that of overcoming the ideology of *Anonymity*.

Just as linguistic attitudes gradually change and become more positive in regard to minority languages, so do language ideologies, underlying such attitudes. Both attitudes and ideologies are of key importance during attempts at language revitalization [Sallabank 2013: 60]. The report will also explore the case of Mari language courses, set up in the core of the Russian capital, and cover a new

ideology, necessary for language revitalization, too, – that of ethnic neutrality [Pasanen 2018: 369 – 370].

### References

- The All-Russian Census 2020. URL: [https://rosstat.gov.ru/storage/mediabank/Tom5\\_tab5\\_VPN-2020.xlsx](https://rosstat.gov.ru/storage/mediabank/Tom5_tab5_VPN-2020.xlsx). accessed on 19/08/2024. (In Russian).
- Dołowy-Rybińska, Hornsby 2021 – N. Dołowy-Rybińska, M. Hornsby. Attitudes and Ideologies in Language Revitalisation // Revitalizing Endangered Languages. A Practical Guide. Olko J., Sallabank J. (eds). Cambridge: Cambridge University press, 2021. P. 104–116.
- Kutsaeva 2021a – Marina V. Kutsaeva. A Sociolinguistic Survey of an Internal Diaspora: Field Research of a Chuvash Diaspora Group in the Moscow Region // Strategies for Knowledge Elicitation. Tatiana B. Agranat, Leyli R. Dodykhudoeva (eds.). Springer Nature Switzerland AG, 2021. p. 85 – 99.
- Kutsaeva 2021b – M. V. Kutsaeva. Novye nositeli mariiskogo kak faktor vital'nosti ehtnicheskogo yazyka v diaspore [New speakers of Mari as a factor in diaspora language vitality] // Rodnoi yazyk. Lingvisticheskii zhurnal [Native language. Linguistic journal]. 2021, №2. pp. 5—34. (In Russian).
- Kutsaeva 2024 – Marina V. Kutsaeva. The Mari community of Moscow: Ethnic language maintenance in urban settings // Multilingual Moscow: Dynamics of Language and Migration in a Capital City. M. Bergelson, D. Zoumpalidis (eds.). Berlin, Boston: De Gruyter Mouton, 2024, pp. 133 – 154.
- Pasanen 2018 – A. Pasanen. “This Work is not for Pessimists”: Revitalization of Inari Sáami Language // The Routledge Handbook of Language Revitalization. L. Hinton, L. Huss, G. Roche (eds.). New York and London: Routledge Taylor & Francis Group, 2018. P.364–372.
- Sallabank 2013 – J. Sallabank. Attitudes to Endangered Languages: Identities and Policies. Cambridge: Cambridge University Press, 2013. 271 p.
- Sepeev 2006 – G. A. Sepeev. 2006. Istorija rasselenija marijtsev [History of Mari settlement]. Yoshkar-Ola: MarNIIALI. 200 p. (In Russian).
- Spolsky 2021 – B. Spolsky. Rethinking Language Policy. Edinburgh: Edinburgh University Press Ltd, 2021. 272 p.
- Woolard 2005 – K. Woolard. Language and Identity Choice in Catalonia: The Interplay of Contrasting Linguistic Authority// UC San Diego Workshop on Language Ideology and Change in Multilingual Communities. URL: <https://escholarship.org/content/qt47n938cp/qt47n938cp.pdf> (accessed on 19/08/2024).

**This research is supported by Russian Scientific Fund (PHΦ), Project № № 24-28-00157.**

EMANCIPATORY DISCOURSES IN POPULAR CULTURE:  
POST-MILLENNIAL MALAYALAM FILMS AND LANGUAGE ATTITUDES  
TOWARDS NON-STANDARD VARIETIES OF MALAYALAM

Arjunan Abhijith (Indian Institute of Technology Kharagpur, India)

abhijithcherpu@gmail.com

In the context of critical language awareness (CLA), emancipatory discourse refers to “using language, along with other aspects of social practice, in a way which works towards greater freedom and respect for all people, including ourselves” (Janks & Ivanič, 2014, p. 305). These discourses play a significant role in dismantling the associations formed due to problematic societal power dynamics, fostering a sense of egalitarianism.

In multilingual spaces accommodating dialectal variation, such as Kerala, India, discourses that challenge the norms established by standard language ideology (Lippi-Green, 1997) and biased language attitudes can be considered emancipatory. Policy-level changes have the most significant impact on these reparative and emancipatory discourses, but the role of popular culture production must be addressed. This is particularly pertinent given how popular culture has become a crucial medium through which perceptions about language(s) and communities are disseminated and reinforced.

This paper aims to analyse the emancipatory nature of post-millennial Malayalam cinema by examining its portrayal of non-standard varieties of Malayalam and the underlying language attitudes. Specifically, the paper seeks to:

- a) Understand how post-millennial Malayalam cinema differs from its predecessors in depicting non-standard Malayalam varieties,
- b) Explore the connections between these realistic depictions and non-standard speech communities in relation to language attitudes, social mobility, and prestige,
- c) Probe the impact of these portrayals in countering linguisticism and fostering an egalitarian multilingual space.

The analysis is expected to provide a contemporary understanding of language attitudes in Kerala and their influence on the lived experience of speech communities speaking a non-standard variety of the Malayalam language. More importantly, analysis critiques the presence of a vicious cycle, where popular culture propagates problematic language attitudes, which cyclically prevent speech communities from accessing better social mobility.

The paper uses a mixed method of Content Analysis and Critical Discourse Analysis (Fairclough, 2013) to examine and substantiate these arguments.

*Keywords:* standard language ideology, emancipatory discourses, non-standard Malayalam

### References

- Fairclough, N. (2013). Critical discourse analysis. In J. P. Gee & M. Handford (Eds.), *The Routledge Handbook of discourse analysis* (pp. 9-20). Routledge.
- Janks, H., & Ivanič, R. (2014). CLA and emancipatory discourse. In *Critical language awareness* (pp. 305-331). Routledge.
- Lippi-Green, R. (1997). *English with an accent: Language, ideology, and discrimination in the United States*. Routledge. <https://doi.org/10.4324/9780203348802>

## SPEAK KAZAKH: LANGUAGE IDEOLOGIES IN KAZAKHSTAN'S SOCIAL MEDIA IN TIMES OF GEOPOLITICAL CRISIS

*Alina Kamalova (Suleyman Demirel University, Kazakhstan)*  
alinak767@gmail.com

This paper examines the construction of language ideologies on social media in the context of the use of Kazakh and Russian languages in Kazakhstan following the special military operation in Ukraine. Through the analysis of carefully selected Instagram and YouTube posts and comments from popular Kazakhstani bloggers and opinion-makers, this study explores how the choice of speaking Russian or shala-Kazakh (a mixed form of Russian and Kazakh) is perceived in relation to the national identity of individuals in Kazakhstan. The analysis of social media content reveals the dominance of ideologies centered around notions of linguistic purity, national authenticity and decolonizing anti-Russianness. Utilizing Agha's theory of enregisterment (Agha 2003, 2007) and drawing on Irvine and Gal's concept of language ideologies (Irvine and Gal 2019), this research investigates the impact of social changes on language ideologies. It also explores how language-regulation and mocking practices on social media serve as significant mechanisms for the circulation and maintenance of these ideologies.

### References

- Agha, Asif. The social life of cultural value. *Language & Communication*, 2003. 23. 23–73. [https://doi.org/10.1016/S0271-5309\(03\)00012-0](https://doi.org/10.1016/S0271-5309(03)00012-0)
- Agha, Asif. *Language and social relations*. Cambridge: Cambridge University Press, 2007.
- Irvine, Judith. and Gal, Susan. *Signs of Difference. Language and Ideology in Social Life*. Cambridge: Cambridge University Press, 2019.

## A MULTIMODAL ANALYSIS OF THE LANGUAGE PRACTICES IN POLITICAL SLOGANS: A CASE OF 2016 ELECTIONS IN KUWAIT

*Munirah A. AlAjlan (Kuwait University)*

The study attempts to explore how political slogans posters are used in 2016 Kuwaiti National Assembly elections by political candidates to present themselves. To explore how the political candidates presented themselves in the 2016 National Parliament elections, the method for the study draws upon Bamberg's Positioning Theory (1997) to investigate the politician's identity construction. Dataset consists of randomly ten political posters used in electoral campaign in 2016. Besides employing Bamberg's Positioning Theory to investigate the textual slogan of the poster, Kress and van Leeuwen Model (2006) was applied to the multimodal items found in the posters. Findings show how candidates shifted to the public mode to emphasize cooperation; they tend to appeal to shared values and constructing national identity(ies) creating momentum and promoting solidarity. In addition, findings show that the Kuwaiti politicians position themselves as agentive members-of-group. Hence, social actors choose to construct themselves collectively with the voters in order to persuade them to vote. This will also show us how language allows reproducing social realities to observe power relation and its connection to how they use language. In other words, the role of language in reproducing social realities is significant in showcasing power dynamics that are intertwined with linguistic choices employed in the political posters. Furthermore, the paper shows that using political posters, specifically in Kuwait, does not really affect the candidate's choice due to social and tribal relations that are stronger than the political poster itself; yet the use of political slogans in Kuwait is powerful and significant in shaping and positioning the politicians to make sense of the self. Finally, the political slogans are dominant tool in elections campaigns; their diverse use of language, visual and linguistic characteristics in the political posters indexes a great example of multimodal text occurring in the political genre.

*Keywords:* positioning, Kuwait elections, identity/ies, political slogans

## STRATEGIC USE AND EFFECTIVENESS OF METAPHORS AND METONYMIES IN NON-COMMERCIAL CLIMATE CHANGE ADVERTISEMENTS

Jessica Le Thi Thach Thao (National Taiwan University)

jessie.thachthao@gmail.com

This study explored the strategic use and the effectiveness of metaphors and metonymies in non-commercial climate change advertisements to inspire proactive environmental responses. A corpus of 25 advertisements from the "Ads of the World" database was compiled, focusing on ecological themes such as plastic pollution and marine conservation. The study employed quantitative and qualitative analysis, using an adapted framework from Forceville's Visual Metaphor Identification Procedure (2009) and Pérez-Sobrino's approach (2017) for identifying and categorizing metaphors and metonymies.

The research findings identified five core source domains: Natural Disaster, Take Action, Threat, War, and Entity Concrete. An example of this was the Natural Disaster domain's use of the metaphor "Wave of Plastic" to capture the urgency of environmental issues vividly. Conversely, the "Plastic Straw as a Weapon" metaphor in the Take Action domain provoked individual action. Quantitative analysis of social media metrics revealed that negative metaphors in War and Threat domains, such as "Plastic Waste as a Weapon" and "City as a Landfill," garnered the highest engagement rates, indicating their potent emotional impact. Positive metaphors in the Entity Concrete domain, such as "Nature as an Artist," elicited sustained engagement and proactive responses according to SSPI statistics results. These positive metaphors counterbalanced the predominantly negative framing found in earlier research, providing evidence for the effectiveness of balanced communication strategies.

The study highlighted the potential impact of a multidimensional approach in climate change communication, combining negative metaphors' urgency with positive metaphors' motivational power. The findings provide valuable insights for linguistic research, particularly in cognitive linguistics and environmental discourse, by demonstrating how metaphorical framing can influence audience perceptions and behaviors in the context of climate change. This potential impact can inspire and motivate future research in the field.

Keywords: Climate Change Communication, Metaphors, Metonymies, Non-Commercial Advertisements, Audience Engagement.

### References

- Forceville, C. (2009). Non-verbal and multimodal metaphor in a cognitivist framework: Agendas for research. In C. Forceville & E. Urios-Aparisi (Eds.), *Multimodal Metaphor* (pp. 19–42). Mouton de Gruyter.
- Pérez-Sobrino, P. (2017). *Multimodal metaphor and metonymy in advertising*. John Benjamins. <https://doi.org/10.1075/ftl.2>



## CHINESE SIGNS IN THE LINGUISTICS LANDSCAPE OF MOSCOW: CASE OF SHEREMETYEVO AIRPORT

*Maria Yu. Kaplunova (Institute of Linguistics RAS, Russia),*

*Jia Li (Wuhan University, China)*

maria.kaplunova@iling-ran.ru

According to the data provided by the Consular Department of the Russian Ministry of Foreign Affairs, Chinese citizens have been granted about 92,000 e-visas to Russia in the first half of 2024 (more than half of all e-visas provided to foreign citizens) (Russia Today, 29 May, 2024). This fact is clearly reflected in the linguistic landscape of Russia, which has been of particular interest to researchers in recent years (see Kartushina, 2020; Kaplunova, 2022; Gabdrakhmanova, 2023; etc.). Sheremetyevo Airport is the largest Russian airport handling international flights, including those to and from major cities of China, and thus the leading Russian airport in terms of passenger traffic from China. As a result, the airport administration has provided Chinese signs for the convenience of Chinese passengers. However, due to our investigation some signs contain certain type of inaccuracies, among which we have identified three types:

1) *Vocabulary errors*. For example, airport customs translates 封皮 ('protective cover') for passports as 封面 ('cover page'), which is easily misunderstood (see Fig. 1). Another example is the translation of the airport's scheme into 计划 ('plan, intention') instead of 平面图 (see Fig. 2). A further example, McDonald's in Russia has changed its name to "Вкусно - и точка", which is translated here as 《美味-重点》 ('Delicious - Key Points'), which is confusing. Same thing with the literal translation of restaurant chains names Fridays as 星期五 ('Friday') and Il Patio as 伊尔天井 ('Il terrace') without adding generic word indicating these points as restaurants (see Fig. 3).

2) *Grammatical errors*. The sign to trains at the airport translates "Trains to terminal B, C" as "火车到B、C航站楼" (see Fig.4). The correct version should be "到B、C航站楼的列车", with the prepositional phrase located before the noun as a modifier.

3) *Unreasonable use of traditional Chinese characters* as shown in last three images above (see Table 1). Although this is not considered a mistake, it is supposed to be Simplified Chinese characters that are more commonly used in mainland China.

To sum up, most of the errors mentioned above are not so serious as to cause total misunderstandings, but due to the special status of Sheremetyevo Airport, their existence is more or less prejudicial to the image of Moscow city, and therefore we believe that they should be fixed as soon as possible.

It is reasonable to believe that with the increasing number of Chinese tourists, the need for Chinese signs at major transport facilities, tourist attractions and services is growing. In order to better cope with this issue, we propose two suggestions to the Moscow city administration:

1) Establishing a specialised committee comprising Chinese language experts from Russian research and higher education institutions to supervise Chinese signs appearing in the key locations in Moscow;

2) A special link could be set up on Moscow city government's webpage for Chinese students studying in Moscow to provide clues about possible problematic signs.

ROUND TABLES



Figure 1. Sheremetyevo airport customs sign.



Figure 2. Sheremetyevo airport scheme sign.



Figure 3. Sheremetyevo airport directions sign.

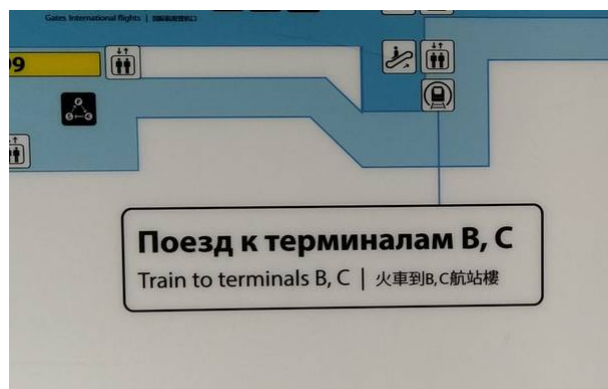

Figure 4. Sheremetyevo airport scheme sign.

**Table 1. Use of traditional Chinese signs instead of the standardized ones.**

| Figure number | Traditional Chinese characters | Simplified Chinese characters |
|---------------|--------------------------------|-------------------------------|
| Fig. 2        | 謝列梅捷沃國際機場航站樓計劃                 | 谢列梅捷沃国际机场航站楼计划                |
| Fig. 3        | 重點，伊爾                          | 重点，伊尔                         |
| Fig. 4        | 火車到B、C航站樓                      | 火车到B、C航站楼                     |

**References**

- Gabdrakhmanova, G. F. Language landscape of the Russian city: socio-humanitarian approaches to studying // Sociological studies. 2023. No. 2. pp. 72-82. (In Russ.) <https://doi.org/10.31857/S013216250021396-8>
- Kaplunova, M.Ya. Chinese Language in the Linguistic Landscape of Moscow// Modern Language Policy: Theory and Practice, ex. ed. Maria Ya. Kaplunova, Zhao Ronghui. Moscow, IWL RAS Publ., 2022, pp. 432–440. (In Russ.) <https://doi.org/10.22455/978-5-9208-0707-6-432-440>
- Kartushina, E. A. Foreign language ergonyms and signs in the linguistic landscape of the capital city (taking Moscow and Helsinki as an example) // *Mnogojazychie v obrazovatel'nom prostranstve*. 2020. Vol. 12. pp. 36–45. <https://doi.org/10.35634/2500-0748-2020-12-36-45>
- Russia today. URL: <https://russian.rt.com/world/news/1321075-vizy-germaniya-rossiya> Access date 20 June, 2024

## ИНТЕРФЕРЕНЦИЯ МЕЖДУ УКРАИНСКИМ И РУССКИМ ЯЗЫКАМИ В РЕЧИ ЖИТЕЛЕЙ СЕВАСТОПОЛЯ

М.Ю. Некрасова (Севастопольский государственный университет),

В.А. Байко (Севастопольский государственный университет)

nekramar@mail.ru

В настоящее время лингвисты рассматривают вариативность языка в определенную историческую эпоху как свидетельство его когнитивной силы, способности к динамичному развитию и востребованности в различных социальных слоях на обширной территории (Дорофеев 2023). Как известно, языковая политика и языковая идеология оказывают влияние на менталитет определенной языковой общности.

Одним из ключевых факторов изменения в социальной структуре общества является необходимость выявления причин идеологической адаптации существующей лексики к изменяющейся социокультурной среде (Дядык 2011: 112). Особый интерес исследователей к феномену взаимосвязи языка и идеологии обусловлен спецификой восприятия мира человеческим сознанием (Иванова 2020: 133), связью языка с социальным и духовно-культурным контекстом времени, отражением в языке культурных ценностей, а также «своей» и «чужой» картин мира (Коновалова 2014). Часто, языковая идеология влияет на восприятие тех или иных языковых форм.

Как известно, языковая политика, проводившаяся на территории русскоязычных регионов Украины в течение первых десятилетий 21 века, не имела успеха. В частности, в Севастополе украинизация оказалась невозможной в силу специфики предназначения города и, соответственно, менталитета его населения. Если на территории Крыма в отдельных регионах можно было услышать украинскую речь или «суржик» (Клименко 2021), то Севастополь всегда отличался строгим неприятием украинского языка. Тем не менее, языковая политика, хоть и не способствовала украинизации, явилась причиной стойкой языковой интерференции.

В настоящее время, после десятилетнего нахождения Севастополя в составе Российской Федерации, украинский язык практически полностью исчез из коммуникативной практики севастопольцев (телевидение, реклама, вывески, документация), тем не менее, украинские слова продолжают употребляться в разговорной речи жителями города. Данные случаи употребления можно отнести к следующим категориям:

*емкость высказывания:* слово в украинском языке звучит короче, чем в русском. Например, минеральная вода «газованная/негазованная» (от укр. «газована/негазована») вместо «газированная/негазированная»; «добре» вместо «хорошо»;

*оценочность высказывания:* как правило для изображения негативной оценки. Например, «указивки» (от укр. «указівка») вместо «распоряжения, указания» для обозначения пренебрежительного отношения или абсурдности рекомендаций вышестоящих органов;

*эмоциональность высказывания:* когда по мнению говорящего украинское слово более экспрессивно передает настроение или привлекает больше внимания. Например, «слушаем уважно» вместо «слушаем внимательно», «Що це таке?» вместо «Что это такое?»;

*афоризмы или цитаты:* обилие украиноязычных рекламных роликов и вывесок, объявлений в транспорте телевизионных передач не прошли бесследно. К таким высказываниям относятся: «Душа бажає свята», «Як я вас розумію», «Ці руки нічого не крали»;

*самоидентификация:* все вышеперечисленные примеры и большое количество дискурсивных слов («хай буде», «це занадто» вместо «пусть будет», «это слишком»)

используются для выявления и отделения себя от «понаехавших» (местный жаргонизм) в Севастополь жителей других регионов после вхождения Крыма в состав Российской Федерации.

Таким образом, даже в случае полного неприятия языковой политики и навязывания чуждой языковой идеологии в обществе происходят когнитивные процессы перестройки восприятия определенных языковых структур, которые в последствии становятся региональными отличиями той или иной языковой группы.

### **Литература**

- Дорофеев Ю. В. Вариантность русского языка как необходимое условие его развития // Социоллингвистика. 2023. №1 (13). URL: <https://cyberleninka.ru/article/n/variantnost-russkogo-yazyka-kak-neobhodimoe-uslovie-ego-razvitiya>. Дата обращения: 15.07.2024.
- Дядык Н. Г. Язык и идеология: афоризм как идеологема // Социум и власть. 2011. № 1. С. 112-116.
- Иванова М. Е. Язык идеологии и идеология языка: аспекты взаимодействия // Манускрипт. 2020. №1. С. 133-140.
- Клименко Н. Б. Опыт лексикографической фиксации украинских восточностепных говоров // Вопросы лексикографии. 2021. №20. URL: <https://cyberleninka.ru/article/n/opyt-leksikograficheskoy-fiksatsii-ukrainskih-vostochnostepnyh-govorov>. Дата обращения: 15.07.2024.
- Коновалова Е. А. Функционирование русско-украинского билингвизма в Крыму // Ученые записки Крымского федерального университета имени В. И. Вернадского. Филологические науки. 2014. №1-1. URL: <https://cyberleninka.ru/article/n/funktsionirovanie-russko-ukrainskogo-bilingvizma-v-krymu>. Дата обращения: 15.07.2024.

## СИМВОЛИЧЕСКИЕ РЕСУРСЫ ЛИНГВИСТИЧЕСКИХ ЛАНДШАФТОВ

О.В. Щербаков (Московский государственный университет имени М. В. Ломоносова)  
 sherbakov.oleg2009@yandex.ru

Лингволандшафтные исследования — одна из наиболее молодых дисциплин на стыке лингвистики, социологии, урбанистики и экономики, объектом которой является совокупность языковых знаков в городском пространстве и их функции (Landry, Bourhis, 1997: 27). Актуальность темы обусловлена тем, что вопрос «языка города» в контексте языковой политики государства сейчас стоит особенно остро — так, одним из больших вызовов для российского общества сегодня является сбережение русского языка и его защита от излишних иностранных заимствований. При этом в городском пространстве — наравне с социальными сетями и СМИ — фиксируется наибольшее количество таких заимствований и низкой культуры употребления родного языка.

Лингволандшафтные исследования в отечественной науке развиваются в основном в эрратологическом аспекте (Пешкова, 2020; Ривлина, 2014). Одним из новых и ещё не исследованных вопросов в этой связи является стремительная коммодификация русского языка в его символической функции — то есть превращения языковых элементов в товар, извлечение выгоды из так называемых городских языковых проектов, которые вышли за пределы простого уличного искусства (Хилханова, 2022; Хо, Брагина, 2020).

Ещё менее изученный аспект лингвистических ландшафтов — эмоциональный. В нашей работе мы ставим своей целью выяснить эмоциональные компоненты элементов языкового ландшафта Москвы в символической функции.

С помощью методов сплошной выборки и полевых исследований мы проанализировали 80 элементов лингвистического ландшафта Москвы, которые выполняют символическую функцию. Мы обнаружили, что большинство таких элементов приводится на русском языке, при этом иностранные языки чаще всего используются в тематических пространствах — например, кофейня в корейском стиле *Naгу* разместила в своём интерьере элемент, на корейском языке стилизованный под диалог в социальной сети:

(1) — Куда ты пойдёшь, когда закончишь дела? — Хочешь, сходим за кофе? — Куда? — В *Naru*.

Кафе в китайском стиле «Чихо» активно использует символический потенциал китайского языка. Такие элементы придают пространствам более аутентичный вид, привлекая потребителей, особенно молодую аудиторию. Молодые потребители активно пользуются социальными сетями, а языковые элементы становятся все более популярными объектами для фотографий. Исследователь И. Мали (Maly, 2019) признаёт большую роль социальных сетей в формировании языкового «образа» города и называет людей, которые стекаются в места с фотографий других пользователей «протребителями» (от англ. “prosumers”) — они уже не просто потребители, они вносят свой вклад в формирование образа этого места с помощью своих постов, рассказов и отзывов, а язык в таком случае часто используется в символической функции — для создания образа пространства.

Мы проанализировали денотативные и коннотативные значения элементов лингвистического ландшафта в символической функции и выделили два наиболее значимых эмоциональных компонента:

1) компонент поддержки, заботы: «Слушай свое сердце», «Держись», “Imagine all the people living life in peace” («Представьте: все люди живут в согласии»).

2) шуточный компонент: «Сложно взять себя в руки, если в них карточка с зарплатой»;



3) компонент призыва: «В любой непонятной ситуации дарите цветы», «Не кладите в утренний кофе прошлых воспоминаний. Лучше добавьте в него сахар будущих надежд».

Результаты исследования помогут лучше понять малоисследованную область функционирования языка в городском пространстве, а также определить, как язык — живая и динамическая система — приобретает новые функции. Работа также внесёт вклад в научное обоснование того, как использовать тенденции коммодификации языка для того, чтобы языковые символы оказывали влияние на повышение статуса русского языка относительно иностранных, особенно среди молодёжи.

### Литература

- Landry R., Bourhis R. Linguistics Landscapes and Ethnolinguistic Vitality: An Empirical Study // *Journal of Language and Social Psychology*. 1997. Vol. 16. P. 23–49.
- Maly I. Hipsterification and capitalism: A digital ethnographic linguistic landscape analysis of Ghent // *Tilburg Papers in Culture Studies*. 2019. URL: <https://research.tilburguniversity.edu/en/publications/hipsterification-and-capitalism-a-digital-ethnographic-linguistic> (дата обращения: 15.06.2024).
- Пешкова Н. П. Английский язык в лингвистическом ландшафте современного российского города (на материале городского текста Уфы) // *Английский язык на территории Соединенного Королевства Великобритании и Северной Ирландии и за его пределами*. Сб. науч. трудов. Сер. «Теория и история языкознания». М., 2020. С. 165–175.
- Ривлина А. А. Взаимодействие английского и русского языков в лингвистическом пейзаже современного российского города // *Социальные и гуманитарные науки на Дальнем Востоке*. 2014. № 2 (42). С. 110–115.
- Хилханова Э. В. Экономика языка и многоязычие: российский и международный контекст // *Сохранение и развитие языков и культур коренных народов Сибири*. Материалы V Межд. науч. конф., посвящённой 160-летию со дня рождения выдающегося востоковеда, тюрколога Н. Ф. Катанова. Абакан, 2022. С. 50–51.
- Хо Тху Нга, Брагина Н. Г. Языковой ландшафт Москвы: коммодификация и вьетнамская лексика в русской лингвокультуре // *В мире русского языка и русской культуры*. Сб. тезисов IV Межд. студ. науч.-практ. конф. М. ГосИРЯ им. А.С. Пушкина, 2020. С. 235–239.



## **Научное издание**

Утверждено к печати  
Ученым советом Института языкознания РАН  
27.02.2025

Макет, техническое редактирование – М.К. Раскладкина

Сборник размещен на сайте <https://eacling.org/plenary-dokladchiki/>